

Mosaic™

Kits postes de travail encastrés

Références : 0 788 72/73/74 - 0 790 72/73/74

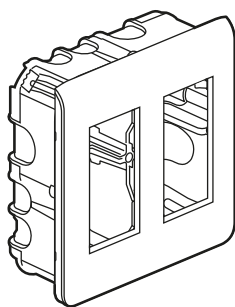

0 788 72

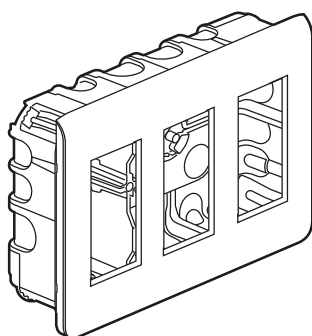

0 788 73

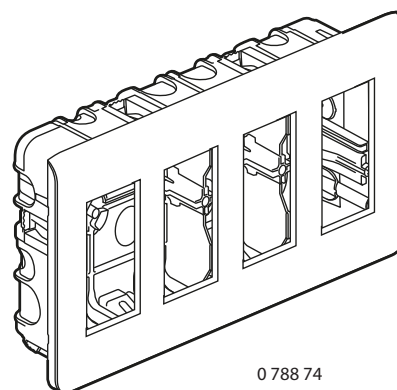

0 788 74

1. DESCRIPTION

Kits prêts à l'emploi équipés de :

- Boîte d'encastrement multimatériaux profondeur 50 mm, avec entrées de câbles défonçables Ø 20 et 25 mm.
- Supports 4 modules indépendants pour installation des mécanismes Programme Mosaic sans outil (2 vis optionnelles fournies).
- Entretoises amovibles pour intégration de mécanismes en poste simple.
- Plaque de finition.
- Cloison de séparation pour courant fort et courant faible.

2. GAMME

Kits postes de travail encastrés	Blanc	Alu
Pour 2 x 4 modules	0 788 72	0 790 72
Pour 3 x 4 modules	0 788 73	0 790 73
Pour 4 x 4 modules	0 788 74	0 790 74

3. DIMENSIONS (mm)

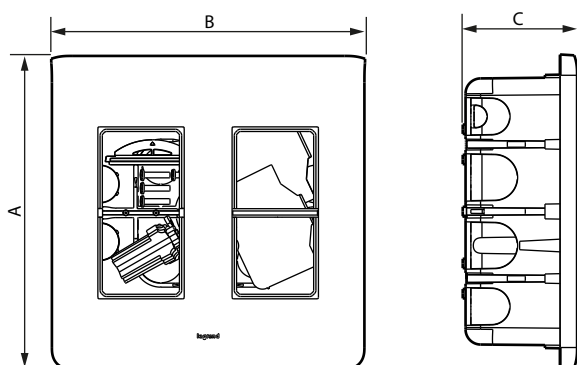

Références	A	B	C
0 788 72 0 790 72	165,5	166	60,5
0 788 73 0 790 73	165,5	237	60,5
0 788 74 0 790 74	165,5	318	60,5

4. CARACTÉRISTIQUES TECHNIQUES

■ 4.1 Caractéristiques mécaniques

Protection contre les corps solides et liquides : IP 20
Protection contre les chocs : IK 04

■ 4.2 Caractéristiques matières

Matière :

- Boîte : PC sans halogène
- Plaque : PC + ABS couleur Blanc RAL 9003
- Sous-plaque : PC Blanc opalescent
- Cloison de séparation : PP chargé 30 % fibre de verre
- Support : PC chargé 20 % fibre de verre - Couleur Gris RAL 7016

Sans halogène

Résistant aux UV

Autoextinguibilité : 850° C / 30 s

■ 4.3 Caractéristiques climatiques

Température de stockage : - 5° C à + 70° C

Température d'utilisation : - 5° C à + 35° C

5. ENTRETIEN

Nettoyage superficiel au chiffon.

Ne pas utiliser : acétone, dégraissant, trichloréthylène.

Tenue aux produits suivants : Hexane (EN 60669-1), alcool à brûler, eau savonneuse, ammoniac dilué, javel pure diluée à 10%, produit à vitres, lingettes pré-imprégnées.

Attention : Pour l'utilisation de produits d'entretien spécifiques, un essai préalable est nécessaire.

6. USAGE SPÉCIAL

Aucune peinture ne doit être appliquée sur les plaques.

7. ACCESSOIRES

0 801 29	Rail format DIN pour 2 modules 17,5 mm
0 788 40	Enjoliveur pour appareil modulaire 2 modules 17,5 mm Avec capot de protection transparent amovible, 4 modules