

- (A) - Voyant de comptage : 1Wh = 1 éclair
- (B) - Touches lecture et programmation
- (A) - Metering indicator light : 1Wh = 1 flash
- (B) - Reading and programming buttons
- (A) - Indicatore impulso LED: 0,1 Wh = 1 impulso
- (B) - Pulsanti di lettura e di programmazione
- (A) - LED-Impulsanzeige : 1Wh = 1 Impuls
- (B) - Abfrage- und Programmier Tasten
- (A) - Visor de contador : 1Wh = 1 parpadeo
- (B) - Teclas de lectura y programación
- (A) - LED-pulsaanduiding: 1Wh = 1 puls
- (B) - Opvraag- en programmeertoetsen

<b>U</b>	3 x 190V/328...3 x 277/480V	
<b>I</b>	$I_{min} = 0,5A$ $I_{Ref} = 10A$	$I_{max} = 63 A$
<b>cl.</b>	B	
	RS 485	
	10...16 mm <sup>2</sup>	10...16 mm <sup>2</sup> 8 mm
	- 25 °C ... +55 °C	
	- 40 °C ... +70 °C	

**FR LU BE** Caractéristiques techniques

**Appareillage d'installation série pour montage sur rail profilé EN 60715**

- Classe de protection II

**La classe de protection II est garantie uniquement après installation dans un coffret de distribution avec revêtement frontal correspondant.**

- Catégorie de surtension : III
- Classe de précision B selon EN 50470-1, EN 50470-3

**L'appareil est conforme aux directives européennes suivantes :**

- 2014/32/UE : Directive sur les appareils de mesure

**Les normes de référence sont :**

**EN50470-1** - Équipement de comptage d'électricité (c.a.)

**Partie 1 :** prescriptions générales, essais et conditions d'essai

**EN50470-3** - Équipement de comptage d'électricité (c.a.)

**Partie 3 :** prescriptions particulières

Compteurs statiques d'énergie active (classes de précision A, B et C)

- 2014/35/UE : Directive sur la basse tension
- 2014/30/UE : Directive CEM

Normes de référence : EN55022 + A1 + A2, IEC/EN 61000-4-2, -4, -5, -12 et IEC/EN 61326-1

**Entrées**

- Ligne triphase, 4 files
- Tension de référence : 3 x 190/328...3 x 277/480V~
- Consommation du circuit de tension : ≤ 2,2 VA
- Plage de fréquences : 50...60 Hz
- Courant mini., I<sub>min</sub> : 0,5 A
- Courant de référence I<sub>ref</sub> : 10 A
- Courant limite, I<sub>max</sub> : 63 A
- Consommation du circuit de courant : ≤ 1,5 VA (par phase)

**Alimentation électrique auxiliaire**

Alimentation auxiliaire dérivée de la mesure (autoalimenté)

**Conditions ambiantes**

- Compteur d'intérieur
- Degré de pollution 2
- Température de stockage : -40 °C...+70 °C
- Plage de températures de service : -25° C...55° C
- Température de référence : 23° C ± 2° C
- Humidité relative : 95 % sans condensation
- Degré de protection (EN60529) : face avant IP51, bornes IP20 (IP51 lorsque le compteur est monté dans un tableau électrique IP51)
- Perte de puissance maximale : ≤ 6 W (pour le calcul thermique des tableaux électriques)

**Communication RS485**

- Add : Adresse 1...255
- Baud : Vitesse de communication programmable, 4800 - 9600 - 19200 bits/s
- PAr : bit de parité, aucun - pair - impair

**Puissance moyenne**

Le temps de moyenne pour le pouvoir est sélectionnable dans un éventail de : 5, 8, 10, 15, 20, 30, 60 minutes

**GB IE** Technical characteristics

**Series-fitted device for mounting on top-hat rail EN 60715**

- Protection Class II

**Protection class II is only guaranteed if the product is installed in a distribution cabinet with an appropriate front cover.**

- Overvoltage category: III
- Accuracy class B to EN 50470-1, EN 50470-3

**The device complies with the following European Directives :**

- 2014/32/UE: Measuring Instruments

**The reference standards are:**

**EN50470-1** – Electricity Metering Equipment (a.c.)

**Part 1:** General requirements, tests and test conditions

**EN50470-3** – Electricity Metering Equipment (a.c.)

**Part 3:** Special requirements

Electronic active energy meter (accuracy classes A, B and C)

- 2014/35/UE: Low Voltage Directive
- 2014/30/UE: EMC Directive

Reference standards: EN55022 + A1 + A2, IEC/EN 61000-4-2, -4, -5, -12 and IEC/EN 61326-1

**Inputs**

- 3-phase line, 4 wires
- Reference voltage: 3 x 190/328...3 x 277/480V~
- Voltage path consumption: ≤ 2,2 VA
- Frequency range: 50...60 Hz
- Minimum current, I<sub>min</sub>: 0.5 A
- Reference current, I<sub>ref</sub>: 10 A
- Limiting current, I<sub>max</sub>: 63 A
- Current path consumption: ≤ 1.5 VA (per phase)

**Auxiliary power supply** taken from measurement (selfsupplied)

**Ambient conditions**

- Indoor meter
- Degree of contamination 2
- Storage temperature: -40 °C...+70 °C
- Operating temperature range: -25° C...55° C
- Reference temperature: 23° C ± 2° C
- Relative humidity: 95% without condensation
- Degree of protection (EN60529): IP51 front, IP20 terminals (IP51 if the meter is mounted in an IP51 switch panel)
- Max. power loss: ≤ 6 W (for thermal design of switch panels)

**RS485 communication**

- Add: Address 1...255
- Baud: communication speed, programmable, 4,800 - 9,600 - 19,200 BPS
- PAr: Parity bit, none - even - odd

**Average power**

The verage time for the power is selectable in a range of: 5, 8, 10, 15, 20, 30, 60 minutes.

**Average power**

The verage time for the power is selectable in a range of: 5, 8, 10, 15, 20, 30, 60 minutes.

## IT Caratteristiche tecniche

Apparecchio per montaggio in linea su guida DIN a norma EN 60715

• Classe di protezione II

La classe di protezione II può essere garantita solo dopo montaggio in un sistema di distribuzione con relativa copertura frontale.

• Categoria di sovratensione: III

• Classe di precisione B a norma EN 50470-1, EN 50470-3

L'apparecchio soddisfa quanto richiesto dalle seguenti direttive europee:

• 2014/32/UE: Direttiva relativa agli strumenti di misura

Le norme di riferimento sono:

EN50470-1 – Apparat per la misura dell'energia elettrica (a.c.)

Parte 1: Prescrizioni generali, prove e condizioni di prova

EN50470-3 – Apparat per la misura dell'energia elettrica (a.c.)

Parte 3: Prescrizioni particolari

Contatori statici per energia attiva (classi di precisione A, B e C)

• 2014/35/UE: Direttiva Bassa Tensione

• 2014/30/UE: Direttiva Compatibilità Elettromagnetica

Norme di riferimento: EN55022 + A1 + A2 ed EN61000-4-2, -3, -4, -5, -6, -12

Ingressi

• Linea trifase; 4 fili

• Tensione di riferimento: 3 x 190/328...3 x 277/480V~

• Consumo circuito di tensione: ≤ 2,2 VA

• Gamma frequenze: 50...60 Hz

• Corrente minima, I<sub>min</sub>: 0,5 A

• Corrente di riferimento I<sub>ref</sub>: 10 A

• Corrente massima, I<sub>max</sub>: 63 A

• Consumo circuito di corrente: ≤ 1,5 VA (per fase)

Alimentazione ausiliaria

Alimentazione ausiliaria derivata dalla misura (autoalimentazione)

Condizioni ambientali

• Contatore da interni

• Grado di inquinamento 2

• Temperatura di immagazzinamento: -40 °C...+70 °C

• Gamma temperature di funzionamento: -25° C...55° C

• Temperatura di riferimento: 23° C ± 2° C

• Umidità relativa: 95% senza condensa

• Grado di protezione (EN60529): IP51 frontale, IP20 morsetti

(IP51 montando il contatore all'interno di un quadro IP51)

• Massima potenza dissipata: ≤ 6 W (per il dimensionamento termico dei quadri)

Comunicazione RS485

• Add: indirizzo 1...255

• Baud: velocità di comunicazione programmabile, 4800 - 9600 - 19200 bit/secondo

• PAR: bit di parità, nessuno - pari - dispari

Potenza media

Il tempo di media per la potenza è selezionabile in una gamma di: 5, 8, 10, 15, 20, 30, 60 minuti.

## DE Technische Daten

Reiheneinbaugerät für Montage auf Hutprofilschiene EN 60715

• Schutzklasse II

Nur nach Einbau in eine Verteilung mit entsprechender Frontabdeckung ist die Schutzklasse II gewährleistet.

• Überspannungskategorie: III

• Genauigkeitsklasse B nach EN 50470-1, EN 50470-3

Das Gerät entspricht den folgenden europäischen Richtlinien:

• 2014/32/UE: Messgeräterichtlinie

Die Bezugnormen sind:

EN50470-1 - Wechselstrom-Elektrizitätszähler (a.c.)

Teil1: Allgemeine Anforderungen, Prüfungen und Prüfbedingungen

EN50470-3 - Wechselstrom-Elektrizitätszähler (a.c.)

Teil3: Besondere Anforderungen

Elektronische Wirkverbrauchsähler (Genauigkeitsklassen A, B und C)

• 2014/35/UE: Niederspannungsrichtlinie

• 2014/30/UE: EMV-Richtlinie

Bezugsnormen: EN55022 + A1 + A2, IEC/EN 61000-4-2, -4, -5, -12 und IEC/EN 61326-1

Eingänge

• Drehstromzähler; 4 Leiter

• Bemessungsspannung: 3 x 190/328...3 x 277/480V~

• Verbrauch Spannungspfad: ≤ 2,2 VA

• Frequenzbereich: 50...60 Hz

• Mindeststrom, I<sub>min</sub>: 0,5 A

• Referenzstrom I<sub>ref</sub>: 10 A

• Grenzstrom, I<sub>max</sub>: 63 A

• Verbrauch Strompfad: ≤ 1,5 VA (je Phase)

Hilfspannungsversorgung erfolgt über die Messeingänge (selbstgespeist)

Umgebungsbedingungen

• Innenraumzähler

• Verschmutzungsgrad 2

• Lagertemperatur: -40 °C...+70 °C

• Betriebstemperaturbereich: -25° C...55° C

• Bezugstemperatur: 23° C ± 2° C

• Relative Feuchte: 95% ohne Kondensation

• Schutzgrad (EN60529): IP51 Frontteil, IP20 Klemmen

(IP51 wenn der Zähler in eine IP51 Schalttafel montiert wird)

• Max. Verlustleistung: ≤ 6 W (für die thermische Berechnung der Schalttafel)

RS485-Kommunikation

• Add: Adresse 1...255

• Baud: Kommunikationsgeschwindigkeit programmierbar, 4800 - 9600 - 19200 Bit/Sekunde

• PAR: Paritätsbit, kein - gerade - ungerade

Mittelwert der Leistung

Integrationszeit für den Mittelwert der Leistung einstellbar im

Bereich : 5, 8, 10, 15, 20, 30, 60 Minuten.

Mittelwert der Leistung

Integrationszeit für den Mittelwert der Leistung einstellbar im

Bereich : 5, 8, 10, 15, 20, 30, 60 Minuten.

## ES Características técnicas

Unidad de montaje en fila en carriles DIN EN 60715

• Grado de protección II

El grado de protección II está garantizado sólo después del montaje en una distribución con la correspondiente cobertura frontal.

• Categoría de sobretensión: III

• Clase de precisión B según EN 50470-1, EN 50470-3

El equipo cumple con las siguientes Directivas Europeas:

• 2014/32/UE: Directiva sobre Instrumentos de Medida (MID)

Las normas de referencia son:

EN50470-1 - Contadores eléctricos de corriente alterna (a.c.)

Parte 1: Requisitos generales, ensayos y pruebas

EN50470-3 - Contadores eléctricos de corriente alterna (a.c.)

Parte 3: Requisitos especiales

Contadores electrónicos de energía activa (clases de precisión A, B y C)

• 2014/35/UE: Directiva de Baja Tensión

• 2014/30/UE: Directiva CEM

Normas de referencia: EN55022 + A1 + A2, IEC/EN 61000-4-2, -4, -5, -12 y IEC/EN 61326-1

Entradas

• Contadore trifase; 4 conductores

• Tensión de referencia: 3 x 190/328...3 x 277/480V~

• Consumo circuito de tensión: ≤ 2,2 VA

• Rango de frecuencia: 50...60 Hz

• Corriente mínima, I<sub>min</sub>: 0,5 A

• Corriente de referencia I<sub>ref</sub>: 10 A

• Corriente límite, I<sub>max</sub>: 63 A

• Consumo circuito de corriente: ≤ 1,5 VA (por fase)

Alimentación de tensión auxiliar través de las entradas (autoalimentado)

Condiciones ambientales

• Contadores de interiores

• Grado de ensuciamiento 2

• Temperatura de almacenamiento: -40 °C...+70 °C

• Rango de temperatura de funcionamiento: -25° C...55° C

• Temperatura de referencia: 23° C ± 2° C

• Humedad relativa: 95% sin condensación

• Grado de protección (EN60529): IP51 parte frontal, IP20 bornes

(IP51 cuando el contador se monta en un tablero de instrumentos IP51)

• Potencia perdida máx.: ≤ 6 W (para el cálculo térmico de los tableros de instrumentos)

Comunicación RS485

• Add: Dirección 1...255

• Baud: Velocidad de comunicación programable, 4800 - 9600 - 19200 bits/segundo

• PAR: Bit de paridad, ninguno, par, impar

Valor medio de potencia

Período de la media de los potencia regulable en el campo : 5, 8, 10, 15, 20, 30, 60 Minutos.

**(NL) (BE) Technische eigenschappen**

**Inbouwapparaat voor montage op DIN-rail EN 60715**

- Beschermingsklasse II
- Beschermingsklasse II is uitsluitend gegarandeerd na de montage in een verdeler met een geschikte frontplaat.
- Overspanningscategorie: III
- Nauwkeurigheidsklasse B conform EN 50470-1, EN 50470-3

Het apparaat voldoet aan de vereisten van de volgende Europese richtlijnen:

- 2014/32/UE: richtlijn inzake meetinstrumenten  
De toegepaste normen zijn:  
EN 50470-1 - Apparatuur voor elektriciteitsmeting (wisselspanning)  
Deel 1: Algemene eisen, proeven en beproevingsomstandigheden  
EN 50470-3 - Apparatuur voor elektriciteitsmeting (wisselspanning)  
Deel 3: Bijzondere eisen  
Statische kilowattuurmeters (klasse index A, B en C)
- 2014/35/UE: Laagspanningsrichtlijn
- 2014/30/UE: EMC-richtlijn  
Toegepaste normen: EN 55022 + A1 + A2, IEC/EN 61000-4-2, -4, -5, -12 en IEC/EN 61326-1

**Ingangen**

- Fase meter; 4 geleiders
- Referentiespanning: 3 x 190/328...3 x 277/480V~
- Verbruik spanningspad: ≤ 2,2 VA
- Frequentiebereik: 50...60 Hz
- Minimale stroom, I<sub>min</sub>: 0,5 A
- Referentiestroom, I<sub>ref</sub>: 10 A
- Grensstroom, I<sub>max</sub>: 63 A
- Verbruik stroompad: ≤ 1,5 VA (per fase)

Hulpvoeding via de ingangen (zelf voeding)

Omgevingsvoorwaarden

- Binnenmeter
- Vervuilingsgraad 2
- Opslagtemperatuur: -40 °C...+70 °C
- Bereik bedrijfstemperatuur: -25 °C...55 °C
- Referentietemperatuur: 23 °C ± 2 °C
- Relatieve vochtigheid: 95 % zonder condensatie
- Beschermingsgraad (EN 60529): frontgedeelte IP 51, klemmen IP 20 (IP 51 als de teller op een schakelpaneel IP 51 gemonteerd wordt)
- **Max. vermogensverlies:** ≤ 6 W (voor de thermische berekening van de schakelpanelen)

**Communicatie RS485**

- **Add:** adres 1...255
- **Baud:** communicatiesnelheid programmeerbaar, 4800 - 9600 - 19200 bit/s
- **PAR:** pariteitsbit, geen - even - oneven

**Gemiddelde vermogenswaarde**

De verage tijd voor de gemiddelde vermogenswaarde is instelbare in een reeks : 5, 8, 10, 15, 20, 30, 60 minuten.

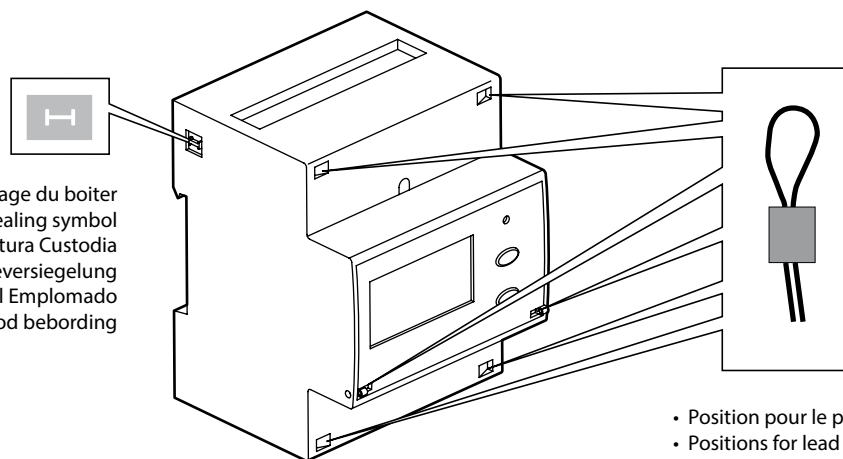

- Maque du scellage du boiter
  - Housing sealing symbol
  - Marchio Sigillatura Custodia
- Zeichen der Gehäuseversiegelung
  - Posiciones por el Emplomado
- Posities voor het lood bebording

- Position pour le plombage
- Posizioni for lead plating
- Posizioni per la Piombatura
- Position der Plombierung
- Posiciones por el Emplomado
- Posities voor het lood bebording

	Glossaire	Glossary	Glossario	Glossar	Glosario	Woordenlijst																					
<b>CodE</b>	Mot-clé	Password	Password	Kennwort	Entrada de contraseña	Wachtwoord																					
<b>CrC</b>	CRC-Software	CRC-Software	CRC-Software	CRC-Software	Tiempo de integración de la potencia media	CRC-Software																					
<b>tIME</b>	Temps d'intégration de la Puissance Moyenne	Average Power integration	Tempo integrazione Potenza Media	Intergrationszeit für den Mittelwert der Leistung	Velocidad de transmisión	Integratietijd gemiddelde vermogenswaarde																					
<b>bAUd</b>	Vitesse de communication	Communication speed	Velocità comunicazione	Kommunikationsgeschwindigkeit	Velocità comunicazione	Communicatiesnelheid																					
<b>Addr</b>	Adresse de communication	Communication address	Indirizzo comunicazione	Kommunikationsadresse	Bit de paridad	Communicatie-adres																					
<b>PAR</b>	Bit de parité	Parity bit	Bit di parità	Paritätsbit	Ninguno	Pariteitsbit																					
<table border="1"> <tr> <td>nonE</td> <td>Aucun</td> <td>None</td> <td>Nessuno</td> <td>Kein</td> <td>Par</td> <td>Geen</td> </tr> <tr> <td>EVEn</td> <td>Pair</td> <td>Even</td> <td>Pari</td> <td>Gerade</td> <td>Impar</td> <td>Even</td> </tr> <tr> <td>odd</td> <td>Impair</td> <td>odd</td> <td>Dispari</td> <td>Ungerade</td> <td>Dispari</td> <td>Oneven</td> </tr> </table>	nonE	Aucun	None	Nessuno	Kein	Par	Geen	EVEn	Pair	Even	Pari	Gerade	Impar	Even	odd	Impair	odd	Dispari	Ungerade	Dispari	Oneven						
	nonE	Aucun	None	Nessuno	Kein	Par	Geen																				
	EVEn	Pair	Even	Pari	Gerade	Impar	Even																				
odd	Impair	odd	Dispari	Ungerade	Dispari	Oneven																					

- Raccordements
- Connessioni
- Esquema de ligações
- Connections
- Anschlussbilder
- Aansluitingen

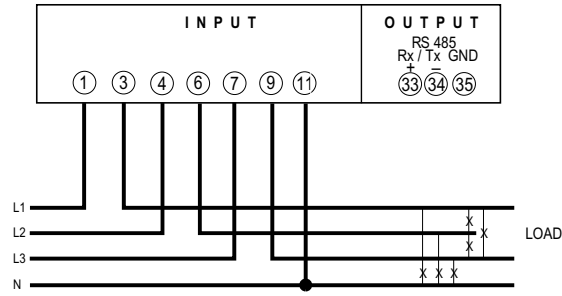

- Programmation
- Programmazione
- Programación
- Programming
- Programmierung
- Programmering

PROG + ▾



- Mot-clé = 1000 non modifiable
- Code = 1000 cannot be altered
- Password = 1000 non modificabile

- Kennwort = 1000 onveränderbar
- Contraseña = 1000 no modificable
- Wachtwoord = 1000, niet wijzigbaar

PROG + ▾

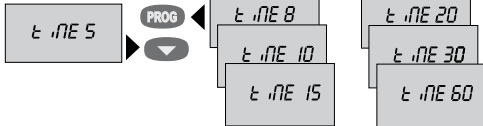

- Temps d'intégration de la Puissance Moyenne
- Average Power integration
- Tempo integrazione Potenza Media

- Integrationszeit für den Mittelwert der Leistung
- Tiempo de integración de la potencia media
- Integratietijd gemiddelde vermogenswaarde

PROG + ▾



- Adresse
- Address
- Indirizzo

- Adresse
- Dirección
- Adres

PROG + ▾



- Vitesse de transmission (kb/sec)
- Transmission speed (kb/sec)
- Velocità trtransmissione (kb/sec)

- Übertragungsgeschwindigkeit (kb/sec)
- Velocidad de transmisión (kb/sec)
- Transmissiesnelheid (kb/sec)

PROG + ▾



- Bit de parité
- Parity bit
- Bit di parità
- Paritätsbit
- Bit de paridad
- Pariteitsbit

PROG + ▾

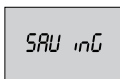

- Interrogation des valeurs mesurées
- Reading the measured value

- Lettura del valore di misurazione
- Messwertabfrage

- Lectura de valores de medición
- Meetwaarden opvragen

1

000036.00  
k Wh  
T

- Énergie active mesurée aux bornes d'entrée de l'appareil (400V 63A)
- Measured active energy at device input terminals (400 V 63A)
- Energia attiva misurata sui morsetti di ingresso dell'apparecchio (400 V 63A)

- Gemessene Wirkenergie an den Geräteeingangsklemmen (400V 63A)
- Energia activa medida en los bornes de entrada del equipo (400V 63A)
- Gemeten actieve energie aan de ingangsklemmen van het apparaat (400 V, 63A)



000558.00  
k varh  
T

- Energie réactive totale
- Total reactive energy
- Energia Reattiva Totale
- Gesamtblindenergie
- Energia reactiva total
- Totale blindlastenergie



000006.90  
k Wh  
P

- Energie active positive partielle
- Partial positive active energy
- Energia Attiva Positiva Parziale
- Positive Wirkenergie nach Reset
- Energia activa positiva parcial
- Positief deel-werklastenergie



000004.56  
k varh  
P

- Energie réactive positive partielle
- Partial positive reactive energy
- Energia Reattiva Positiva Parziale
- Positive Blindenergie nach Reset
- Energia reactiva positiva parcial
- Positief deel-blindenergie



00066 02  
h

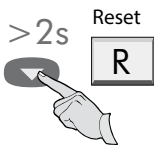

- Heures et minutes de fonctionnement
- Working hours and minutes
- Contatore (ore - minuti funzionamento)

- Betriebsstunden und Minuten
- Horas y minutos de funcionamiento
- Bedrijfsuren en minuten



CE48 UXX

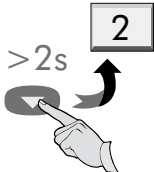

- Données indiquées sur la plaque
- Label data
- Dati di targa

- Betriebsdaten
- Datos de funcionamiento
- Bedrijfsgegevens



1-U

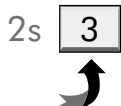

- Menu tensions - courants
- Voltages - currents menu
- Menù tensioni - correnti

- Spannung- und Strommenü
- Menú de tensión y corriente
- Spannings- en stroommenu



P



PF



1

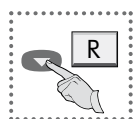

- Pour la Remise à zéro tenir appuyé la touche pour 2 secondes
- For the Reset keep pressed the key for 2 seconds
- Tenere premuto per 2 secondi per l'azzeramento
- Für die Rückstellung die Taste für 2 Sekunden gedrückt halten
- Para resetear, mantener pulsada la tecla durante 2 segundos
- Voor een reset de toets gedurende 2 seconden ingedrukt houden

- Interrogation des valeurs mesurées
- Reading the measured value

- Lettura del valore di misurazione
- Messwertabfrage

- Lectura de valores de medición
- Meetwaarden opvragen

2

t ME 15

- Temps de puissance moyenne
- Average power time
- Tempo potenza media
- Leistungsmittelzeit
- Tiempo medio potencia
- Gemiddelde tijd vermogen



Prot Mod

- Communication protocol
- Communication protocol
- Protocollo comunicazione
- Mdb = Jbus / Modbus
- Communication protocol
- Mededeling protocol



Addr 155

- Energie associée
- Associated energy
- Energia associata
- Messgröße
- Energía Asociada
- Geassocieerde energie



bAUd 9.60  
k

- Poids sortie impulsion (= 1 impulsion)
- Pulse output weight (= 1 pulse)
- Peso uscita impulsi (= 1 impulso)
- Impulsausgangsgewicht (= 1 Impuls)
- Peso de pulso de salida (= 1 pulso)
- Gewicht pulsuitgang (= 1 puls)



PAR nonE

- Durée du impulsion de sortie (ms)
- Width of the output pulse (ms)
- Durata impulso d'uscita (ms)
- Ausgangsimpulsdauer (ms)
- Duración de pulso de salida (ms)
- Duur uitgangspuls (ms)



CrCXXXXX

- CrC Software
- CrC Software
- CrC Software
- CrC Software
- CrC Software
- CrC Software

1



3

1 30.00  
A

- Courant L1
- Current L1
- Corrente L1
- Strom L1
- Corriente L1
- Stroom L1



2 40.00  
A

- Courant L2
- Current L2
- Corrente L2
- Strom L2
- Corriente L2
- Stroom L2



3 32.00  
A

- Courant L3
- Current L3
- Corrente L3
- Strom L3
- Corriente L3
- Stroom L3



1 230.0  
V

- Tension simple L1-N
- Phase voltage L1-N
- Tensione di fase L1-N
- Phasenspannung L1-N
- Tensión de fase L1-N
- Fasenspannung L1-N



2 230.0  
V

- Tension simple L2-N
- Phase voltage L2-N
- Tensione di fase L2-N
- Phasenspannung L2-N
- Tensión de fase L2-N
- Fasenspannung L2-N



3 230.0  
V

- Tension simple L3-N
- Phase voltage L3-N
- Tensione di fase L3-N
- Phasenspannung L3-N
- Tensión de fase L3-N
- Fasenspannung L3-N



12 400.0  
V

- Tension composée L1-L2
- Linked voltage L1-L2
- Tensione concatenata L1-L2
- Aussenleiterspannung L1-L2
- Tensión concatenada L2-L3
- Gekoppelde spanning L1-L2



23 400.0  
V

- Tension composée L2-L3
- Linked voltage L2-L3
- Tensione concatenata L2-L3
- Aussenleiterspannung L2-L3
- Tensión concatenada L2-L3
- Gekoppelde spanning L2-L3



31 400.0  
V

- Tension composée L3-L1
- Linked voltage L3-L1
- Tensione concatenata L3-L1
- Aussenleiterspannung L3-L1
- Tensión concatenada L3-L1
- Gekoppelde spanning L3-L1

4



• Interrogation des valeurs mesurées  
• Reading the measured value

• Lettura del valore di misurazione  
• Messwertabfrage

• Lectura de valores de medición  
• Meetwaarden opvragen

4

20.90  
k W

- Puissance active totale
- Totaal werkelijk vermogen
- Total active power
- Gesamt-Wirkleistung
- Potenza attiva totale
- Potencia activa total



1 6.141  
k W

- Puissance active L1
- Active power L1
- Potenza attiva L1
- Wirkleistung L1
- Potencia activa L1
- Actief vermogen L1



2 8.180  
k W

- Puissance active L2
- Active power L2
- Potenza attiva L2
- Wirkleistung L2
- Potencia activa L2
- Actief vermogen L2



3 6.550  
k W

- Puissance active L3
- Active power L3
- Potenza attiva L3
- Wirkleistung L3
- Potencia activa L3
- Actief vermogen L3



2.560  
k var

- Puissance réactive totale
- Total reactive power
- Potenza reattiva totale
- Gesamt-Blindleistung
- Potencia reactiva total
- Totaal blindvermogen



1 0.710  
k var

- Puissance réactive L1
- Reactive power L1
- Potenza reattiva L1
- Blindleistung L1
- Potencia reactiva L1
- Blind vermogen L1



2 1.050  
k var

- Puissance réactive L2
- Reactive power L2
- Potenza reattiva L2
- Blindleistung L2
- Potencia reactiva L2
- Blind vermogen L2



3 0.800  
k var

- Puissance réactive L3
- Reactive power L3
- Potenza reattiva L3
- Blindleistung L3
- Potencia reactiva L3
- Blind vermogen L3



23.46  
k VA

- Puissance apparente totale
- Total apparent power
- Potenza apparente totale
- Gesamt-Scheinleistung
- Potencia aparente total
- Totaal schijnbaar vermogen



4.710  
k W  
MD

- Puissance moyenne active
- Active power demand
- Potenza attiva media
- Leistungsmittelwert
- Valor medio de potencia
- Gemiddeld vermogen



5.050  
k W  
PMD

- Val. max. puissance moyenne active
- Max.active power demand
- Picco potenza attiva media
- Max. Leistungsmittelwert
- Valor medio de potencia máx.
- Max. gemiddeld vermogen

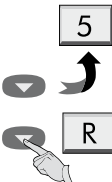

5

PF 0.89 L

- Facteur de puissance
- Power factor
- Fattore di potenza
- L = IND C= CAP
- Leistungsfaktor
- Factor de potencia
- Vermogensfactor



Fr 500

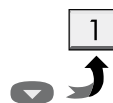

- Fréquence
- Frequency
- Frecuencia
- Frequenz
- Frecuencia
- Frequentie



- Affichage des anomalies
- Anomaly display

- Visualizzazione anomalia
- Fehleranzeigen
- Indicaciones de error
- Foutindicaties



①

#### • AFFICHAGE DES ANOMALES

① Erreur de lecture / sauvetage temporisé de l'énergie.

Symbole ☀ allumé sur toutes les pages de affichage. Valeur lue pas fiable, envoyer l'appareil au constructeur.

② Erreur de lecture au démarrage des paramètres d'installation.

Symbole ○ allumés sur toutes les pages de affichage. Eteindre et rallumer l'appareil, vérifier les données d'installation.

Appuyer sur touche ▼, lire l'énergie et envoyer l'appareil au constructeur.

③ Erreur de lecture au démarrage des constantes métrologiques d'étalonnage.

Eteindre et rallumer l'appareil.

Si le défaut persiste, envoyer l'appareil au constructeur.

#### • ANOMALY DISPLAY

① Read error / timed energy backup.

Turned on symbol ☀ on to all the display pages. Unreliable read value, send the device to the manufacturer.

② Read error when the setup parameters are triggered. Turned on symbols ○ on to all the display pages.

Turn off and turn on the meter, verify the setup data.

Press button ▼, read the energy and send the device to the manufacturer.

③ Read error when the metrological and calibration constants are triggered. Turn off and turn on the meter.

If the defect persists, send the device to the manufacturer.

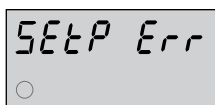

②

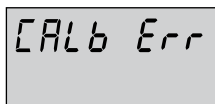

③

#### • VISUALIZZAZIONE ANOMALIE

① Errore di lettura / salvataggio temporizzato dell'energia.

Simbolo ☀ acceso su tutte le pagine di visualizzazione. Valore letto non affidabile, inviare dispositivo al costruttore.

② Errore di lettura all'avvio dei parametri di setup.

Simboli ○ accesi su tutte le pagine di visualizzazione.

Spegner e riaccendere, verificare i dati di setup.

Premere il tasto ▼, leggere energia e inviare dispositivo al costruttore.

③ Errore di lettura all'avvio delle costanti metrologiche di calibrazione.

Spegner e accendere il dispositivo.

Se il difetto persiste inviare il dispositivo al costruttore.

#### • FEHLERANZEIGE

① Lesefehler / zeitlich gesteuerte Speicherung der Energie.

Symbol ☀ auf allen Anzeigeseiten sichtbar.

Abgelesener Wert ist unzuverlässig, senden sie das Gerät zum Hersteller.

② Lesefehler beim Start der Setup-Parameter.

Symbol ○ auf allen Anzeigeseiten sichtbar.

Gerät aus- und einschalten; prüfen sie die Setup-Daten.

Die Taste ▼ betätigen, die Energie dokumentieren und das Gerät zum Hersteller senden.

③ Lesefehler zum Start der metrologischen Eichungskonstanten.

Gerät aus- und einschalten.

Wenn der Fehler weiterhin besteht, senden sie das Gerät zum Hersteller.

#### • INDICACIÓN DE ERRORES

① Error de lectura / memorización temporizada de la energía.

Símbolo ☀ visible en todas las páginas de visualización. El valor leído no es fiable, enví el aparato al fabricante.

② Error de lectura al iniciar los parámetros de instalación.

Símbolo ○ visible en todas las páginas de visualización.

Desconectar y volver a conectar el aparato; compruebe los datos de instalación.

Pulsar la tecla ▼, documentar la energía y enviar el aparato al fabricante.

③ Error de lectura al iniciar las constantes metrologicas de calibración.

Desconectar y volver a conectar el aparato.

Si el error persiste, enví el aparato al fabricante.

#### • FOUTINDICATIES

① Leesfout / tijdgestuurde opslag van de energie.

Symbool ☀ op alle displaypagina's zichtbaar.

De afgelezen waarde is onbetrouwbaar. Het apparaat naar de fabrikant sturen, a.u.b.

② Leesfout bij het instellen van de setup parameters.

Symbool ○ op alle displaypagina's zichtbaar.

Het apparaat uit- en inschakelen en de setup bestanden controleren.

De toets ▼ bedienen, de energie documenteren en het apparaat naar de fabrikant sturen.

③ Leesfout bij het instellen van de metrologische constanten voor de kalibratie. Het apparaat uit- en inschakelen. Als de fout blijft optreden, dient het apparaat naar de fabrikant gestuurd te worden.

#### ⚠ Consignes de sécurité

Seul un électricien qualifié doit être autorisé à installer ce produit. Une installation ou une manipulation incorrecte peut entraîner un risque d'électrocution ou d'incendie. Avant l'installation, lire la notice et tenir compte de l'emplacement de montage spécifique au produit. Il ne faut pas ouvrir, démonter, endommager ou modifier l'appareil. Toute ouverture ou réparation non autorisée annule l'intégralité des responsabilités, droits à remplacement et garanties ainsi que l'homologation MID. Il faut exclusivement utiliser des accessoires de marque Legrand.

Avant de procéder à l'installation de l'appareil, comparer les indications figurant sur la plaque signalétique avec les caractéristiques effectives du secteur (tension, courant, fréquence). N'utiliser en aucun cas un objet pointu (p. ex. tournevis) pour actionner les touches de programmation.

(FR) (LU) (BE)

#### ⚠ Safety notes

This product should be installed in line with installation rules, by a qualified electrician. Incorrect installation and use can lead to risk of electric shock or fire. Before carrying out the installation, read the instructions and take account of the product's specific mounting location. Do not open up, dismantle, alter or modify the device. Any unauthorised opening or repair completely cancels all liabilities and the rights to replacement and guarantees as well as the MID approval. Use only Legrand brand accessories. Before installing the product compare the rating plate with the actual site power supply (voltage, current, frequency). Do not use a sharp object (such as a screwdriver) to push the programming buttons.

(GB) (IE)

#### ⚠ Istruzioni di sicurezza

L'installazione di questo prodotto è consentita esclusivamente ad un elettricista qualificato. In caso di installazione o utilizzo improprio dell'apparecchio, ci si espone al rischio di scarica elettrica o d'incendio. Prima di procedere all'installazione, leggere attentamente le relative istruzioni e prestare attenzione al luogo di montaggio specifico al prodotto. Non aprire, smontare, alterare o modificare l'apparecchio. Un'apertura o riparazione non autorizzata comporta l'esclusione della responsabilità del costruttore, l'invalidazione di tutti i diritti alla sostituzione e garanzia nonché l'annullamento dell'approvazione MID. Utilizzare esclusivamente accessori di marca Legrand. Prima di montare l'apparecchio, occorre controllare i dati della targhetta accertando che corrispondano ai valori reali della rete di alimentazione (tensione, corrente, frequenza). Per azionare i tasti di programmazione non è consentito usare oggetti a punta (ad es. cacciaviti).

(IT)

#### ⚠ Sicherheitshinweise

Dieses Produkt darf nur durch eine Elektro-Fachkraft eingebaut werden. Bei falschem Einbau bzw. Umgang besteht das Risiko eines elektrischen Schlages oder Brandes. Vor der Installation die Anleitung lesen, den produktspezifischen Montageort beachten. Das Gerät nicht öffnen, zerlegen, beschädigen oder abändern. Durch unbefugte Öffnung oder Reparatur erlöschen alle Haftungs-, Ersatz-, Gewährleistungsansprüche und die MID-Zulassung. Ausschliesslich Zubehör der Marke Legrand benutzen. Bevor das Gerät eingebaut wird, muss das Typenschild mit den tatsächlichen Netzgegebenheiten (Spannung, Strom, Frequenz) verglichen werden. Zur Betätigung der Programmertasten darf kein spitzer Gegenstand (z.B. Schraubendreher) verwendet werden.

(DE)

#### ⚠ Indicaciones para la seguridad

La instalación de este producto debe ser efectuada únicamente por un electricista cualificado. Una instalación y una utilización incorrectas pueden entrañar riesgos de choque eléctrico o de incendio. Antes de efectuar la instalación, leer las instrucciones y tener en cuenta el lugar de montaje específico del producto. No abrir, desmontar, dañar o modificar el aparato de ningún modo. Cualquier apertura o reparación no autorizada anula la totalidad de las responsabilidades y de los derechos a sustitución y a reclamación de garantía, así como la homologación MID. Emplear exclusivamente accesorios de la marca Legrand. Antes de montar el equipo hay que asegurarse que los datos de la placa de características concuerdan con los de la red eléctrica (tensión, corriente, frecuencia). Para accionar las teclas de programación no deben emplearse objetos puntiagudos (por ejemplo destornilladores).

(ES)

#### ⚠ Veiligheidsvoorschriften

Dit product mag uitsluitend door een vakbekwame elektricien worden geïnstalleerd. In geval van foutieve installatie resp. niet reglementair gebruik bestaat gevaar voor elektrische schokken of brand. Vóór de installatie dient de handleiding gelezen en de specifieke montageplaats van het product in acht genomen te worden. Het apparaat niet openen, demonteren, beschadigen of wijzigen. Door het onbevoegd openen of repareren vervallen de aansprakelijkheid, het recht op vervanging of garantie en de MID-toelating. Uitsluitend toebehoren van het merk Legrand gebruiken. Vóór de montage van het apparaat dienen de gegevens op het typeplaatje met de werkelijke netwaarden (spanning, stroom, frequentie) vergeleken te worden. Geen spitse voorwerpen (bijv. schroevendraaier) gebruiken om de programmeertoetsen te bedienen.

(NL) (BE)