



PILOTER LA TRANSITION

GREEN'UP™ CONTROL
BORNES DE RECHARGE OPÉRABLES
POUR VÉHICULES ÉLECTRIQUES



GREEN'UP™

#LegrandImprovingLives*

*Ensemble, améliorons les vies

 **legrand®**

GREEN'UP™ CONTROL

Bornes de recharge opérables pour véhicules électriques

Les véhicules électriques et hybrides rechargeables accélèrent leur déploiement. Les immeubles tertiaires et les logements collectifs doivent désormais intégrer une Infrastructure de Recharge pour Véhicules électriques (IRVE) à la fois simple et sûre. Découvrez ici les bornes de recharge opérables Legrand Green'up Control et leurs avantages.



MODE 1



Courant alternatif (AC)

Adapté pour les vélos électriques, les trottinettes et les scooters électriques. Connexion du véhicule électrique aux prises classiques 230 V jusqu'à 16 A max.

MODE 2



Courant alternatif (AC)

Nécessite la présence d'un dispositif de protection généralement intégré au câble fourni avec le véhicule. Raccordement du véhicule électrique à des prises domestiques classiques ou renforcées 230 V jusqu'à 16 A max ou à des prises dédiées ou industrielles jusqu'à 32 A max.

MODE 3



Courant alternatif (AC)

Nécessite la présence d'un dispositif de protection intégré à la borne de recharge. Connexion du véhicule électrique au réseau avec des prises dédiées - jusqu'à 22 kW (32 A). Communication entre la station et le véhicule via le protocole PWM (Pulse Width Modulation).

RECHARGE DE VÉHICULES ÉLECTRIQUES

Au cœur des actions pour la transition énergétique

Le secteur des transports est au cœur d'une mutation majeure. Sa transformation vers une mobilité électrique durable génère un essor très attractif, dopé par les enjeux de décarbonation.

VERS LE PACTE VERT POUR L'EUROPE !

Engagé au travers du FIT 55⁽¹⁾ afin de ralentir le réchauffement climatique, l'Etat s'est donné pour mission :

- de lutter contre les émissions de gaz à effet de serre, dont le plus connu est le dioxyde de carbone (CO₂)
- d'électrifier les activités les plus émettrices de CO₂ : les transports et les bâtiments

Trait d'union entre ces deux activités émettrices de CO₂, le marché des IRVE⁽²⁾ s'inscrit pleinement dans cette démarche !

LA NORME ISO 15118-2

La norme ISO 15118-2 définit la communication numérique entre la voiture électrique et la borne : elle gère l'ouverture de la session de recharge, l'identification automatique "Plug & Charge", la négociation de la puissance et l'échange des données de mesure, le tout via une communication Internet sécurisée.

Dans l'Union Européenne, un acte délégué de l'AFIR⁽³⁾ la rend obligatoire à compter du 8 janvier 2026 pour toutes les nouvelles bornes accessibles au public.

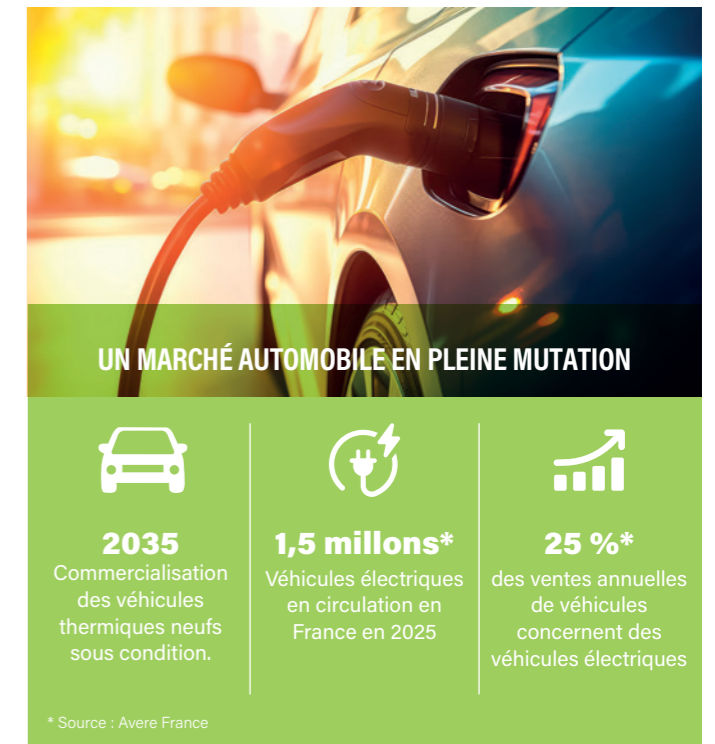

SOMMAIRE

| | |
|---|-----------|
| Recharge de véhicules électriques : Au cœur des actions pour la transition énergétique | 3 |
| Nos engagements RSE | 4 |
| Une gamme robuste et communicante | 6 |
| Une borne qui s'adapte à tous les chantiers | 8 |
| Du gain de temps et de la simplicité | 10 |
| Du contrôle à distance | 12 |
| Legrand, au-delà de la recharge | 14 |
| Des formations dédiées | 16 |
| Un dispositif de services 360° | 17 |
| Les pages catalogue | 18 |



DES IMPOSITIONS RÉGLEMENTAIRES... ET DES COUPS DE POUCE DE L'ÉTAT !

La Loi d'Orientation des Mobilités (LOM) impose le déploiement progressif de bornes de recharge dans les parkings et accélère l'électrification des flottes pour atteindre la neutralité carbone d'ici 2050. Les parkings existants et neufs doivent intégrer un pourcentage minimal de places équipées ou pré-équipées, avec des exigences renforcées dès 2027 (jusqu'à 50 % des places équipées pour les bureaux). Les entreprises sont également tenues d'engager le verdissement de leurs flottes, sous peine de sanctions financières pouvant atteindre 5 000 € par véhicule manquant à partir de 2028.

1 : FIT 55 : ensemble de 12 textes, adopté par le Conseil et le Parlement européens, visant à adapter les politiques de l'UE en matière de climat, d'énergie, d'utilisation des terres, de transport et de fiscalité. Il impose la réduction des émissions nettes européennes de gaz à effet de serre (GES) d'au moins 55 % d'ici à 2030, par rapport aux niveaux de 1990, et l'atteinte de la neutralité carbone à horizon 2050.

2 : IRVE : Infrastructure de Recharge pour Véhicule Électrique.

3 : AFIR : Alternative Fuels Infrastructure Regulation, est un règlement européen (UE 2023/1804) destiné à développer un réseau d'infrastructures pour carburants alternatifs, en particulier les bornes de recharge pour véhicules électriques.

RECHARGE DE VÉHICULES ÉLECTRIQUES

Nos engagements RSE

UN SAVOIR-FAIRE FRANÇAIS

À l'instar de la fabrication des prises Green'up Access sur nos sites de Confolens (Charente) et Pont-en-Royans (Isère) et des bornes Green'up Home dans notre usine de Malaunay, certifiée ISO 14001, ISO 9001 et ISO 45001, en Normandie, **les bornes Green'up Control sont également réalisées en France et à Malaunay.**

De l'injection des pièces plastiques à la peinture en passant par le formage de la tôle, l'assemblage et la vérification des composants électroniques, toutes les étapes de fabrication sont respectées par des équipes mobilisées pour produire des bornes de qualité.

Les bornes Green'up Control sont ensuite scrupuleusement testées et soumises à des conditions extrêmes pour évaluer leur résistance à l'humidité et aux chocs dans notre laboratoire d'essais homologué par le LCIE. Des tests plus techniques sur les systèmes de communication entre la borne et le véhicule sont également réalisés.



Bornes Green'up Control et Green'up Home IP 55 / IK 10 fabriquées sur le site de Malaunay

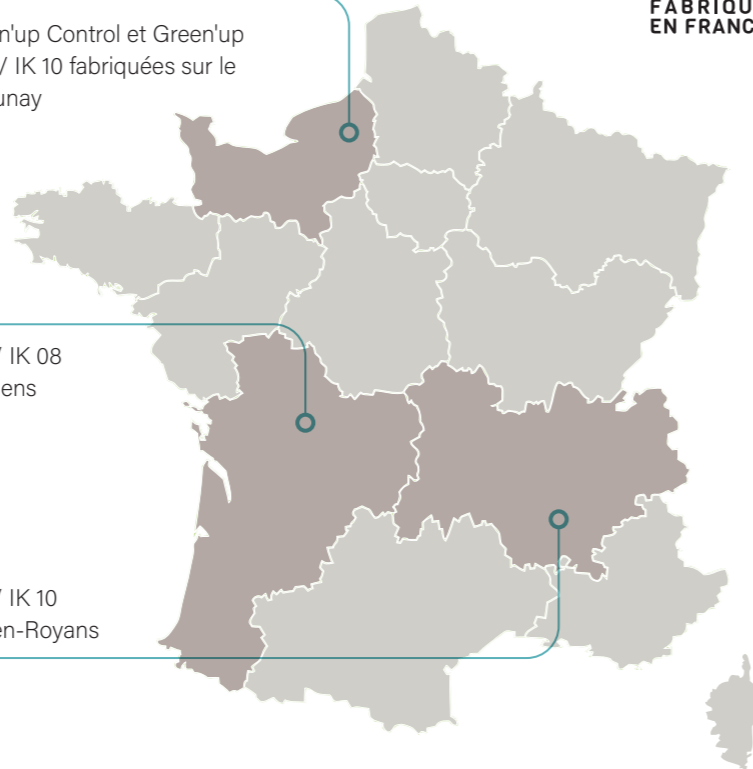

Prises Green'up Access IP 66 / IK 08 fabriquées sur le site de Confolens



Prises Green'up Access IP 55 / IK 10 fabriquées sur le site de Pont-en-Royans

L'IMPACT PRODUIT

En tant que spécialiste des infrastructures électriques et numériques, nous offrons dans le monde entier des solutions simples, innovantes et durables pour les bâtiments, dans leur usage et par leur conception.

Les bornes Green'up Control contribuent activement à réduire la consommation d'énergie et favorisent un environnement plus durable en adéquation avec les engagements de la 6^{ème} feuille de route RSE 2025-2027. C'est la garantie d'un impact produit limité.

| | | |
|---|---|--|
| <p>EMPREINTE CARBONE</p> <p>en ⁽¹⁾Éq. kg/CO₂</p> <p>CO₂</p> <p>Disponibles sur legrand.fr</p> | <p>PACKAGING</p> <p>100 % de matières recyclées dans le packaging</p> <p>Entièrement recyclable</p> <p>Emballage en carton Green'up Control</p> | |
| <p>SUBSTANCE RÉGLEMENTÉE</p> <p>0% Conformité ROHS</p> <p>RoHS</p> | <p>ÉCO-CONCEPTION</p> <p>Fiches PEP-ecopassport</p> <p>Disponibles sur legrand.fr</p> <p>PEP ECO PASS PORT</p> | <p>SECONDE VIE</p> <p>Pièces détachées</p> <p>Produit facilement démontable et réparable</p> |

UNE POLITIQUE RSE AFFIRMÉE

Nous avons formalisé nos engagements RSE autour de 5 axes qui constituent les enjeux les plus matériels pour le Groupe et ses parties prenantes. Publiée en 2024, notre 6^{ème} feuille de route détaille les priorités que le Groupe s'est fixées et précise, au travers d'indicateurs, les objectifs à atteindre.

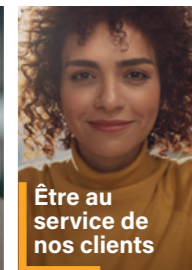
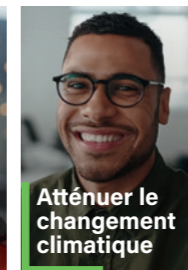

74 %

du chiffre d'affaires France réalisé à partir de produits fabriqués en France



+ de 5 000 collaborateurs en France

« Groupe français au rayonnement international, Legrand opte pour une stratégie de production au plus près de ses marchés ! »

« Par ses actions concrètes, Legrand s'engage en faveur d'un développement toujours plus responsable en limitant son impact sur l'environnement. »

RETROUVEZ L'ENSEMBLE DES INFORMATIONS SUR NOTRE DÉMARCHE RSE

> www.legrand.fr



1. Empreinte carbone phase Fabrication (A1-A3)

GREEN'UP™ CONTROL

Une gamme robuste et communicante

LA NOUVELLE GAMME
DE BORNES DE RECHARGES
MÉTALLIQUES GREEN'UP
CONTROL SE DÉCLINE
EN DEUX VERSIONS.

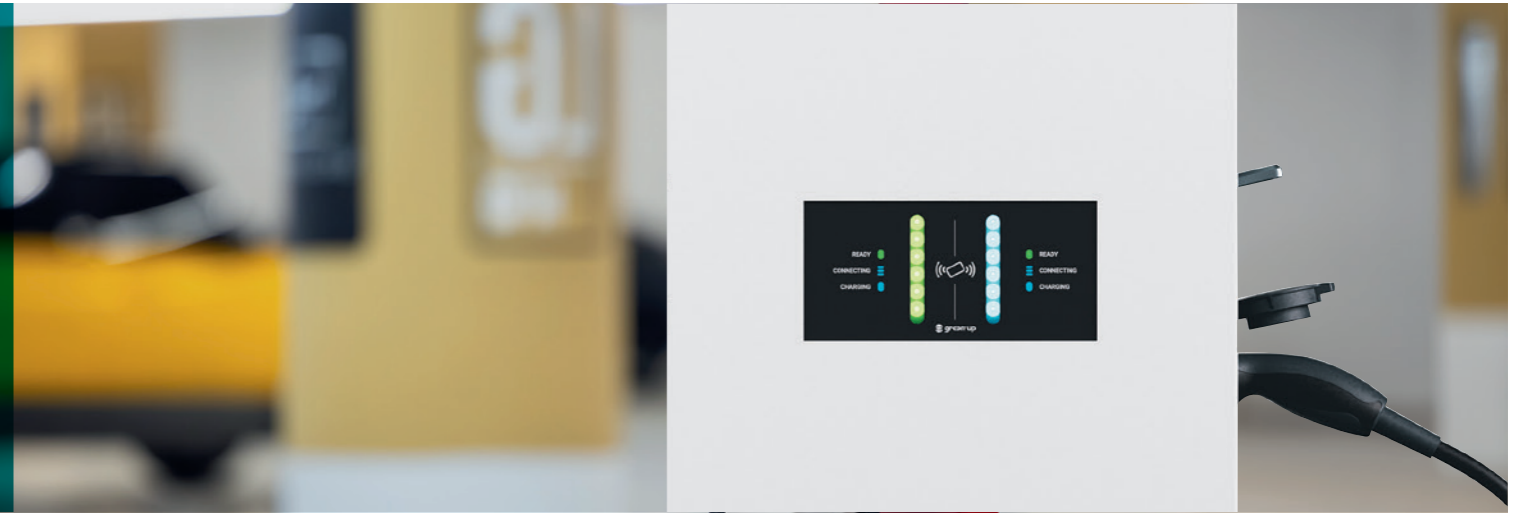

VERSION À ÉQUIPER

Une version à équiper, au choix, de kits de fixation murale ou de pieds pour fixation au sol. La même borne peut être alimentée en monophasé ou triphasé selon le type d'installation et la puissance nécessaire.

| Type de borne | MODE 2 + MODE 3 | | MODE 3 | |
|---------------|-----------------|--|--------|--|
| | | | | |

| Fixation | Murale ou sur pied* | | Murale ou sur pied* | |
|--|--|---|---------------------|---|
| | 1 | 2 | 1 | 2 |
| Prise 2P+T (Mode 2) | Standard français | | - | |
| Nombre de points de charge | 1 | 2 | 1 | 2 |
| Puissance maxi - installation monophasée | 7,4 kW (réglable) | | | |
| Puissance maxi - installation triphasée | 22 kW (réglable) | | | |
| Équipements et fonctions intégrés | Lecteur de badge RFID Connectivité : 4G, Ethernet, WiFi Compteur d'énergie MID Détection DC : 6 mA = Gestion de la charge (DLM) jusqu'à 200 bornes | | | |

* Fixation murale avec kit Réf. 0 590 53 (à commander séparément).
Fixation sur pied avec pied de fixation au sol Réf. 0 590 54 (à commander séparément)

VERSION COMPLÈTE

Une version complète prête à poser avec fixation murale ou sur pied et intégrant les dispositifs de protection (un disjoncteur différentiel pour chaque point de recharge). Les bornes doubles sur pied intègrent également un interrupteur-sectionneur pour la connexion de l'alimentation par un seul câble d'arrivée et une maintenance facilitée sans accès au local technique.

| Type de borne | MODE 3 | | | |
|---------------|--------|--|--|--|
| | | | | |

| Fixation | Murale | | | | Sur pied | | | |
|--|--|---|------------------|---|-------------------|---|------------------|---|
| | 1 | 2 | 1 | 2 | 1 | 2 | 1 | 2 |
| Nombre de points de charge | | | | | | | | |
| Puissance maxi - installation monophasée | 7,4 kW (réglable) | | - | | 7,4 kW (réglable) | | - | |
| Puissance maxi - installation triphasée | - | | 22 kW (réglable) | | - | | 22 kW (réglable) | |
| Équipements et fonctions intégrés | Lecteur de badge RFID Connectivité : 4G, Ethernet, WiFi Compteur d'énergie MID Détection DC : 6 mA = Dispositif de protection : 1 disjoncteur différentiel / point de charge Fixation (murale ou sur pied et façade métallique) Gestion de la charge (DLM) jusqu'à 200 bornes Interrupteur-sectionneur pour les bornes doubles sur pied | | | | | | | |

GREEN'UP™ CONTROL

Une borne qui s'adapte à tous les chantiers

Les bornes de recharge Green'up Control sont opérables et communicantes, compatibles avec le protocole OCPP 1.6 (évolutif OCPP 2.0.1). Elles peuvent être alimentées en monophasé ou en triphasé et conviennent à une utilisation tertiaire à l'intérieur comme à l'extérieur. L'installation nécessite un dispositif de protection ainsi qu'un kit de fixation murale ou un pied de fixation au sol, selon les besoins du chantier.



BORNE MODE 2 + MODE 3

BORNE MODE 3

- 1 **Pour tous modèles de véhicules électriques**
Prise T2S à volet pour recharge en Mode 3
- 2 **Système de reconnaissance breveté Legrand :**
Avec la prise Mode 2 Green'up Access, le véhicule reconnaît l'infrastructure sécurisée Green'up et sélectionne la puissance maximale délivrable par la prise, permettant ainsi de réduire le temps de charge.
- 3 **Lecteur de badge RFID intégré et report d'état**
 - Prêt pour la charge
 - Charge en cours
 - Charge en attente
 - Défaut



- 4 **Équipements et fonctionnalités intégrés :**
 - Compteur d'énergie MID, pour une mesure précise de la consommation et possibilité de refacturation
 - Connectivité : 4G (slot pour carte SIM et la connexion au cloud des opérateurs de charge) / Ethernet / WiFi
 - Gestion dynamique de la charge (DLM) pour optimiser les sessions de charge du parc en fonction du nombre de véhicules en charge et de la puissance disponible, mieux contrôler les consommations et éviter la surcharge de l'installation
 - Raccordement direct sur bornier Viking 3
 - Gestion en mode maître-esclave jusqu'à 200 bornes

i Les protections amont (non fournies) sont à installer dans le tableau électrique en suivant les réglementations en vigueur.

MODE 2 + MODE 3 / MODE 3

- IP 55 / IK 10
- Puissance maxi.
 - installation monophasée : 7,4 kW (réglable)
 - installation triphasée : 22 kW (réglable)
- Détection DC 6 mA intégrée pour limiter le risque de courant continu résiduel
- Système de détection breveté par Legrand conforme à la norme IEC 61851-1
- Conformes aux normes : IEC 61851-1, IEC 62191-1, IEC 62196-2, ISO 15118-2 (concernant l'interface de communication entre véhicule et réseau électrique)
- Conformes à la directive RED concernant la cybersécurité



+ Les bornes doubles permettent la recharge de deux véhicules en même temps à la puissance maximale. Elles sont équipées d'une prise type 2S de chaque côté. Les bornes Mode 2 + Mode 3 sont également équipées d'une seule prise Green'up Access (située côté droit).



MODES DE FIXATION

Un maximum d'adaptabilité grâce à deux modes de fixation :

- Fixation murale avec le kit réf. 0 590 53
- Fixation au sol avec le pied réf. 0 590 54



COMMANDE LOCALE OU À DISTANCE



Commande locale

Les bornes sont équipées d'un lecteur de badge RFID (activable ou désactivable). L'utilisateur est identifié pour autoriser ou non l'accès à la recharge et permettre une refacturation éventuelle.

Le lecteur RFID accepte les badges ISO 13,56 MHz type MIFARE : hôtels, contrôle d'accès entreprise, badges Legrand, badges d'opérateurs de charge.



Commande à distance

Les bornes Green'up Control peuvent être pilotées et gérées à distance, permettant ainsi :

- la délégation de la gestion de son parc de bornes à un opérateur de charge,
- le pilotage unitaire de chaque borne.



GREEN'UP™ CONTROL

Du gain de temps et de la simplicité

Les bornes de recharge Green'up Control préassemblées permettent de recharger un ou deux véhicules en Mode 3. Elles sont également opérables et communicantes, compatibles avec le protocole OCPP 1.6 (évolutif OCPP 2.0.1) et sont livrées préassemblées avec leur système de fixation murale ou sur pied, ainsi que les protections électriques pour chaque point de charge.

INSTALLATION MURALE

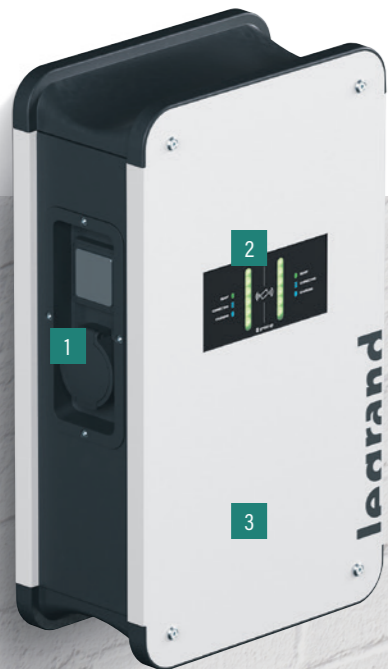

BORNES MODE 3

1 référence = 1 produit complet

INSTALLATION SUR PIED



- 1 Pour tous modèles de véhicules électriques
Prise T2S à volet pour recharge en Mode 3
- 2 Lecteur de badge RFID intégré et report d'état
 - Prêt pour la charge
 - Charge en cours
 - Charge en attente
 - Défaut

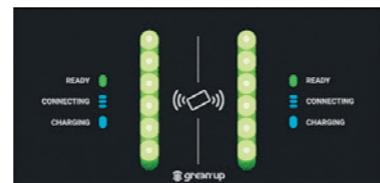

- 3 Équipements et fonctionnalités intégrés :
 - Support mural ou sur pied monté
 - Dispositifs de protection intégrés et précâblés (1 disjoncteur différentiel / point de charge)
 - Compteur d'énergie MID, pour une mesure précise de la consommation et possibilité de refacturation
 - Connectivité : 4G (slot pour carte SIM et la connexion au cloud des opérateurs de charge) / Ethernet / WiFi
 - Gestion dynamique de la charge (DLM) pour optimiser les sessions de charge du parc en fonction du nombre de véhicules en charge et de la puissance disponible, mieux contrôler les consommations et éviter la surcharge de l'installation
 - Les bornes doubles en version complète sur pied intègrent également un interrupteur sectionneur pour la connexion de l'alimentation par un seul câble d'arrivée

i Les protections amont (non fournies) sont à installer dans le tableau électrique en suivant les réglementations en vigueur.

MODE 3

- IP 55 / IK 10
- Puissance maxi.
 - borne monophasée : 7,4 kW (réglable)
 - borne triphasée : 22 kW (réglable)
- Détection DC 6 mA intégrée pour limiter le risque de courant continu résiduel
- Conformes aux normes : IEC 61851-1, IEC 62191-1, IEC 62196-2, ISO 15118-2 (concernant l'interface de communication entre véhicule et réseau électrique)
- Conformes à la directive RED concernant la cybersécurité



Commande à distance
Les bornes Green'up Control peuvent être pilotées et gérées à distance, permettant ainsi :

- la délégation de la gestion de son parc de bornes à un opérateur de charge,
- le pilotage unitaire de chaque borne.

Retrouvez plus d'informations dans le Guide Installateur disponible sur www.legrand.fr

+ Les bornes doubles permettent la recharge de deux véhicules en même temps à la puissance maximale. Elles sont équipées d'une prise type 2S de chaque côté.



COMMANDE LOCALE OU À DISTANCE



Commande locale
Les bornes sont équipées d'un lecteur de badge RFID (activable ou désactivable). L'utilisateur est identifié pour autoriser ou non l'accès à la recharge et permettre une refacturation éventuelle.
Le lecteur RFID accepte les badges ISO 13,56 MHz type MIFARE : hôtels, contrôle d'accès entreprise, badges Legrand, badges d'opérateurs de charge.



DU CONTRÔLE à distance

Le pilotage et la supervision à distance des bornes Green'up Control sont possibles depuis un PC grâce à la solution de pilotage web intégrée. Vous configurez vos bornes et vous choisissez si besoin le protocole de communication pour la gestion du parc.

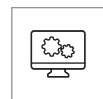
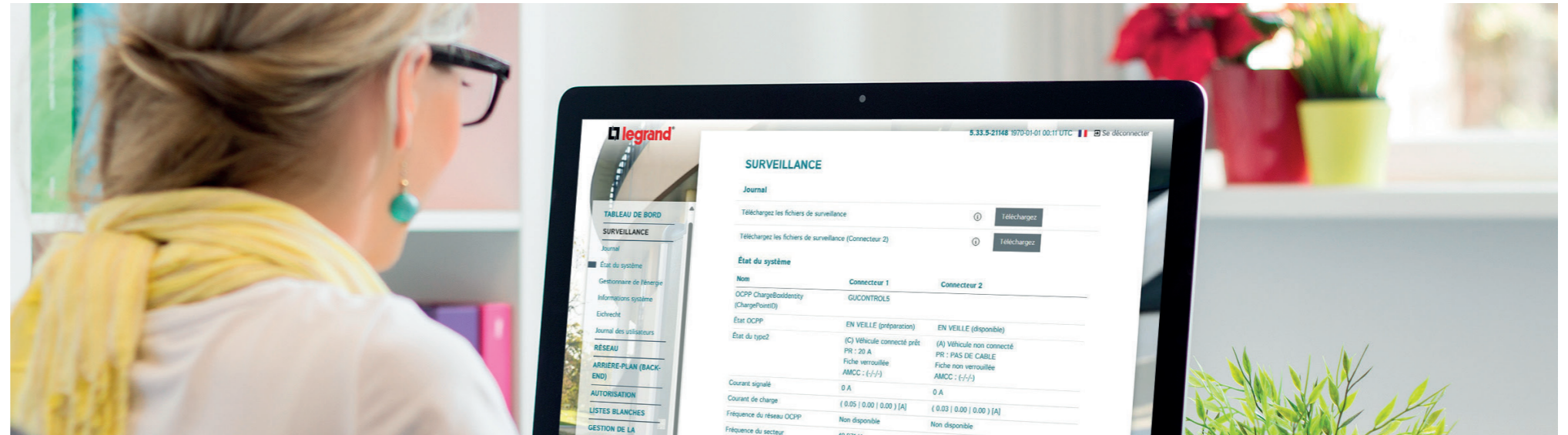

Paramétrage

DÈS L'INSTALLATION ET À LA MAINTENANCE DE CHAQUE BORNE

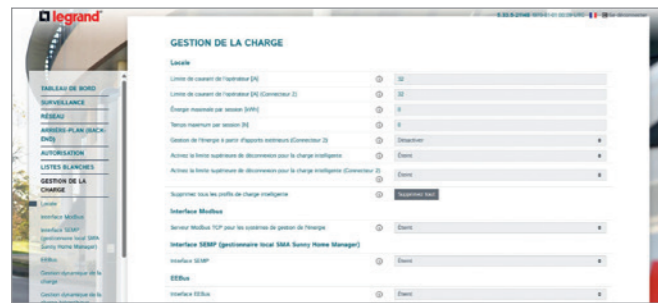

- Paramétrage réseaux
- Paramétrage de la gestion de charge (DLM)
- Paramétrage des badges d'accès
- Limitation des puissances
- Mise à jour de la borne

Sélection éventuelle du type de gestion :

- Délégation à un opérateur de charge (protocole OCPP 1.6 J - évolutif OCPP 2.0.1)
- Connexion à un système de supervision ou gestionnaire de charge externe via protocole OCPP



Réseau IP

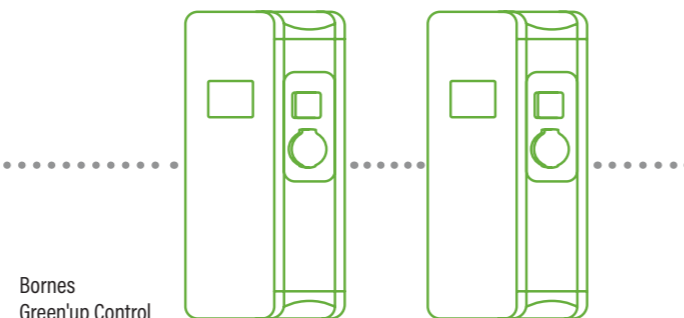

Bornes Green'up Control



Exploitation

À L'UTILISATION, GESTION À DISTANCE DE CHAQUE BORNE



- État de la charge en cours
- Surveillance de l'état de la borne
- État du système (informations de connexion)
- État OCPP
- Erreurs
- Sessions de charges par badge, horaires, énergie



Délégation

GESTION À DISTANCE PAR UN OPÉRATEUR DE CHARGE

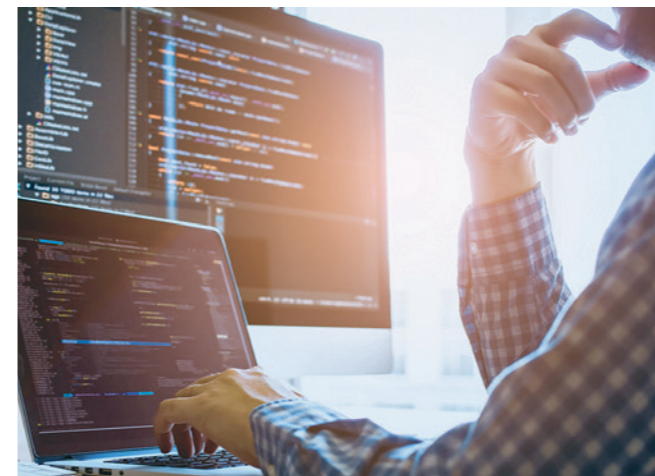

- La gestion des accès
- La refacturation au kW/h et selon le temps de stationnement
- Le prix de la recharge en fonction de l'identification
- Le smart charging, la recharge intelligente
- L'état des bornes
- La supervision
- La maintenance

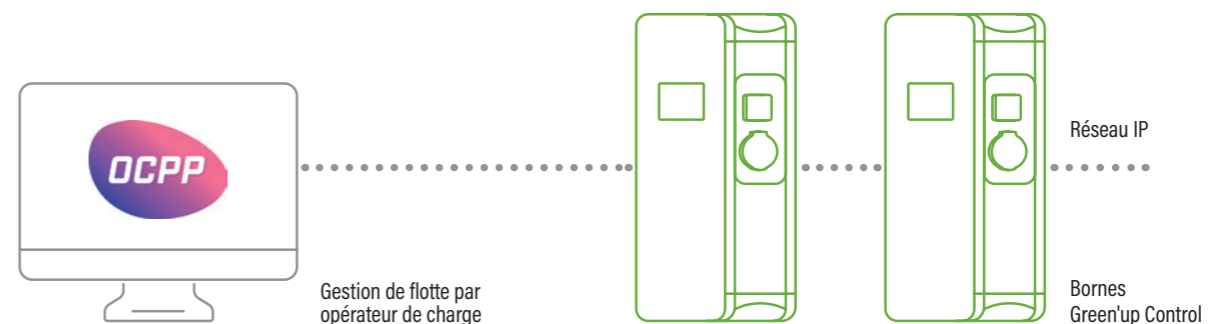

Gestion de flotte par opérateur de charge

Réseau IP

Bornes Green'up Control

Les bornes Green'up Control sont compatibles avec le protocole OCPP 1.6 J (évolutif OCPP 2.0.1)

LEGRAND, AU-DELÀ DE LA RECHARGE

Legrand, spécialiste mondial des infrastructures électriques et numériques du bâtiment, propose, au-delà des bornes de recharge, des solutions cohérentes et homogènes, pour répondre à toutes les exigences des bâtiments tertiaires et industriels.

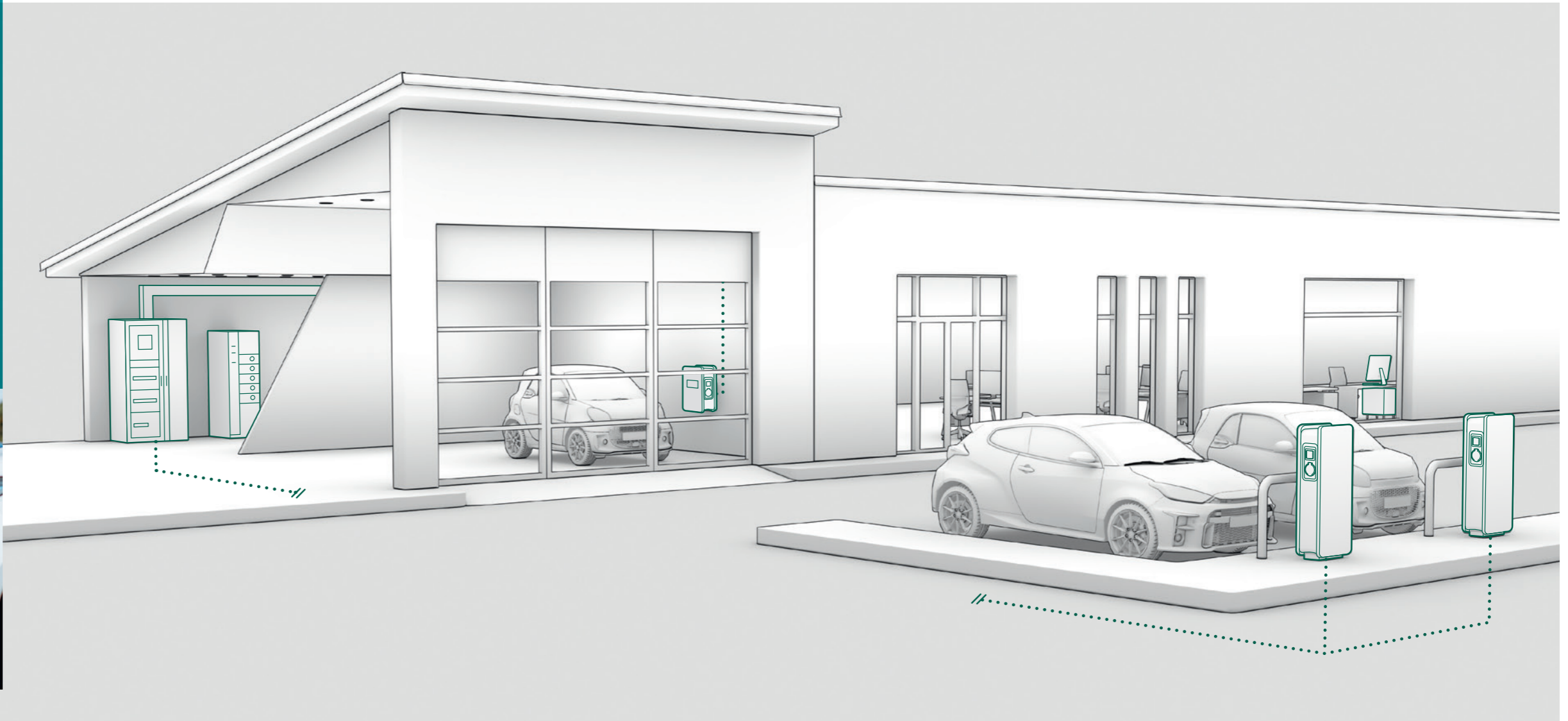

Transformateurs secs HTA/BT

- Intégrés dans les postes béton ou locaux techniques des bâtiments, ils assurent la transformation de la haute tension 20 kV en basse tension 410 V
- Offre standard de 100 à 2500 kVA/Tension primaire 20 kV/Tension secondaire 410 V
- Offre sur mesure pour puissances et tensions spécifiques



Protection en tête d'installation ou des départs

- Disjoncteurs ouverts DMX³ : 630 A à 6300 A
- Disjoncteurs boîtiers moulés DPX³ : 16 A à 1600 A
- Disjoncteurs modulaires DNX³ : 0,5 A à 125 A
- Protections différentielles et accessoires associés

DPX³



Armoires et coffrets de distribution

Les gammes XL³ HP 160, XL³ HP 630 et XL³ HP 6300 permettent de répondre à toutes les exigences de performances électriques, de modularité et de continuité d'exploitation jusqu'à 6300 A

XL³ HP



Canalisations Électriques Préfabriquées

Les gammes MS, MR et XCM assurent une distribution performante et évolutive de l'énergie jusqu'à 6300 A

MR



Efficacité énergétique

Les centrales et compteurs EMDX³ permettent la mesure et l'affichage des consommations des bornes, et apportent une réponse aux besoins de facturation avec les versions MID

EMDX³



Pilotage et gestion

En local et à distance
Visualisation de l'état de chaque borne, supervision, configuration et test lors de l'installation et de la maintenance.



Recharge véhicules électriques

Bornes Green'up Control
Des bornes robustes et communicantes pour recharger en toute sécurité tous types de véhicules électriques et hybrides rechargeables



Green'up™ Control

RECHARGE DE VÉHICULES ÉLECTRIQUES

Des formations dédiées

Faites appel à nos équipes pour acquérir les compétences indispensables à votre qualification IRVE et consolidez vos connaissances grâce à nos formations dispensées à distance ou dans nos centres Innoval.



1 FORMATION À DISTANCE

Formation e-learning réf. AF0803
Découvrir les fondamentaux des infrastructures de recharge pour véhicules électriques et hybrides rechargeables.

INNOVAL
CONNEXION, INSPIRATION, FORMATION

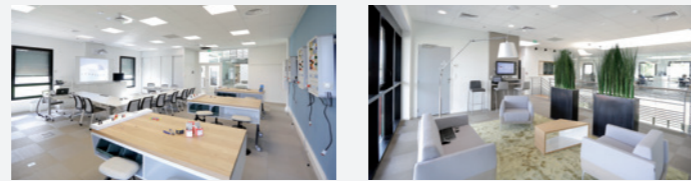

Innoval, des formations opérationnelles adaptées à vos besoins

Depuis 1994, Innoval s'engage pour répondre à vos besoins, s'adapter à vos plannings et être proche de vous grâce à la présence de centres Innoval partout en France, et à la possibilité de formations sur vos sites.

3 FORMATIONS EN PRÉSENTIEL

INNOVAL
CONNEXION, INSPIRATION, FORMATION

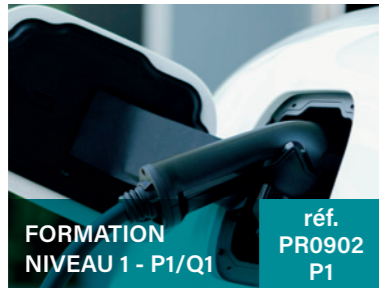

FORMATION NIVEAU 1 - P1/Q1 réf. PR0902 P1

Réaliser des Infrastructures de Recharge pour Véhicules Électriques (IRVE)

😊 98% 2024



FORMATION NIVEAU 2 - P2/Q2 réf. PR0903 P2

Concevoir et superviser vos sites de stationnement équipés d'IRVE

😊 97% 2024



FORMATION MAINTENANCE P-MA1 réf. PR0905 MA1

Assurer la maintenance d'une infrastructure IRVE de puissance inférieure ou égale à 22 kW

😊 97% 2024

Nos formations répondent à la réglementation en vigueur : NF C 15-100, EV Ready 1.4, décrets et arrêtés, pour obtenir la qualification IRVE délivrée par QUALIFELEC ou QualitEnR pour P1 et P2 et par QUALIFELEC pour la maintenance

Legrand : votre partenaire certifié !



RÉPUBLIQUE FRANÇAISE

LA CERTIFICATION QUALITÉ A ÉTÉ DÉLIVRÉE AU TITRE DE LA CATÉGORIE : ACTIONS DE FORMATION



Nos formations P1 et P2 sont certifiantes et compatibles avec le Compte Personnel de Formation (CPF).

En savoir plus sur les formations Legrand : [legrand.fr/pro/formations](https://www.legrand.fr/pro/formations)

Un dispositif de services 360°



ACCOMPAGNEMENT COMMERCIAL

- Un responsable commercial dédié
- Un back office technique pour la définition de vos études
- Des Directions Régionales pour découvrir nos offres (coordonnées au dos de ce document)



SUPPORT TECHNIQUE

- Des conseillers du service Relations Pro à votre écoute
- Des experts disponibles pour intervenir sur site

Du lundi au vendredi 8h à 18h **0810 48 48 48** Service 0,05 € / min + prix appel



SERVICE PERSONNALISATION

- Des bornes Green'up Control personnalisées suivant le coloris RAL de votre choix
- Une découpe laser de votre logo sur la façade métallique de la borne

Contactez votre responsable commercial pour toute demande (coordonnées au dos de ce document)



PRESTATIONS DE MISE EN SERVICE ET MAINTENANCE

- Des offres de mise en service adaptées à votre installation :
 - avec ou sans gestion de charge
 - avec ou sans opérateur de charge
- Des offres de maintenance sur mesure et adaptées à l'architecture du système

Contactez le service Relations Pro
Du lundi au vendredi 8h à 18h **0810 48 48 48** Service 0,05 € / min + prix appel

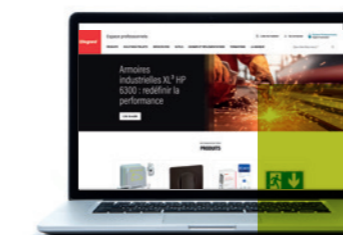

UN SITE INTERNET

Sur [legrand.fr](https://www.legrand.fr), retrouvez toutes les actualités, les normes, les caractéristiques techniques, les documents... relatifs aux solutions IRVE Legrand, mais aussi à toutes les offres associées.



Guide installateur disponible sur [legrand.fr](https://www.legrand.fr)

Bornes Green'up™ Control avec détection DC intégrée

pour recharge de véhicules électriques - version à équiper



0 580 29 0 580 29 + 0 590 53 0 580 29 + 0 590 54 0 580 19 0 580 19 + 0 590 53 0 580 19 + 0 580 54

Caractéristiques techniques et schémas de raccordement p. 20
Dimensions p. 22

IP 55- IK 10
Recommandées pour les installations dans les bâtiments tertiaires tels que les immeubles de bureaux, les supermarchés, les magasins, les flottes de véhicules électriques.
Permettent de recharger en toute sécurité tous les véhicules électriques (équipés de chargeurs monophasés et triphasés) et hybrides rechargeables en Mode 2 ou Mode 3
Conformes aux normes IEC 61851-1 et ISO 15118-2
Fonctionnalités intégrées :
- contrôle d'accès (lecteur de carte RFID)
- gestion de la charge jusqu'à 200 bornes
- connectivité native 4G / LAN / WiFi
Emplacement pour carte SIM pour la gestion à distance par un opérateur de charge, la facturation et la supervision (OCPP 1.6 évolutif vers 2.0.1)
Équipées :
- de compteurs MID pour la gestion de la facturation
- de LEDs pour report d'état, à l'avant de la borne de recharge (vert / bleu / rouge)
- d'une protection DC : 6 mA =
À équiper de protections différentielles et de déclencheurs à émission de tension
1 ligne dédiée protégée (2 lignes dédiées pour une borne de recharge pour 2 véhicules)

| Réf. | Bornes monophasées ou triphasées Mode 2 + Mode 3 |
|---|---|
| | Peuvent être câblées en mode monophasé (puissance maximale 7,4 kW) ou en mode triphasé (puissance maximale 22 kW) Équipées : - d'une prise 2P+T à éclips Green'up Access intégrant la technologie Green'up system du groupe Legrand, permettant le déclenchement de la puissance maximum et garantissant une recharge sécurisée et rapide pour fiches 2P+T - d'un socle type 2s (fonctionnement en monophasé ou triphasé) avec obturateurs et fil pilote (Mode 3) À équiper impérativement : - d'un kit de fixation murale, avec façade métal réf. 0 590 53 ou - d'un pied de fixation au sol avec façade métal réf. 0 590 54 |
| JANVIER 2027 0 580 28 0 580 29 | 32 A - 7,4 kW (230 V~ 50 Hz) ou 22 kW (400 V~ 50 Hz) Pour recharger 1 véhicule Équipée d'une prise Mode 2 standard français (Type E) Pour recharger simultanément 2 véhicules Équipée d'une prise Mode 2 standard français (Type E) |

| Réf. | Bornes monophasées ou triphasées Mode 3 |
|------------------------------------|---|
| | Peuvent être câblées en mode monophasé (puissance maximale 7,4 kW) ou en mode triphasé (puissance maximale 22 kW) À équiper impérativement : - d'un kit de fixation murale, avec façade métal réf. 0 590 53 ou - d'un pied de fixation au sol avec façade métal réf. 0 590 54 |
| 0 580 18 0 580 19 | 32 A - 7,4 kW (230 V~ 50 Hz) ou 22 kW (400 V~ 50 Hz) Pour recharger 1 véhicule Pour recharger simultanément 2 véhicules |
| | Équipements pour fixation murale ou au sol des bornes Pour bornes métal à équiper Blanc RAL 9003 Kit de fixation murale avec façade métal Pied de fixation au sol Livré avec façade métal Possibilité d'intégrer les protections sur platines ou châssis avec rails DIN |
| 0 590 53 0 590 54 | |

Bornes Green'up™ Control avec protection DC intégrée

pour recharge de véhicules électriques - version complète



0 580 91 0 580 93 0 580 92 0 580 94 0 767 11

Caractéristiques techniques et schémas de raccordement p. 21
Dimensions p. 22

IP 55- IK 10
Recommandées pour les installations dans les bâtiments tertiaires tels que les immeubles de bureaux, les supermarchés, les magasins, les flottes de véhicules électriques.
Permettent de recharger en toute sécurité tous les véhicules électriques (équipés de chargeurs monophasés et triphasés) et hybrides rechargeables en Mode 3
Conformes aux normes IEC 61851-1 et ISO 15118-2
Fonctionnalités intégrées :
- contrôle d'accès (lecteur de carte RFID)
- gestion de la charge jusqu'à 200 bornes
- connectivité native 4G / LAN / WiFi
Emplacement pour carte SIM pour la gestion à distance par un opérateur de charge, la facturation et la supervision (OCPP 1.6 évolutif vers 2.0.1)
Équipées :
- de compteurs MID pour la gestion de la facturation et des disjoncteurs différentiels pour chaque point de charge
- de LEDs pour report d'état, à l'avant de la borne de recharge (vert / bleu / rouge)
- d'une protection DC : 6 mA =
- de déclencheurs à émission de tension
Dispositifs de protection fournis et pré-câblés : un disjoncteur différentiel par point de charge
Fixations murales ou au sol fournies et montées

| Réf. | Mode 3 - bornes monophasées 32 A - 7,4 kW (230 V~ 50 Hz) |
|---|---|
| | Équipées : - d'un socle type 2s avec obturateurs et fil pilote (Mode 3) Fixation murale Livrées avec kit de fixation murale avec façade métal Pour recharger 1 véhicule Pour recharger simultanément 2 véhicules Fixation sur pied Livrées avec pied de fixation au sol avec façade métal Pour recharger 1 véhicule Pour recharger simultanément 2 véhicules Équipées d'un interrupteur-sectionneur pré-câblé |
| JANVIER 2027 0 580 81 0 580 91 | |
| JANVIER 2027 0 580 83 0 580 93 | |

| Réf. | Mode 3 - bornes triphasées 32 A - 22 kW (400 V~ 50 Hz) |
|---|---|
| | Équipées : - d'un socle type 2s avec obturateurs et fil pilote (Mode 3) Fixation murale Livrées avec kit de fixation murale avec façade métal Pour recharger 1 véhicule Pour recharger simultanément 2 véhicules Fixation sur pied Livrées avec pied de fixation au sol avec façade métal Pour recharger 1 véhicule Pour recharger simultanément 2 véhicules Équipées d'un interrupteur-sectionneur pré-câblé |
| JANVIER 2027 0 580 82 0 580 92 | |
| JANVIER 2027 0 580 84 0 580 94 | |
| 0 767 11 | Badge pour lecteur RFID Pour bornes Green'up Control Badge sans contact Mifare format ISO (50 x 80 mm) Puce : 13,56 MHz Mémoire standard 1 Ko |

Bornes Green'up™ Control avec protection DC intégrée

pour recharge de véhicules électriques - version à équiper

Principe d'installation

Nota : Prévoir de doubler le câblage pour une borne de recharge murale 2 véhicules. L'installation d'un parafoudre est recommandée.

Bornes Mode 2 + Mode 3 et Mode 3 câblées en version monophasée

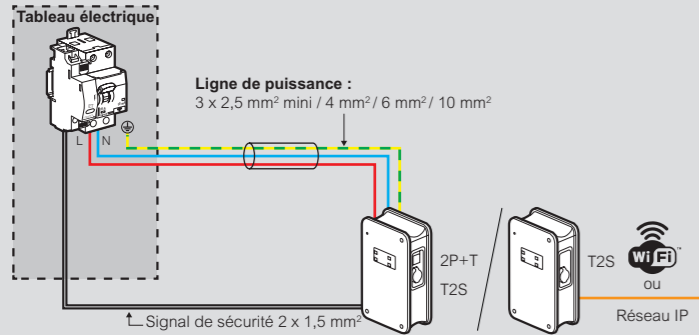

| Réf. | 0 580 18/19/28/29 | | | |
|---|----------------------------|----------------------------|----------------------------|----------------------------|
| Réglage puissance (kW) | 3,7 | 4,6 | 5,8 | 7,4 |
| Intensité borne (A) | 16 | 20 | 25 | 32 |
| Degré de protection | 20 A courbe C | 25 A courbe C | 32 A courbe C | 40 A courbe C |
| Protection différentielle | 30 mA type F | | | |
| Disjoncteur différentiel intensité protection ligne puissance | 4 107 54 ⁽¹⁾⁽³⁾ | 4 107 55 ⁽¹⁾⁽³⁾ | 4 107 56 ⁽¹⁾⁽³⁾ | 4 108 59 ⁽²⁾⁽³⁾ |
| Section ligne puissance (mm² minimum) | 2,5 | 4 | 6 | 10 |
| Déclencheur à émission de tension / signal de sécurité | 4 062 76 ⁽³⁾ | 4 062 76 ⁽³⁾ | 4 062 76 ⁽³⁾ | 4 062 76 ⁽³⁾ |
| Protection de la ligne 2P+T | incluse | incluse | incluse | incluse |
| Parafoudre | 0 039 51 ⁽³⁾ | 0 039 51 ⁽³⁾ | 0 039 51 ⁽³⁾ | 0 039 51 ⁽³⁾ |

1 : Neutre à gauche (4500 / 6 kA)
 2 : Neutre à gauche (6000 / 10 kA)
 3 : Voir la fiche produit sur le catalogue en ligne

Bornes Mode 2 + Mode 3 et Mode 3 câblées en version triphasée

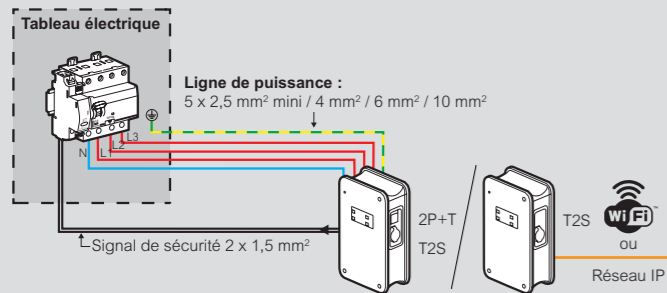

| Réf. | 0 580 18/19/28/29 | | | |
|---|----------------------------|----------------------------|----------------------------|------------------------------------|
| Réglage puissance (kW) | 11 | 15 | 18 | 22 |
| Intensité borne (A) | 16 | 20 | 25 | 32 |
| Degré de protection | 20 A courbe C | 25 A courbe C | 32 A courbe C | 40 A courbe C |
| Protection différentielle | 30 mA type F | | | |
| Disjoncteur différentiel intensité protection ligne puissance | 4 112 45 ⁽¹⁾⁽²⁾ | 4 112 46 ⁽¹⁾⁽²⁾ | 4 112 47 ⁽¹⁾⁽²⁾ | 4 079 02 + 4 105 33 ⁽²⁾ |
| Section ligne puissance (mm² minimum) | 2,5 | 4 | 6 | 10 |
| Déclencheur à émission de tension / signal de sécurité | 4 062 76 ⁽²⁾ | 4 062 76 ⁽²⁾ | 4 062 76 ⁽²⁾ | 4 062 76 ⁽²⁾ |
| Protection de la ligne 2P+T | incluse | incluse | incluse | incluse |
| Parafoudre | 0 039 53 ⁽²⁾ | 0 039 53 ⁽²⁾ | 0 039 53 ⁽²⁾ | 0 039 53 ⁽²⁾ |

1 : Neutre à gauche
 2 : Voir la fiche produit sur le catalogue en ligne

REMARQUE : Le choix des dispositifs de protection et le dimensionnement des câbles doivent être définis conformément aux calculs relatifs à l'installation électrique. Les informations fournies dans ce catalogue sont données à titre indicatif uniquement.

Bornes Green'up™ Control avec protection DC intégrée

pour recharge de véhicules électriques - version complète

Principe d'installation

Nota : Prévoir de doubler le câblage pour une borne de recharge murale 2 véhicules. L'installation d'un parafoudre est recommandée.

Bornes monophasées Mode 3

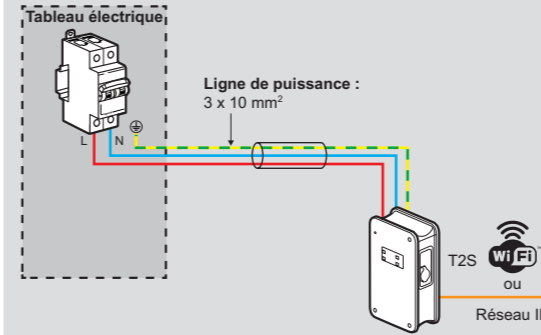

| Réf. | 0 580 81/83/91 - 0 580 93 ⁽¹⁾ | |
|---|---|--|
| Réglage puissance (kW) | 7,4 kW (puissance réglable) | |
| Intensité borne (A) | 32 | |
| Protection intégrée par disjoncteur différentiel (6000/10 kA) | Disjoncteur différentiel monophasé inclus | |
| Disjoncteur protection ligne puissance (6000/10 kA) | Courbe C, 40 A, 30 mA, Type F | |
| Section ligne puissance (mm² minimum) | 10 | |
| Déclencheur à émission de tension / signal de sécurité | inclus | |
| Parafoudre | 0 039 51 ⁽²⁾ | |

1 : Borne double équipée d'un interrupteur-sectionneur pré-câblé (réf. 4 064 81⁽²⁾ - 4 x 63 A)
 2 : Voir la fiche produit sur le catalogue en ligne

Bornes triphasées Mode 3

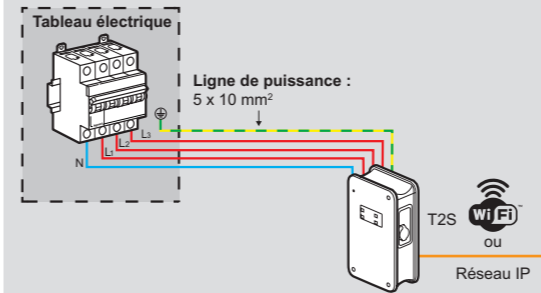

| Réf. | 0 580 82/84/92 - 0 580 94 ⁽¹⁾ | |
|---|--|--|
| Réglage puissance (kW) | 22 kW (puissance réglable) | |
| Intensité borne (A) | 32 | |
| Protection intégrée par disjoncteur différentiel (6000/10 kA) | Disjoncteur différentiel tétrapolaire inclus | |
| Disjoncteur protection ligne puissance (6000/10 kA) | Courbe C, 40 A, 30 mA, Type F | |
| Section ligne puissance (mm² minimum) | 10 | |
| Déclencheur à émission de tension / signal de sécurité | inclus | |
| Parafoudre | 0 039 53 ⁽²⁾ | |

1 : Borne double équipée d'un interrupteur-sectionneur pré-câblé (réf. 4 064 89⁽²⁾ - 4 x 100 A)
 2 : Voir la fiche produit sur le catalogue en ligne

REMARQUE : Le choix des dispositifs de protection et le dimensionnement des câbles doivent être définis conformément aux calculs relatifs à l'installation électrique. Les informations fournies dans ce catalogue sont données à titre indicatif uniquement.

DIRECTIONS RÉGIONALES

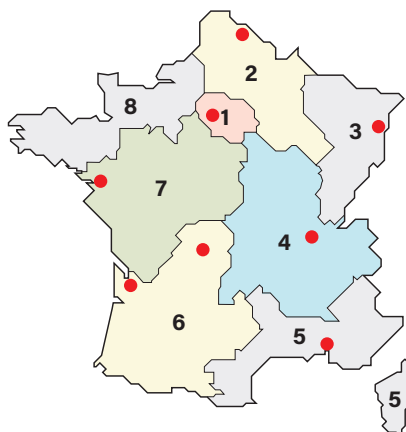

● Centres Innoval

1 - DIRECTION RÉGIONALE ÎLE DE FRANCE

Nouvelle adresse

59 avenue de la République
93170 Bagnolet

Départements : 75 - 77 - 78 - 91 - 92 - 93 - 94 - 95

☎ : 01 73 305 333

@ : fr-dr-paris@legrand.com

2 - DIRECTION RÉGIONALE NORD

12A avenue de l'Horizon
59650 Villeneuve d'Ascq

Départements : 02 - 08 - 10 - 51 - 52 - 59 - 60 - 62 - 80

☎ : 0 805 129 129

@ : fr-dr-lille@legrand.com

3 - DIRECTION RÉGIONALE EST

288 avenue de Colmar
67100 Strasbourg

Départements : 25 - 39 - 54 - 55 - 57 - 67 - 68 - 70 - 88 - 90

☎ : 03 88 77 32 32

@ : fr-dr-strasbourg@legrand.com

4 - DIRECTION RÉGIONALE RHÔNE-ALPES BOURGOGNE AUVERGNE

8 rue de Lombardie - 69800 Saint-Priest

Départements : 01 - 03 - 07 - 15 - 21 - 26 - 38 - 42 - 43 - 58 - 63 - 69 - 71 - 73 - 74 - 89

☎ : 0 800 715 715

@ : fr-dr-lyon@legrand.com

5 - DIRECTION RÉGIONALE MÉDITERRANÉE

Le Campus Arteparc - Bâtiment C
595 Rue Pierre Berthier
13591 Aix en Provence Cedex 3

Départements : 2A - 2B - 04 - 05 - 06 - 11 - 13 - 30 - 34 - 48 - 66 - 83 - 84 - Monaco

☎ : 0 800 730 800

@ : fr-dr-aix-en-provence@legrand.com

6 - DIRECTION RÉGIONALE SUD-OUEST

73 rue de la Morandière
33185 Le Haillan

Départements : 09 - 12 - 19 - 23 - 24 - 31 - 32 - 33 - 40 - 46 - 47 - 64 - 65 - 81 - 82 - 87

☎ : 0 805 121 121

@ : fr-dr-bordeaux@legrand.com

7 - DIRECTION RÉGIONALE ATLANTIQUE VAL DE LOIRE

Technoparc de l'Aubinière
14 impasse des Jades - Bat L - CS 53863
44338 Nantes Cedex 3

Départements : 16 - 17 - 18 - 28 - 36 - 37 - 41 - 44 - 45 - 49 - 53 - 72 - 79 - 85 - 86

☎ : 0 805 120 805

@ : fr-dr-nantes@legrand.com

8 - DIRECTION RÉGIONALE BRETAGNE NORMANDIE

1 rue du Petit Pré - ZAC des Trois Marches
35132 Vezin-le-Coquet

Départements : 14 - 22 - 27 - 29 - 35 - 50 - 56 - 61 - 76

☎ : 0 800 730 974

@ : fr-dr-rennes@legrand.com

FORMATION CLIENTS

Innoval - 87045 Limoges Cedex - France

☎ : 05 55 06 88 30

Relations Enseignement Technique

☎ : 05 55 06 77 58

SERVICE EXPORT

87045 Limoges Cedex - France

☎ : 05 55 06 87 87

Contact : accessible sur legrandgroup.com

service Relations Pro

0810 48 48 48 Service 0,05 € / min
* prix appel

du lundi au vendredi 8h à 18h
128 av. de Lattre de Tassigny
87045 Limoges Cedex - France
E-mail : accessible sur legrand.fr

SUIVEZ-NOUS SUR

- @ legrand.fr
- f facebook.com/LegrandFrance
- in linkedin.com/legrandfrance/
- ig instagram.com/legrand_france/
- yt youtube.com/legrandfrance/
- p pinterest.fr/legrandfrance/
- tt tiktok.com/@legrandfrance



LEGRAND SNC
SNC au capital de 7 765 345 €
RCS Limoges 389 290 586
N° SIRET 389 290 586 000 12
TVA FR 15 389 290 586

Siège social

128, av. du Maréchal-de-Lattre-de-Tassigny
87045 Limoges Cedex - France
☎ : 05 55 06 87 87
Fax : 05 55 06 88 88