



Bluetooth

fonctionne sur  
contrôle



Description:

Spryte<sup>™</sup> Spot Encastré LED Intégrée 10W IP44 Fixe Gradable

La gamme d'encastres LED Spryte<sup>™</sup> est l'alternative énergétique idéale aux installations d'éclairage halogène. Son optique EnFiniti<sup>™</sup> multifacettes bord à bord offre un faisceau large de 60°, imite l'aspect des lampes halogènes et offre une distribution lumineuse contrôlée et uniforme avec un éblouissement minimal. Il est disponible en version fixe et orientable pivotante de 8W et fixe 10W pour une plus grande flexibilité d'application. Compatible réglementation RT 2012.

Code	Puissance	lm	Couleur	Faisceau	Type produit	Finition
EN-DDL1019/27	10	810	2700	60		Blanc
EN-DDL1019/30	10	1020	3000	60	Triac Gradable	Blanc mat
EN-DDL1019/40	10	1100	4000	60	Triac Gradable	Blanc mat
EN-DDL1019/64	10	1100	6400	60		Blanc
EN-DDL1019EM/30	10	1020	3000	60	Gradable	Blanc
EN-DDL1019EM/40	10	1100	4000	60	Gradable	Blanc

## Schéma

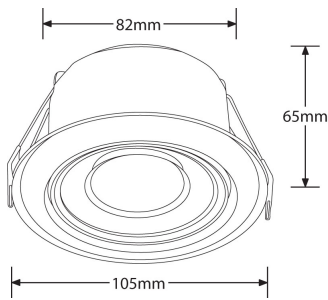

## Courbe polaire

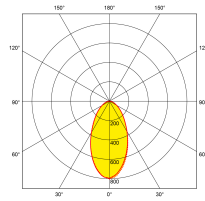

## Couleur



Matt White

## Caractéristiques & Avantages

- Energy efficient LED downlight for new build or halogen and reflector lamp retrofit applications
- EnFiniti™ edge-to-edge multifaceted polycarbonate lens creates low glare and halogen like appearance
- Integrated driver for easy installation and low ceiling voids
- Supplied with interchangeable round & square white bezels
- Triac dimmable
- Pre-wired with 500mm 2 core cable
- Fixed & adjustable versions IP44 rated
- 1.5kV surge protection

## Caractéristiques produit:

Technologie:	LED	Type de tension d'entrée:	220~240V AC
Facteur de puissance:	0.5	Fréquence:	/50HZ
Température min:	-20	Diamètre d'encastrement Min. (mm):	90
Diamètre d'encastrement Max. (mm):	90	Température max:	40°C
Réglage positionnel:	Fixe	Distribution lumineuse:	Accentuation
OD (mm):	105	H (mm):	57
Indice IP:	IP44	Indice IK:	IK03
Composition:	Polycarbonate	Composition de l'optique:	Polycarbonate
Culot:	Aucun	SDCM:	6
Dépréciation lumineuse :	L70	Durée de vie à L70 (h) :	25.000

## Certificat:



## Garantie:

---

Ce produit est garanti pendant 3 ans. Des garanties autres s'appliquent à certains produits comme indiqué dans la description ci-dessus. La garantie est valable à compter de la date de livraison et couvre tout défaut de conception, de matière ou de fabrication du produit, déclaré dans un délai d'1 mois la survenance du défaut. Elle ne s'applique pas en cas de mauvaise utilisation, installation ou manipulation du produit, si l'étiquette Q.C est détériorée ou en cas d'utilisation ou d'installation impropre à l'application prévue. Elle prévoit le remplacement du produit à titre gratuit, sous réserve de l'installation correcte de ce dernier et du retour ultérieur de l'unité défectueuse. Aurora n'accepte pas la responsabilité des coûts d'installation associés au remplacement de ce produit et se réserve le droit de modifier ses conditions de garantie ainsi que ses caractéristiques sans préavis.