

# réflecteur REF-CLIP40

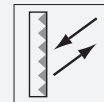

- Montage simple avec fixation par enfichage
- Clip adapté pour un trou de perçage de 7 mm et une épaisseur de plaque de 1,5 mm à 2 mm

Réflecteur rectangulaire, 39,5 mm × 22,5 mm, fixation amovible

## Dimensions

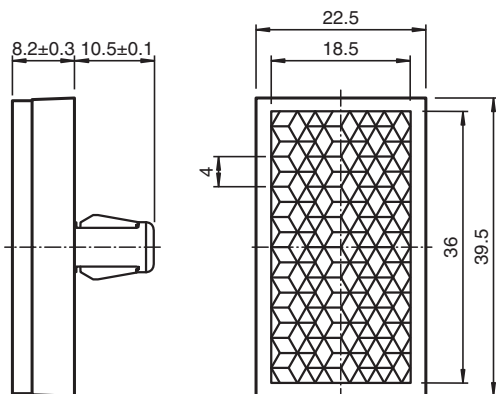

## Données techniques

Caractéristiques générales	
Forme constructive	rectangulaire
Conditions environnementales	
Température ambiante	-40 ... 70 °C (-40 ... 158 °F)
Caractéristiques mécaniques	
Matériau	PMMA/ABS
Dimensions	
Hauteur	18,7 mm
Largeur	22,5 mm
Longueur	39,5 mm
Fixation	Clipser

Date de publication: 2026-02-10 Date d'édition: 2026-02-10 : 113940\_fra.pdf

Reportez-vous aux « Remarques générales sur les informations produit de Pepperl+Fuchs ».

Groupe Pepperl+Fuchs  
www.pepperl-fuchs.com

États-Unis : +1 330 486 0001  
fa-info@us.pepperl-fuchs.com

Allemagne : +49 621 776 1111  
fa-info@de.pepperl-fuchs.com

Singapour : +65 6779 9091  
fa-info@sg.pepperl-fuchs.com

**PF** PEPPERL+FUCHS