



# PC-3112

Poste chef d'interphonie – 12 directions  
12 -way master stations

Code : 596192

Date : 02/2016

Version : 1



## I - DESCRIPTION

Le **PC-3112** est un interphone de puissance destiné à des applications industrielles (usines, bateaux, garages, entrepôts ...). Une large gamme de postes secondaires permet de répondre aux besoins de la majorité des secteurs d'activité. Un microphone « paume de main », livré avec l'appareil, permet l'utilisation en milieu bruyant.

## II – CARACTERISTIQUES TECHNIQUES

### Puissance de l'amplificateur

- 15 W sur secondaire 16 Ω
- 5 W en secondaire 50 Ω
- 6 W en poste-chef

**Impédance de ligne** .....16 Ω (ou 50 Ω)

**Impédance max de ligne** .....100 Ω

limité par l'appel sonore et lumineux

**Alimentation** ..... 18 à 26 V continu

### Consommation

- Au repos .....200 mA
- En utilisation .....2.4 A avec un secondaire  
3.5 A maximum

**Dimensions totales** ..... 322 x 170 x 165 mm

**Profondeur avec bride de fixation** ..... 160 mm

**Poids total avec micro + bride** ..... 2,99 kg

## I - DESCRIPTION

The **PC-3112** is high power intercom unit intended for industrial use (factories, boats, garages, warehouses ...).

A complete range of substations is available to satisfy the requirements of most situations.

A fist microphone is supplied with the unit for use in noisy areas.

## II – TECHNICAL SPECIFICATIONS

### Output power

- 15 W call at 16 Ω
- 5 W at 50 Ω
- 6 W receive

**Line impedance** .....16 Ω (ou 50 Ω)

**Maximum line impedance**.....100 Ω

limited by the sound and light call

**Power supply** ..... 18 to 26 V DC

### Consumption

- Stand-by .....200 mA
- In use .....2.4 A with one substation  
3.5 A maximum

**Overall Dimensions** ..... 322 x 170 x 165 mm

**Depth with fixing bracket** ..... 160 mm

**Overall Weight with microphone + bracket** ..... 2.9 kg



# PC-3112

Poste chef d'interphonie – 12 directions  
12 -way master stations

Code : 596192

Date : 02/2016

Version : 1

## III - PRESENTATION

Face avant (Fig. I)

- ① Interrupteur marche / arrêt et voyant lumineux
- ② Touches de prise de ligne
- ③ Voyants d'appel
- ④ Etiquettes d'identification de ligne
- ⑤ Prise XLR du microphone extérieur
- ⑥ Contrôle Volume -
- ⑦ Contrôle Volume +
- ⑧ Touche Sonnerie
- ⑨ Touche Parole / Ecoute
- ⑩ Touche Appel Général
- ⑪ Haut-parleur

Face arrière (Fig. I)

- ⑫ Connecteur Alimentation 24V Dc
- ⑬ Connecteurs Postes Secondaires
- ⑭ Bornier de masse
- ⑮ Bride de fixation
- ⑯ Attache câbles

## III - PRESENTATION

Front panel (Fig. I)

- ① On / Off switch with indicator lamp
- ② Chanel selectors
- ③ Call push button
- ④ Incomming call indicator lamps
- ⑤ XLR socket for external microphone
- ⑥ Speech volume control -
- ⑦ Speech volume control +
- ⑧ Chime push button
- ⑨ "Talk / Listen" push button
- ⑩ "All call" push button
- ⑪ Loud speaker

Rear panel (Fig. I)

- ⑫ Substation line connectors
- ⑬ 24V Dc power supply connector
- ⑭ Ground connector
- ⑮ Fixing bracket
- ⑯ Fixing cables

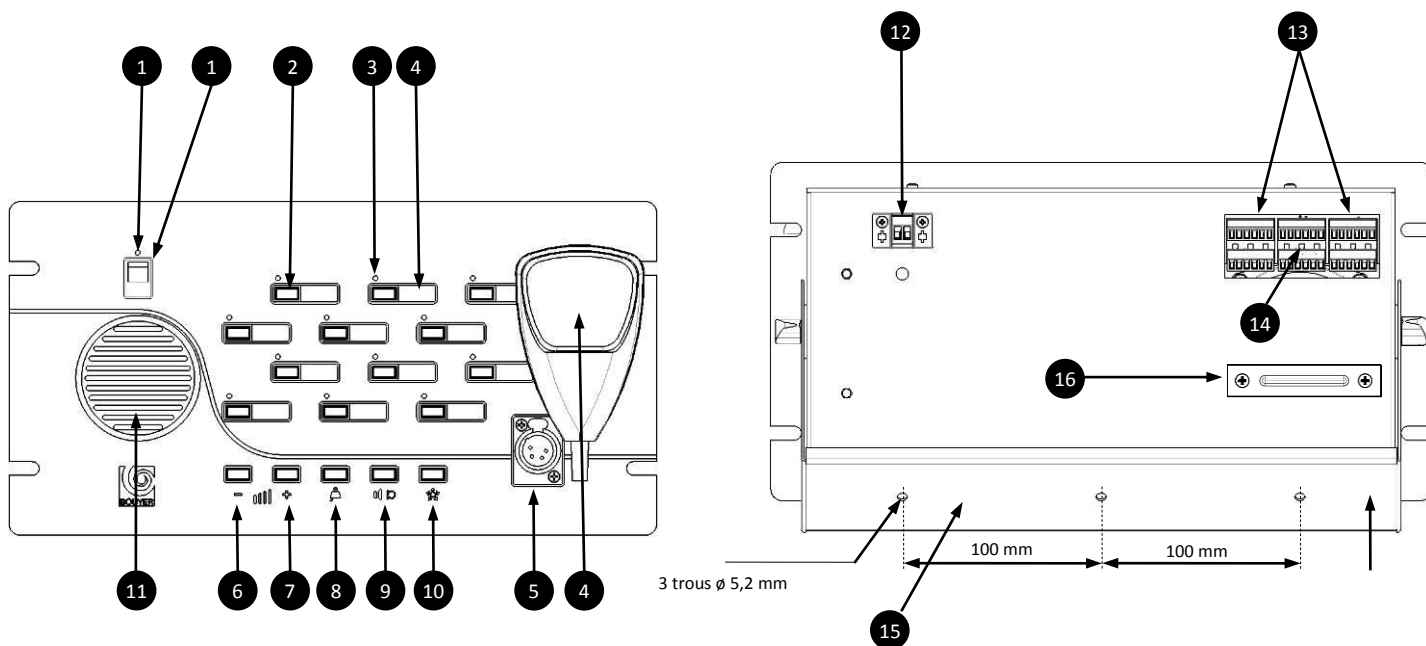



# PC-3112

Poste chef d'interphonie – 12 directions  
12 -way master stations

Code : 596192

Date : 02/2016

Version : 1

Fig. I

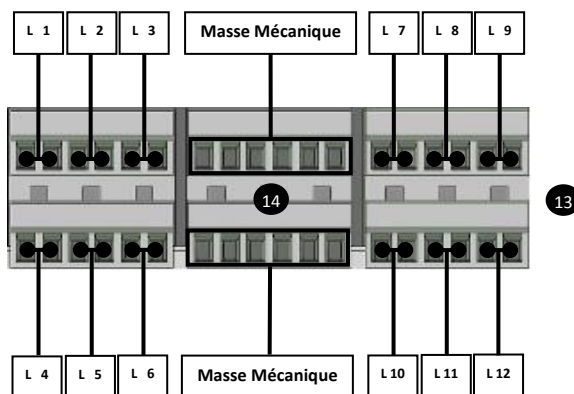
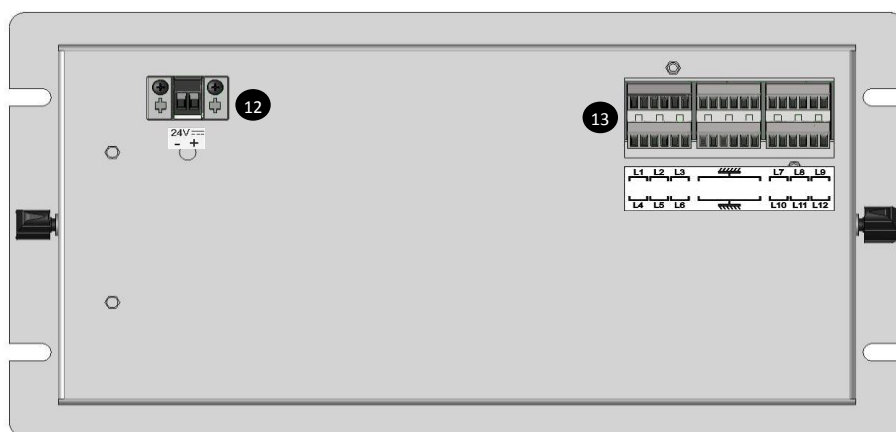
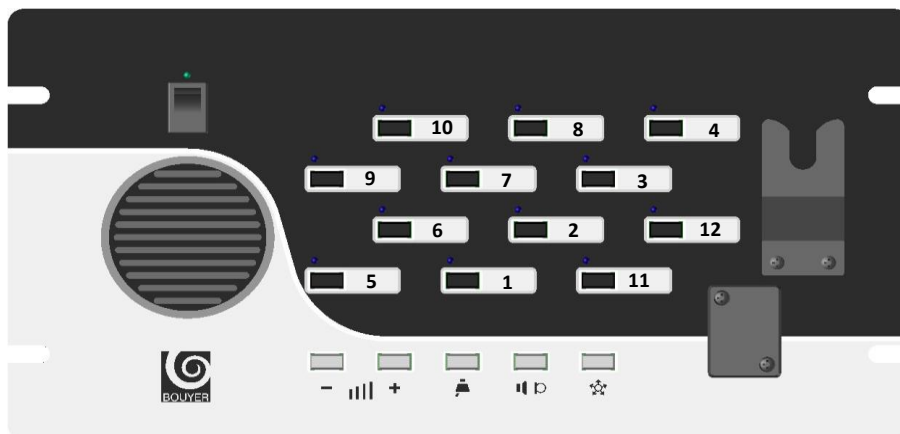

Fig. II



# PC-3112

Poste chef d'interphonie – 12 directions  
12 -way master stations

Code : 596192

Date : 02/2016

Version : 1

## IV - INSTALLATION

### Mise en place

Le coffret peut-être soit fixé avec la fourche orientable (Fig. I), soit encastré (voir gabarit de fixation Fig. III).

Le PC-3112 est livré avec un support de microphone.

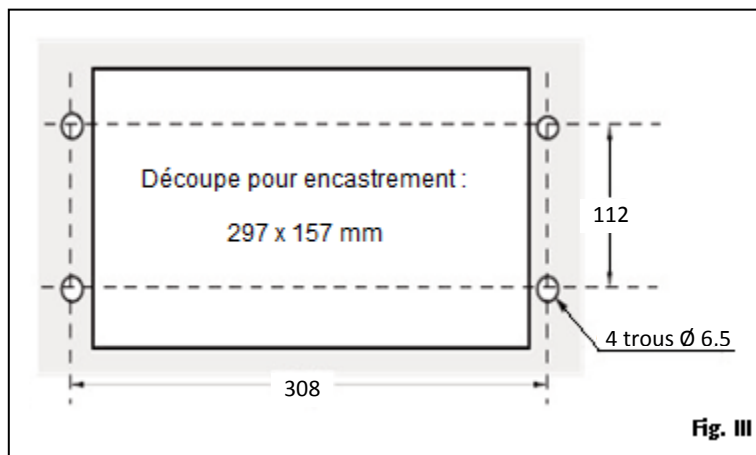

## IV - INSTALLATION

### Fitting

The unit may be either fixed by its tilting bracket (Fig. I) or flush mounted (see attachment template Fig. III).

The PC-3112 is supplied with a microphone support.

### Branchements

Relier chaque poste secondaire à une des paires de plots du bornier, numérotées de L1 à L12, et repérer la correspondance avec les numéros de touches en face avant (Fig. II).

**Utiliser un câble blindé, blindage relié à la masse mécanique sur le bornier 14 au centre.**

Voir section des fils préconisés (Fig. IV).

L'alimentation 24 V est raccordée aux bornes + et - 12.

Le microphone doit être branché en face avant sur la prise XLR 5.

### Connections

Connect each substation to one of the pairs of terminals numbered L1 to L12, and locate the corresponding the numbers of buttons on the front face (Fig. II).

**Use screened cable connecting the screen to mechanical mass on terminal strip 14 in the center.**

See recommended cable diameters (Fig. IV).

The DC power supply 24 V is connected to the + and - terminals 12.

The microphone must be connected either to the XLR socket 5 on the front panel.

### Choix des postes secondaires

Suivant le niveau sonore requis, choisir les postes secondaires correspondants aux utilisations (voir Fig. VI).

Pour les lignes secondaires non équipées d'un bouton poussoir d'appel, insérer dans la ligne 2 condensateurs électrolytiques, en position tête-bêche (Fig. V).

### Selection of substations

According to the required sound level of the area to be covered, choose a suitable substation (see Fig. VI).

When using substations not equipped with call button, insert on the line two electrolytic capacitors side by side (Fig. V).

Longueur de la ligne Cable length	Postes secondaires 16 Ω Substations	Postes secondaires 50 Ω Substations
50 m	0,5 mm <sup>2</sup>	0,2 mm <sup>2</sup>
100 m	1 mm <sup>2</sup>	0,5 mm <sup>2</sup>

Fig. IV

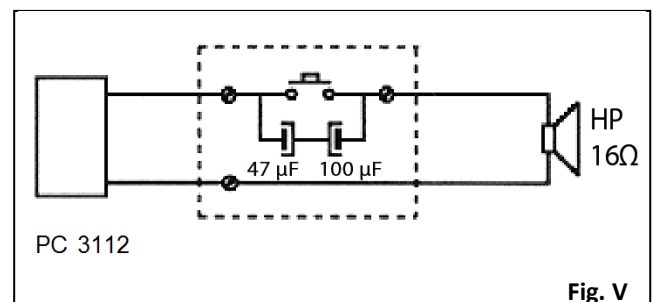



# PC-3112

Poste chef d'interphonie – 12 directions  
12 -way master stations

Code : 596192

Date : 02/2016

Version : 1

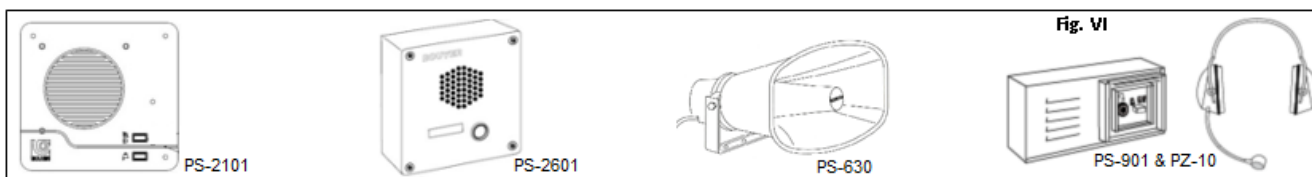

## V - UTILISATION

Mettre le poste chef sous tension 1 (Fig. I). ①

### Appeler un poste secondaire

Enfoncer la touche de ligne correspondante ②.

Le voyant ③ s'allume. (Fig. I)

Dans le cas d'un appel avec sonnerie, appuyer simultanément sur les touches ⑨ et ⑧.

Ensuite appuyer sur la touche ⑨ pour parler et la relâcher pour écouter.

Dans le cas d'un appel vocal, appuyer sur la touche ⑨ pour parler et la relâcher pour écouter.

En fin de conversation, relâcher la touche ②.

Le voyant ③ s'éteint.

### Appel Général

Pour parler aux 12 postes secondaires en même temps, appuyer sur la touche ⑩.

Pour faire un appel sonnerie vers les 12 postes secondaires, appuyer simultanément les touches ⑩ et ⑧.

Pour isoler d'un appel général un ou plusieurs postes secondaires, appuyer la ou les touches correspondant à ces postes (voyants allumés) avant d'appuyer sur la touche ⑩. Après l'appel général, relâcher la ou les touches secondaires (voyants éteints).

### Appeler le poste chef

Utiliser le poussoir d'appel du poste secondaire qui allumera le voyant correspondant et déclenchera la tonalité d'appel du poste-chef. Plusieurs appels peuvent être mémorisés simultanément au poste-chef. Le fait de maintenir enfoncée la touche de conversation d'un poste PS-901, élimine l'utilisation du haut-parleur de puissance auquel il est associé.

**Remarque :** le fait de placer le jack d'un micro-casque dans le boîtier PS-901 provoque automatiquement l'appel vers le poste chef.

## V - USE

Power up the masterstation (Fig. I). ①

### Call a substation

Press the line push-button ②.

LED ③ switches ON (Fig. I)

To make a call with chime, push simultaneously push-buttons ⑨ and ⑧.

Then, press push-button ⑨ to talk and unlatch to listen

To make a call by speech, press push-button ⑨ to talk and unlatch to listen.

At the end of the conversation, unlatch the push-button ②.

LED ③ switches off.

### All Call

To be in communication with the 12 substations at the same time (all call mode) press button ⑩.

To make a call with chime to the 12 substations, press simultaneously button ⑩ and ⑧.

To exclude from an all call on or several substations, press the dedicated button (LEDS ON), before pressing button ⑩. When the call is finished, unlatch these buttons (LEDS OFF).

### Call the master station

Use substation call button which will activate the corresponding call lamp on the master station and will activate sound the call tone.

Several calls can be memorised simultaneously by the master station. If the speech button on the PS-901 unit remains depressed, the loudspeaker to which it is connected is muted.

**Remark :** The action of inserting the microphone headset jack plug into the socket on the PS-901 automatically calls the master station.

### Réglage des volumes

Les boutons ⑥ et ⑦ (Fig. I) permettent d'ajuster les volumes de la conversation et de la sonnerie.

Un appui sur la touche ⑦ augmente le volume d'écoute d'un pas, un appui sur la touche ⑥ diminue le volume d'écoute d'un pas. Il y a au total 64 pas de réglage.

Un appui sur la touche ⑦ tout en maintenant la touche Parole/Ecoute ⑨ augmente le volume de parole d'un pas. Un appui sur la touche ⑥ tout en maintenant la touche Parole/Ecoute ⑨ diminue le volume d'écoute d'un pas.

Un appui sur la touche ⑦ tout en maintenant la touche Sonnerie ⑧ augmente le volume de sonnerie d'un pas, un appui sur la touche ⑥ tout en maintenant la touche Sonnerie ⑧ diminue le volume d'écoute d'un pas.

### Configuration de la prise de parole

Le commutateur situé sur le flanc inférieur configure l'appel soit avec le haut-parleur interne (main libre) en position gauche, soit avec le microphone externe en position droite (Fig. VII). Utiliser un tournevis fin pour déplacer ce commutateur.

### Volume control

Pushing buttons ⑥ and ⑦ (Fig. I) allow the volume control of the conversation and of the chime.

Pressing button ⑦ increases Listen volume by one step.

Pressing button ⑥ decreases Listen volume by one step.

The number of adjustments is 64 steps.

Pressing button ⑦ while keeping the Talk/Listen button ⑨ pressed increases Talk volume by one step.

Pressing button ⑥ while keeping the Talk/Listen button ⑨ pressed decreases Talk volume by one step.

Pressing button ⑦ while keeping the Chime button ⑧ pressed increases Chime volume by one step. Pressing button ⑥ while keeping the the Chime button ⑧ pressed decreases Chime volume by one step.

### Call configuration

The switch on the bottom side configures the call either with the loudspeaker (hand free) in the left position, or with the external microphone in the right position (Fig. VII). Use a fine screwdriver to move this switch.

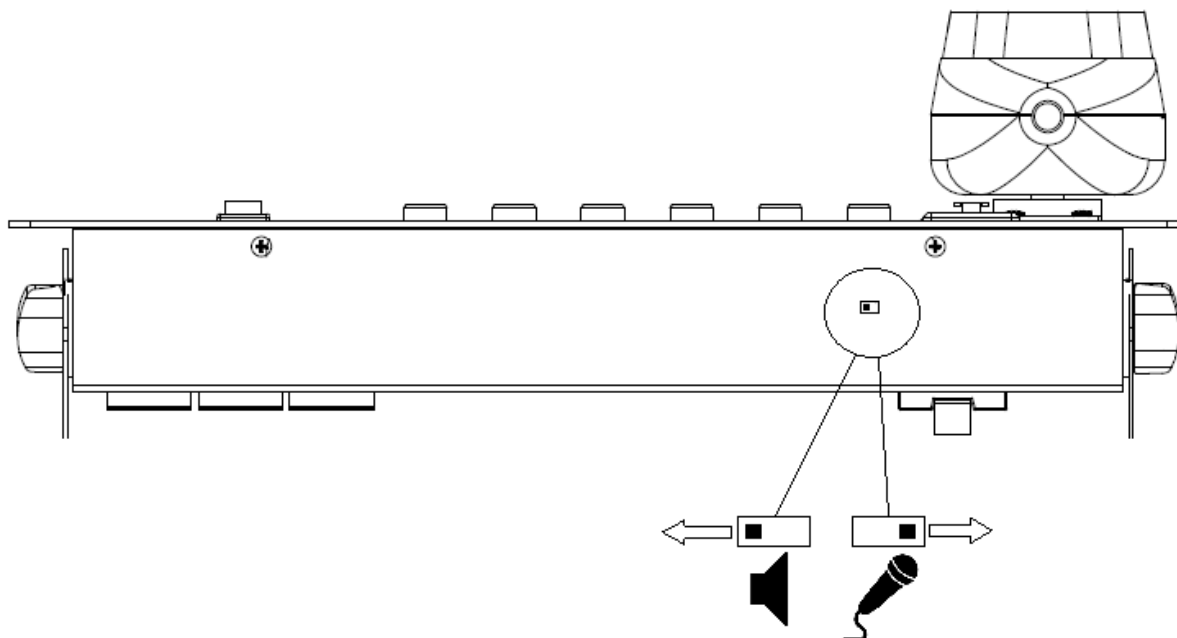

Fig. VII

### Configurations d'usine

- Commutateur Mode de Prise de Parole (Fig. VII) en position Haut-Parleur
- Possibilité d'inhibition de la sonnerie par configuration en usine

### Factory configuration

- Switch Call Mode (Fig. VII) configured with Loudspeaker
- Possibility of inhibition of the chime by configuration in factory