

Manuel d'installation

Climatiseur de pièce Daikin



FTXP20M5V1B
FTXP25M5V1B
FTXP35M5V1B

ATXP20M5V1B
ATXP25M5V1B
ATXP35M5V1B

Manuel d'installation
Climatiseur de pièce Daikin

Français

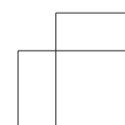
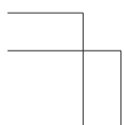

CE - DECLARACIONE DE CONFORMIDAD
CE - KONFORMITÄTSEKLERING
CE - DICHIARAZIONE DI CONFORMITÀ
CE - ДИХОДЖИ ТИМОПОРАДИЖ
CE - DECLARAȚIILE DE CONFORMITATE
CE - CONFORMITÄTSEKLERING

Daikin Europe N.V.

- 01 (en) declares under its sole responsibility that the equipment to which this declaration relates;
- 02 (en) erklärt auf seine alleinige Verantwortung das die Ausrüstung für die diese Erklärung bestimmt ist;
- 03 (en) déclare sous sa seule responsabilité que l'équipement visé par la présente déclaration;
- 04 (en) verklaart hierop op eigen exclusieve verantwoordelijkheid dat de apparatuur waarop deze verklaring betrekking heeft;
- 05 (en) declara bajo su única responsabilidad que el equipo al que hace referencia la declaración;
- 06 (en) dichiara sotto la propria responsabilità che gli apparecchi a cui è riferita questa dichiarazione;
- 07 (en) обьявляє під своєю виключною відповідальністю, що обладнання, на якому зроблено цю декларацію, відповідає своїй функції;
- 08 (en) declara sub sua exclusivă responsabilitate că echipamentele a căroră declarație se referă;

FTXP20M5V1B, FTXP25M5V1B, FTXP35M5V1B, ATEXP20M5V1B, ATEXP25M5V1B, ATEXP35M5V1B,

CE - DECLARACIONE DE CONFORMIDAD
CE - ЗАБЯВЛЕНИЕ О СООТВЕТСТВИИ
CE - DICHIARAZIONE DI CONFORMITÀ
CE - ДИХОДЖИ ТИМОПОРАДИЖ
CE - DECLARAȚIILE DE CONFORMITATE
CE - FÖRSÄKRAN OM ÖVERENSSTÄMMELSE

- 09 (en) declares under its sole responsibility that the equipment to which this declaration relates;
- 10 (en) erklärt auf seine alleinige Verantwortung das die Ausrüstung für die diese Erklärung bestimmt ist;
- 11 (en) déclare sous sa seule responsabilité que l'équipement visé par la présente déclaration;
- 12 (en) verklaart hierop op eigen exclusieve verantwoordelijkheid dat de apparatuur waarop deze verklaring betrekking heeft;
- 13 (en) declara bajo su única responsabilidad que el equipo al que hace referencia la declaración;
- 14 (en) dichiara sotto la propria responsabilità che gli apparecchi a cui è riferita questa dichiarazione;
- 15 (en) обьявляє під своєю виключною відповідальністю, що обладнання, на якому зроблено цю декларацію, відповідає своїй функції;
- 16 (en) declara sub sua exclusivă responsabilitate că echipamentele a căroră declarație se referă;

CE - ERKLÄRUNG OM SAMSVAR
CE - ILMOITUS VASTUUKAUSLUISUDESTA
CE - PROHLÁŠENÍ SOUHLASÍ
CE - DECLARAȚIILE DE CONFORMITATE

- 09 (en) declares under its sole responsibility that the equipment to which this declaration relates;
- 10 (en) erklärt auf seine alleinige Verantwortung das die Ausrüstung für die diese Erklärung bestimmt ist;
- 11 (en) déclare sous sa seule responsabilité que l'équipement visé par la présente déclaration;
- 12 (en) verklaart hierop op eigen exclusieve verantwoordelijkheid dat de apparatuur waarop deze verklaring betrekking heeft;
- 13 (en) declara bajo su única responsabilidad que el equipo al que hace referencia la declaración;
- 14 (en) dichiara sotto la propria responsabilità che gli apparecchi a cui è riferita questa dichiarazione;
- 15 (en) обьявляє під своєю виключною відповідальністю, що обладнання, на якому зроблено цю декларацію, відповідає своїй функції;
- 16 (en) declara sub sua exclusivă responsabilitate că echipamentele a căroră declarație se referă;

CE - ZJAVNA SKLADNOSTI
CE - VASTAVUSDEKLARACIJA
CE - VYHLÁŠENIE SOUHLASÍ
CE - ДИХОДЖИ ТИМОПОРАДИЖ
CE - DECLARAȚIILE DE CONFORMITATE

- 17 (en) declares under its sole responsibility that the equipment to which this declaration relates;
- 18 (en) erklärt auf seine alleinige Verantwortung das die Ausrüstung für die diese Erklärung bestimmt ist;
- 19 (en) déclare sous sa seule responsabilité que l'équipement visé par la présente déclaration;
- 20 (en) verklaart hierop op eigen exclusieve verantwoordelijkheid dat de apparatuur waarop deze verklaring betrekking heeft;
- 21 (en) declara bajo su única responsabilidad que el equipo al que hace referencia la declaración;
- 22 (en) dichiara sotto la propria responsabilità che gli apparecchi a cui è riferita questa dichiarazione;
- 23 (en) обьявляє під своєю виключною відповідальністю, що обладнання, на якому зроблено цю декларацію, відповідає своїй функції;
- 24 (en) declara sub sua exclusivă responsabilitate că echipamentele a căroră declarație se referă;

CE - ZJAVNA SKLADNOSTI
CE - VASTAVUSDEKLARACIJA
CE - VYHLÁŠENIE SOUHLASÍ
CE - ДИХОДЖИ ТИМОПОРАДИЖ
CE - DECLARAȚIILE DE CONFORMITATE

- 17 (en) declares under its sole responsibility that the equipment to which this declaration relates;
- 18 (en) erklärt auf seine alleinige Verantwortung das die Ausrüstung für die diese Erklärung bestimmt ist;
- 19 (en) déclare sous sa seule responsabilité que l'équipement visé par la présente déclaration;
- 20 (en) verklaart hierop op eigen exclusieve verantwoordelijkheid dat de apparatuur waarop deze verklaring betrekking heeft;
- 21 (en) declara bajo su única responsabilidad que el equipo al que hace referencia la declaración;
- 22 (en) dichiara sotto la propria responsabilità che gli apparecchi a cui è riferita questa dichiarazione;
- 23 (en) обьявляє під своєю виключною відповідальністю, що обладнання, на якому зроблено цю декларацію, відповідає своїй функції;
- 24 (en) declara sub sua exclusivă responsabilitate că echipamentele a căroră declarație se referă;

- 01 are in conformity with the following standard(s) or other normative document(s), provided that these are used in accordance with our instructions;
- 02 (en) der/den folgenden Norm(en) oder einem anderen Normdokument oder -dokumenten entspricht/entsprechen, unter der Voraussetzung, daß sie gemäß unseren Anweisungen eingesetzt werden;
- 03 sont conformes à la/aux norme(s) ou autre(s) document(s) normatif(s), pour autant qu'ils soient utilisés conformément à nos instructions;
- 04 conform de volgen(de) norm(en) of één of meer andere bindende document(en) z/n, op voorwaarde dat ze worden gebruikt overeenkomstig onze instructies;
- 05 estão em conformidade com a(s) seguinte(s) norma(s) ou outro(s) documento(s) normativo(s), desde que estas sejam utilizadas de acordo com as nossas instruções;
- 06 соответствует следующим стандартам и/или другим нормативным документам, при условии их использования согласно нашим инструкциям;
- 07 sono conformi a la/ai norme(i) o al(i)tri(i) documenti(i) normativi, a patto che vengano usati in conformità alle nostre istruzioni;
- 08 este în conformitate cu următoarele norme și/sau documente normative, cu condiția ca acestea să fie utilizate în conformitate cu instrucțiunile noastre;

EN60335-2-40,

- 01 following the provisions of;
- 02 gemäß den Vorschriften der;
- 03 conformément aux dispositions des;
- 04 overeenkomstig de bepalingen van;
- 05 secondo le prescrizioni per de;
- 06 в соответствии с положениями;
- 07 us trgovim pravilnikom/uv;
- 08 в соответствии с положениями;
- 09 underlagsgällande af bestämmelserna i;
- 10 enligt följande i;
- 11 gemäß den Bestimmungen der;
- 12 gjenom følgende bestemmelser i;
- 13 in termen met bepalingen van;
- 14 za podrobnejši pogoji uporabe;
- 15 prema odobrenim planovima;
- 16 kviet ali;
- 17 zgodnie z postanowieniami Dyrektywy;
- 18 in urma prevederilor.

- 01 Note* as set out in <A> and judged positively by
- 02 Hinweis* wie in <A> aufgeführt und von positiv beurteilt gemäß Zertifikat <C>
- 03 Remarque* tel que défini dans <A> et évalué positivement par 08 Nota* conformativament au Certificat <C>
- 04 Bemerk* zoals vermeld in <A> en positief beoordeeld door 09 Примечание* в соответствии с положениями Директивы
- 05 Nota* como se establece en <A> y es valorado positivamente por de acuerdo con el Certificado <C>
- 06 Nota* delimitat în <A> și judecat pozitivamente de secondo il Certificato <C>
- 07 Merk* omvat oordelen op basis van <A> en wordt positief geoordeeld door volgens het certificaat <C>
- 08 Merk* tal como estabelecido em <A> e com o parecer positivo de de acordo com o Certificado <C>
- 09 Opomba* kakor je določeno v <A> in odobreno s strani pri izdaji certifikata <C>
- 10 Napomena* kako je izloženo u <A> i pozitivno ocijenjeno od strane prema Certificatu <C>

- 07** H Daikin Europe N.V. is authorised to complete the Technical Construction File.
- 08** A Daikin Europe N.V. este autorizată a completa documentația tehnică de fabrica.
- 09** Kompani Daikin Europe N.V. je pooblašeno dokončati tehnični konstrukcijski datoteki.
- 10** Daikin Europe N.V. is authorized to complete the technical construction file.
- 11** Daikin Europe N.V. is authorised to complete the technical construction file.
- 12** Daikin Europe N.V. har tillstånd att komplettera den tekniska konstruktionsfilen.

- 08 estão em conformidade com a(s) seguinte(s) norma(s) ou outro(s) documento(s) normativo(s), desde que estas sejam utilizadas de acordo com as nossas instruções;
- 09 соответствует следующим стандартам и/или другим нормативным документам, при условии их использования согласно нашим инструкциям;
- 10 overboder følgende standard(er) eller ændrings/retningsgivende dokument(er), forudsat at disse anvendes i henhold til vores instrukser;
- 11 respectiv(e) utvingning(e) si utbort i överensstämmelse med och följer följande standard(er) eller andra normgivande dokument, under förutsättning att ändring(ar) överensstämmer med våra instruktioner;
- 12 respectiv(e) uslov(e) si upoštevajo norme in/ali druge normativne dokumente, pri uporabi v skladu s našimi navodili;
- 13 vadaaat seuraavien standardien ja muiden yhteisten dokumenttien vaatimusta edellyttäen, että niitä käytetään ohjeiden mukaisesti;
- 14 za předpokladu, že jsou používány v souladu s našimi pokyny, odpovídající následujícími normám nebo normativním dokumentům;
- 15 u skladu sa sledovanými standardami (ma) a/ili druhými normatívnymi dokumentami (ma), uz vyluč da se on koriste u skladu s našim uputama;

Low Voltage 2014/35/EU Electromagnetic Compatibility 2014/30/EU Machinery 2006/42/EC

- 16 Megjegyzés* a(z) <A> alapján, azt igazolta a megjelölt (e) (r) <Z> szabvány szerinti <C> tanúsítvány alapján
- 17 Uwaga* zgodnie z dokumentacją <A> pozytywną opinią Świadectwem <C>
- 18 Nota* asa cum este stabilit în <A> și aprobat pozitiv de 21 Paziņas* kā norādīts <A> ir apliecināts paziņojam vērtējumam saskaņā ar sertifikātu <C>
- 19 Opomba* kol je določeno v <A> in odobreno s strani 24 Poznámka* ako bolo uvedené v <A> a pozitívne zistené v súlade s osvedčením <C>
- 20 Napomena* kako je izloženo u <A> i pozitivno ocijenjeno od strane prema Certificatu <C>

- 16** Daikin Europe N.V. is authorised to complete the technical construction file.
- 17** Daikin Europe N.V. is authorised to complete the technical construction file.
- 18** Daikin Europe N.V. is authorised to complete the technical construction file.
- 19** Daikin Europe N.V. is authorised to complete the technical construction file.
- 20** Daikin Europe N.V. is authorised to complete the technical construction file.

- 16 megjelöltek az adott szabvány (ok)nak vagy egyéb irányadó dokumentum(ok)nak, ha azokat előírás szerint használják;
- 17 megfelelően a következő normák (ok) dokumentumainak/irányításainak, amennyiben azok a jelen dokumentumok szerinti használatukhoz szükségesek;
- 18 sunt în conformitate cu următorii (următoare) standard(e) sau al(e) documente (normative) (nomative), cu condiție ca acestea să fie utilizate în conformitate cu instrucțiunile noastre;
- 19 skladni z naslednjimi standardi in drugim normativi, pod pogojem, da se uporabljajo v skladu z našimi navodili;
- 20 on vastavusse järgne(s)le standardile (ja) või teiste normatiivsete dokumentidega, kui need kasutatakse vastavalt meie juhendiledele;
- 21 conformitate cu cerințele standardelor și/sau altor documente normative, în condiția ca acestea să fie utilizate în conformitate cu instrucțiunile noastre;
- 22 atina žemai nurodytus standartus ir (arba) kitus norminius dokumentus su sąlyga, kad yra naudojami pagal mūsų nurodymus;
- 23 tai, ja lietuviškai rašytas naudojimas, atitinka sekojantiems standartams ir (arba) normatyviniams dokumentams;
- 24 suv zhdne s nasledovnyimi normami (i) abo normatyvnyimi dokumentami, za predpokladu, že sa používajú v súlade s našimi navodami;
- 25 urupun, taimitarizma gpe kulanimas kasujuja sağajakli standartlar ve norm bitiren belgelerle uyumludur.

- 01 Diechties, as amended;
- 02 Diechtien, genasid, ändringar;
- 03 Diechtien, toles, que modifikes;
- 04 Diechtien, toles, que modifikes;
- 05 Diechtien, toles, que modifikes;
- 06 Diechtien, toles, que modifikes;
- 07 Diechtien, toles, que modifikes;
- 08 Diechtien, toles, que modifikes;
- 09 Diechtien, toles, que modifikes;
- 10 Diechtiev, med serise ændringer;
- 11 Diechtiev, med forandring af indhold;
- 12 Diechtiev, med forandring af indhold;
- 13 Diechtiev, med forandring af indhold;
- 14 Diechtiev, med forandring af indhold;
- 15 Diechtiev, med forandring af indhold;
- 16 Diechtiev, med forandring af indhold;
- 17 Diechtiev, med forandring af indhold;
- 18 Diechtiev, med serise ændringer;
- 19 Diechtiev, med forandring af indhold;
- 20 Diechtiev, med forandring af indhold;
- 21 Diechtiev, med forandring af indhold;
- 22 Diechtiev, med forandring af indhold;
- 23 Diechtiev, med forandring af indhold;
- 24 Diechtiev, med forandring af indhold;
- 25 Diechtiev, med forandring af indhold;

- 18** Daikin Europe N.V. is authorised to complete the technical construction file.
- 19** Daikin Europe N.V. is authorised to complete the technical construction file.
- 20** Daikin Europe N.V. is authorised to complete the technical construction file.
- 21** Daikin Europe N.V. is authorised to complete the technical construction file.
- 22** Daikin Europe N.V. is authorised to complete the technical construction file.
- 23** Daikin Europe N.V. is authorised to complete the technical construction file.
- 24** Daikin Europe N.V. is authorised to complete the technical construction file.
- 25** Daikin Europe N.V. is authorised to complete the technical construction file.

3P516375-7B

DAIKIN EUROPE N.V. Zandvoordestraat 300, B-8400 Oostende, Belgium

Hiroimitsu Iwasaki
Director
Ostend, 21st of December 2018



Table des matières

1	À propos de la documentation	3
1.1	À propos du présent document	3
2	À propos du carton	3
2.1	Unité intérieure	3
2.1.1	Retrait des accessoires de l'unité intérieure	3
3	A propos de l'unité	4
3.1	Configuration du système	4
3.2	Plage de fonctionnement	4
4	Préparation	4
4.1	Préparation du lieu d'installation	4
4.1.1	Exigences pour le lieu d'installation de l'unité intérieure	4
4.2	Préparation de la tuyauterie de réfrigérant	4
4.2.1	Exigences de la tuyauterie de réfrigérant	4
4.2.2	Isolation de la tuyauterie de réfrigérant	5
5	Installation	5
5.1	Ouverture de l'unité intérieure	5
5.1.1	Dépose du panneau avant	5
5.1.2	Repose du panneau avant	5
5.1.3	Dépose de la grille avant	5
5.1.4	Repose de la grille avant	5
5.1.5	Dépose du couvercle du coffret électrique	5
5.1.6	Ouverture du couvercle d'entretien	6
5.2	Installation de l'unité intérieure	6
5.2.1	Installation de la plaque de montage	6
5.2.2	Réalisation d'un trou dans le mur	6
5.2.3	Enlèvement du couvercle de l'orifice de tuyau	7
5.2.4	Pour fournir le drainage	7
5.3	Raccordement de la tuyauterie de réfrigérant	8
5.3.1	Consignes pour le raccordement de la tuyauterie de réfrigérant	8
5.3.2	Raccordement de la tuyauterie de réfrigérant à l'unité intérieure	8
5.4	Raccordement du câblage électrique	9
5.4.1	Raccordement du câblage électrique sur l'unité intérieure	9
5.5	Finalisation de l'installation de l'unité intérieure	10
5.5.1	Pour isoler la tuyauterie de drainage, la tuyauterie de réfrigérant et le câble d'interconnexion	10
5.5.2	Passage des tuyaux à travers les trous de mur	10
5.5.3	Fixation de l'unité sur la plaque de montage	10
6	Configuration	10
6.1	Réglage des différentes adresses	10
7	Mise en service	11
7.1	Liste de contrôle avant la mise en service	11
7.2	Essai de fonctionnement	12
7.2.1	Pour effectuer un test en hiver	12
8	Mise au rebut	12
9	Données techniques	13
9.1	Schéma de câblage	13

1 À propos de la documentation

1.1 À propos du présent document



INFORMATIONS

Vérifiez que l'utilisateur dispose de la version imprimée de la documentation et demandez-lui de la conserver pour s'y référer ultérieurement.

Public visé



INFORMATIONS

Cet appareil est conçu pour être utilisé par des utilisateurs expérimentés ou formés, dans des ateliers, dans l'industrie légère et dans les exploitations agricoles, ou par des non-spécialistes, dans un cadre commercial ou domestique.

Documentation

Le présent document fait partie d'un ensemble. L'ensemble complet comprend les documents suivants:

- **Précautions de sécurité générales:**
 - Instructions de sécurité à lire avant l'installation
 - Format: Papier (dans le carton de l'unité intérieure)
- **Manuel d'installation de l'unité intérieure:**
 - Instructions d'installation
 - Format: Papier (dans le carton de l'unité intérieure)
- **Guide de référence installateur:**
 - Préparation de l'installation, bonnes pratiques, données de référence, etc.
 - Format: Fichiers numériques sur <http://www.daikineurope.com/support-and-manuals/product-information/>

Il est possible que les dernières révisions de la documentation fournie soient disponibles sur le site Web Daikin de votre région ou via votre revendeur.

La documentation d'origine est rédigée en anglais. Toutes les autres langues sont des traductions.

Données techniques

- Un **sous-ensemble** des récentes données techniques est disponible sur le site régional Daikin (accessible au public).
- L'**ensemble complet** des dernières données techniques est disponible sur l'extranet Daikin (authentification requise).

2 À propos du carton

2.1 Unité intérieure



INFORMATIONS

Les figures suivantes ne sont que des exemples et peuvent NE PAS correspondre totalement à la configuration de votre système.

2.1.1 Retrait des accessoires de l'unité intérieure

- 1 Retirez les accessoires au bas de l'emballage.

3 A propos de l'unité

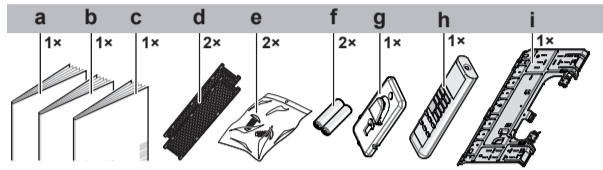

- a Manuel d'installation
- b Mode d'emploi
- c Consignes de sécurité générales
- d Filtre désodorisant à l'apatite de titane et filtre à particules d'argent (uniquement pour FTXP)
- e Vis de fixation de l'unité intérieure (M4×12L). Reportez-vous à "5.5.3 Fixation de l'unité sur la plaque de montage" à la page 10.
- f Piles sèche AAA.LR03 (alcaline) pour l'interface utilisateur
- g Support d'interface utilisateur
- h Interface utilisateur
- i Plaque de montage

3 A propos de l'unité



AVERTISSEMENT: MATÉRIAU INFLAMMABLE

Le réfrigérant à l'intérieur de cette unité est légèrement inflammable.

3.1 Configuration du système

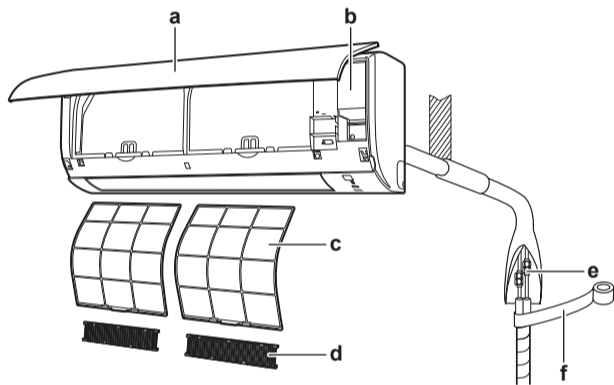

- a Unité intérieure
- b Couvercle d'entretien
- c Filtre à air
- d Filtre désodorisant à l'apatite de titane et filtre à particules d'argent (uniquement pour FTXP)
- e Tuyauterie de réfrigérant, flexible de réfrigérant et câble d'interconnexion
- f Ruban d'isolation

3.2 Plage de fonctionnement

Mode de fonctionnement	Plage de fonctionnement
Refroidissement ^{(a)(b)}	<ul style="list-style-type: none"> • Température extérieure: -10~46°C • Température intérieure: 18~32°C • Humidité intérieure: ≤80%
Chauffage ^(a)	<ul style="list-style-type: none"> • Température extérieure: -15~24°C • Température intérieure: 10~30°C
Sécher ^(a)	<ul style="list-style-type: none"> • Température extérieure: -10~46°C • Température intérieure: 18~32°C • Humidité intérieure: ≤80%

- S'il fonctionne hors de la plage de fonctionnement:
- (a) Un dispositif de sécurité peut arrêter le fonctionnement du système.
 - (b) De la condensation peut se produire sur l'unité intérieure et couler.

4 Préparation

4.1 Préparation du lieu d'installation



AVERTISSEMENT

L'appareil sera stocké dans une pièce sans sources d'allumage fonctionnant en permanence (exemple: flammes nues, un appareil fonctionnant au gaz ou un chauffage électrique).

4.1.1 Exigences pour le lieu d'installation de l'unité intérieure



INFORMATIONS

Le niveau de pression sonore est inférieur à 70 dBA.

- **Débit d'air.** Assurez-vous que rien ne bloque le débit d'air.
- **Vidange.** Veillez à ce que l'eau de condensation puisse être évacuée correctement.
- **Isolation du mur.** Si la température au mur dépasse 30°C et que l'humidité relative est de 80% ou si de l'air frais est aspiré dans le mur, une isolation supplémentaire est requise (mousse en polyéthylène d'au moins 10 mm d'épaisseur).
- **Résistance du mur.** Vérifiez si le mur ou le sol est suffisamment solide pour résister au poids de l'unité. En cas de risques, renforcez le mur ou le sol avant d'installer l'unité.
- **Ecartement.** Installez l'unité à au moins 1,8 m du sol et respectez les exigences suivantes en ce qui concerne la distance par rapport aux murs et au plafond:

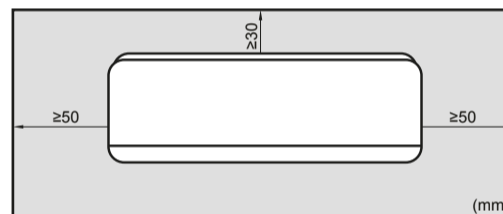

4.2 Préparation de la tuyauterie de réfrigérant

4.2.1 Exigences de la tuyauterie de réfrigérant

Diamètre de la tuyauterie de réfrigérant

Utilisez les mêmes diamètres que les connexions sur les unités extérieures:

Classe	Tuyauterie de liquide L1	Tuyauterie de gaz L1
20~35	Ø6,4	Ø9,5

Matériau des tuyaux de réfrigérant

- **Matériau des tuyaux:** Cuivre sans soudure désoxydé à l'acide phosphorique.
- **Raccords évasés:** Utilisez uniquement un matériau recuit.
- **Degré de trempage de la canalisation et épaisseur de paroi:**

Diamètre extérieur (Ø)	Degré de trempage	Épaisseur (t) ^(a)	
6,4 mm (1/4")	Recuit (O)	≥0,8 mm	

5 Installation

- (a) En fonction de la législation en vigueur et de la pression de travail maximale de l'unité (voir "PS High" sur la plaquette signalétique), une épaisseur de tuyauterie plus grande peut être requise.

4.2.2 Isolation de la tuyauterie de réfrigérant

Diamètre extérieur du tuyau (\varnothing_p)	Diamètre intérieur de l'isolation (\varnothing_i)	Épaisseur de l'isolation (t)
6,4 mm (1/4")	8~10 mm	≥ 10 mm



Si la température est supérieure à 30°C et si l'humidité relative est supérieure à 80%, l'épaisseur des matériaux d'isolation doit alors être d'au moins 20 mm afin d'éviter toute condensation sur la surface du matériau isolant.

5 Installation

5.1 Ouverture de l'unité intérieure

5.1.1 Dépose du panneau avant

- 1 Tenez le panneau avant par les pattes des deux côtés et ouvrez-le.

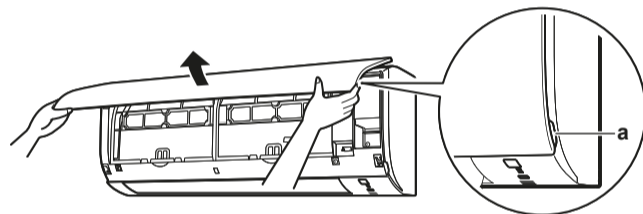

a Languettes du panneau

- 2 Retirez le panneau avant en le faisant glisser vers la gauche ou la droite et en le tirant vers vous.

Résultat: L'axe du panneau avant d'un côté sera déconnecté.

- 3 Débranchez l'axe du panneau avant de l'autre côté en procédant de la même manière.

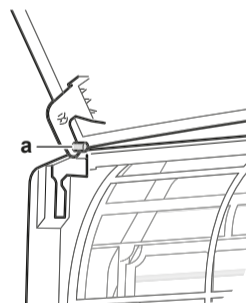

a Axe de panneau avant

5.1.2 Repose du panneau avant

- 1 Fixez le panneau avant. Alignez les axes sur les fentes et poussez-les à fond.
- 2 Fermez lentement le panneau avant; appuyez sur les deux côtés et au centre.

5.1.3 Dépose de la grille avant



ATTENTION

Portez des équipements de protection individuelle adaptés (gants de protection, lunettes de sécurité, etc.) lors de l'installation, de l'entretien ou de la réparation du système.

- 1 Retirez le panneau avant pour retirer le filtre à air.
- 2 Retirez les 2 vis de la grille avant.
- 3 Enfoncez les 3 crochets supérieurs marqués d'un symbole avec 3 cercles.

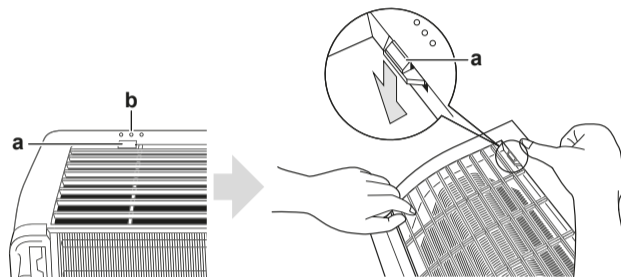

a Crochet supérieur
b Symbole avec 3 cercles

- 4 Nous recommandons d'ouvrir le volet avant de retirer la grille avant.
- 5 Placez vos deux mains sous le centre de la grille avant, puis la tirez vers le haut et ensuite vers vous.

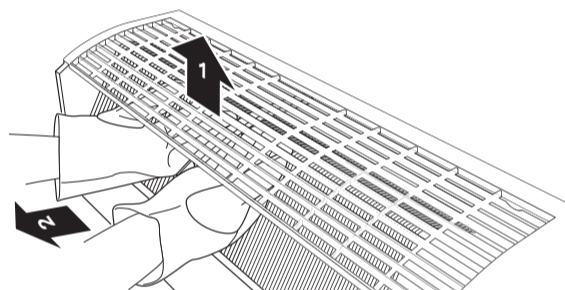

5.1.4 Repose de la grille avant

- 1 Installez la grille avant et enclenchez fermement les 3 crochets supérieurs.
- 2 Reposez les 2 vis (classe 20~35) sur la grille avant.
- 3 Installez le filtre à air, puis montez le panneau avant.

5.1.5 Dépose du couvercle du coffret électrique

- 1 Enlevez la grille avant.
- 2 Retirez 1 vis du coffret électrique.
- 3 Ouvrez le couvercle du coffret électrique en tirant sur la partie saillante située sur le dessus du couvercle.
- 4 Décrochez la languette en bas et retirez le couvercle du coffret électrique.

5 Installation

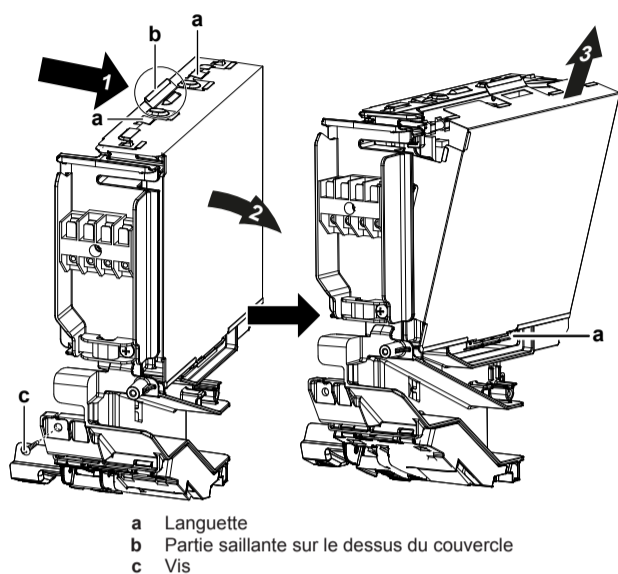

- 5 Pour reposer le couvercle, accrochez d'abord la patte inférieure sur le coffret électrique et glissez le couvercle dans les 2 pattes supérieures.

5.1.6 Ouverture du couvercle d'entretien

- 1 Retirez 1 vis du couvercle d'entretien.
- 2 Ôtez le couvercle d'entretien horizontalement pour le sortir de l'unité.

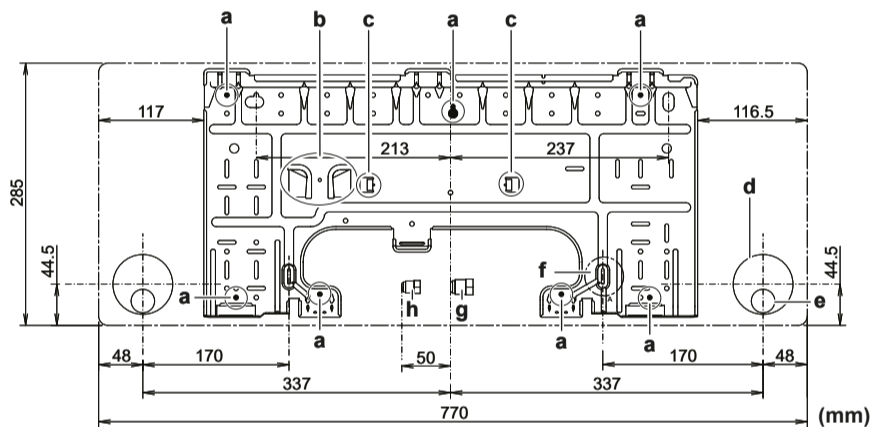

- A Classe 20~35
a Points de fixation recommandés pour la plaque de montage
b Poche pour le couvercle d'orifice de tuyau
c Languettes pour placer un niveau à bulle
d Trou traversant Ø65 mm
e Position du flexible de drainage
f Positionnez le mètre ruban au niveau du symbole "▷"
g Extrémité de la conduite de gaz
h Extrémité de la conduite de liquide

5.2.2 Réalisation d'un trou dans le mur

ATTENTION

Pour les murs contenant une structure en métal ou une plaque en métal, utilisez un tuyau encastré dans le mur et un couvercle afin d'empêcher tout risque de chaleur, de décharge électrique ou d'incendie.

REMARQUE

Veillez à boucher les espaces autour des tuyaux avec un produit d'étanchéité (non fourni) afin d'empêcher les fuites d'eau.

- 1 Percez un trou de 65 mm traversant le mur en l'inclinant vers le bas vers l'extérieur.

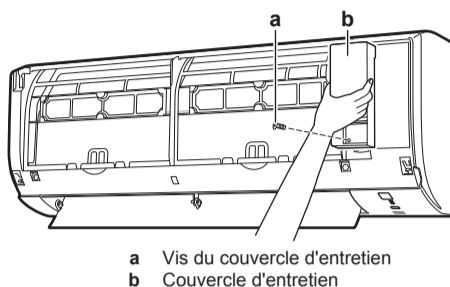

5.2 Installation de l'unité intérieure

5.2.1 Installation de la plaque de montage

- 1 Posez la plaque de montage temporairement.
- 2 Mettez la plaque de montage à niveau.
- 3 Marquez les centres des points de perçage au mur à l'aide d'un mètre ruban. Positionnez l'extrémité du mètre ruban au niveau du symbole "▷".
- 4 Terminez la pose en fixant la plaque de montage au mur avec des vis M4×25L (à fournir).

INFORMATIONS

Le couvercle de l'orifice du tuyau démonté peut être maintenu dans la poche de la plaque de montage.

- 2 Insérez dans le trou le tuyau encastré dans le mur.
- 3 Insérez un couvre-mur dans le tuyau du mur.

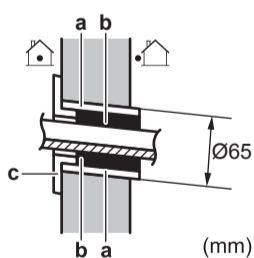

- a Tuyauterie encastrée
b Mastic
c Couvercle du trou de mur

5 Installation

- 4 Après avoir terminé le câblage, la tuyauterie de réfrigérant et la tuyauterie de purge, n'oubliez PAS de boucher l'espace avec du mastic.

5.2.3 Enlèvement du couvercle de l'orifice de tuyau

Pour raccorder la tuyauterie du côté droit, en bas à droite, du côté gauche ou en bas à gauche, le couvercle de l'orifice de tuyau DOIT être retiré.

- 1 Découpez le couvercle de l'orifice de tuyau à partir de l'intérieur de la grille avant à l'aide d'une scie à chantourner.

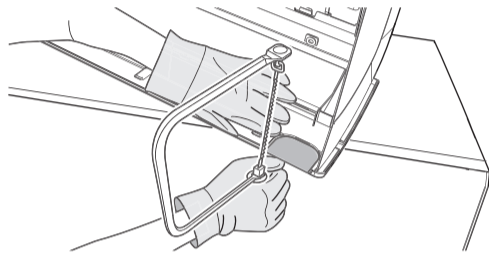

- 2 Éliminez les bavures le long de la partie découpée à l'aide d'une lime demi-ronde.

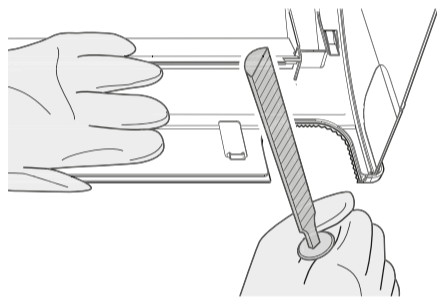

REMARQUE

N'utilisez PAS de pinces pour retirer le couvercle de l'orifice du tuyau, car cela endommagerait la grille avant.

5.2.4 Pour fournir le drainage

Assurez-vous que l'eau de condensation peut être évacuée correctement. Cela implique:

- Directives générales
- Raccordement de la tuyauterie de purge à l'unité intérieure
- Recherche de fuites d'eau

Directives générales

- **Longueur du tuyau.** Veillez à ce que la tuyauterie soit la plus courte possible.
- **Taille des tuyaux.** S'il est nécessaire de rallonger le flexible de drainage ou d'utiliser la tuyauterie d'évacuation encastrée, utilisez les éléments nécessaires qui s'adaptent aux extrémités avant des tuyaux.

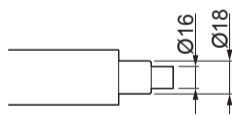

REMARQUE

- Installez le tuyau de vidange avec une pente vers le bas.
- Les pièges ne sont PAS permis.
- Ne mettez PAS le bout du tuyau dans l'eau.

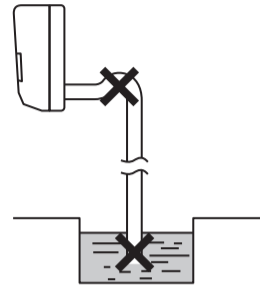

- **Rallonge de tuyau de purge.** Pour rallonger le tuyau de purge, utilisez un tuyau de $\varnothing 16$ mm non fourni. N'oubliez PAS d'utiliser un tube d'isolation thermique sur la section intérieure du tuyau prolongateur.

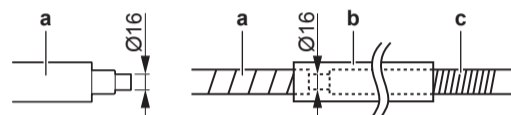

- a Tuyau de purge fourni avec l'unité intérieure
- b Tube d'isolation thermique (non fourni)
- c Rallonge de tuyau de purge

- **Tuyau rigide en chlorure de polyvinyle.** Lors du raccordement d'un tuyau rigide en polychlorure de vinyle (\varnothing nominal de 13 mm) directement sur le tuyau de purge comme avec la tuyauterie encastrée, utilisez une embout de vidange à fournir (\varnothing nominal de 13 mm).

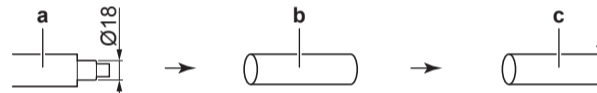

- a Tuyau de purge fourni avec l'unité intérieure
- b Embout de vidange de 13 mm de \varnothing nominal (non fourni)
- c Tuyau rigide en chlorure de polyvinyle (non fourni)

- **Condensation.** Prenez des mesures contre la condensation. Isolez la tuyauterie de purge complète dans le bâtiment.

- 1 Insérez le tuyau flexible de purge dans le tuyau de purge comme indiqué sur la figure suivante afin qu'il ne soit PAS tiré hors du tuyau de purge.

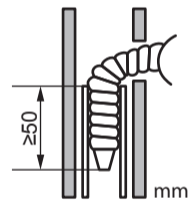

Raccordement de la tuyauterie à droite, à droite derrière ou en bas à droite



INFORMATIONS

La tuyauterie d'usine est réglée par défaut à droite. Pour les tuyauteries du côté gauche, retirez la tuyauterie du côté droit et installez-la du côté gauche.

- 1 Fixez le tuyau de purge avec du ruban adhésif en vinyle au bas des tuyaux de réfrigérant.
- 2 Enveloppez le flexible de purge et les tuyaux de réfrigérant avec de la bande isolante.

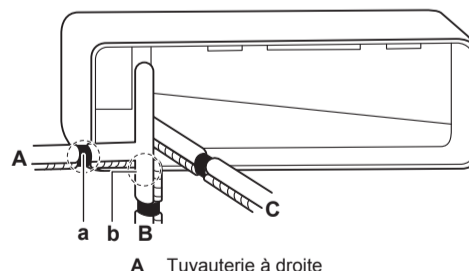

A Tuyauterie à droite

5 Installation

- B Tuyauterie à gauche
- C Tuyauterie à droite derrière
- a Enlevez le couvercle de l'orifice de tuyau pour la tuyauterie à droite.
- b Enlevez le couvercle de l'orifice de tuyau de la tuyauterie en bas à droite.

Pour raccorder la tuyauterie à gauche, à gauche derrière ou en bas à gauche

i INFORMATIONS

La tuyauterie d'usine est réglée par défaut à droite. Pour les tuyauteries du côté gauche, retirez la tuyauterie du côté droit et installez-la du côté gauche.

- 1 Retirez la vis de fixation de l'isolation située à droite et retirez le flexible de drainage.
- 2 Retirez le bouchon d'évacuation situé sur la gauche et fixez-le sur le côté droit.

! REMARQUE

N'appliquez PAS d'huile lubrifiante (huile réfrigérante) sur le bouchon de vidange au moment de l'insertion. Le bouchon de vidange peut se détériorer et provoquer des fuites par le bouchon.

- 3 Insérez le flexible de vidange du côté gauche et n'oubliez pas de le serrer avec la vis de fixation pour éviter toute fuite d'eau.

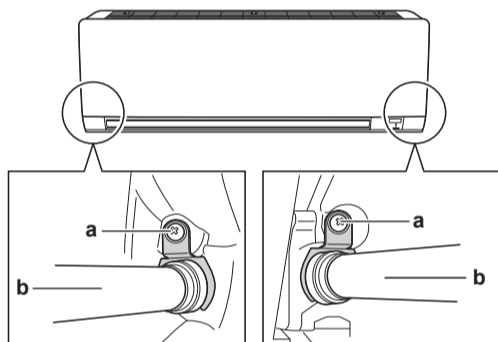

- a Vis de fixation d'isolation
- b Tuyau de purge

- 4 Fixez le tuyau de purge au bas des tuyaux de réfrigérant à l'aide d'un ruban adhésif en vinyle.

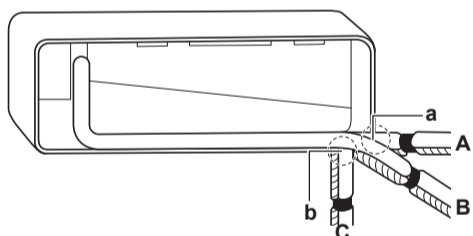

- A Tuyauterie de gauche
- B Tuyauterie de gauche derrière
- C Tuyauterie en bas à gauche
- a Enlevez le couvercle de l'orifice de tuyau de la tuyauterie à gauche.
- b Enlevez le couvercle de l'orifice de tuyau de la tuyauterie en bas à gauche.

Recherche de fuites d'eau

- 1 Retirez les filtres à air.
- 2 Versez graduellement environ 1 l d'eau par le bac de purge afin de vérifier s'il y a des fuites d'eau.

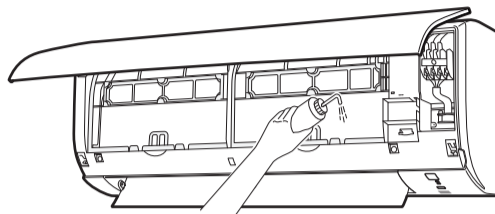

5.3 Raccordement de la tuyauterie de réfrigérant

⚠ DANGER: RISQUE DE BRÛLURE

5.3.1 Consignes pour le raccordement de la tuyauterie de réfrigérant

Prenez les directives suivantes en compte lors du raccordement des tuyaux:

- Enduisez la surface intérieure de l'évasement avec de l'huile acétique ou de l'huile éthylique lors du raccordement d'un raccord conique. Faites manuellement 3 ou 4 tours avant de serrer fermement.

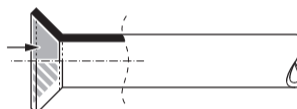

- Utilisez TOUJOURS 2 clés pour desserrer un raccord conique.
- Utilisez TOUJOURS une clé de serrage et une clé dynamométrique pour serrer le raccord conique lors du raccordement la tuyauterie. Cela permet d'éviter les fuites et les fissures au niveau du raccord.

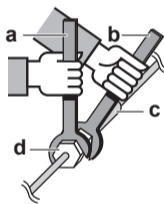

- a Clé dynamométrique
- b Clé
- c Raccord de tuyaux
- d Raccord conique

Taille des tuyaux (mm)	Couple de serrage (N·m)	Dimensions d'évasement (A) (mm)	Forme de l'évasement (mm)
Ø6,4	15~17	8,7~9,1	
Ø9,5	33~39	12,8~13,2	
Ø12,7	50~60	16,2~16,6	

5.3.2 Raccordement de la tuyauterie de réfrigérant à l'unité intérieure

- **Longueur du tuyau.** Maintenez la tuyauterie de réfrigérant la plus courte possible.
- **Raccords évasés.** Branchez le tuyau de réfrigérant à l'unité à l'aide des raccords évasés.
- **Isolation.** Isolez la tuyauterie de fluide frigorigène, le câble d'interconnexion et le tuyau de vidange de l'unité intérieure comme suit:

5 Installation

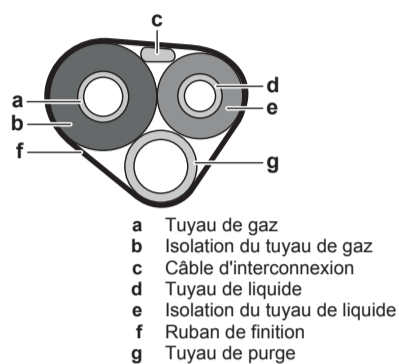

REMARQUE

Veillez à isoler toute la tuyauterie de réfrigérant. Toute tuyauterie exposée est susceptible de provoquer de la condensation.

5.4 Raccordement du câblage électrique



DANGER: RISQUE D'ÉLECTROCUTION



AVERTISSEMENT

Utilisez TOUJOURS un câble multiconducteur pour l'alimentation électrique.



AVERTISSEMENT

Si le câble d'alimentation est endommagé, il DOIT être remplacé par le fabricant, son agent de service ou des personnes qualifiées afin d'éviter tout danger.



AVERTISSEMENT

Ne branchez PAS l'alimentation à l'unité intérieure. Cela pourrait provoquer une décharge électrique ou un incendie.



AVERTISSEMENT

- N'utilisez PAS d'éléments électriques achetés localement dans le produit.
- Ne branchez PAS l'alimentation de la pompe d'évacuation, etc. sur le bornier de transmission. Cela pourrait provoquer une décharge électrique ou un incendie.



AVERTISSEMENT

Tenez le câblage d'interconnexion éloigné des tuyaux en cuivre sans isolation thermique, car ces tuyaux seront très chauds.

5.4.1 Raccordement du câblage électrique sur l'unité intérieure

Les travaux d'électricité doivent être effectués conformément au manuel d'installation et aux règles de câblage électrique nationales ou au code de bonne pratique.

- Placez l'unité intérieure sur les crochets de la plaque de montage. Utilisez les repères "△" comme guide.

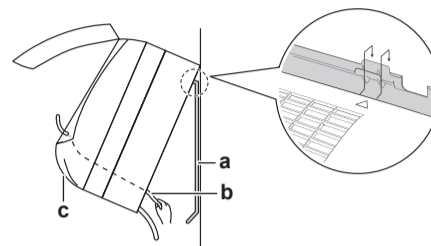

- a** Plaque de montage (accessoire)
b Câble d'interconnexion
c Guide-fil

- Ouvrez le panneau avant, puis le couvercle d'entretien. Reportez-vous à "5.1 Ouverture de l'unité intérieure" à la page 5.

- Passez le câble d'interconnexion de l'unité extérieure par le trou de traversée de mur, par l'arrière de l'unité intérieure et par l'avant.

Note: Dans le cas où le câble d'interconnexion a été dénudé à l'avance, recouvrez les extrémités avec de la bande isolante.

- Repliez l'extrémité du câble vers le haut.



REMARQUE

- Veillez à maintenir le câble d'alimentation et le câble de transmission écartés. Le câblage de transmission et d'alimentation peut croiser, mais ne peut être acheminé en parallèle.
- Afin d'éviter des interférences électriques, la distance entre les deux câbles doit TOUJOURS être d'au moins 50 mm.



AVERTISSEMENT

Prenez des mesures adaptées afin que l'unité ne puisse pas être utilisée comme abri par les petits animaux. Les petits animaux qui entrent en contact avec des pièces électriques peuvent provoquer des dysfonctionnements, de la fumée ou un incendie.

- a** Bornier
b Bloc de composants électriques
c Retenue de câblage

- Dénudez les extrémités des fils d'environ 15 mm.
- Faites correspondre la couleur des fils avec les numéros de borne des borniers de l'unité intérieure, puis vissez fermement les câbles à la borne correspondante.
- Raccordez le fil de terre à la borne correspondante.
- Fixez fermement les fils à l'aide des vis des bornes.
- Tirez les câbles pour vérifier qu'ils sont correctement fixés, puis maintenez-les avec un dispositif de retenue des câbles.
- Placez les câbles de manière à ce que le couvercle d'entretien se place correctement, puis fermez le couvercle d'entretien.

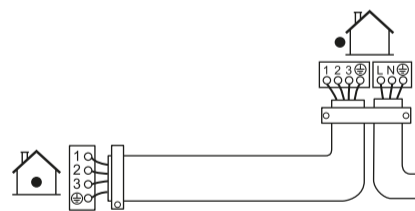

6 Configuration

5.5 Finalisation de l'installation de l'unité intérieure

5.5.1 Pour isoler la tuyauterie de drainage, la tuyauterie de réfrigérant et le câble d'interconnexion

- Après la tuyauterie de vidange, la tuyauterie du réfrigérant et le câblage électrique sont terminés. Enveloppez les tuyaux de réfrigérant, le câble d'interconnexion et le tuyau de purge avec de la bande isolante. Enveloppez au moins la moitié de la largeur de la bande à chaque tour.

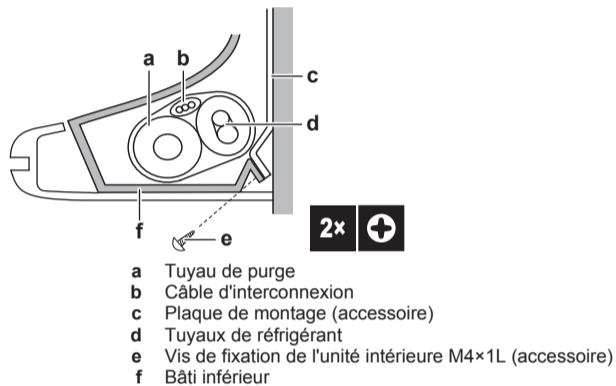

5.5.2 Passage des tuyaux à travers les trous de mur

- Placez les tuyaux de réfrigérant le long de la voie réservée à cet effet sur la plaque de montage.

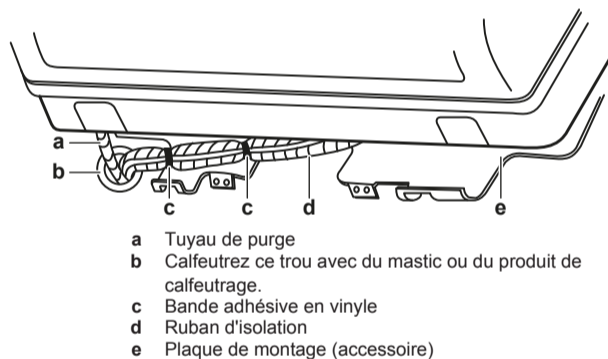

REMARQUE

- Ne pliez PAS les tuyaux de réfrigérant.
- Ne poussez PAS les tuyaux de réfrigérant sur le bâti inférieur ou la grille avant.

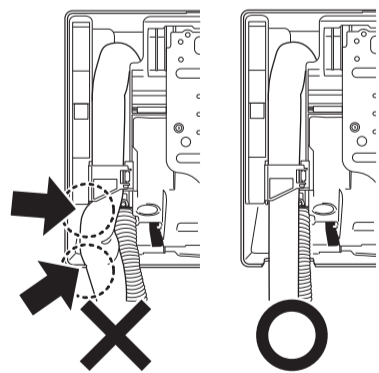

- Passez le tuyau de vidange et les tuyaux de réfrigérant par le trou du mur.

5.5.3 Fixation de l'unité sur la plaque de montage

- Placez l'unité intérieure sur les crochets de la plaque de montage. Utilisez les repères "△" comme guide.

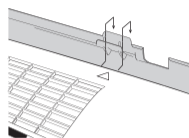

- Appuyez sur le cadre inférieur de l'unité avec les deux mains pour le placer sur les crochets inférieurs de la plaque de montage. Veillez à ce que les fils NE se coincent PAS.

Note: Veillez à ce que le câble d'interconnexion ne se prenne PAS dans l'unité intérieure.

- Appuyez des deux mains sur le bord inférieur de l'unité intérieure jusqu'à ce qu'elle soit fermement bloquée par les crochets de la plaque de montage.
- Fixez l'unité intérieure sur la plaque de montage à l'aide des 2 vis de fixation M4×12L (accessoire) de l'unité intérieure.

6 Configuration

6.1 Réglage des différentes adresses

Si 2 unités intérieures sont installées dans 1 pièce, il est possible de régler des adresses différentes pour 2 interfaces utilisateur.

- Retirez les piles de l'interface utilisateur.
- Coupez le cavalier d'adresse.

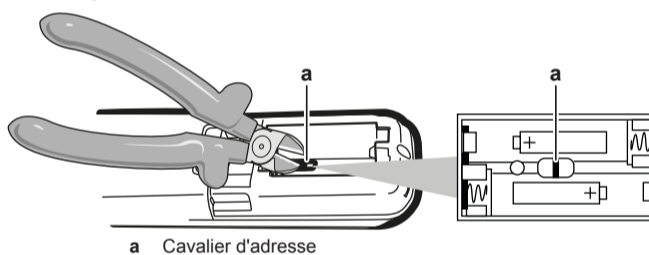

REMARQUE

Veillez à ne PAS endommager les pièces environnantes lors de la découpe du cavalier d'adresse.

- Mettez la tension.

Résultat: Le volet de l'unité intérieure s'ouvrira et se fermera pour régler la position de référence.

INFORMATIONS

- Pour les unités FTXF, le réglage suivant DOIT être effectué dans les 5 minutes suivant la mise sous tension.
- Au cas où vous ne pourriez PAS terminer le réglage à temps, coupez l'alimentation et attendez au moins 1 minute avant de remettre l'alimentation en marche.

- Appuyez simultanément sur:

Modèle	Touches
FTXP et ATXP	TEMP ↑, TEMP ↓ et OFF
FTXF	MODE, TEMP ↑ et TEMP ↓

- Appuyez sur:

Modèle	Bouton
FTXP et ATXP	TEMP ↑

7 Mise en service

Modèle	Bouton
FTXF	MODE

6 Sélectionnez:

Modèle	Symbole
FTXP et ATXP	R
FTXF	7

7 Appuyez sur:

Modèle	Bouton
FTXP et ATXP	FAN
FTXF	

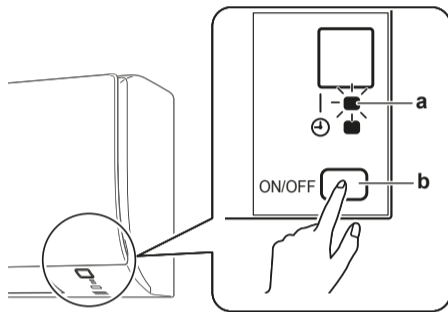

a Voyant de fonctionnement
b Commutateur ON/OFF de l'unité intérieure

8 Appuyez sur le commutateur ON/OFF de l'unité intérieure tant que le voyant de fonctionnement clignote.

Cavalier	Adresse
Réglage usine	1
Après découpe avec des pinces	2

INFORMATIONS

Si le réglage n'a PAS pu être effectué pendant que le voyant de fonctionnement clignotait, répétez le processus de réglage depuis le début.

9 Une fois le réglage terminé, appuyez sur:

Modèle	Bouton
FTXP et ATXP	Maintenez FAN enfoncé pendant environ 5 secondes.
FTXF	

Résultat: L'interface utilisateur reviendra à l'écran précédent.

10 Appuyez simultanément sur:

Modèle	Touches
FTXP	TEMP, TEMP et OFF
FTXF	MODE, TEMP et TEMP

11 Appuyez sur:

Modèle	Bouton
FTXP	TEMP
FTXF	MODE

12 Sélectionnez:

Modèle	Symbole
FTXP	R
FTXF	7

13 Appuyez sur:

(A)(F)TXP20~35M5V1B
Climatiseur de pièce Daikin
3P519299-4B – 2018.12

DAIKIN

Manuel d'installation

11

Modèle	Bouton
FTXP	FAN
FTXF	

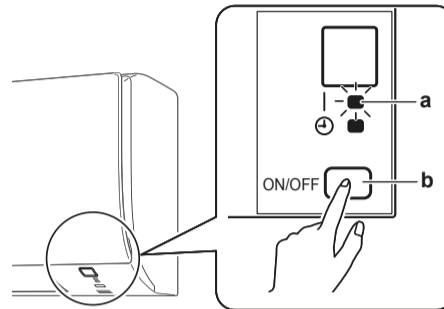

a Voyant de fonctionnement
b Commutateur ON/OFF de l'unité intérieure

14 Appuyez sur le commutateur ON/OFF de l'unité intérieure tant que le voyant de fonctionnement clignote.

Cavalier	Adresse
Réglage usine	1
Après découpe avec des pinces	2

INFORMATIONS

Si le réglage n'a PAS pu être effectué pendant que le voyant de fonctionnement clignotait, répétez le processus de réglage depuis le début.

15 Une fois le réglage terminé, appuyez sur:

Modèle	Bouton
FTXP	Maintenez FAN enfoncé pendant environ 5 secondes.
FTXF	

Résultat: L'interface utilisateur reviendra à l'écran précédent.

7 Mise en service

REMARQUE

Ne faites JAMAIS fonctionner l'unité sans thermistances et/ou capteurs/contacteurs de pression au risque de brûler le compresseur.

7.1 Liste de contrôle avant la mise en service

Ne faites PAS fonctionner le système avant que les éléments suivants soient vérifiés:

<input type="checkbox"/>	Vous avez lu toutes les consignes d'installation, comme indiqué dans le guide de référence de l'installateur .
<input type="checkbox"/>	Les unités intérieures sont correctement montées.
<input type="checkbox"/>	L' unité extérieure est correctement montée.
<input type="checkbox"/>	Entrée/sortie d'air Vérifier que l'entrée et la sortie d'air de l'unité ne sont PAS obstruées par des feuilles de papier, des cartons ou tout autre matériel.
<input type="checkbox"/>	Il n'y a PAS de phases manquantes ni de phases inversées .

8 Mise au rebut

<input type="checkbox"/>	Les tuyaux de réfrigérant (gaz et liquide) disposent d'une isolation thermique.
<input type="checkbox"/>	Vidange Assurez-vous que l'écoulement se fait régulièrement. Conséquence possible: De l'eau de condensation peut s'égoutter.
<input type="checkbox"/>	Le système est correctement mis à la terre et les bornes de terre sont serrées.
<input type="checkbox"/>	Les fusibles ou les dispositifs de protection installés localement sont conformes au présent document et n'ont PAS été contournés.
<input type="checkbox"/>	La tension d'alimentation doit correspondre à la tension indiquée sur l'étiquette d'identification de l'unité.
<input type="checkbox"/>	Les fils indiqués sont utilisés pour le câble d'interconnexion .
<input type="checkbox"/>	L'unité intérieure reçoit les signaux de l'interface utilisateur .
<input type="checkbox"/>	Le coffret électrique ne contient PAS de raccords desserrés ou de composants électriques endommagés.
<input type="checkbox"/>	La résistance d'isolation du compresseur est OK.
<input type="checkbox"/>	Il n'y a PAS de composants endommagés ou de tuyaux coincés à l'intérieur des unités intérieure et extérieure.
<input type="checkbox"/>	Il n'y a PAS de fuites de réfrigérant .
<input type="checkbox"/>	Les tuyaux installés sont de taille correcte et sont correctement isolés.
<input type="checkbox"/>	Les vannes d'arrêt (gaz et liquide) de l'unité extérieure sont complètement ouvertes.

Résultat: Le mode test s'arrêtera automatiquement après environ 30 minutes.

6 Pour arrêter l'opération, appuyez sur le bouton **OFF**.

Pour les unités FTXF

7 Appuyez sur pour allumer le système.

8 Appuyez simultanément sur le centre de **TEMP**, **TEMP** et **MODE**.

9 Appuyez deux fois sur **MODE**.

Résultat: **T** apparaît à l'écran. Le mode test est sélectionné. Le mode test s'arrêtera automatiquement après environ 30 minutes.

10 Pour arrêter l'opération, appuyez sur le bouton .



INFORMATIONS

Certaines fonctions NE PEUVENT PAS être utilisées en mode test.

Si la panne a lieu pendant le fonctionnement, le système redémarrera automatiquement dès le rétablissement de l'alimentation.

8 Mise au rebut

Le démantèlement de l'appareil ainsi que le traitement du réfrigérant, de l'huile et d'autres composants DOIVENT être effectués en accord avec la législation en vigueur.

7.2 Essai de fonctionnement

Condition requise: L'alimentation DOIT être dans la plage spécifiée.

Condition requise: L'essai peut être effectué en mode de refroidissement ou de chauffage.

Condition requise: Le test de fonctionnement doit être effectué conformément au manuel d'utilisation de l'unité intérieure pour s'assurer que toutes les fonctions et pièces fonctionnent correctement.

- 1 En mode refroidissement, sélectionnez la température programmable la plus basse. En mode chauffage, sélectionnez la température programmable la plus haute. Le test peut être désactivé si nécessaire.
- 2 Une fois le test terminé, réglez la température à un niveau normal. En mode refroidissement: 26~28°C, en mode chauffage: 20~24°C.
- 3 Le système s'arrête de fonctionner 3 minutes après avoir éteint l'unité.

7.2.1 Pour effectuer un test en hiver

Lorsque vous utilisez le climatiseur en mode **Refroidissement** en hiver, réglez-le pour qu'il fonctionne en mode test en utilisant la méthode suivante.

Pour les unités FTXP















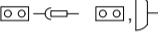

- 1 Appuyez simultanément sur **TEMP**, **TEMP** et **OFF**.
- 2 Appuyez sur **TEMP**.
- 3 Sélectionnez **T**.
- 4 Appuyez sur **FAN**.
- 5 Appuyez sur **COOL** pour allumer le système.

9 Données techniques

Un **sous-ensemble** des dernières données techniques est disponible sur le site web régional de Daikin (accessible au public). L'**ensemble complet** des dernières données techniques est disponible sur le Daikin Business Portal (authentification requise).

9.1 Schéma de câblage

Le schéma de câblage est fourni avec l'unité, situé à l'intérieur de l'unité extérieure (face inférieure de la plaque supérieure).

Légende du schéma de câblage unifié					
Pour les pièces utilisées et la numérotation, reportez-vous au schéma de câblage sur l'unité. La numérotation des pièces se fait en numéros arabes et par ordre croissant pour chaque pièce et est représentée dans l'aperçu ci-dessous au moyen du symbole "" dans le code de la pièce.					
	:	DISJONCTEUR		:	TERRE DE PROTECTION
	:	CONNEXION		:	TERRE DE PROTECTION (VIS)
	:	CONNECTEUR		:	REDRESSEUR
	:	TERRE		:	CONNECTEUR DU RELAIS
	:	CÂBLAGE SUR SITE		:	CONNECTEUR DE COURT-CIRCUITAGE
	:	FUSIBLE		:	BORNE
	:	UNITÉ INTÉRIEURE		:	BARRETTE DE RACCORDEMENT
	:	UNITÉ EXTÉRIEURE		:	ATTACHE-CÂBLES
BLK	:	NOIR	GRN	:	VERT
BLU	:	BLEU	GRY	:	GRIS
BRN	:	BRUN	ORG	:	ORANGE
PNK	:	ROSE	PRP, PPL	:	MAUVE
WHT	:	BLANC	RED	:	ROUGE
A*P	:	CARTE DE CIRCUITS IMPRIMÉS	PS	:	ALIMENTATION DE COMMUTATION
BS*	:	BOUTON-POUSSOIR MARCHE/ARRÊT, INTERRUPTEUR DE FONCTIONNEMENT	PTC*	:	PTC DE THERMISTANCE
BZ, H*O	:	VIBREUR	Q*	:	TRANSISTOR BIPOLAIRE DE GRILLE ISOLÉE (IGBT)
C*	:	CONDENSATEUR	Q*DI	:	DISJONCTEUR DE PROTECTION CONTRE LES FUITES À LA TERRE
AC*, CN*, E*, HA*, HE*, HL*, HN*, HR*, MR*_A, MR*_B, S*, U, V, W, X*A, K*R_*	:	CONNEXION, CONNECTEUR	Q*L	:	PROTECTION CONTRE LA SURCHARGE
D*, V*D	:	DIODE	Q*M	:	THERMORUPTEUR
DB*	:	PONT DE DIODES	R*	:	RÉSISTANCE
DS*	:	MICROCOMMUTEUR	R*T	:	THERMISTANCE
E*H	:	CHAUFFAGE	RC	:	RÉCEPTEUR
F*U, FU* (POUR LES CARACTÉRISTIQUES, SE REPORTER À LA CARTE PCB À L'INTÉRIEUR DE VOTRE UNITÉ)	:	FUSIBLE	S*C	:	CONTACTEUR DE FIN DE COURSE
FG*	:	CONNECTEUR (MASSE DU CHÂSSIS)	S*L	:	CONTACTEUR À FLOTTEUR
H*	:	FAISCEAU	S*NPH	:	CAPTEUR DE PRESSION (HAUTE)
H*P, LED*, V*L	:	LAMPE PILOTE, DIODE ÉLECTROLUMINESCENTE	S*NPL	:	CAPTEUR DE PRESSION (BASSE)
HAP	:	DIODE ÉLECTROLUMINESCENTE (MONITEUR DE SERVICE VERT)	S*PH, HPS*	:	PRESSOSTAT (HAUTE) PRESSION
HIGH VOLTAGE	:	HAUTE TENSION	S*PL	:	PRESSOSTAT (BASSE) PRESSION
IES	:	CAPTEUR À ŒIL INTELLIGENT	S*T	:	THERMOSTAT
IPM*	:	MODULE D'ALIMENTATION INTELLIGENT	S*RH	:	CAPTEUR D'HUMIDITÉ
K*R, KCR, KFR, KHuR, K*M	:	RELAIS MAGNÉTIQUE	S*W, SW*	:	COMMUTEUR DE FONCTIONNEMENT
L	:	SOUS TENSION	SA*, F1S	:	PARASURTENSEUR
L*	:	BOBINE	SR*, WLU	:	RÉCEPTEUR DE SIGNAUX
L*R	:	RÉACTIF	SS*	:	SÉLECTEUR
M*	:	MOTEUR PAS À PAS	SHEET METAL	:	PLAQUE DE LA BARRETTE DE RACCORDEMENT
M*C	:	MOTEUR DU COMPRESSEUR	T*R	:	TRANSFORMATEUR
M*F	:	MOTEUR DU VENTILATEUR	TC, TRC	:	ÉMETTEUR-RÉCEPTEUR
M*P	:	MOTEUR DE POMPE DE VIDANGE	V*, R*V	:	VARISTANCE
M*S	:	MOTEUR DE PIVOTEMENT	V*R	:	PONT DE DIODES
MR*, MRCW*, MRM*, MRN*	:	RELAIS MAGNÉTIQUE	WRC	:	TÉLÉCOMMANDE SANS FIL
N	:	NEUTRE	X*	:	BORNE
n=*, N=*	:	NOMBRE DE PASSAGES DANS LE CORPS EN FERRITE	X*M	:	BORNIER (BLOC)
PAM	:	MODULATION D'AMPLITUDE PAR IMPULSION	Y*E	:	BOBINE DE LA VANNE
PCB*	:	CARTE DE CIRCUITS IMPRIMÉS	Y*R, Y*S	:	BOBINE DE L'ÉLECTROVANNE D'INVERSION
PM*	:	MODULE D'ALIMENTATION	Z*C	:	TORE MAGNÉTIQUE
			ZF, Z*F	:	FILTRE ANTIPARASITE

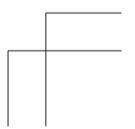
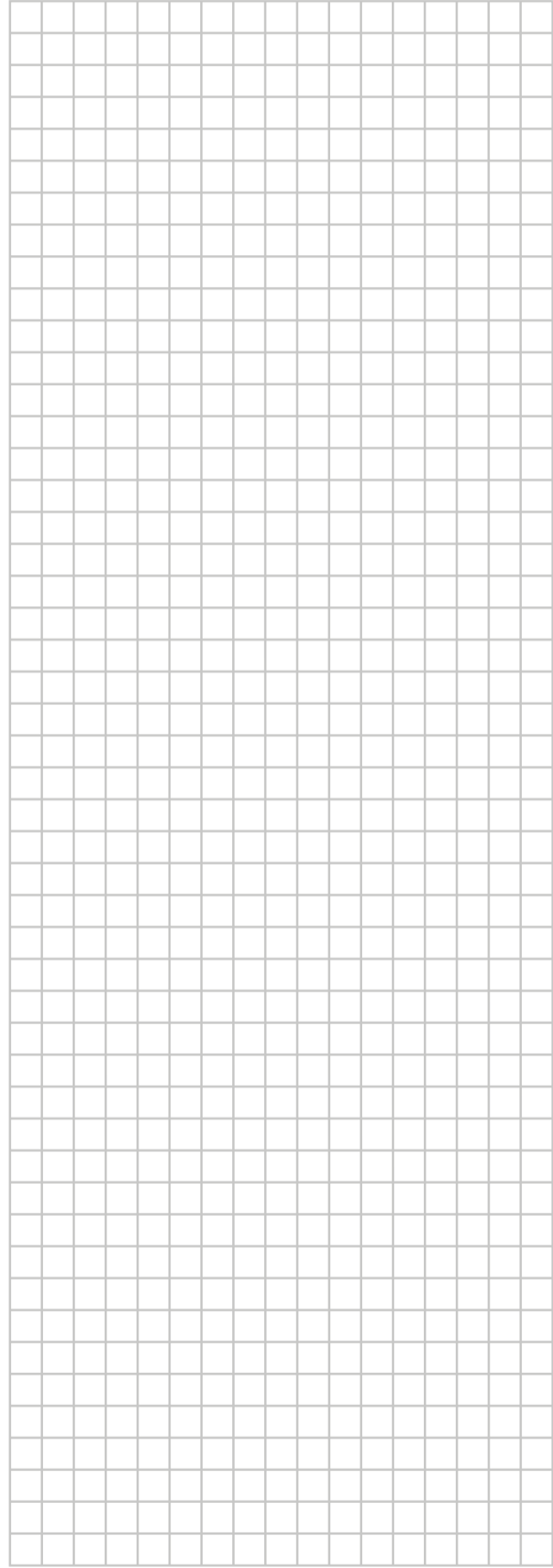
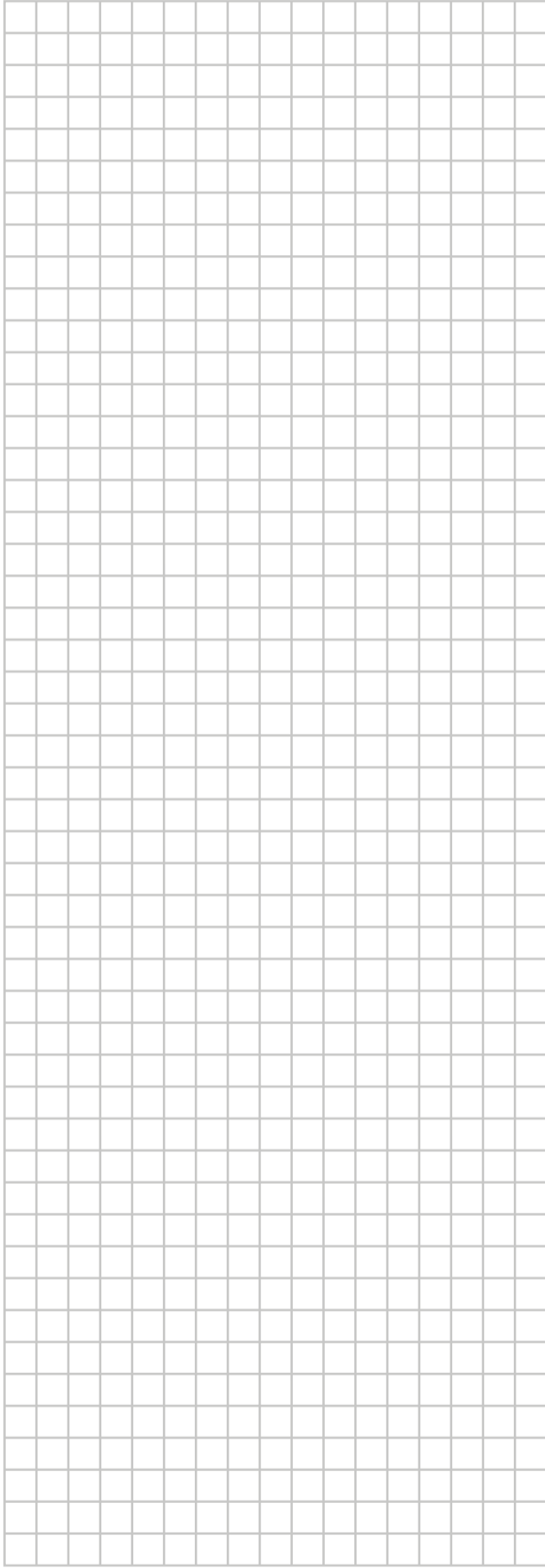
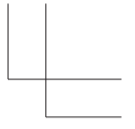
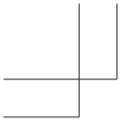

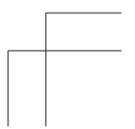
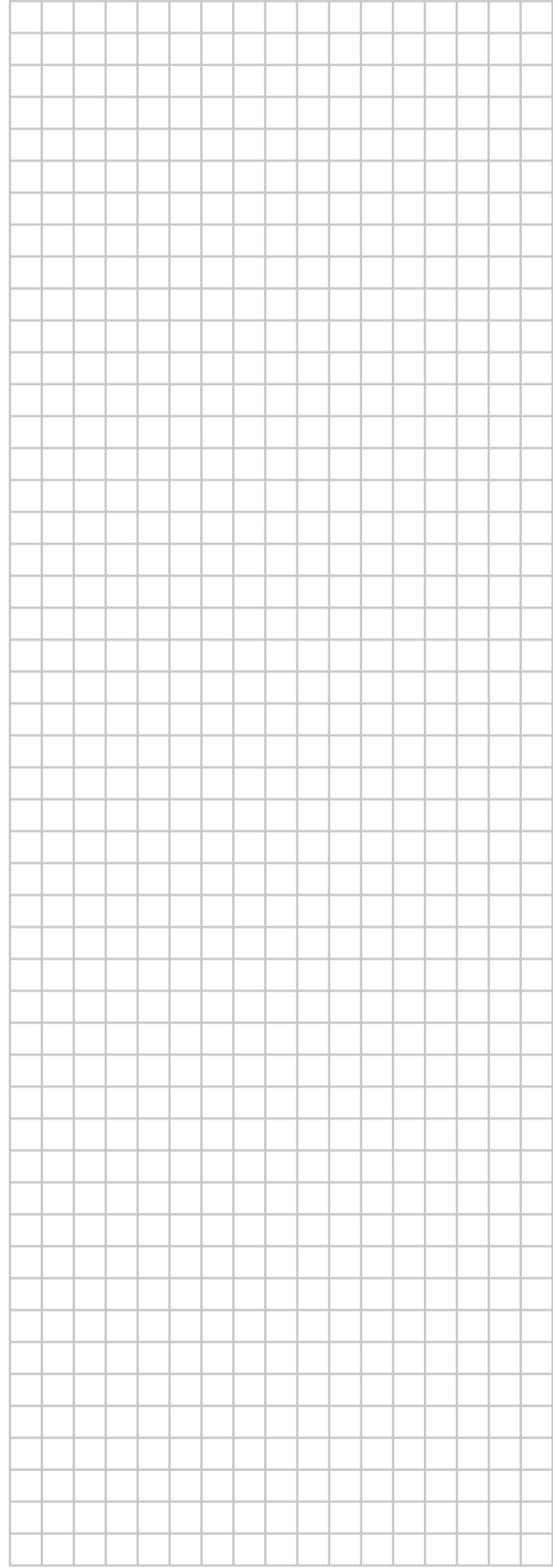
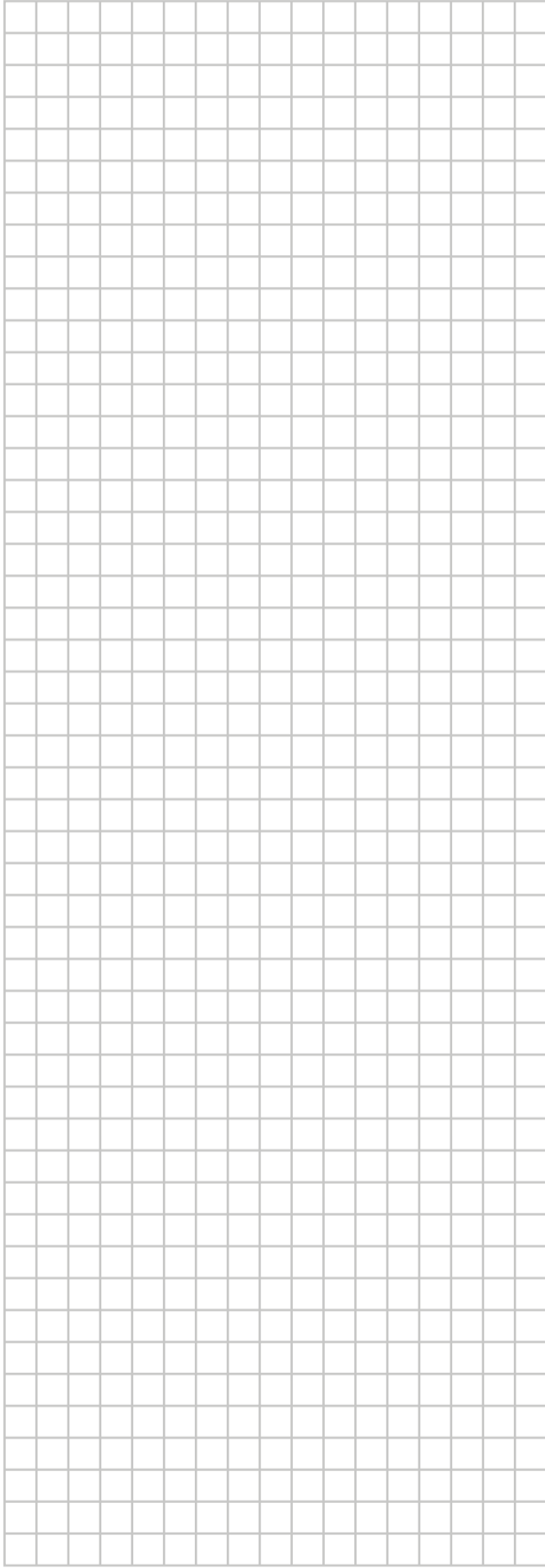
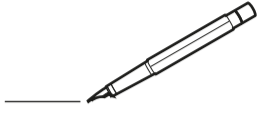
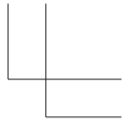
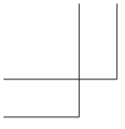

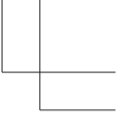
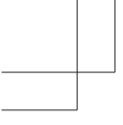

EAC



DAIKIN ISITMA VE SOĞUTMA SİSTEMLERİ SAN.TİC. A.Ş.
Küçükbakkalköy Mah. Kayışdağı Cad. No: 1 Kat: 21-22 34750 Ataşehir
İSTANBUL / TÜRKİYE
Tel: 0216 453 27 00
Faks: 0216 671 06 00
Çağrı Merkezi: 444 999 0
Web: www.daikin.com.tr

Copyright 2018 Daikin

DAIKIN EUROPE N.V.
Zandvoordestraat 300, B-8400 Oostende, Belgium

3P519299-4B 2018.12

