

**FVXM-F**

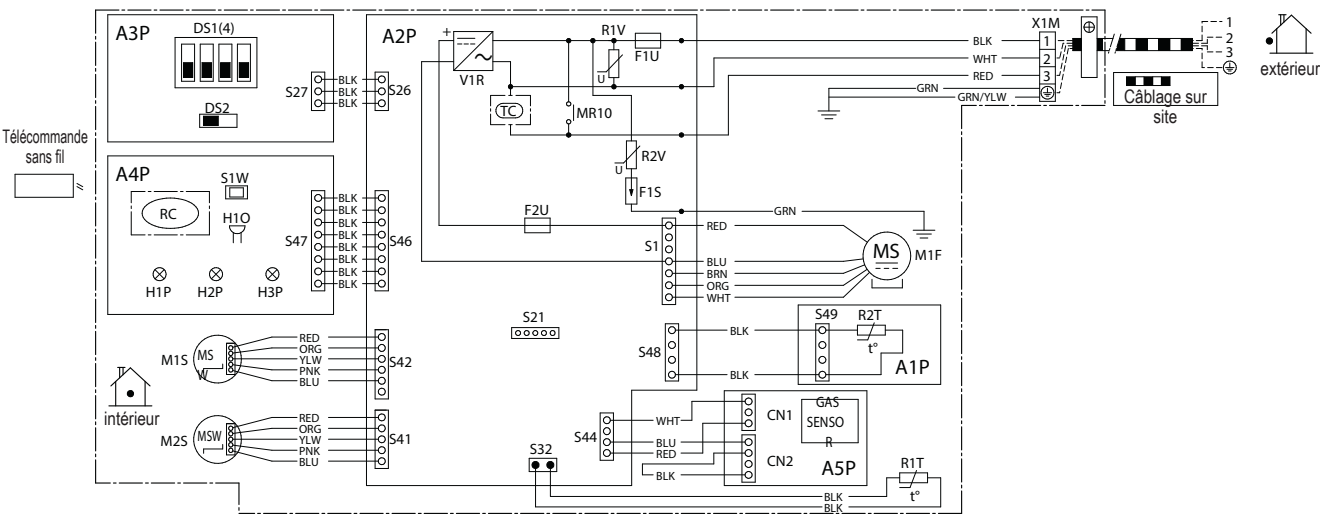

⊕	Masse
A1P~A5P	Carte de circuit imprimé
H1O	Avertisseur
V1R	Redresseur
F1U,F2U	Fusible (T, 3,15A, 250 V)
H1P~H3P	Lampe témoin
M1F	Moteur du ventilateur
M1S, M2S	Moteur oscillant
MR10	Relais magnétique
RC	Capteur de signal

TC	Circuit de transmission
R1T,R2T	Thermistor
S1~S49	Connecteur
CN1,CN2	Connecteur
S1W	Interrupteur de service
DS1(4)	Limiteur de débit d'air vers le haut
DS2	Commutateur de sélection de sortie d'air
F1S	Limiteur de surtension
R1V,R2V	Varistance
X1M	Bornier

**REMARQUES**

1. Noter que l'opération recommencera automatiquement si l'alimentation principale est coupée puis remise.
2. Couleurs : BLK: Noir, RED: Rouge, BLU: Bleu, WHT: Blanc, YLW: Jaune, GRN: Vert, BRN: Marron, PNK: Rose