

RXMLQ-T

RXYLQ-T

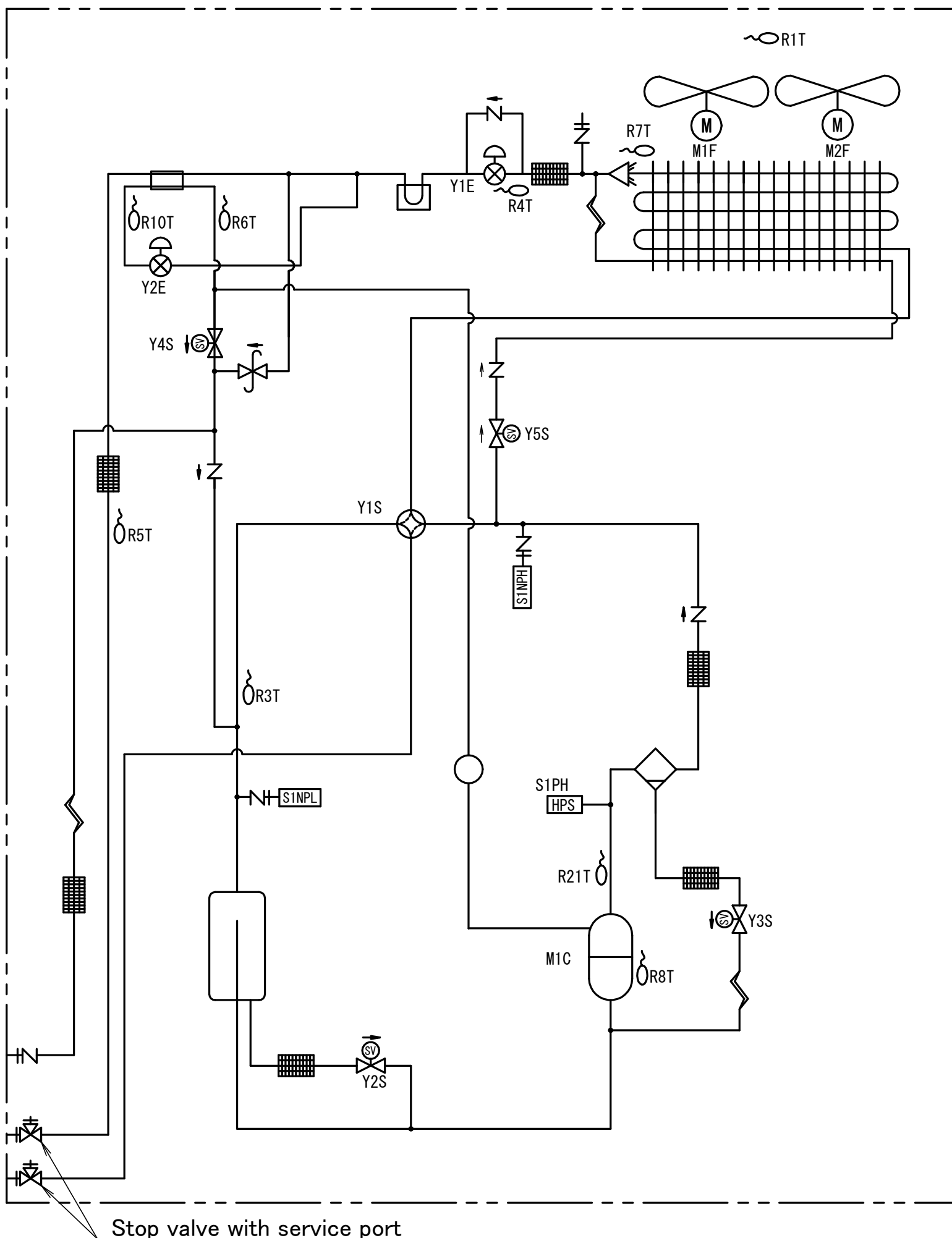

Stop valve with service port

- | | | | | | |
|--|---|--|---------------------------------|--|--|
| | Ventilateur hélicoïdal | | Vanne d'arrêt | | Accumulateur |
| | Échangeur de chaleur | | Distributeur | | Échangeur de chaleur, sous-refroidissement |
| | Vanne de détente électronique | | ECI Cooling | | Silencieux |
| | Vanne à 4 voies | | Clapet anti-retour | | |
| | Évasement de 5/16" de l'orifice d'entretien | | Filtre | | |
| | Commutateur haute pression | | Électrovanne | | |
| | Interrupteur basse pression | | Tube capillaire | | |
| | Compresseur | | Soupape de décharge de pression | | |
| | Séparateur d'huile | | | | |
-
- | |
|---|
| R1T: Thermistance (air) |
| R21T: Thermistance (décharge) |
| R3T: Thermistor (aspiration) |
| R4T: Thermistor (échangeur de chaleur, liquide, principal) Thermistor |
| R5T: (sous-refroidissement, échangeur de chaleur, liquide) Thermistor |
| R6T: (sous-refroidissement, échangeur de chaleur, gaz) Thermistance |
| R7T: (échangeur de chaleur, dégivrage) |
| R8T: Thermistor (corps du compresseur) |
| R10T: Thermistance Entrée de l'échangeur de chaleur, sous-refroidissement |