

ADDENDUM TO INSTALLATION MANUAL



Removing the pinched piping

Make sure to follow instructions below for removing the pinched piping.

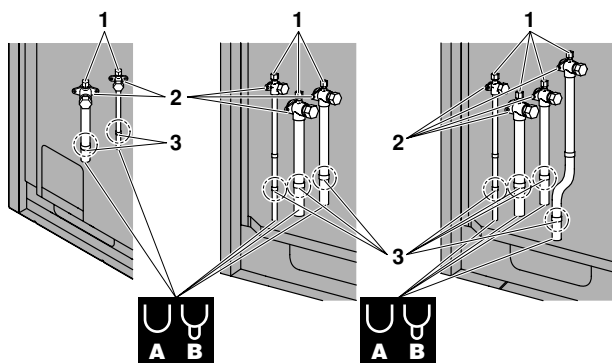
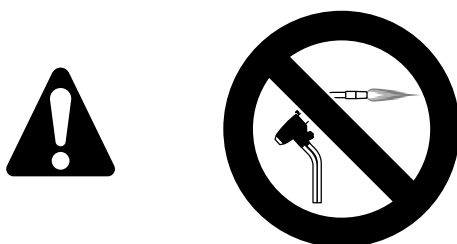

Never remove the pinched piping by brazing



- 1 Service port
- 2 Stop valve
- 3 Point of pipe cutting just above brazing point or above marking
- A Pinched piping 
- B Pinched piping 



Never remove the pinched piping by brazing.

Any gas or oil remaining inside the stop valve may blow off the pinched piping.

Failure to observe the instructions in procedure below properly may result in property damage or personal injury, which may be serious depending on the circumstances.

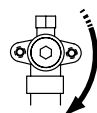

Use the following procedure to remove the pinched piping:

- 1 Remove the valve lid and make sure that the stop valves are fully closed. 
- 2 Connect a charge hose to service ports of all stop valves.
- 3 Recover gas and oil from the pinched piping by using a recovery unit.



Do not vent gases into the atmosphere.

- 4 When all gas and oil is recovered from the pinched piping, disconnect the charge hose and close the service ports.
- 5 In case the pinched piping lower part looks like detail **A** in the illustration, follow instructions as per procedure steps 7+8.
In case the pinched piping lower part looks like detail **B** in the illustration, follow instructions as per procedure steps 6-7+8.

- 6 Cut off the lower part of the smaller pinched piping with an appropriate tool (e.g. a pipe cutter, a pair of nippers, ...) so that a cross-section is open, allowing remaining oil to drip out in case the recovery was not complete. 

Wait until all oil is dripped out.

- 7 Cut the pinched piping off with a pipe cutter just above the brazing point or just above the marking in case there is no brazing point.



Never remove the pinched piping by brazing.



- 8 Wait until all oil is dripped out in case the recovery was not complete, and only then proceed with connection of the field piping.

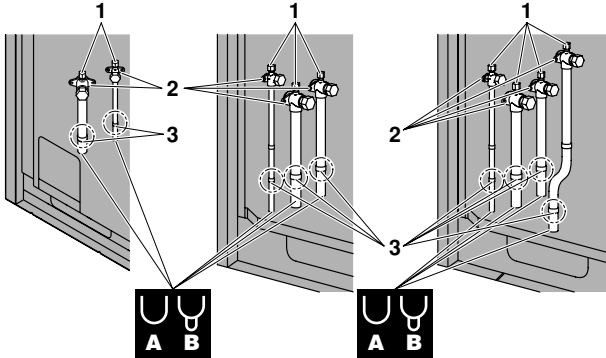



Ergänzung zur Installationsanleitung

D Entfernen der gequetschten Rohre

Entfernen Sie die gequetschten Rohre gemäß der folgenden Anweisungen.

! Entfernen Sie die gequetschten Rohre nie durch Löten

- 1 Wartungsanschluss
 - 2 Absperrventil
 - 3 Stelle zum Schneiden des Rohrs direkt über der Lötstelle oder der Markierung
- A Gequetschte Rohre 
- B Gequetschte Rohre 

! Entfernen Sie die gequetschten Rohre nie durch Löten.

Gas- oder Öreste im Absperrventil können die gequetschten Rohre zerstören.

Wenn die folgenden Anweisungen zur Vorgehensweise nicht beachtet werden, kann dies zur Beschädigung von Eigentum oder zu Verletzungen von Personen führen, die je nach den Umständen schwerwiegend sein können.

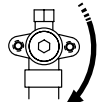

Gehen Sie wie folgt vor, um die gequetschten Rohre zu entfernen:

- 1 Entfernen Sie den Ventildeckel und stellen Sie sicher, dass die Absperrventile vollständig geschlossen sind. 
- 2 Schließen Sie einen Füllschlauch an die Wartungsanschlüsse aller Absperrventile an.
- 3 Gewinnen Sie Gas und Öl aus den gequetschten Rohren mithilfe einer Rückgewinnungseinheit zurück.



Lassen Sie Gase nicht in die Atmosphäre ab.

- 4 Wenn alles Gas und Öl wieder aus den gequetschten Rohren gewonnen wurde, trennen Sie den Füllschlauch ab und schließen die Wartungsanschlüsse.
- 5 Wenn der untere Teil der gequetschten Rohre wie Detail **A** in der Abbildung aussieht, gehen Sie gemäß den Anweisungen in den Schritten 7+8 vor.

Wenn der untere Teil der gequetschten Rohre wie Detail **B** in der Abbildung aussieht, gehen Sie gemäß den Anweisungen in den Schritten 6-7+8 vor.

- 6 Schneiden Sie den unteren Teil des kleineren gequetschten Rohrs mit einem geeigneten Werkzeug (z. B. Rohrschneider, Kneifzange, ...) ab, so dass der Querschnitt offen ist und das restliche Öl heraustropfen kann, wenn die Rückgewinnung nicht vollständig war. 
- 7 Schneiden Sie die gequetschten Rohre mit einem Rohrschneider direkt über der Lötstelle bzw. Markierung (wenn keine Lötstelle vorhanden ist) ab.



Entfernen Sie die gequetschten Rohre nie durch Löten.



- 8 Warten Sie für den Fall, dass die Rückgewinnung nicht vollständig war, bis alles Öl herausgetropft ist, bevor Sie mit dem Verbinden der bauseitigen Rohrleitungen fortfahren.



Addendum au manuel d'installation

F Retrait de la tuyauterie bloquée

Veiller à procéder comme suit pour retirer la tuyauterie bloquée.



Ne jamais retirer la tuyauterie bloquée par brasage

- 1 Orifice d'entretien
 - 2 Vanne d'arrêt
 - 3 Point de découpe des tuyaux, juste au-dessus du point de brasure ou du point de repère
- A Tuyauterie bloquée 
- B Tuyauterie bloquée 



Ne jamais retirer la tuyauterie bloquée par brasage.

Le gaz ou l'huile se trouvant encore dans la vanne d'arrêt risque de s'écouler par la tuyauterie bloquée.

Le non-respect des instructions de la procédure ci-dessous peut entraîner des dommages ou des blessures, qui peuvent être graves selon les circonstances.



Procéder comme suit pour retirer la tuyauterie bloquée:

- 1 Déposer le couvercle de la vanne et veiller à ce que toutes les vannes d'arrêt soient complètement fermées.
- 2 Raccorder un flexible de charge aux orifices d'entretien de toutes les vannes d'arrêt.
- 3 Récupérer le gaz et l'huile de la tuyauterie bloquée à l'aide d'une unité de récupération.

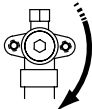

Ne pas laisser le gaz s'échapper dans l'atmosphère.

- 4 Une fois l'ensemble du gaz et de l'huile récupéré de la tuyauterie bloquée, déconnecter le flexible de charge et fermer les orifices d'entretien.

- 5 Si la partie inférieure de la tuyauterie bloquée ressemble au détail **A** de l'illustration, suivre les instructions des étapes 7 et 8 de la procédure.

Si la partie inférieure de la tuyauterie bloquée ressemble au détail **B** de l'illustration, suivre les instructions des étapes 6, 7 et 8 de la procédure.

- 6 Couper la partie inférieure de la plus petite tuyauterie bloquée à l'aide d'un outil adapté (coupe-tube, pinces coupantes, etc.), de manière à créer une coupe transversale, ce qui permet de laisser l'huile restante s'écouler au cas où la récupération n'est pas terminée.



Attendre que toute l'huile se soit écoulée.

- 7 Couper la tuyauterie bloquée juste au-dessus du point de brasure ou du point de repère (en l'absence de point de brasure), à l'aide d'un coupe-tube.



Ne jamais retirer la tuyauterie bloquée par brasage.



- 8 Attendre que toute l'huile se soit écoulée, si la récupération n'est pas terminée, puis procéder au raccordement de la tuyauterie.



Verwijder de afgeklemde leiding nooit door te solderen.

Door gas of olie in de afsluiter kan de afgeklemde leiding eraf vliegen.

Het niet naleven van de instructies in de onderstaande procedure kan leiden tot materiële schade of persoonlijk letsel. Dit kan afhankelijk van de omstandigheden zeer ernstig zijn.



Pas de volgende procedure toe voor het verwijderen van de afgeklemde leidingen:

- 1 Verwijder het klepdeksel en zorg dat de afsluiters helemaal dicht zijn.
- 2 Sluit een vulslang aan op de servicepoorten van alle afsluiters.
- 3 Win gas en olie terug uit de afgeklemde leidingen met een terugwin-unit.



Laat de gasen niet vrij in de atmosfeer.

- 4 Als alle gas en olie is teruggewonnen uit de afgeklemde leidingen, koppel dan de vulslang af en sluit de servicepoorten.

- 5 Als het onderste deel van de afgeklemde leiding eruit ziet als detail **A** in de afbeelding, volg dan de instructies op in de procedurestappen 7+8.

Als het onderste deel van de afgeklemde leiding eruit ziet als detail **B** in de afbeelding, volg dan de instructies op in de procedurestappen 6-7+8.

- 6 Snijd het onderste deel van de kleinere afgeklemde leiding met een geschikt gereedschap (bijv. een pijpsnijder of een nijptang) zodat de leiding open is waardoor evt. resterend olie eruit kan lekken als het terugwinnen niet helemaal is gelukt.



Wacht tot alle olie eruit is gedruppeld.

- 7 Snijd de afgeklemde leiding af met een pijpsnijder juist boven het soldeerpunt of juist boven de markering als er geen soldeerpunt is.



Verwijder de afgeklemde leiding nooit door te solderen.



- 8 Als het terugwinnen niet helemaal is gelukt, wacht dan tot alle olie eruit is gelekt en ga dan verder met het aansluiten van de lokale leidingen.



Addendum montagehandleiding

NL Afgeklemde leidingen verwijderen

Volg voor het verwijderen van de afgeklemde leidingen de onderstaande instructies op.



Verwijder de afgeklemde leiding nooit met behulp van solderen

- 1 Servicepoort
 - 2 Afsluiter
 - 3 Plaats doorsnijden leiding net boven het soldeerpunt of boven markering
- A Afgeklemde leidingen 
- B Afgeklemde leidingen 

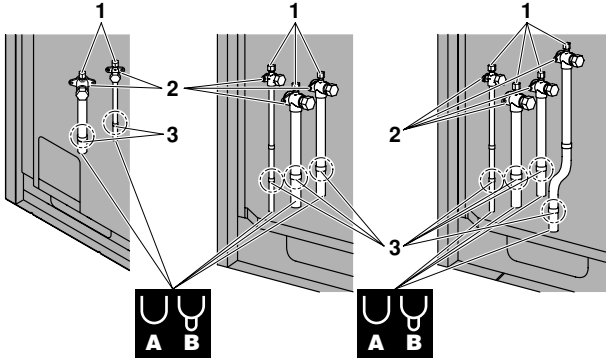

Información adicional del Manual de instalación

E Desmontaje de las tuberías pinzadas

Siga los pasos descritos a continuación para desmontar las tuberías pinzadas.

! Nunca retire tuberías pinzadas mediante soldadura

- 1 Puerto de servicio
- 2 Válvula de cierre
- 3 Punto de corte de la tubería, justo por encima del punto de soldadura o la marca
- A Tuberías pinzadas
- B Tuberías pinzadas

! Nunca retire tuberías pinzadas mediante soldadura.

Si quedan restos de gas o aceite en la válvula de cierre podrían hacer estallar las tuberías pinzadas.

Si no tiene en cuenta las siguientes instrucciones podría provocar daños materiales o personales, que podrían llegar a ser de gravedad en función de las circunstancias.



Siga los pasos descritos a continuación para retirar la tubería pinzada:

- 1 Retire la tapa de la válvula y compruebe que las válvulas de cierre estén totalmente cerradas.
- 2 Conecte un manguito de carga a los puertos de servicio de todas las válvulas de cierre.
- 3 Recupere el gas y el aceite de la tubería pinzada utilizando una unidad de recuperación.



No vierta gases a la atmósfera.

- 4 Una vez recuperados el gas y el aceite de la tubería pinzada, desconecte el tubo flexible de carga y cierre los puertos de servicio.
- 5 Si la parte inferior de las tuberías pinzadas presenta el aspecto de la figura **A** de la ilustración, siga las instrucciones de los pasos 7 y 8.
Si la parte inferior de las tuberías pinzadas presenta el aspecto de la figura **B** de la ilustración, siga las instrucciones de los pasos 6-7 y 8.
- 6 Cierre la parte inferior de la tubería pinzada más pequeña con una herramienta adecuada (cortatubos o alicates, por ejemplo), de modo que quede una sección abierta para que el aceite restante pueda gotear si la recuperación no ha podido completarse. Espere hasta que todo el aceite haya salido.
- 7 Corte la tubería pinzada con un cortatubos justo por encima del punto de soldadura, o la marca si no hay punto de soldadura.



Nunca retire tuberías pinzadas mediante soldadura.



- 8 Espere hasta que todo el aceite haya salido si la recuperación no se ha podido completar antes de continuar con la conexión de las tuberías de campo.

Supplemento al Manuale d'installazione

I Rimozione delle tubazioni pizzicate

Per la rimozione delle tubazioni pizzicate, è importante seguire le istruzioni riportate nel seguito.



Non rimuovere mai le tubazioni pizzicate mediante brasatura

- 1 Apertura di servizio
- 2 Valvola di arresto
- 3 Punto di taglio della tubazione immediatamente sopra al punto di brasatura o alla marcatura
- A Tubazioni pizzicate
- B Tubazioni pizzicate



Non rimuovere mai la tubazione pizzicata mediante brasatura.

Se le tubazioni rimangono pizzicate, il gas o l'olio eventualmente rimasto all'interno della valvola di arresto potrebbe farle esplodere.

Il mancato rispetto delle istruzioni della procedura sotto può provocare danni alle cose o lesioni alle persone, che potrebbero anche avere gravi conseguenze a seconda delle circostanze.



Usare la procedura che segue per rimuovere le tubazioni pizzicate:

- 1 Rimuovere il coperchio delle valvole e verificare che le valvole di arresto siano completamente chiuse.
- 2 Collegare un tubo flessibile di carica alle aperture di servizio di tutte le valvole di arresto.
- 3 Ricuperare il gas e l'olio dalle tubazioni pizzicate utilizzando l'apposita unità.

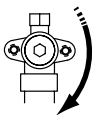

Non liberare tali gas nell'atmosfera.

- 4 Una volta recuperato tutto il gas e l'olio dalle tubazioni pizzicate, scollegare il tubo flessibile di carica e chiudere le aperture di servizio.
- 5 Se la parte inferiore della tubazione pizzicata si presenta come il particolare **A** della figura, seguire le istruzioni dei punti 7+8 della procedura.
Se la parte inferiore della tubazione pizzicata si presenta come il particolare **B** della figura, seguire le istruzioni dei punti 6-7+8 della procedura.
- 6 Tagliare via la parte inferiore della tubazione pizzicata più piccola, servendosi di un attrezzo appropriato (per esempio: un tagliatubi, un paio di tenaglie, ...), in modo tale che rimanga aperta una sezione, consentendo all'olio rimasto di gocciolare fuori nel caso in cui il ricupero non fosse stato completo.
Attendere che sia gocciolato fuori tutto l'olio.
- 7 Tagliare via la tubazione pizzicata con un tagliatubi immediatamente sopra al punto di brasatura o alla marcatura in mancanza del punto di brasatura.



Non rimuovere mai la tubazione pizzicata mediante brasatura.



- 8 Attendere che sia gocciolato fuori tutto l'olio nel caso il ricupero non fosse avvenuto completamente, e solo dopo procedere con il collegamento delle tubazioni in loco.

Συμπληρωματικό εγχειρίδιο εγκατάστασης

GR Αφαίρεση σφιγμένης σωλήνωσης

Ακολουθήστε οπωσδήποτε τις παρακάτω οδηγίες για την αφαίρεση της σφιγμένης σωλήνωσης.



Ποτέ μην αφαιρείτε τη σφιγμένη σωλήνωση με χαλκοσυγκόλληση

- 1 Θυρίδα συντήρησης
 - 2 Βαλβίδα διακοπής
 - 3 Σημείο κοπής του σωλήνα ακριβώς πάνω από το σημείο χαλκοσυγκόλλησης ή πάνω από τη σήμανση
- A** Σφιγμένη σωλήνωση
- B** Σφιγμένη σωλήνωση



Ποτέ μην αφαιρείτε τη σφιγμένη σωλήνωση με χαλκοσυγκόλληση.

Τυχόν αέριο ή λάδι που έχει απομείνει στη βαλβίδα διακοπής μπορεί να διαφύγει μέσω της σφιγμένης σωλήνωσης.

Η μη σωστή τήρηση των οδηγιών στην παρακάτω διαδικασία ενδέχεται να προκαλέσει περιουσιακή ζημία ή τραυματισμό, που ενδέχεται να είναι σοβαρό ανάλογα με την κατάσταση.



Ακολουθήστε την παρακάτω διαδικασία για να αφαιρέσετε τη σφιγμένη σωλήνωση:

- 1 Αφαιρέστε το κάλυμμα της βαλβίδας και εξασφαλίστε ότι οι βαλβίδες διακοπής είναι κλειστές.
- 2 Συνδέστε έναν εύκαμπτο σωλήνα πλήρωσης στις θυρίδες συντήρησης όλων των βαλβίδων διακοπής.
- 3 Απομακρύνετε τυχόν αέριο και λάδι από τη σφιγμένη σωλήνωση χρησιμοποιώντας μια μονάδα ανάκτησης.

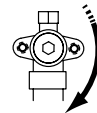

Μην εκλύετε αέρια στην ατμόσφαιρα.

- 4 Όταν έχουν απομακρυνθεί όλα τα αέρια και το λάδι από τη σφιγμένη σωλήνωση, αποσυνδέστε τον εύκαμπτο σωλήνα πλήρωσης και κλείστε τις θυρίδες συντήρησης.
- 5 Σε περίπτωση που το κατώτερο τμήμα της σφιγμένης σωλήνωσης μοιάζει με τη λεπτομέρεια **A** της εικόνας, ακολουθήστε τις οδηγίες των βημάτων 7+ 8 της διαδικασίας.
Σε περίπτωση που το κατώτερο τμήμα της σφιγμένης σωλήνωσης μοιάζει με τη λεπτομέρεια **B** της εικόνας, ακολουθήστε τις οδηγίες των βημάτων 6, 7+ 8 της διαδικασίας.
- 6 Κόψτε το κατώτερο τμήμα της μικρότερης σφιγμένης σωλήνωσης με ένα κατάλληλο εργαλείο (π.χ. κόφτη σωλήνων, πένσα, ...), έτσι ώστε να δημιουργήσετε μια τομή και να αφήσετε το λάδι που απομένει να χυθεί σε περίπτωση που η εκκένωση δεν ήταν πλήρης.
Περιμένετε μέχρι να εξαχθεί όλο το λάδι.
- 7 Κόψτε τη σφιγμένη σωλήνωση με έναν κόφτη σωλήνων ακριβώς πάνω από το σημείο χαλκοσυγκόλλησης ή τη σήμανση, εφόσον δεν υπάρχει σημείο χαλκοσυγκόλλησης.



Ποτέ μην αφαιρείτε τη σφιγμένη σωλήνωση με χαλκοσυγκόλληση.



- 8 Περιμένετε μέχρι να εξαχθεί όλο το λάδι που απομένει, εφόσον η εκκένωση δεν ήταν πλήρης και μόνο αφού ολοκληρωθεί αυτή η διαδικασία, προχωρήστε στη σύνδεση της σωλήνωσης στο χώρο εγκατάστασης.

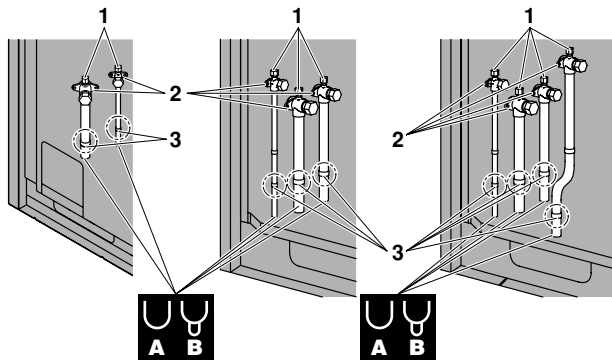



Anexo ao manual de instalação

P Remover a tubagem trilhada

Observe as instruções abaixo para remover a tubagem trilhada.



Nunca remova a tubagem trilhada através de soldadura

- 1 Orifício de saída
 - 2 Válvula de paragem
 - 3 Ponto de corte da tubagem imediatamente acima do ponto de soldadura ou da marca
- A Tubagem trilhada 
- B Tubagem trilhada 



Nunca remova a tubagem trilhada através de soldadura.

Qualquer gás ou óleo que permaneça no interior da válvula de paragem poderá explodir a tubagem trilhada.

Não observar as instruções no procedimento abaixo de forma adequada poderá resultar em danos materiais ou ferimentos pessoais, que poderão ser graves dependendo das circunstâncias.

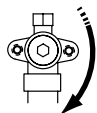

Utilize o seguinte procedimento para remover a tubagem trilhada:

- 1 Remova a tampa da válvula e certifique-se de que as válvulas de paragem estão totalmente fechadas. 
- 2 Ligue uma mangueira de carga aos orifícios de saída de todas as válvulas de paragem.
- 3 Recupere o gás e o óleo da tubagem trilhada, utilizando uma unidade de recuperação.



Não liberte gases para a atmosfera.

- 4 Quando recuperar todo o gás e óleo da tubagem trilhada, desligue a mangueira de carga e feche os orifícios de saída.
- 5 Caso a aparência da parte inferior da tubagem trilhada seja igual à do pormenor **A** na ilustração, siga as instruções de acordo com os passos 7+8. Caso a aparência da parte inferior da tubagem trilhada seja igual à do pormenor **B** na ilustração, siga as instruções de acordo com os passos 6-7+8.
- 6 Corte a parte inferior da tubagem trilhada mais pequena com uma ferramenta adequada (por ex., um corta-tubos, um alicate...), de forma a que seja aberta uma secção cruzada, permitindo que o óleo restante seja retirado no caso de a recuperação não estar concluída. 

Aguarde até que todo o óleo seja retirado.

- 7 Corte a tubagem trilhada com um corta-tubos imediatamente acima do ponto de soldadura ou imediatamente acima da marca, caso não exista ponto de soldadura.



Nunca remova a tubagem trilhada através de soldadura.



- 8 Aguarde até que todo o óleo seja retirado caso a recuperação não tenha sido concluída e prossiga, apenas então, com a ligação da tubagem local.

Приложение к инструкции по монтажу



RUS

Удаление сплюснутых труб

Для удаления сплюснутых труб обязательно следуйте приведенным ниже инструкциям.



Не допускается снимать сплюснутые края пайкой

- 1 Сервисный порт
 - 2 Запорный вентиль
 - 3 Место отреза трубы чуть выше места припоя или отметки
- A Сплюснутые трубы 
- B Сплюснутые трубы 

**Не допускаетсá снимать сплющенные краá пайкой.**

Газо-маслñнаá смесь, остающаá в запорном вентиле, может разорвать сплющенные краá труб.

Нарушение нижеприведенных инструкций может привести к порче имущества или травмам, вплоть до серьезных в зависимости от обстоятельств.



Длá удалений сплющенных труб следуйте следующей процедуре:

- 1 Снимите с запорного вентилá крышку и убедитесь, что он полностью закрыт.
- 2 Подсоедините зарáдный шланг к сервисным портам всех запорных вентилей.
- 3 Исползуá установку по сбору фреона, удалите газ и масло из сплющенных труб.

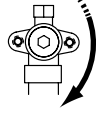

Не выпускайте газы в атмосферу.

- 4 После того, как газ и масло были удалены из сплющенных труб, отсоедините зарáдный шланг и закройте сервисный порты.
- 5 Если нижнá часть сплющенных труб выглáдит как деталь **A** на рисунке, следуйте инструкциá длá шагов 7+8 процедуры.

Если нижнá часть сплющенных труб выглáдит как деталь **B** на рисунке, следуйте инструкциá длá шагов 6-7+8 процедуры.

- 6 Отрежьте нижнюю часть меньшей сплющенной трубы, исползуá подходящий инструмент (например, труборез, острогубцы, ...), так чтобы открылось пересечение, и если удаление масла не было выполнено полностью, дождитесь, пока стечет остатки масла.



Подождите, пока стечет все масло.

- 7 Отрежьте труборезом сплющенные трубы чуть выше места припок или отметки при отсутствии места припок.



Не допускаетсá снимать сплющенные краá пайкой.



- 8 В случае, если удаление масла не было выполнено полностью, подождите, пока все масло стечет, и только после этого продолжайте соединение трубопроводов.

**Сикáştırılan boruyu kesinlikle kaynakla kesmeye çalıřmayın.**

Durdurma vanası ierisinde kalan gaz veya yađ sıkıřtırılan borudan púskúrebilir.

Ařađıda verilen prosedúrin dođru řekilde uygulanmaması durumunda, mevcut kořullara bađlı olarak ciddi sonular dođurabilecek hasarlar veya yaralanmalar meydana gelebilir.



Sıkıřtırılan boruları ıkartmak iin řu prosedúri takip edin:

- 1 Vana kapađını ıkartın ve durdurma vanalarının tamamen kapalı olduđundan emin olun.
- 2 Tým durdurma vanalarının servis portlarına bir yúkleme hortumu bađlayın.
- 3 Sıkıřtırılan borulardaki gazı ve yađı bir geri kazanım únitesi kullanarak boşaltın.

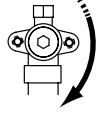

Gazları atmosfere deřarj etmeyin.

- 4 Sıkıřtırılan borulardaki tým gaz ve yađ boşaltıldıktan sonra, yúkleme hortumunu ıkartın ve servis portlarını kapatın.
- 5 Sıkıřtırılan borunun alt kısmı, řekildeki **A** detayındaki gibi gözüküyorsa, prosedúr 7+8 adımlarında açıklanan talimatları takip edin.
- 6 Sıkıřtırılan borunun alt kısmı, řekildeki **B** detayındaki gibi gözüküyorsa, prosedúr 6-7+8 adımlarında açıklanan talimatları takip edin.
- 7 Sıkıřtırılan borunun alt kısmını, kesit açılacak ve geri kazanım iřleminin tamamlanamadıđı durumlarda yađın boşaltılmasına olanak sađlayacak řekilde uygun bir aletle (örn. boru kesici, bir çift keski vs.) kesin.



Sıkıřtırılan boruyu kesinlikle kaynakla kesmeye çalıřmayın.





- 8 Geri kazanım iřlemi tamamlanamamıřsa tým yađın boşalmasını bekleyin ve tým yađ boşalmadan saha borularının bađlantısına geçmeyin.

Montaj kılavuzu eki

**Sıkıřtırılan boruların ıkartılması**

Sıkıřtırılan boruları ıkartırken ařađıdaki talimatların takip edildiđinden emin olun.

**Sıkıřtırılan boruları kesinlikle kaynakla kesmeye çalıřmayın**

- 1 Servis portu
 - 2 Durdurma vanası
 - 3 Boruyu lehim noktasının hemen úzerinden veya iřaretin úzerinden kesin.
- A** Sıkıřtırılan boru 
- B** Sıkıřtırılan boru 

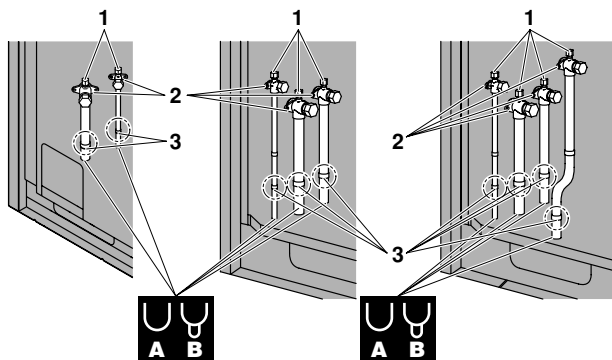



Dodatek k instalačnímu návodu

CZ Odstranění zaslepených trubek

Pro odstranění zaslepených (zaskřípnutých) trubek se řiďte níže uvedenými pokyny.



Nikdy nedemontujte zaslepenou trubku pájením

- 1 Servisní přípojka
 - 2 Uzavírací ventil
 - 3 Místo řezu trubky těsně nad místem pájení nebo nad značkou
- A Zaslepené potrubí 
- B Zaslepené potrubí 



Nikdy nedemontujte zaslepenou trubku pájením.

Případný plyn nebo olej zbývající uvnitř uzavíracího ventilu může prorazit skřípnutím zaslepenou trubku.

Nedodržení pokynů v níže uvedeném postupu může způsobit škody na majetku nebo zranění osob, které může v závislosti na podmínkách být i velmi vážné.

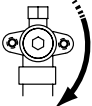

Pro odstranění skřípnutím zaslepeného potrubí použijte následující postup:

- 1 Odstraňte víko ventilu a ujistěte se, že jsou uzavírací ventily zavřené. 
- 2 Připojte plnicí hadici k servisním přípojkám na všech uzavíracích ventilech.
- 3 Odčerpajte plyn a olej ze zaslepeného potrubí pomocí přečerpávací jednotky.



Neodvětrávejte plyn do ovzduší.

- 4 Jakmile je ze zaslepeného potrubí odčerpán veškerý plyn a olej, odpojte plnicí hadici a uzavřete servisní přípojky.
- 5 V případě, že dolní část zaslepeného potrubí vypadá jako detail **A** na obrázku, postupujte dle kroků 7+8.
V případě, že dolní část zaslepeného potrubí vypadá jako detail **B** na obrázku, postupujte dle kroků 6-7+8.

- 6 Odřežte dolní část menšího zaslepeného potrubí pomocí vhodného nástroje (např. řezákem trubek, dvojicí kleští, ...), aby byl otevřen celý průřez potrubí a mohl vykapat zbývající olej, v případě, že odčerpání nebylo dokonalé. 

Vyčkejte dokud veškerý olej nevykape.

- 7 Odřežte zaslepenou trubku pomocí řezáku trubek těsně nad místem pájení nebo označením, pokud zde není místo pájení.



Nikdy nedemontujte zaslepenou trubku pájením.



- 8 V případě, že odčerpání nebylo dokonalé, vyčkejte, dokud nevykape veškerý olej, a až poté pokračujte s připojováním místního potrubí.

Dodatak Priručniku za postavljanje





Uklanjanje pričvrsnog cjevovodai

Za uklanjanje pričvrsnog cjevovoda obavezno slijedite donje upute.



Pričvrсни cjevovod nikad nemojte uklanjati držanjem za cijevni spoj

- 1 Servisni priključak
 - 2 Zaporni ventil
 - 3 Točka reza cijevi odmah iznad točke varenja ili iznad oznake
- A Pričvrсни cjevovod 
- B Pričvrсни cjevovod 



Pričvrсни cjevovod nikad nemojte uklanjati držanjem za cijevni spoj.

Plin ili ulje koji preostanu unutar zapornog ventila mogu odvojiti pričvrсни cjevovod.

Nepridržavanje ovih uputa za dolje opisani postupak može dovesti do oštećenja imovine ili ozljeda, koje mogu biti ozbiljne ovisno o okolnostima.



Za uklanjanje pričvrsnog cjevovoda primijenite sljedeći postupak:

- 1 Uklonite poklopac ventila i provjerite jesu li zaporni ventili potpuno zatvoreni.
- 2 Priključite crijevo za punjenje na servisne priključke svih zapornih ventila.
- 3 Vratite plin i ulje iz pričvrsnog cjevovoda pomoću jedinice za opravak.

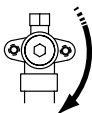

Nemojte ispuštati plinove u atmosferu.

- 4 Kad vratite sav plin i ulje iz pričvrsnog cjevovoda, odspojite crijevo za punjenje i zatvorite servisne priključke.
- 5 Ako donji dio pričvrsnog cjevovoda izgleda kao detalj **A** na slici, slijedite upute u koracima postupka 7 +8.
Ako donji dio pričvrsnog cjevovoda izgleda kao detalj **B** na slici, slijedite upute u koracima postupka 6-7 +8.
- 6 Odrežite donji dio manjeg pričvrsnog cjevovoda pomoću odgovarajućeg alata (npr. rezača cijevi, kliješta...) tako da cijev na mjestu reza bude otvorena kako bi preostalo ulje moglo iscuriti ako vraćanje nije bilo potpuno.
Pričekajte dok ulje potpuno ne iscuri.
- 7 Odrežite pričvrсни cjevovod pomoću rezača cijevi odmah iznad cijevnog spoja ili oznake (ako nema točke cijevnog spoja).



Pričvrсни cjevovod nikad nemojte uklanjati držanjem za cijevni spoj.



- 8 Pričekajte dok ulje potpuno ne iscuri u slučaju da vraćanje nije bilo potpuno. Tek tada nastavite s povezivanjem vanjskog cjevovoda.



Sose távolítsa el az elszorított csöveket forrasztással.

Az elzárószelepből maradó gáz vagy olaj lerepítheti az elszorított csövet.

Az alább leírt utasítások figyelmen kívül hagyása anyagi kárt vagy személyi sérülést okozhat, amely a körülményektől függően súlyos is lehet.



A következő eljárással távolítsa el az elszorított csöveket:

- 1 Távolítsa el a szelep fedelét, és győződjön meg róla, hogy minden elzárószelep teljesen el van zárva.
- 2 Csatlakoztasson egy töltőtömlőt az összes elzárószelep szervizcsatlakozójához.
- 3 Egy visszanyerő egységgel nyerje vissza a gázt és az olajat az elszorított csőből.

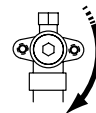

Ne eresszen gázokat a légterbe.

- 4 Amikor minden gázt és olajat visszanyert az elszorított csőből, vegye le a feltöltőtömlőt, és zárja le a szervizcsatlakozókat.
- 5 Ha az elszorított csövek alsó része úgy néz ki, mint a **A** részletezésen az ábrán, kövesse az eljárás 7+8. lépésének utasításait.
Ha az elszorított csövek alsó része úgy néz ki, mint a **B** részletezésen az ábrán, kövesse az eljárás 6-7+8. lépésének utasításait.
- 6 Vágja le a kisebb elszorított cső alsó részét egy megfelelő eszközzel (pl. csővágóval, metszőollóval stb.), így nyitott profil jön létre, és a megmaradt olaj kicsöpög akkor is, ha a visszanyerés nem volt tökéletes.
Várja meg, amíg az összes olaj kicsöpög.
- 7 Közvetlenül a forrasztási pont, vagy ennek hiánya esetén közvetlenül a jelölési pont fölött vágja le az elszorított csövet egy csővágóval.



Sose távolítsa el az elszorított csöveket forrasztással.



- 8 Várja meg, amíg az összes olaj kicsöpög, mielőtt folytatná a helyszíni csövek csatlakoztatását, hátha nem volt teljes a visszanyerés.

Függelék a Szerelési kézikönyvhöz

H Az elszorított csövek eltávolítása

Az elszorított csövek eltávolítása során kövesse az alábbi utasításokat.



Sose távolítsa el az elszorított csöveket forrasztással

- 1 Szervizcsatlakozó
 - 2 Elzárószelep
 - 3 A csővágás pontja közvetlenül a forrasztási pont vagy a jelölés felett
- A Elszorított csövek
- B Elszorított csövek

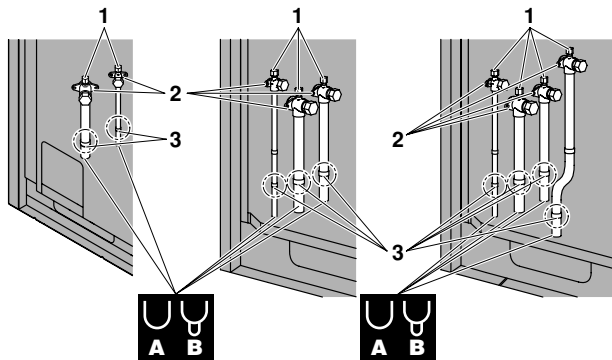



Anexă la manualul de instalare

RO Îndepărtarea tubulaturii deteriorate

Urmași instrucțiunile de mai jos pentru îndepărtarea tubulaturii deteriorate.



Nu îndepărtați tubulatura deteriorată prin topirea lipiturii

- 1 Țtuș pentru deservire
 - 2 Ventil închidere
 - 3 Punct de tăiere a conductei imediat deasupra punctului de lipire sau a marcajului
- A Tubulatură deteriorată 
- B Tubulatură deteriorată 



Nu îndepărtați tubulatura deteriorată prin topirea lipiturii.

Gazul sau uleiul rămas în ventilul de închidere poate sățni prin șeava deteriorată.

Nerespectarea întocmai a acestor instrucțiuni din procedura de mai jos poate duce la deteriorarea bunurilor sau rănire, care poate fi gravă, în funcție de împrejurări.

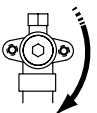

Utilizați procedura următoare pentru a demonta tubulatura deteriorată:

- 1 Demontați capacul ventilului și asigurați-vă că ventilele de închidere sunt complet închise. 
- 2 Conectați un furtun de încărcare la țtușurile de deservire a tuturor ventilelor de închidere.
- 3 Recuperați gazul și uleiul din conductele deteriorate utilizând o unitate de recuperare.



Nu eliberați gazul în atmosferă.

- 4 Când tot gazul și uleiul sunt recuperate din șevile deteriorate, deconectați furtunul de descărcare și închideți țtușurile de deservire.
- 5 În cazul în care partea inferioară a tubulaturii deteriorate arată ca în detaliul **A** din figură, urmași instrucțiunile de la pații 7+8 din procedură. În cazul în care partea inferioară a tubulaturii deteriorate arată ca în detaliul **B** din figură, urmași instrucțiunile de la pații 6-7+8 din procedură.
- 6 Tăiași partea inferioară a tubulaturii deteriorate mai mici cu o sculă adecvată (de ex., un cușit pentru tăiat conducte, un clește etc.) pentru a efectua o deschidere în secțiune transversală, lăsând uleiului să se scurgă în cazul în care nu s-a terminat recuperarea. Așteptați până se scurge tot uleiul. 
- 7 Tăiași conductele deteriorate cu un cușit pentru tăiat conducte chiar deasupra punctului de lipire sau a marcajului, dacă nu există un punct de lipire.



Nu îndepărtați tubulatura deteriorată prin topirea lipiturii.



- 8 Așteptați să se scurgă tot uleiul în cazul în care recuperarea nu s-a încheiat și numai după aceea continuați cu racordarea tubulaturii de legătură.



Dodatek k priročniku za namestitvev

SLO Odstranjevanje zatisnjenih cevi

Pri odstranjevanju zatisnjenih cevi obvezno sledite navodilom v nadaljevanju.



Zatisnjene cevi nikoli ne odstranjajte z lotanjem

- 1 Servisni priključek
 - 2 Zaporni ventil
 - 3 Mesto rezanja cevi je tik nad mestom lotanja ali nad označbo
- A Zatisnjene cevi 
- B Zatisnjene cevi 



Zatisnjene cevi nikoli ne odstranjajte z lotanjem.

Morebitni preostali plin ali olje v zapornem ventilu lahko odpihne zatisnjeno cev.

Če navodil spodnjega postopka ne upoštevate pravilno, lahko pride do materialne škode ali telesnih poškodb, ki so lahko v nekaterih primerih tudi hude.



Zatisnjeno cev odstranite po naslednjem postopku:

- 1 Odstranite pokrov ventila in poskrbite, da bodo zaporni ventili popolnoma zaprti.
- 2 Priključite polnilno cev na servisne priključke vseh zapornih ventilov.
- 3 Z enoto za izčrpavanje izčrpajte plin in olje iz zatisnjenih cevi.



Plinov ne izpuščajte v ozračje.

- 4 Ko ste zbrali ves plin in olje iz zatisnjenih cevi, odklopite polnilno cev in zaprite servisne priključke.
- 5 Če je spodnji del zatisnjene cevi videti tako, kot prikazuje podrobnost **A** na sliki, sledite navodilom, podanim v korakih postopka 7+8.

Če je spodnji del zatisnjene cevi videti tako, kot prikazuje podrobnost **B** na sliki, sledite navodilom, podanim v korakih postopka 6-7+8.

- 6 Odrežite spodnji del manjše zatisnjene cevi z ustreznim orodjem (npr. rezalnikom za cevi, kleščami ...), tako da odprete prerez cevi, kar bo omogočilo, da preostalo olje odkaplja, če izčrpavanje ni bilo dokončano. Počakajte, da vso olje odteče.



- 7 Odrežite zatisnjeni del cevi z rezalnikom za cevi, tik nad mestom lotanja ali tik nad označbo, če ni mesta lotanja.



Zatisnjene cevi nikoli ne odstranjujte z lotanjem.



- 8 Počakajte, da vso olje odteče, če izčrpavanje ni bilo dokončano, in šele nato nadaljujte z napeljavo zunanjih cevi.



Pri odstraňovaní prerušeneho potrubia postupujte nasledovne:

- 1 Odstráňte kryt ventilu a skontrolujte, či sú uzatváracie ventily úplne zatvorené.
- 2 Prípojte plniacu hadicu do servisných prípojek všetkých uzatváracích ventilov.
- 3 Obnovte prívod plynu a oleja z prerušeneho potrubia pomocou obnovovacej jednotky.



Nevypúšťajte plyny do ovzdušia.

- 4 Po obnovení prívodu plynu a oleja z prerušeneho potrubia odpojte plniacu hadicu a zatvorte servisné prípojky.
- 5 V prípade, keď spodná časť prerušeneho potrubia vyzerá ako detail **A** na ilustrácii, postupujte podľa krokov 7+8.

V prípade, keď spodná časť prerušeneho potrubia vyzerá ako detail **B** na ilustrácii, postupujte podľa krokov 6-7+8.

- 6 Odrežte spodnú časť menšieho prerušeneho potrubia vhodným nástrojom (napr. rezačom potrubia, kliešťami, ...) tak, aby bolo na priereze otvorené, aby mohol zvyšný olej odtiecť v prípade, že obnovenie nebolo dokončené.



Počakajte, kým nevykvapká olej.

- 7 Prerušené potrubie odrežte rezačom potrubia tesne nad bodom spájkovania alebo nad označením, v prípade, že neexistuje bod spájkovania.



Prerušené potrubie nikdy neodstraňujte spájkovaním.



- 8 Ak obnova nebola dokončená, počkajte, kým nevytečie všetok olej predtým, než budete pokračovať v spájaní potrubia na mieste inštalácie.

Doplnok k návodu na inštaláciu

SK Odstránenie prerušeneho potrubia

Pri odstraňovaní prerušeneho potrubia postupujte podľa nižšie uvedených inštrukcií.



Prerušené potrubie nikdy neodstraňujte spájkovaním

- 1 Servisná prípojka
 - 2 Uzavrací ventil
 - 3 Bod na reze rúrky hneď nad bodom spájkovania alebo nad označením
- A Prerušené potrubie
- B Prerušené potrubie



Prerušené potrubie nikdy neodstraňujte spájkovaním.

Plyn a olej, ktoré zostali vnútri uzatváracieho ventilu môžu odtrhnúť prerušené potrubie.

Nedodržanie týchto pokynov v postupe popísanom nižšie môže spôsobiť škodu na majetku a zranenie osôb, ktoré môže byť vážne v závislosti od okolností.

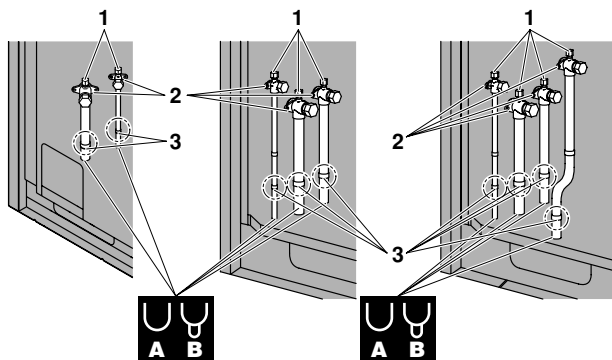



Допълнение към Ръководство за монтаж

BG Отстраняване на щуцера

Уверете се, че спазвате инструкциите по-долу за отстраняването на щуцера.



Никога не отстранявайте щуцера чрез спокване

- 1 Сервизен порт
 - 2 Спирателен клапан
 - 3 Точка на откръзване на тръбата точно над точката на спокване или над маркировката
- A Щуцер 
- B Щуцер 



Никога не отстранявайте щуцера чрез спокване.

Какъвто и да е газ или масло, останали вътре в спирателния клапан, може да изхвърлят щуцера.

Ако инструкциите не се спазват точно при изпълнението на процедурата по-долу, това може да доведе до имуществени щети или телесна повреда, които може да бъдат сериозни в зависимост от обстоятелствата.



Използвайте следната процедура, за да отстраните щуцера:

- 1 Свалете капака на клапана и се уверете, че спирателните клапани са напълно затворени. 
- 2 Свържете зареждащ маркуч към сервизните портове на всички спирателни клапани.
- 3 Изтеглете газа и маслото от щуцера, като използвате устройство за изтеглкне.



Не изпускайте газовете в атмосферата.

- 4 Когато всички газове и масло са изтеглени от щуцера, откачете захранващия маркуч и затворете сервизните портове.
- 5 В случай, че долната част на щуцера изглежда като детайл **A** на илюстрацията, следвайте инструкциите в съответствие с процедурни стъпки 7+8.

В случай, че долната част на щуцера изглежда като детайл **B** на илюстрацията, следвайте инструкциите в съответствие с процедурни стъпки 6-7+8.

- 6 Отрежете долната част на по-малкия щуцер с подходящ инструмент (напр. тръборез, клещи за рязане, ...), така че да се отвори напречен разрез, позволяващ останалото масло да изтече, в случай че изтеглкнето не е било пълно. 
Изчакайте, докато се оттече всичкото масло.
- 7 Отрежете щуцера с тръборез точно над точката на спокване или точно над маркировката, в случай че няма точка на спокване.



Никога не отстранявайте щуцера чрез спокване.



- 8 Изчакайте, докато се оттече всичкото масло, в случай че изтеглкнето не е било пълно, и чак след това продължете със свързването на работните тръбопроводи.

Dodatek do instrukcji instalacji





Odlączenie przewodów zaciskowych

Należy koniecznie przestrzegać poniższych instrukcji dotyczących odłączenia przewodów zaciskowych.



Nigdy nie należy usuwać zaciśniętych przewodów przez lutowanie

- 1 Otwór serwisowy
 - 2 Zawór odcinający
 - 3 Punkt odcięcia przewodu tuż ponad punktem lutowania lub ponad oznaczeniem
- A Przewody zaciskowe 
- B Przewody zaciskowe 



Nigdy nie należy usuwać zaciśniętych przewodów przez lutowanie.

Pozostałości gazu lub oleju w zaworze odcinającym mogą wydostawać się z przewodów zaciskowych.

Nieprzestrzeganie instrukcji zawartych w poniższej procedurze może spowodować uszkodzenie mienia lub obrażenia ciała, które mogą, w zależności od okoliczności, okazać się bardzo poważne w skutkach.



Usuń gaz z przewodów zaciskowych, postępując zgodnie z poniższą procedurą:

- 1 Zdejmij pokrywę i upewnij się, że zawory odcinające są całkowicie zamknięte.
- 2 Podłącz przewód do napełniania do otworów serwisowych wszystkich zaworów odcinających.
- 3 Odessij gaz i olej z przewodów zaciskowych, korzystając z urządzenia do odzyskiwania.



Gazów tych nie wolno uwalniać do atmosfery.

- 4 Po odessaniu całego gazu i oleju z zaciśniętych przewodów odłącz wąż do napełniania i zamknij otwory serwisowe.
- 5 W przypadku, jeśli dolna część przewodu zaciskowego wygląda jak szczegół **A** na ilustracji, należy postępować zgodnie z instrukcjami w krokach 7+8.
W przypadku, jeśli dolna część przewodu zaciskowego wygląda jak szczegół **B** na ilustracji, należy postępować zgodnie z instrukcjami w krokach 6-7+8.
- 6 Odetnij dolną część przewodów zaciskowych za pomocą odpowiedniego narzędzia (np. za pomocą obcinaka do rur, szczypiec, ...) w celu otwarcia jego przekroju, co umożliwi ścieknięcie resztek oleju w przypadku, gdy odzysk nie został ukończony. Odczekaj, aż cały olej ścieknie.
- 7 Odetnij zaciśnięte przewody za pomocą obcinaka do rur tuż ponad punktem lutowania lub tuż nad oznaczeniem, jeśli brak jest miejsca lutowania.



Nigdy nie należy usuwać zaciśniętych przewodów przez lutowanie.



- 8 Przed kontynuowaniem podłączania przewodów zewnętrznych, jeśli nie udało się odzyskać oleju w całości, odczekaj, aż jego resztki wypłyną z urządzenia.



De klemte rør må aldrig fjernes ved hjælp af lodning.

Eventuel resterende gas eller olie i stopventilen kan blæse de klemte rør af.

Hvis instruktioner ikke overholdes korrekt, kan det medføre materielle skader eller personskade, som kan være alvorlig, afhængigt af omstændighederne.



Brug den følgende fremgangsmåde til at fjerne de klemte rør:

- 1 Fjern ventillåget, og kontroller, at stopventilerne er helt lukket.
- 2 Tilslut en påfyldningsslange til serviceåbningerne på alle stopventiler.
- 3 Genvind gas og olie fra de klemte rør med en genvindingsenhed.

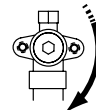

Der må ikke slippe gasser ud i atmosfæren.

- 4 Når al gas og olie er genvundet fra de klemte rør, skal påfyldningsslangen frakobles, og serviceåbningerne skal lukkes.
- 5 Hvis den klemte nederste del af rørene ser ud som detalje **A** i illustrationen, skal du følge instruktionerne i proceduretrinene 7+8.
Hvis den klemte nederste del af rørene ser ud som detalje **B** i illustrationen, skal du følge instruktionerne i proceduretrinene 6-7+8.
- 6 Skær den nederste del af det lille klemte rør af med et passende værktøj (f.eks. rørskærer eller bidetang, ...), så der er et åbent tværsnit, hvor resterende olie kan dryppe ud, hvis genvindingen ikke var fuldstændig. Vent, indtil al olien er dryppet ud.
- 7 Skær det klemte rør af med en rørskærer lige over loddepunktet eller lige over det markerede punkt, hvis der ikke er noget loddepunkt.



De klemte rør må aldrig fjernes ved hjælp af lodning.



- 8 Vent, indtil al olien er dryppet ud, hvis genvindingen ikke var fuldstændig, og fortsæt først derefter med tilslutningen til rørføringen på opstillingsstedet.

Tillæg til installationsvejledning



Fjernelse af de klemte rør

Sørg for at følge instruktionerne nedenfor ved fjernelse af de klemte rør.



De klemte rør må aldrig fjernes ved hjælp af lodning

- 1 Serviceåbning
 - 2 Stopventil
 - 3 Skærepunkt på røret lige over loddepunktet eller over det markerede punkt
- A Klemte rør
- B Klemte rør

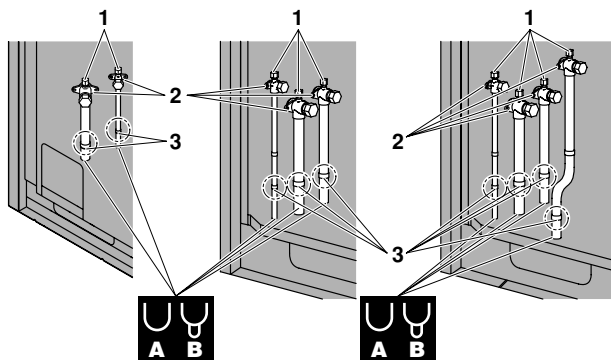



Till agg till installationsmanualen

S Borttagande av de hopkl mda r ren

Se till att f lja instruktionerna nedan f r avl gsnandet av ett hopkl mt r r.

! Avl gsna aldrig det hopkl mda r ret genom h rdl dning

- 1 Serviceport
 - 2 Stoppventil
 - 3 Punkt p  r rkapningen just ovanf r l dpunkten eller ovanf r markeringen
- A Kl mt r r 
- B Kl mt r r 

! Avl gsna aldrig det hopkl mda r ret genom h rdl dning.

Gas eller olja som finns kvar i stoppventilen kan bl sa ut det kl mda r ret.

Underl telse att f lja nedanst ende anvisningar kan leda till skada p  egendom eller personskada, vilka kan vara allvarliga beroende p  omst ndighet.

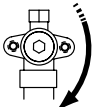

Anv nd f ljande f rfarande f r att ta bort ett hopkl mt r r:

- 1 Ta bort ventillocket og se till att stoppventilen  r helt st ngd. 
- 2 Anslut en laddningsslang till serviceporten p  alla stoppventiler.
- 3  tervinn gas og olja fr n ett hopkl mt r r med hj lp av en  terst llningsenhet.



Sl pp inte ut gas i luften.

- 4 N r all gas og olja  tervunnits fr n ett hopkl mt r r kopplas p fyllningsslangen bort og serviceportarna st ngs.
- 5 Om det hopkl mda r rets nedre del ser ut som detaljen **A** i bilden, f lj instruktionerna enligt steg 7+8.
Om det hopkl mda r rets nedre del ser ut som detaljen **B** i bilden, f lj instruktionerna enligt steg 6-7+8.
- 6 Kapa av den nedre delen av det klenare hopkl mda r ret med l mpligt verktyg (r rkap, hovt ng eller liknande) s  att det g r h l og eventuell kvarvarande olja rinner ut om  terst llningsenheten ikke lyckades t mme systemet helt. 
- 7 Kapa det hopkl mda r ret med en r rkap strax ovanf r h rdl dningen, eller strax ovanf r markeringen om h rdl dning saknas.



Avl gsna aldrig det hopkl mda r ret genom h rdl dning.



- 8 V nta tills all olja runnit ut i den h ndelse att  terst llningsenheten ikke lyckades t mme systemet helt, og ikke f rr n d  kan anslutningen av externa r r utf ras.



Tillegg til installeringsh ndbok

N Fjerne de klemte r rene

S rg for   f lge instruksene under for   fjerne de klemte r rene.



Fjern aldri de klemte r rene ved hjelp av slagloddning

- 1 Utl psport
 - 2 Stoppventil
 - 3 Stedet hvor r ret skal kuttes, rett over slagloddingspunktet eller over merket
- A Klemte r r 
- B Klemte r r 



Fjern aldri det klemte r ret ved hjelp av slagloddning.

All gass eller olje som er igjen innenfor stoppventilen kan bl se av det klemte r ret.

Hvis disse instruksjonene i prosedyren under ikke overholdes n ye, kan det f re til materiell skade eller personskade. Avhengig av omst ndighetene kan skadene v re alvorlige.



Bruk følgende prosedyre for å fjerne det klemte røret:

- 1 Fjern ventillokket og sørg for at stoppventilene er helt lukket.
- 2 Koble en fylleslange til utløpsportene på alle stoppventiler.
- 3 Gjenvinn olje og gass fra det klemte røranleggene ved hjelp av en gjenvinningsenhet.

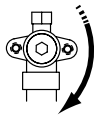

Ikke slipp gasser ut i atmosfæren.

- 4 Når all oljen og gassen er gjenvunnet fra det klemte røranlegget, kobler du fra fylleslangen og lukker utløpsportene.
- 5 Dersom den nedre delen av de klemte rørene ser ut som detalj **A** i illustrasjonen, følger du instruksene i henhold til prosedyretrinnene 7+8.
Dersom den nedre delen av de klemte rørene ser ut som detalj **B** i illustrasjonen, følger du instruksene i henhold til prosedyretrinnene 6-7+8.

- 6 Kutt av den nedre delen av den klemte delen av røranlegget med et passende verktøy (f.eks. en rørkutter, knipetang.....), slik at det åpnes et vinkelrett snitt som lar resten av olje dryppe ut i tilfelle gjenvinningen ikke var fullstendig.



Ventil til all oljen har dryppet ut.

- 7 Kutt av det klemte røret med en rørkutter rett over slagloddingspunktet eller merket, dersom det ikke finnes et slagloddingspunkt.



Fjern aldri det klemte røret ved hjelp av slagloddning.



- 8 Vent til all oljen har dryppet ut før du kobler til det lokalt monterte røranlegget, i tilfelle gjenvinningen ikke var fullført.



Poista putkien litistys seuraavasti:

- 1 Irrota ventiliin kansi ja varmista, että sulkuventtiilit ovat kokonaan suljetut.
- 2 Kytke täyttöletku kaikkien sulkuventtiilien huoltoportteihin.
- 3 Palauta litistettyjen putkien kaasu ja öljy palautusyksikön avulla.

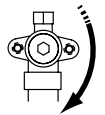

Älä tuuleta kaasuja ilmakehään.

- 4 Kun kaikki kaasu ja öljy on palautettu litistetyistä putkista, irrota täyttöletku ja sulje huoltoportit.
- 5 Jos litistettyjen putkien alaosa näyttää alla olevan kuvan kohdalta **A**, noudata menettelyvaiheiden 7+8 ohjeita.

Jos litistettyjen putkien alaosa näyttää alla olevan kuvan kohdalta **B**, noudata menettelyvaiheiden 6-7+8 ohjeita.

- 6 Leikkaa irti pienempien litistettyjen putkien alempi osa sopivalla työkalulla (esim. putkenkatkaisin, hohtimet...), jotta jäljellä oleva öljy valuu ulos avoimista putkista siinä tapauksessa, että palautus ei ollut täydellinen.



Odot, kunnes kaikki öljy on valunut pois.

- 7 Leikkaa litistetty putki irti putkenkatkaisimella aivan juotoskohdan yläpuolelta tai merkin yläpuolelta, jos juotoskohtaa ei ole.



Älä koskaan irrota putkien litistystä juottamalla.



- 8 Jos palautus ei ollut täydellinen, odota, kunnes kaikki öljy on valunut pois, ja suorita vasta sitten kenttäputkiston liittäminen.

Asennusoppaan lisäosa

FIN Litistettyjen putkien poistaminen

Litistettyjen putkien poistamisessa on noudatettava alla olevia ohjeita.



Älä koskaan irrota putkien litistystä juottamalla

- 1 Huoltoportti
- 2 Sulkuventtiili
- 3 Putken katkaisukohta aivan juotoskohdan tai merkin yläpuolella
- A Litistetyt putket
- B Litistetyt putket



Älä koskaan irrota putkien litistystä juottamalla.

Sulkuventtiin sisälle mahdollisesti jäänyt kaasu tai öljy voi avata paineella putkien litistykseen.

Alla olevien ohjeiden noudattamatta jättäminen saattaa aiheuttaa omaisuusvahingon tai vammoja, jotka saattavat olosuhteista riippuen olla vakavia.



4PW63270-1 00000005

لا تزل أبدأ الأنابيب الضيقة بواسطة اللحام بالنحاس.

قد يُعجز أي غاز أو بترول متبقي في داخل صمام التوقف.



وقد يؤدي التقاعس في مراعاة التعليمات في الإجراءات التالية في التسبب في تفتيات في الممتلكات أو إصابات للأشخاص، والتي قد تكون خطيرة بناءً على الظروف المحيطة.

استخدم الإجراءات التالية لإزالة الأنابيب الضيقة:



١ أزل غطاء الصمام وتأكد أن صمامات التوقف مغلقة بالكامل.

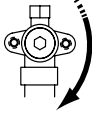

٢ وصل فوهة تصريف لخدمة جميع مخارج صمامات التوقف.

٣ اسعد الغاز والبتترول من الأنابيب الضيقة عن طريق استخدام وحدة الاستعادة.

لا تصرف الغازات في الجو.



٤ عند استعادة جميع الغازات والبتترول من الأنابيب الضيقة، افصل فوهة التصريف وإغلاق مخارج الخدمة.

٥ في حال أن كان الجزء الأسفل من الأنابيب الضيقة يبدو كما في التفصيل **A** في الرسم، اتبع الإرشادات كما في خطوتي الإجراء ٧-٨.

في حال أن كان الجزء الأسفل من الأنابيب الضيقة يبدو كما في التفصيل **B** في الرسم، اتبع الإرشادات كما في خطوتي الإجراء ٦-٧-٨.

٦ تقليل الجزء الأسفل من الأنابيب الضيقة الأصغر بأداة مناسبة (مثل قاطع الأنابيب والكماشة...) بحيث يتم فتح قطاع عرضي مما يعطي فرصة للبتترول المتبقي بالتقطيع للخارج في حال عدم استكمال الاستعادة.

انتظر حتى ينتهي تنقيط كل البترول.

٧ اقطع الأنابيب الضيقة بقاطع أنابيب فوق نقطة اللحام بالنحاس مباشرة أو فوق العلامة مباشرة في حال عدم وجود نقطة لحام بالنحاس.



لا تزل أبدأ الأنابيب الضيقة بواسطة اللحام بالنحاس.



٨ انتظر حتى ينتهي تنقيط كل البترول في حال عدم استكمال الاستعادة، وتابع عندئذ فقط بوصلة أنابيب الحقل.

إضافة إلى كتيب الإرشادات

إزالة الأنابيب الضيقة

تأكد من إتباع الإرشادات التالية لإزالة الأنابيب الضيقة.

لا تزل أبدأ الأنابيب الضيقة بواسطة اللحام بالنحاس

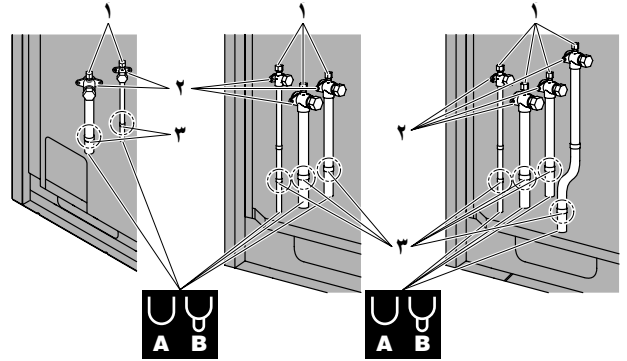
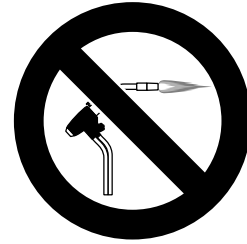

١ بوابة الخدمة

٢ صمام التوقف

٣ نقطة قطع الأنبوب فوق نقطة اللحام بالنحاس مباشرة أو فوق العلامة

A الأنابيب الضيقة

B الأنابيب الضيقة