

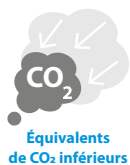

Aidez-nous à créer
un avenir
durable

Équivalent de CO₂ inférieur et
efficacité inégalée sur le marché



R-32

BLUEVOLUTION

Créons ensemble un avenir durable

Déterminés à réduire notre impact environnemental, nous visons la neutralité carbone d'ici 2050.
Une économie circulaire, l'innovation et une utilisation intelligente des systèmes : ce sont là les bases de notre initiative.

C'est maintenant que nous devons agir. Aidez-nous à créer un avenir durable pour la CVCA-R.

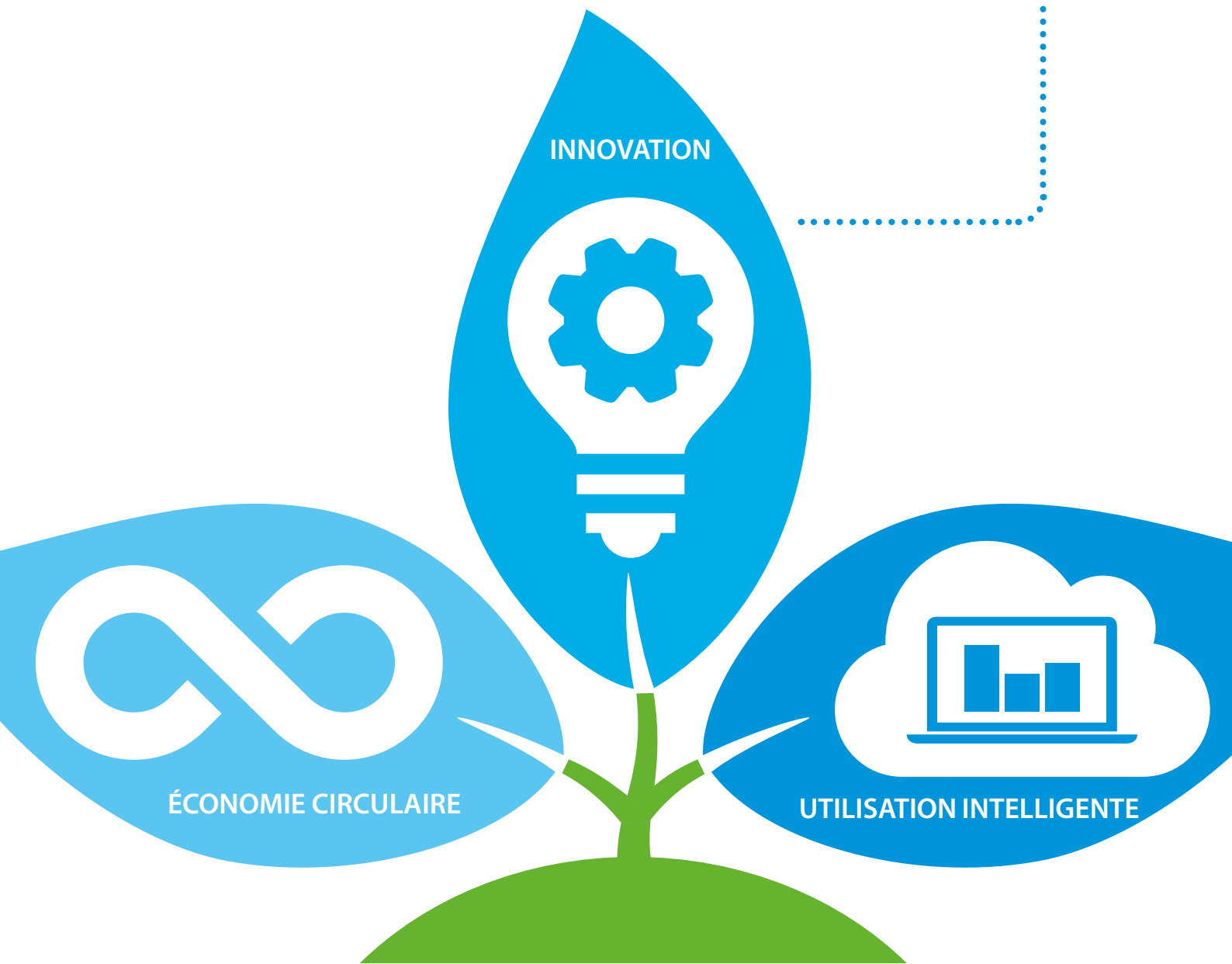

www.daikin.eu/building-a-circular-economy



INNOVATION



2013

Première unité split au R-32
Ururu Sarara

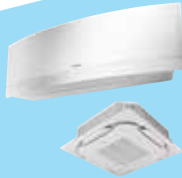

2016

Gamme complète d'unités Split optimisées au R-32
Première unité Sky Air au R-32



2017

Gamme complète d'unités Sky Air optimisées au R-32
Mise sur le marché de groupes d'eau glacée au HFO



2018

Mise sur le marché de la gamme de pompes à chaleur Daikin Altherma au R-32



2020

Mise sur le marché de l'unité VRV 5 au R-32

Poursuite de notre route vers des solutions à équivalents de CO₂ inférieurs - un cheminement basé sur l'innovation

Depuis la mise sur le marché en 2013 de l'unité Ururu Sarara, premier système de climatisation à fonctionner avec le réfrigérant R-32, nous avons déployé des efforts pour appliquer l'utilisation des réfrigérants à PRP inférieur à un maximum de produits de notre catalogue. La mise sur le marché de l'unité VRV 5 série S, une unité complètement repensée pour fonctionner avec le réfrigérant R-32, constitue le développement le plus récent de cette stratégie.

Avantages du R-32

- › Potentiel de réchauffement planétaire (PRP) inférieur : 1/3 seulement du PRP du R-410A
- › Charge inférieure de réfrigérant : 15 % de moins que le R-410A
- › Efficacité énergétique supérieure
- › Réfrigérant monocomposant facilement manipulable et recyclable

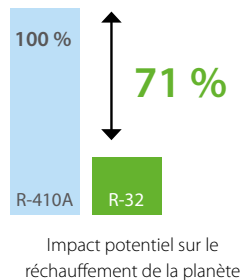

-71 %

de réduction de l'impact potentiel sur le réchauffement de la planète

Une longueur d'avance sur les objectifs de réduction progressive des gaz fluorés

L'adoption du R-32 nous permet de garder une longueur d'avance sur les objectifs de réduction progressive de la réglementation sur les gaz fluorés. À une époque où le marché VRV affiche une forte croissance, ceci nous permet d'exercer nos activités de façon durable, tout en assurant notre développement futur.



Vous êtes au cœur de nos préoccupations

- Daikin a pour ambition de vous offrir :
- le système le plus durable qui soit ;
 - une installation aisée et polyvalente ;
 - des données crédibles.



Efficacité en conditions réelles de fonctionnement inégalée sur le marché

Le meilleur VRV que nous ayons jamais développé

Équivalent de CO₂ inférieur et polyvalence inégalée sur le marché



Une durabilité optimale

- ✓ Équivalent CO₂ réduit grâce à l'utilisation du réfrigérant R-32
 - › Le potentiel de réchauffement planétaire (PRP) du R-32 est 68 % inférieur à celui du R-410A
 - › 15 % de réduction de la charge de réfrigérant
 - Obtention de 71 % de réduction du PRP au niveau du système !
- ✓ Réfrigérant monocomposant, facilement réutilisable et recyclable
- ✓ Durabilité optimale sur l'intégralité du cycle de vie grâce à une haute efficacité saisonnière en conditions réelles de fonctionnement
- ✓ Système idéal pour votre certification de construction écologique, grâce à l'utilisation d'un réfrigérant à PRP inférieur



R-32



BLUEEVOLUTION



BREEAM®

Une facilité d'entretien et de manipulation

- ✓ Gamme compacte à un seul ventilateur
- ✓ Transport facile grâce à la conception compacte
- ✓ Large zone d'accès, pour un accès aisé à tous les composants clés
- ✓ Aucune nécessité de contrôle des fuites pour la majorité des installations (jusqu'à une charge totale de 7,4 kg)





Une flexibilité maximale immédiate

Avec la technologie Shîrudo, votre système VRV 5 prend en charge les petites pièces de votre bâtiment, sans nécessité de prise en compte d'autres éléments ni d'utilisation d'équipements supplémentaires sur le terrain.

- > Conformité totale à la norme produit CEI60335-2-40 (Éd.6) la plus récente
- > Accréditation CB tiers par un organisme notifié (SGS CEBEC)

Détection des fuites, alarme et récupération de réfrigérant automatiques en temps réel

La technologie Shîrudo minimise encore plus le risque d'impact éq. CO₂ direct d'une fuite de réfrigérant.

Le système est surveillé en permanence et, dans l'improbable éventualité d'une fuite de réfrigérant, celle-ci est immédiatement détectée. Une alarme est déclenchée pour avertir les locataires, tandis que le réfrigérant est automatiquement récupéré.

Le nec plus ultra en termes de polyvalence de conception

- ✓ Pression sonore atteignant un minimum de 39 dB(A) grâce à 5 incréments de niveau sonore, pour une adaptation parfaite à l'application
- ✓ Réglage automatique de la PSE jusqu'à 45 Pa afin de permettre l'utilisation de gaines
- ✓ Unité facilement dissimulable grâce à sa hauteur réduite (moins de 1 m de hauteur, pieds support inclus)



Le confort avant tout

- ✓ Commande vocale et en ligne intuitive
- ✓ Interfaces avec systèmes domotiques
- ✓ Technologie VRT (température variable du réfrigérant), pour un confort optimal
- ✓ Nouvelle unité intérieure de classe 10 spécialement conçue pour les pièces de petite surface bien isolées

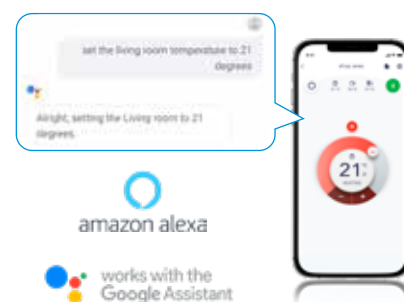

Le saviez-vous ?

Il existe différentes normes relatives aux réglementations en matière de sécurité sur les gaz fluorés.

Deux normes sont appliquées pour couvrir les réglementations de sécurité relatives aux réfrigérants :

- › **EN378:2016** : norme générique sur les réfrigérants couvrant la **toxicité** des réfrigérants (classe A ou B)
- › **CEI60335-2-40 (Éd.6)** : norme spécifique sur les produits pompe à chaleur couvrant l'**inflammabilité** des réfrigérants (1, 2 L, 2, 3)

Quelle est la norme applicable ?

La norme CEI60335-2-40 (Éd.6) est une norme produit spécifique qui prévaut sur toute norme produit générique, telle que la norme EN378:2016.

En outre, les limitations d'inflammabilité pour les réfrigérants A2L étant plus strictes que les limitations de toxicité, **la zone d'application du VRV 5 est couverte par la norme CEI60335-2-40 (Éd.6) !**

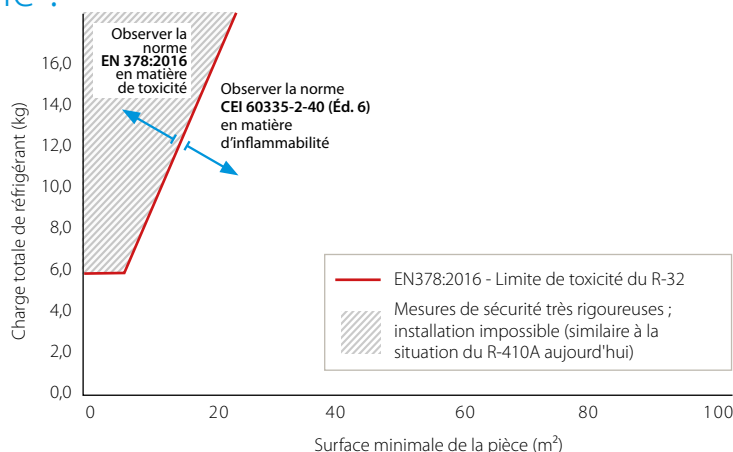

Comment obtenir des résultats optimum avec un système VRV au R-32 dans le cadre de la norme CEI60335-2-40 (Éd.6) ?

La norme produit **CEI60335-2-40 (Éd.6)** spécifie ce qui suit :

- › La surface minimum de pièce à respecter en fonction de la quantité totale de réfrigérant du système.
- › Les mesures pouvant être mises en œuvre pour assouplir les limitations en termes de surface minimum de pièce en fonction de la charge totale de réfrigérant du système.

Mesures possibles en matière d'inflammabilité

- › Les fabricants peuvent choisir de mettre en œuvre zéro, une ou deux mesures
- › 3 types de mesures sont autorisés :
 - › Ventilation (naturelle ou mécanique)
 - › **Vannes d'isolement**
 - › **Alarme (locale et superviseur)**

Pour qu'un système soit véritablement flexible, le nombre de facteurs à prendre en compte pour sa sélection, son installation et sa maintenance doit être minimisé. **Daikin intègre 2 mesures en usine, assumant la pleine responsabilité de la conformité du système à la norme produit pertinente et offrant une flexibilité maximale sous réserve du respect d'exigences d'installation simples.**

Vue d'ensemble de la limitation de surface de pièce par les normes EN378:2016 et CEI60335-2-40 (Éd.6)

Vue d'ensemble de la surface minimale de pièce en fonction des mesures appliquées dans le cadre de la norme CEI60335-2-40 (Éd. 6), avec des unités installées à une hauteur minimale de 1,8 m et au-dessus du sous-sol le plus bas.

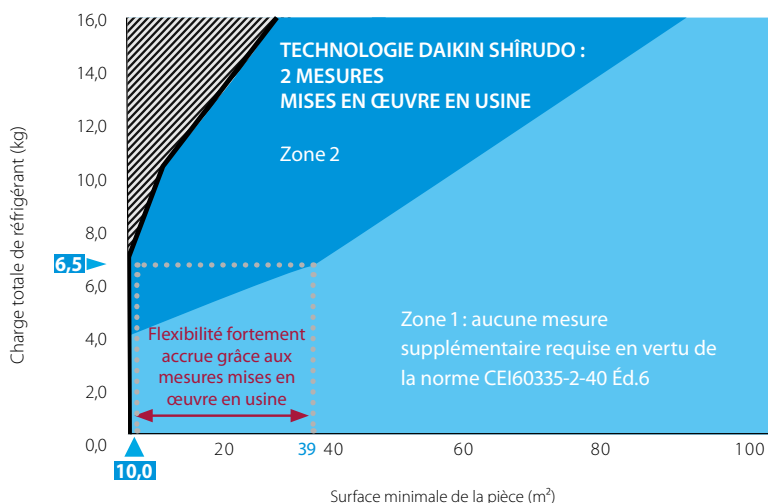

Zone 1 : zone d'application sans mesures

- › Les systèmes split et Sky Air appartiennent à cette zone grâce à leurs charges de réfrigérant très faibles.
- › Une installation mini VRV type avec 6,5 kg de réfrigérant nécessiterait une surface minimale de pièce de **39 m²**

Zone 2 : zone d'application avec 2 mesures intégrées

- › La technologie Daikin Shīrudo permet l'utilisation du système VRV à son plein potentiel avec une surface minimale de pièce de **10 m²** (1)

(1) Pour les applications de moins de 10 m², contactez votre représentant Daikin local.

- ▨ Temps de réaction du système Daikin VRV 5
- Zone d'application étendue du VRV 5
- ⋯ Charge de réfrigérant pour une installation mini VRV type avec une tuyauterie de 90~110 m de long
- Zone d'application sans mesures

Adaptation

à chaque pièce de votre construction



Avec la technologie Shîrudo, votre système VRV 5 prend en charge toute pièce jusqu'à une surface minimale de 10 m², sans nécessité de réalisations de sélections chronophages ni de mise en œuvre de mesures supplémentaires sur le terrain.

Avec toutes les mesures intégrées en usine, le VRV 5 est un système de conception ultra flexible et ultra rapide, avec une conformité totale aux normes produit les plus récentes.

Une flexibilité maximale immédiate

- › Installation dans des pièces dont la surface minimale peut atteindre 10 m² (1).
- › Conception flexible, à l'instar de tous les autres systèmes VRV.
- › Conformité aux normes produit les plus récentes assurée par le logiciel de sélection WebXpress.

Intégration en usine de toutes les mesures de contrôle de réfrigérant

La technologie Shîrudo inclut 2 mesures mises en œuvre en usine et des capteurs intégrés à un système VRV 5.

Capteurs intégrés pour la détection des fuites de réfrigérant. La détection des fuites active :

1 Une alarme sonore et visuelle

- › Intégrée à la télécommande câblée Madoka.
- › Si une alarme superviseur supplémentaire est nécessaire, celle-ci peut être facilement intégrée via :
 - › La télécommande Madoka
 - › Une sortie du système VRV

2 Récupération du réfrigérant et vannes d'isolement

- › Le réfrigérant est automatiquement récupéré et transféré vers l'unité extérieure.
- › Après la récupération, les vannes d'isolement se ferment et le réfrigérant est confiné de manière sûre.

Conformité automatiquement assurée

- › Aucune étude ni calculs nécessaires quant au lieu d'installation de l'unité extérieure, des unités intérieures ou de la tuyauterie et à la façon dont cette installation doit être réalisée.
- › Aucune nécessité de conception ni d'installation de mesures anti-incendie.
- › Accréditation CB tiers par un organisme notifié (SGS CEBEC).

Aucun transfert de responsabilité vers l'expert-conseil ou l'installateur !

Récupération de réfrigérant et détection des fuites automatiques en temps réel

- › Aucune nécessité de contrôle des fuites pour la majorité des installations (jusqu'à une charge de réfrigérant de 7,4 kg).
- › Conformité totale à la norme produit (CEI60335-2-40), ce qui minimise le risque d'impact éq. CO₂ direct d'une fuite de réfrigérant.
- › Système à autosurveillance continue détectant immédiatement toute fuite de réfrigérant. Lorsqu'une fuite est détectée, une alarme est déclenchée pour avertir les locataires, tandis que le réfrigérant est automatiquement récupéré.

Découvrez ici la flexibilité du VRV 5 !



Scannez ou cliquez

Vue d'ensemble de l'unité extérieure VRV 5

Modèle	Nom du produit	Classe de puissance (kW)			
		4	5	6	
Pompe à chaleur à refroidissement par air EXCLUSIF VRV 5 série S Équivalent de CO2 inférieur et flexibilité inégalée sur le marché > Design compact à ventilateur unique permettant un gain de place et une installation aisée > Facilité d'entretien et de manipulation > Équivalent CO2 réduit grâce au recours au réfrigérant R-32 à PRP inférieur et à une charge réduite de réfrigérant > Prise en charge des petites surfaces sans mise en œuvre de mesures supplémentaires, grâce à la technologie Shirudo	RXYSA-AV1 / AY1 	1~	●	●	●
		3~	●	●	●



Unité intérieure VRV 5

Type	Modèle	Nom du produit	Classe de puissance (kW)															
			10	15	20	25	32	40	50	63	71	80	100	125	140			
Cassette encastrable	EXCLUSIF Cassette Roundflow Soufflage de l'air à 360°, pour une efficacité et un confort optimum > La fonction de nettoyage automatique assure une efficacité élevée > Les capteurs intelligents permettent d'économiser de l'énergie et d'optimiser le confort > Flexibilité, pour une adaptation à tout agencement de pièce > Hauteur d'installation la plus faible du marché ! > Un choix inégalé de designs et de couleurs de panneaux décoratifs 	FXFA-A			●	●	●	●	●	●	●	●	●	●	●	●		
	EXCLUSIF Cassette Fully Flat Design unique permettant une intégration bien à plat dans le plafond > Intégration parfaite aux dalles de plafonds architecturaux standards > Mélange de design emblématique et d'excellence technique > Les capteurs intelligents permettent d'économiser de l'énergie et d'optimiser le confort > Unité faible puissance développée pour les pièces de petite taille ou bien isolées > Flexibilité, pour une adaptation à tout agencement de pièce	FXZA-A		●	●	●	●	●	●	●								
Plafonnier encastré gainable	Plafonnier encastré gainable extra plat Design ultra plat pour une installation flexible > Les dimensions compactes du système permettent une installation dans des entre-plafonds étroits > Pression statique externe moyenne (jusqu'à 44 Pa) > Seules les grilles sont visibles > Unité faible puissance développée pour les pièces de petite taille ou bien isolées > Consommation énergétique réduite grâce au moteur de ventilateur à courant continu	FXDA-A		●	●	●	●	●	●	●	●	●	●	●				
	Plafonnier encastré gainable à PSE moyenne Unité à pression statique moyenne la plus plate et la plus puissante du marché ! > Unité la plus plate de sa catégorie avec une épaisseur de 245 mm seulement > Faible niveau sonore > La pression statique externe moyenne (jusqu'à 150 Pa) simplifie l'utilisation de gaines flexibles de longueurs variées > La fonction de réglage automatique du débit d'air mesure le volume d'air et la pression statique, puis effectue un réglage vers le débit d'air nominal, pour une garantie de confort.	FXSA-A		●	●	●	●	●	●	●	●	●	●	●	●	●	●	
Unité murale	Unité murale Pour les pièces sans faux plafond ni place au sol > Élégant panneau frontal plat plus facile à nettoyer > Unité faible puissance développée pour les pièces de petite taille ou bien isolées > Consommation énergétique réduite grâce au moteur de ventilateur à courant continu > L'air est agréablement diffusé vers le haut et vers le bas grâce à 5 angles de soufflage différents	FXAA-A		●	●	●	●	●	●	●	●							
Puissance frigorifique (kW) ¹				1,1	1,7	2,2	2,8	3,6	4,5	5,6	7,1	8,0	9,0	11,2	14,0	16,0		
Puissance calorifique (kW) ²				1,3	1,9	2,5	3,2	4,0	5,0	6,3	8,0	9,0	10,0	12,5	16,0	18,0		



(1) Les puissances frigorifiques nominales sont calculées avec les conditions suivantes : température intérieure : 27 °CBS, 19 °CBH ; température extérieure : 35 °CBS, tuyauterie de réfrigérant équivalente : 5 m ; dénivelé : 0 m
 (2) Les puissances calorifiques nominales sont calculées avec les conditions suivantes : température intérieure : 20 °CBS ; température extérieure : 7 °CBS, 6 °CBH ; tuyauterie de réfrigérant équivalente : 5 m ; dénivelé : 0 m



Principaux avantages - Unité intérieure VRV 5

			Cassettes encastrables		Plafonniers encastrés gainables		Unité murale
			FXFA-A	FXZA-A	FXDA-A	FXSA-A	FXAA-A
« We Care »	Mode absence	En l'absence d'occupant, possibilité de maintien des niveaux de confort intérieur.	•	•	•	•	•
	Ventilation seule	L'unité de climatisation peut être utilisée en tant que ventilateur, de façon à obtenir un brassage d'air sans rafraîchissement ni chauffage.	•	•	•	•	•
	Filtre autonettoyant	Le filtre se nettoie automatiquement. La simplicité d'entretien est synonyme d'efficacité énergétique optimale et de confort maximal sans nécessité de réalisation d'opérations de maintenance coûteuses ou chronophages.	• (en option)		• (en option)		
	Capteur de présence et de sol	Le capteur de présence dirige l'air à l'écart de toute personne détectée dans la pièce. Le capteur plancher détecte la température moyenne au sol et assure une distribution uniforme de la température entre le plafond et le sol.	•	•			
Confort	Prévention des courants d'air	En cas de démarrage en mode préchauffage ou avec le thermostat désactivé, le débit d'air est réglé à l'horizontale et la vitesse de ventilation réduite est activée, de façon à éviter les courants d'air. Une fois le préchauffage terminé, réglage du débit d'air et de la vitesse de ventilation selon les préférences.	•	•			
	Fonctionnement ultra silencieux	Le niveau sonore des unités intérieures Daikin est très faible. La tranquillité du voisinage n'est pas non plus affectée par les unités extérieures.	•	•	•	•	
	Commutation automatique rafraîchissement/chauffage	Sélection automatique du mode de fonctionnement (rafraîchissement ou chauffage) pour l'obtention de la température de consigne.	•	•	•	•	•
Traitement de l'air	Filtre à air	Suppression des particules de poussière en suspension dans l'air, pour une diffusion d'air pur constante.	G1(2) (G3 (2) en cas de panneau autonettoyant)	G1(2)	•	G1(2)	•
Régulation de l'humidité	Mode déshumidification	Permet une réduction des niveaux d'humidité sans variation de la température ambiante.	•	•	•	•	•
Débit d'air	Prévention des salissures au plafond	Le refoulement de l'air au niveau de l'unité intérieure est spécialement conçu pour éviter que l'air ne soit soufflé vers le plafond, ce qui permet d'éviter les salissures au plafond.	•	•			
	Balayage vertical automatique	Possibilité de sélection du déplacement vertical automatique du volet de refoulement de l'air, de façon à permettre l'obtention d'un débit d'air et d'une température uniformes.	•	•			•
	Vitesses de ventilation	Différentes vitesses de ventilation sélectionnables, pour une optimisation des niveaux de confort.	5 + auto	3 + auto	3	3 + auto	3
	Commande de déflecteur individuel	La commande de déflecteur individuel avec la télécommande câblée vous permet de régler facilement la position de chaque déflecteur individuel, pour une adaptation à toute nouvelle configuration de pièce. Des kits de fermeture en option sont également disponibles.	•	•			
Télécommande et minuterie	Daikin Residential Controller (BRP069C51) NOUVEAU	Peut commander et surveiller l'état de votre système de chauffage ou de climatisation Daikin.	•	•	•	•	•
	Minuterie hebdomadaire	Possibilité de programmation de la mise en marche et de l'arrêt de l'unité sur une base quotidienne ou hebdomadaire.	•	•	•	•	•
	Télécommande infrarouge	Télécommande infrarouge à écran LCD pour commander à distance votre unité intérieure.	• (1)	• (1)	• (1)	• (1)	• (1)
	Télécommande câblée	Télécommande câblée pour commander à distance votre unité intérieure.	Uniquement connectable à la nouvelle télécommande BRC1H52W/S/K				
	Commande centralisée	Commande centralisée pour commander plusieurs unités intérieures depuis un emplacement unique.	•	•	•	•	•
Autres fonctions	Redémarrage automatique	Redémarrage automatique de l'unité avec les paramètres initiaux suite à une interruption de l'alimentation électrique.	•	•	•	•	•
	Autodiagnostic	Simplification des opérations de maintenance via l'indication des erreurs ou des dysfonctionnements du système.	•	•	•	•	•
	Kit pompe d'évacuation	Simplification de l'évacuation des condensats hors de l'unité intérieure.	Standard	Standard	Standard	Standard	En option
	Multilocataires	Possibilité de mise hors tension de l'unité intérieure avant une sortie du bâtiment ou à des fins d'entretien.	•	•	•	•	•

(1) Doit être combinée à la télécommande câblée Madoka.

(2) La classe de filtre est une indication ; les filtres ne sont pas certifiés.

VRV nouvelle génération



Ventilateur au nouveau design asymétrique

- › Deux réglages de PSE élevée
- › Faibles niveaux sonores



Nouveau design de caisson avec 4 poignées, pour un transport aisé



Dimensions compactes

- › Transport aisé grâce à la taille compacte et au design à un seul ventilateur

Grille spécialement conçue

- › Basse chute de pression
- › Aucun risque d'accès accidentel au ventilateur

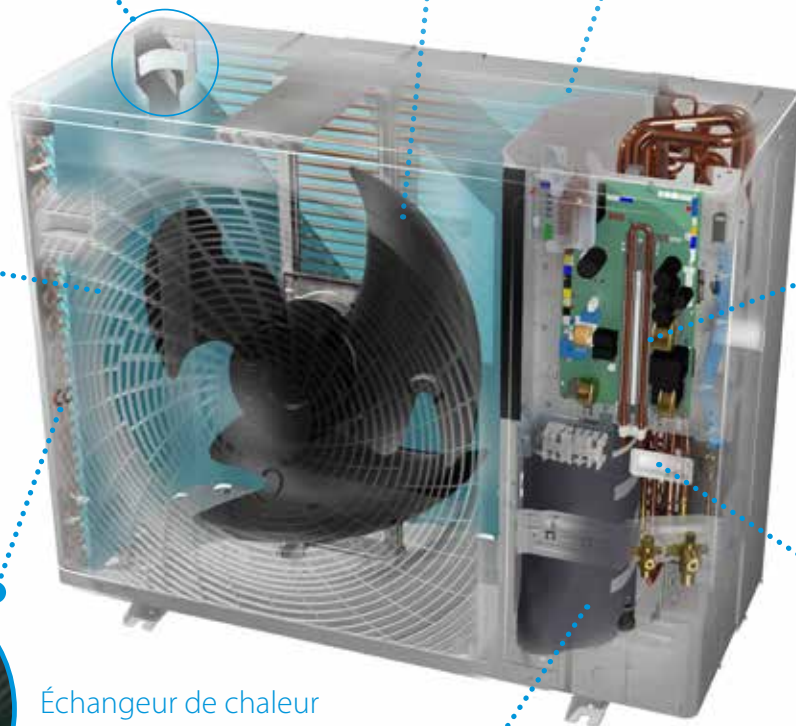

Carte électronique refroidie par réfrigérant

- intégrant :
- › une entrée de sélecteur de mode rafraîchissement/chauffage
 - › écran d'affichage à 7 caractères, pour un relevé des erreurs et des réglages plus rapides et plus précis

Nouvelles vannes d'isolement

- › Repositionnement pour permettre une connexion frontale ou latérale
- › Brasage, pour une fiabilité accrue

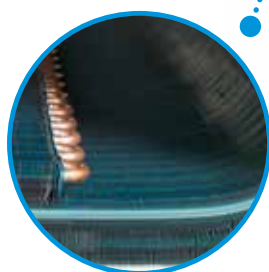

Échangeur de chaleur exclusif à 3 rangées

- › Favorise une efficacité saisonnière optimale

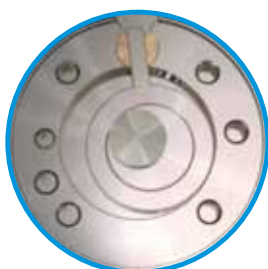

Compresseur swing Daikin exclusif

- › Aucune abrasion possible
- › Aucune fuite de réfrigérant possible
- › Efficacité saisonnière élevée



VRV 5 série S

Équivalent CO₂ inférieur et flexibilité inégalée sur le marché

- › Équivalent CO₂ réduit grâce au recours au réfrigérant R-32 à PRP inférieur et à une charge réduite de réfrigérant
- › Durabilité optimale sur l'intégralité du cycle de vie grâce à une haute efficacité saisonnière en conditions réelles de fonctionnement
- › Gamme compacte à un seul ventilateur
- › Transport facilité grâce à la conception légère et compacte
- › Large zone d'accès, pour un accès aisé à tous les composants clés
- › Prise en charge des petites surfaces sans mise en œuvre de mesures supplémentaires, grâce à la technologie Shîrudo
- › Unités intérieures spécialement conçues pour le R-32 assurant un faible niveau sonore et une efficacité optimale

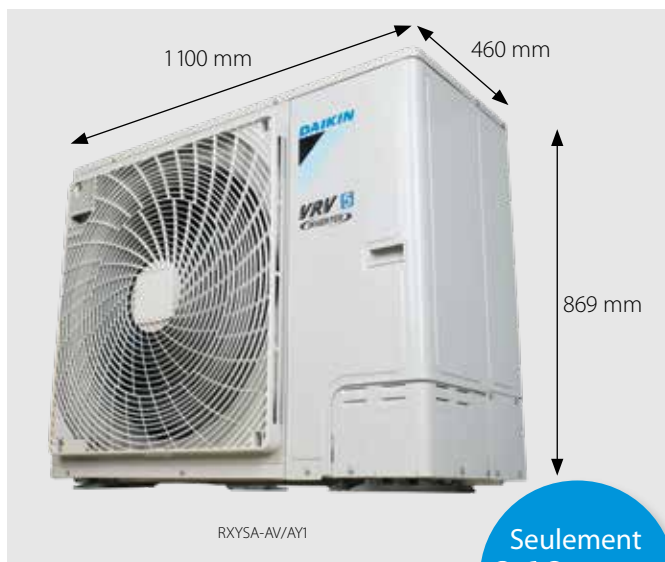

Seulement **869 mm** de haut !

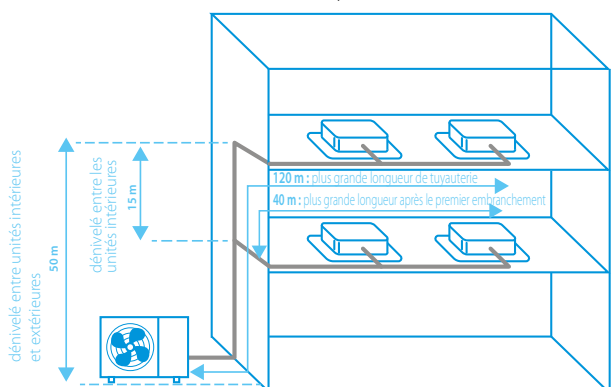

300 m : longueur totale de tuyauterie



Toutes les informations techniques sont accessibles dans la section RXYSA-AV1/AY1 du portail my.daikin.eu ou via un clic ici

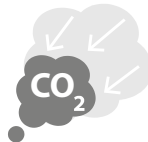

Équivalent CO₂ réduit



Flexibilité optimale pour une adaptation à toute pièce



Déjà en conformité totale avec LOT 21 - Tier 2

Données publiées avec des unités intérieures fonctionnant en conditions de vie réelle

Unité extérieure		RXYSA4AV1	RXYSA5AV1	RXYSA6AV1	RXYSA4AY1	RXYSA5AY1	RXYSA6AY1		
Plage de puissance	CV	4	5	6	4	5	6		
Puissance frigorifique Prated,c	kW	12,1	14,0	15,5	12,1	14,0	15,5		
Puissance calorifique Prated,h	kW	8,4	9,7	10,7	8,4	9,7	10,7		
calorifique Maxi.	6 °CBH	kW	14,2	16,0	18,0	14,2	18,0		
Combinaison recommandée		3xFXSA25A2VEB + 1xFXSA32A2VEB	4xFXSA32A2VEB	2xFXSA32A2VEB + 2xFXSA40A2VEB	3xFXSA25A2VEB + 1xFXSA32A2VEB	4xFXSA32A2VEB	2xFXSA32A2VEB + 2xFXSA40A2VEB		
ηs,c	%	324,5	306,1	301,0	312,5	294,8	289,9		
ηs,h	%	200,5	185,7	183,6	193,1	178,8	176,8		
SEER		8,2	7,7	7,6	7,9	7,4	7,3		
SCOP		5,1	4,7	4,7	4,9	4,5	4,5		
Nombre maximum d'unités intérieures connectables		13 (1)	16 (1)	18 (1)	13 (1)	16 (1)	18 (1)		
Indice de puissance intérieure	Mini.	50	62,5	70	50	62,5	70		
	Nom.	100	125	140	100	125	140		
	Maxi.	130	162,5	182	130	162,5	182		
Dimensions	Unité H x L x P	mm 869x1.100x460							
Poids	Unité	kg 102							
Niveau de puissance sonore	Rafraîchissement	Nom.	dBA	67	68,1	69	67	68,1	69
	Chauffage	Nom.	dBA	68	69,2	70	68	69,2	70
	Chauffage	Selon ENER LOT21		57	59	60	57	59	60
Niveau de pression sonore	Rafraîchissement	Nom.	dBA	49	51	51	49	51	51
	Chauffage	Nom.	dBA	50	52	52	50	52	52
Plage de fonctionnement	Rafraîchissement	Mini.-Maxi.	°CBS	-5,0 ~ 46,0					
	Chauffage	Mini.-Maxi.	°CBH	-20,0 ~ 16					
Réfrigérant	Type/PRP			R-32/675					
	Charge		kg/Téq. CO ₂	3,40 / 2,30					
Raccords de tuyauterie	Liquide	DE	mm	9,52					
	Gaz	DE	mm	15,9					
	Long. tot. tuyauterie	Système Réelle	m	300					
	Dénivelé	UE-UI	Unité extérieure sur la position la plus élevée	m	50				
		Unité intérieure sur la position la plus élevée	m	40					
Alimentation électrique	Phase/Fréquence/Tension	Hz/V	1~/50/220-240			3~/50/380-415			
Courant - 50 Hz	Intensité maximale de fusible (MFA)	A	32			16			

(1) Le nombre réel d'unités varie en fonction du type des unités intérieures et de la limitation de taux de connexion (CR) du système (à savoir : 50 % <= 130 %)

La cassette la plus confortable
du marché
à nouveau
améliorée

Nouvelle cassette Roundflow



- › Les **défecteurs de taille supérieure** et la **nouvelle logique de capteur** améliorent encore plus la distribution de l'air dans la pièce
- › **Large choix de panneaux** pour cassettes, avec jusqu'à 8 panneaux différents



Panneau autonettoyant noir



Panneau design noir



Panneau standard blanc intégral



Panneau design blanc

- › Intégration des célèbres avantages : **Soufflage de l'air à 360°**
et **capteurs intelligents**

- › Panneaux **autonettoyants** disponibles en noir et en blanc



capteur de présence capteur de sol

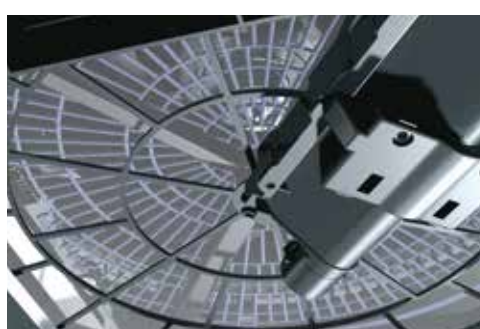

Filtere autonettoyant

La poussière peut être éliminée facilement à l'aide d'un aspirateur, sans ouverture de l'unité.

* Disponible en option

Cassette Roundflow

Soufflage de l'air à 360°, pour une efficacité et un confort optimum

- › Conception optimisée pour le réfrigérant R-32
- › Nettoyage automatique du filtre résultant en une efficacité supérieure, un confort optimal et des coûts de maintenance réduits.
- › Deux capteurs intelligents en option permettent une amélioration de l'efficacité énergétique et du confort
- › Un choix inégalé de panneaux décoratifs : Panneaux design, standard et autonettoyants blancs (RAL9010) et noirs (RAL9005)
- › Amélioration de l'homogénéité de distribution de l'air grâce aux déflecteurs de taille supérieure et au schéma exclusif de balayage de l'air
- › Commande de déflecteur individuel : flexibilité pour une adaptation à toute configuration de pièce sans modification du lieu d'installation de l'unité !
- › Hauteur d'installation la plus faible du marché : 214 mm pour la classe 20-63
- › Admission d'air frais en option
- › Le soufflage via gaine d'embranchement permet d'optimiser la distribution de l'air dans les pièces de forme irrégulière ou de réaliser un apport d'air dans de petites pièces adjacentes

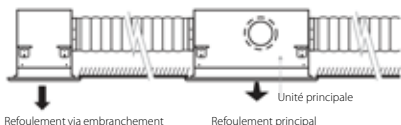

- › La pompe à condensat standard à hauteur de refolement de 675 mm augmente la flexibilité et la vitesse d'installation

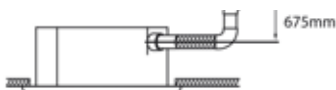

Toutes les informations techniques sont accessibles dans la section FXFA-A du portail my.daikin.eu ou via un clic ici



Unité intérieure		FXFA	20A	25A	32A	40A	50A	63A	80A	100A	125A		
Puissance frigorifique	Puissance totale à haute vitesse de ventilation	kW	2,20	2,80	3,60	4,50	5,60	7,10	9,00	11,20	14,00		
Puissance calorifique	Puissance totale à haute vitesse de ventilation	kW	2,50	3,20	4,00	5,00	6,30	8,00	10,00	12,50	16,00		
Puissance absorbée	Rafraîchissement à haute vitesse de ventilation	kW	0,04			0,05	0,06	0,09	0,12	0,19			
	Chauffage à haute vitesse de ventilation	kW	0,04			0,05	0,06	0,09	0,12	0,19			
Dimensions	Unité	H x L x P	mm			204x840x840			246x840x840		288x840x840		
Poids	Unité		kg	18	19	21	24		26				
Caisson	Matériau	Plaque d'acier galvanisé											
Panneau décoratif	Modèle	Panneaux standard : BYCQ140E - blanc avec déflecteurs gris / BYCQ140EW - blanc intégral / BYCQ140EB - noir											
		Panneaux autonettoyants BYCQ140EGF - blanc / BYCQ140EGFB - noir											
		Panneaux design : BYCQ140EP - blanc / BYCQ140EPB - noir											
Ventilateur	Débit d'air - 50 Hz	Rafraîchissement	À haute vitesse de ventilation		m ³ /min		12,8	14,8	15,1	16,6	23,3	28,8	33,0
		Chauffage	À haute vitesse de ventilation		m ³ /min		12,8	14,8	15,1	16,6	23,3	28,8	33,0
Filtre à air	Type	Tamis en résine											
		Niveau de puissance sonore	Rafraîchissement	À haute vitesse de ventilation		dBA		49 (4)	51 (4)	53 (4)	55 (4)	60 (4)	61 (4)
Niveau de pression sonore	Type	Rafraîchissement	L/ML/M/MH/H		dBA		31/30/29/29,5/28 (4)	33/32/31/30/29 (4)	35/34/33/32/30 (4)	38/36/34/32/30 (4)	43/41/37/34/30 (4)	45/43/41/39/36 (4)	
		Chauffage	L/ML/M/MH/H		dBA		31/30/29/29,5/28 (4)	33/32/31/30/29 (4)	35/34/33/32/30 (4)	38/36/34/32/30 (4)	43/41/37/34/30 (4)	45/43/41/39/36 (4)	
Réfrigérant	Type/PRP	R-32 / 675											
Raccords de tuyauterie	Liquide	DE	mm		6,35		9,52		12,7		15,9		
	Gaz	DE	mm		6,35		9,52		12,7		15,9		
Alimentation électrique	Phase/Fréquence/Tension	Hz/V											
		1~/50/60/220-240/220											
Courant - 50 Hz	Intensité maximale de fusible (MFA) (1)	A											
Systèmes de commande	Télécommande infrarouge	BRC7FA532F (2)											
	Télécommande câblée	BRC1H52W/S/K											

(1) La valeur MFA est utilisée pour sélectionner le disjoncteur et le disjoncteur de fuite à la terre. Pour obtenir des informations plus détaillées sur chaque combinaison, voir le schéma de données électriques
 (2) Doit être combinée à la télécommande câblée Madoka.
 (3) L/ML/M/MH/H sont les différentes vitesses de ventilation disponibles. L= basse ; ML= moyenne-basse ; M= moyenne ; MH= moyenne-haute ; H= haute
 (4) Niveau sonore avec panneau design : +3 dB

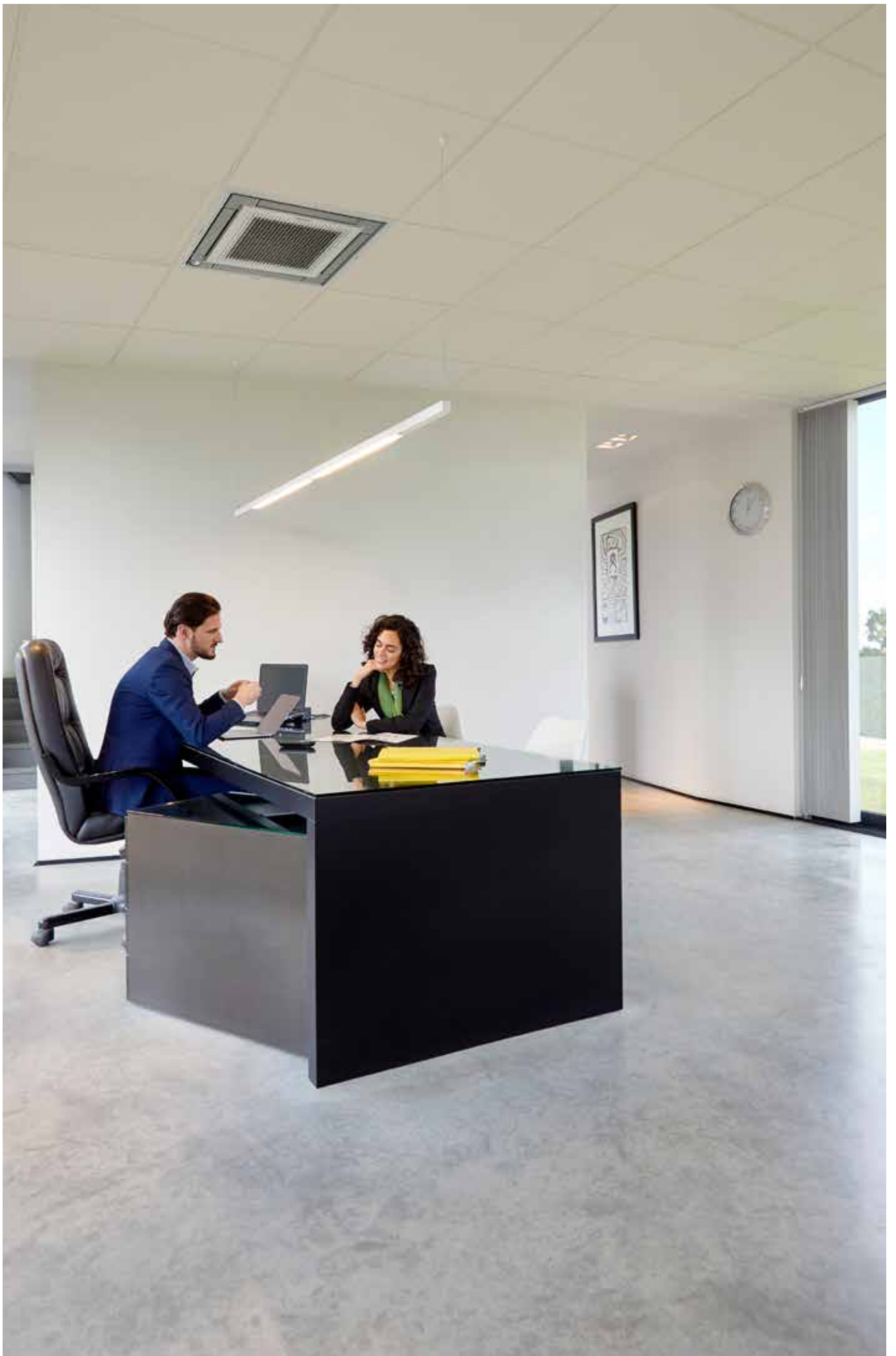

Cassette Fully Flat

Design unique sur le marché permettant une intégration parfaite dans le plafond

- › Conception optimisée pour le réfrigérant R-32
- › Intégration parfaite dans les dalles de plafonds architecturaux standards, avec saillie de 8 mm seulement
- › Mélange exceptionnel de conception prestigieuse et d'excellence technique avec une élégante finition blanche ou une combinaison d'argent et de blanc
- › Deux capteurs intelligents en option permettent une amélioration de l'efficacité énergétique et du confort
- › Unité de classe 15 spécialement développée pour les pièces de petite taille ou correctement isolées, telles que les chambres d'hôtel, les petits bureaux, etc.
- › Commande de déflecteur individuel : flexibilité pour une adaptation à toute configuration de pièce sans modification du lieu d'installation de l'unité !

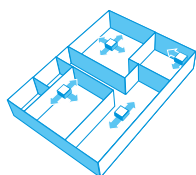

- › Admission d'air frais en option
- › La pompe à condensat standard à hauteur de refoulement de 630 mm augmente la flexibilité et la vitesse d'installation

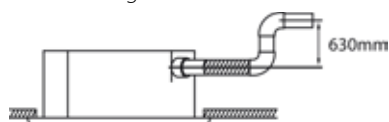

Toutes les informations techniques sont accessibles dans la section FXZA-A du portail my.daikin.eu ou via un clic ici

Unité intérieure		FXZA	15A	20A	25A	32A	40A	50A
Puissance frigorifique	Puissance totale À haute vitesse de ventilation	kW	1,70	2,20	2,80	3,60	4,50	5,60
Puissance calorifique	Puissance totale À haute vitesse de ventilation	kW	1,90	2,50	3,20	4,00	5,00	6,30
Puissance absorbée	Rafraîchissement À haute vitesse de ventilation	kW		0,043		0,045	0,059	0,092
	Chauffage À haute vitesse de ventilation	kW		0,043		0,045	0,059	0,092
Dimensions	Unité	H x L x P	260x575x575					
Poids	Unité	kg	15,5			16,5		18,5
Caisson	Matériau		Plaque d'acier galvanisé					
Panneau décoratif	Modèle		BYFQ60C2W1W					
	Couleur		Blanc (N9.5)					
	Dimensions	H x L x P	46x620x620					
	Poids	kg	2,8					
Panneau décoratif 2	Modèle		BYFQ60C2W1S					
	Couleur		ARGENT					
	Dimensions	H x L x P	46x620x620					
	Poids	kg	2,8					
Panneau décoratif 3	Modèle		BYFQ60B2W1					
	Couleur		Blanc (RAL9010)					
	Dimensions	H x L x P	55x700x700					
	Poids	kg	2,7					
Panneau décoratif 4	Modèle		BYFQ60B3W1					
	Couleur		BLANC (RAL9010)					
	Dimensions	H x L x P	55x700x700					
	Poids	kg	2,7					
Ventilateur	Débit d'air - Rafraîchissement À haute vitesse de ventilation	m ³ /min	8,5	8,7	9,0	10,0	11,5	14,0
	50 Hz Chauffage À haute vitesse de ventilation	m ³ /min	8,5	8,7	9,0	10,0	11,5	14,0
Filtre à air	Type		Tamis en résine					
Niveau de puissance sonore	Rafraîchissement À haute vitesse de ventilation	dB(A)	49		50	51	54	60
Niveau de pression sonore	Rafraîchissement Basse/Moyenne/Haute vitesse de ventilation	dB(A)	25,5/28,0/31,5	25,5/29,5/32,0	25,5/30,0/33,0	26,0/30,0/33,5	28,0/32,0/37,0	33,0/40,0/43,0
	Chauffage Basse/Moyenne/Haute vitesse de ventilation	dB(A)	25,5/28,0/31,5	25,5/29,5/32,0	25,5/30,0/33,0	26,0/30,0/33,5	28,0/32,0/37,0	33,0/40,0/43,0
Réfrigérant	Type/PRP		R-32 / 675					
Raccords de tuyauterie	Liquide	DE	6,35					
	Gaz	DE	9,52			12,7		
	Évacuation		VP20 (I.D. 20/O.D. 26)					
Alimentation électrique	Phase/Fréquence/Tension	Hz/V	1~/50/60/220-240/220					
Courant - 50 Hz	Intensité maximale de fusible (MFA)	A	6					
Systèmes de commande	Télécommande infrarouge		BRC7E530W (panneau standard) / BRC7F530W (panneau blanc) / BRC7F530S (panneau gris) (1)					
	Télécommande câblée		BRC1H52W/S/K					

Les dimensions n'incluent pas le boîtier de commande
 (1) Doit être combinée à la télécommande câblée Madoka.

Filtre autonettoyant pour plafonniers encastrés gainables

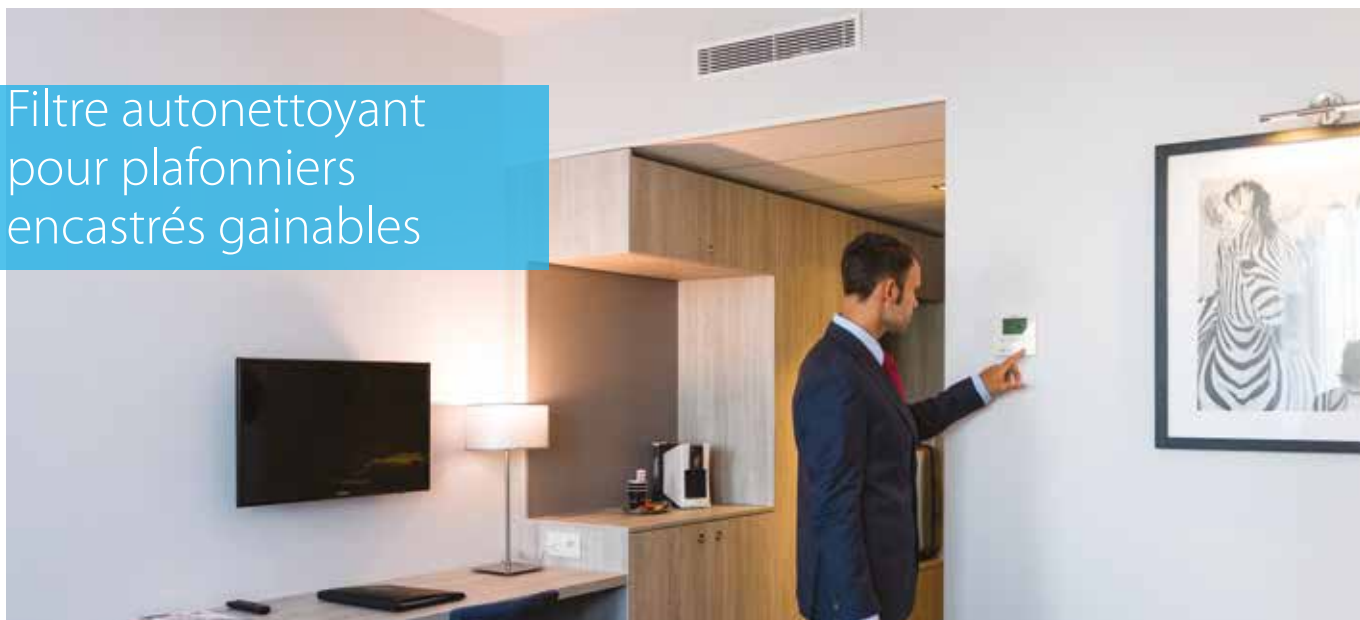

Le filtre autonettoyant unique en son genre permet une efficacité supérieure, un confort optimal et des coûts de maintenance réduits

Coûts d'exploitation réduits

- Le nettoyage automatique du filtre assure des coûts de maintenance réduits dans la mesure où le filtre est toujours propre

Modification de profil d'efficacité pour unité intérieure gainable en cours de fonctionnement

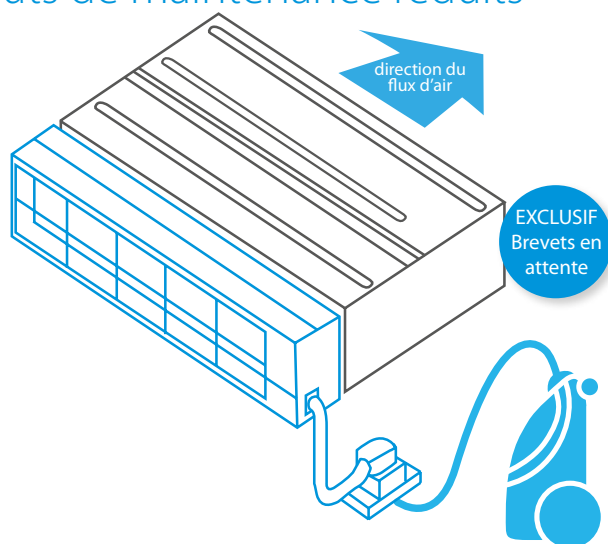
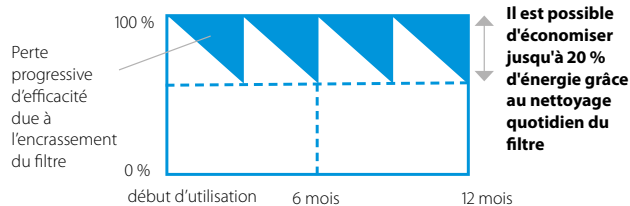

Peu de temps nécessaire pour le nettoyage du filtre

- Le compartiment à poussière peut être vidé à l'aide d'un aspirateur, pour un nettoyage rapide et aisé
- Finis les plafonds sales

Meilleure qualité de l'air intérieur

- Le débit d'air optimal élimine les courants d'air et permet une isolation acoustique

Fiabilité remarquable

- Évite les obstructions de filtre, pour un fonctionnement sans problème

Technologie exclusive

- Innovante technologie exclusive de filtre inspirée par la cassette autonettoyante de Daikin



Principe de fonctionnement

- Nettoyage automatique du filtre
- Collecte de la poussière dans un compartiment intégré à l'unité
- L'élimination de la poussière peut être facilement réalisée à l'aide d'un aspirateur



www.youtube.com/DaikinEurope



Tableau des combinaisons

	Split / Sky Air				VRV						
	FDXM-F9				FXDA-A/FXDQ-A3						
	25	35	50	60	15	20	25	32	40	50	63
BAE20A62	•	•			•	•	•	•			
BAE20A82									•	•	
BAE20A102			•	•							•

Spécifications

	BAE20A62	BAE20A82	BAE20A102
Hauteur (mm)	210		
Largeur (mm)	830	1.030	1.230
Profondeur (mm)	188		

Plafonnier encastré gainable extra plat

Design ultra plat pour une installation flexible

- › Conception optimisée pour le réfrigérant R-32
- › Unité de classe 10 spécialement développée pour les pièces de petite taille ou correctement isolées, telles que les chambres d'hôtel, les petits bureaux, etc.
- › Dimensions compactes, possibilité d'installation aisée dans un entreplafond de 240 mm seulement

SÉRIE A (15, 20, 25, 32)

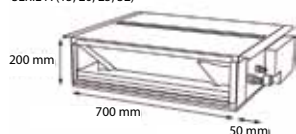

- › La pression statique externe moyenne (jusqu'à 44 Pa) simplifie l'utilisation de cette unité avec des gaines flexibles de longueurs variées
- › Encastrement discret dans le mur : seules les grilles d'aspiration et de soufflage sont visibles
- › Option de filtre autonettoyant assurant une efficacité, un confort et une fiabilité optimum grâce au nettoyage régulier du filtre
- › Installation flexible grâce à la possibilité de modification de la direction d'aspiration de l'air (par l'arrière ou par le dessous de l'unité)

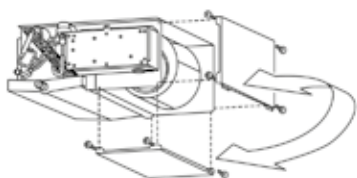

- › La pompe à condensat standard à hauteur de refoulement de 600 mm augmente la flexibilité et la vitesse d'installation

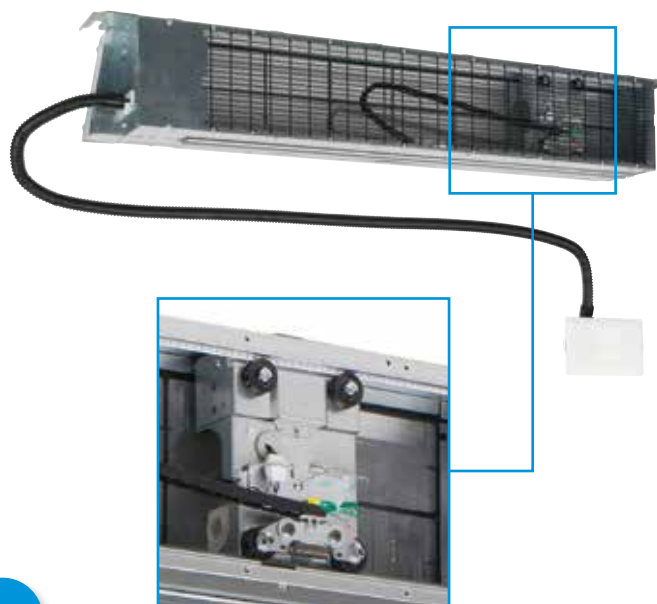
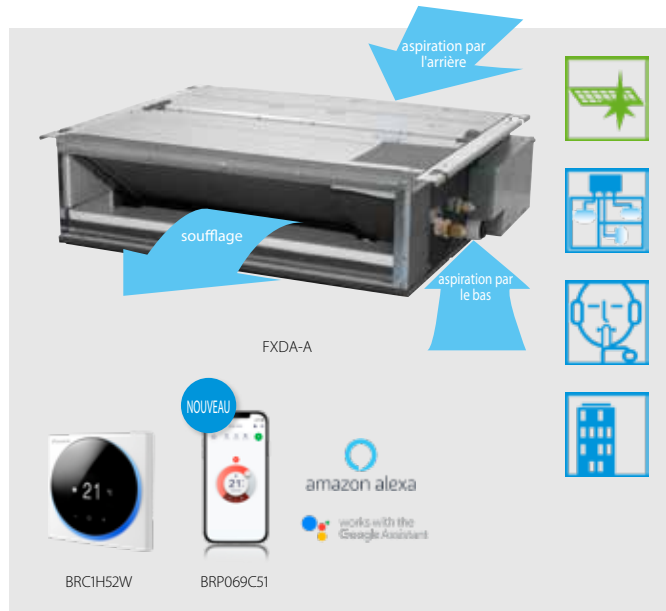
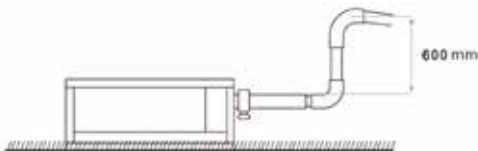

Filtre autonettoyant en option



Toutes les informations techniques sont accessibles dans la section FXDA-A du portail my.daikin.eu ou via un clic ici



Toutes les informations techniques sont accessibles dans la section BAE20A du portail my.daikin.eu ou via un clic ici



Unité intérieure		FXDA	10A	15A	20A	25A	32A	40A	50A	63A	
Puissance frigorifique	Puissance totale À haute vitesse de ventilation	kW	1,10	1,70	2,20	2,80	3,60	4,50	5,60	7,10	
Puissance calorifique	Puissance totale À haute vitesse de ventilation	kW	1,30	1,90	2,50	3,20	4,00	5,00	6,30	8,00	
Puissance absorbée	Rafratchissement À haute vitesse de ventilation	kW	0,042	0,057		0,068		0,075	0,096	0,107	
	Chauffage À haute vitesse de ventilation	kW	0,042	0,057		0,068		0,075	0,096	0,107	
Vide de faux plafond requis >		mm	240								
Dimensions	Unité H x L x P	mm	200x750x620				200x950x620		200x1150x620		
Poids	Unité	kg	22,0		26,0		29,0				
Caisson	Matériau		Acier galvanisé								
Ventilateur	Débit d'air - 50 Hz Rafratchissement À haute vitesse de ventilation	m³/min	5,2	6,5		8,0		10,5	12,5	16,5	
	Pression statique Réglage usine/Haute externe - 50 Hz	Pa	10/30,0				15/44,0				
Filtre à air	Type		Amovible/lavable								
Niveau de puissance sonore	Rafratchissement À haute vitesse de ventilation	dBA	48	50		51		52	53	54	
Niveau de pression sonore	Rafratchissement Basse/Moyenne/Haute vitesse de ventilation	dBA	26 / 28 / 29	27,0/31,0/32,0		27,0/31,0/33,0		28,0/32,0/34,0	29,0/33,0/35,0	30,0/34,0/36,0	
Réfrigérant	Type/PRP		R-32 / 675								
Raccords de tuyauterie	Liquide DE	mm	6,35								
	Gaz DE	mm	9,52				12,7				
	Évacuation		VP20 (I.D. 20/O.D. 26)								
Alimentation électrique	Phase/Fréquence/Tension	Hz/V	1~/50/60/220-240/220								
Courant - 50 Hz	Intensité maximale de fusible (MFA)	A	6								
Systèmes de commande	Télécommande infrarouge		BRC4C65 / BRC4C66 (1)								
	Télécommande câblée		BRC1H52W/S/K								

(1) Doit être combinée à la télécommande câblée Madoka.

Plafonnier encastré gainable à PSE moyenne

Unité à pression statique moyenne la plus plate et la plus puissante du marché

- › Conception optimisée pour le réfrigérant R-32
- › Unité la plus plate de sa catégorie avec une épaisseur de 245 mm seulement (hauteur d'encastrement de 300 mm). Les entreplafonds étroits ne sont par conséquent plus un problème



- › Fonctionnement silencieux : niveau de pression sonore réduit à 25 dBA
- › La pression statique externe moyenne (jusqu'à 150 Pa) simplifie l'utilisation de gaines flexibles de longueurs variées
- › Possibilité de modification de la pression statique externe à l'aide de la télécommande câblée, pour une optimisation du volume d'air admis
- › Encastrement discret dans le mur : seules les grilles d'aspiration et de soufflage sont visibles
- › Unité de classe 15 spécialement développée pour les pièces de petite taille ou correctement isolées, telles que les chambres d'hôtel, les petits bureaux, etc.
- › Admission d'air frais en option
- › Installation flexible : possibilité de modification du sens d'aspiration de l'air (par l'arrière ou par le dessous de l'unité) et choix entre une utilisation libre ou une connexion à des grilles d'aspiration en option

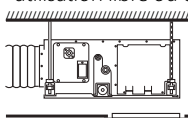

Pour utilisation libre dans un faux plafond

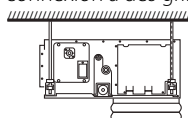

Pour connexion à une toile d'aspiration (non fournie par Daikin)

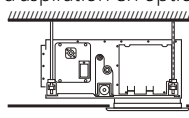

Pour connexion directe à un panneau Daikin (via kit EKBYBSD)

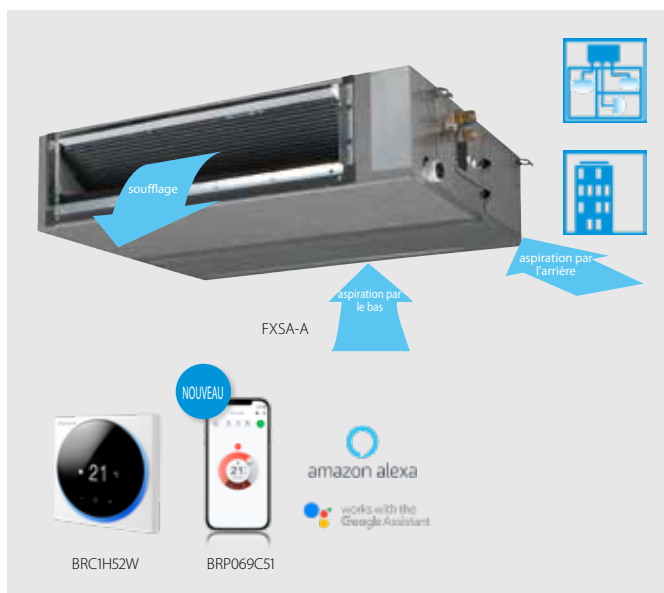

- › La pompe à condensat standard intégrée à hauteur de refoulement de 625 mm augmente la flexibilité et la vitesse d'installation

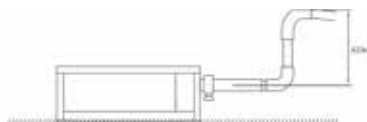

Fonction de réglage automatique du débit d'air

Sélectionne automatiquement la courbe de ventilation la plus appropriée, pour l'obtention du débit d'air nominal de l'unité ±10 %

Pourquoi ?

Après l'installation du système, la résistance de débit d'air des gaines réelles est souvent différente de celle initialement calculée * le débit d'air réel peut s'avérer fortement inférieur ou supérieur à la valeur nominale, ce qui est alors à l'origine d'un manque de puissance ou d'une température inconfortable de l'air. La fonction de réglage automatique du débit d'air adapte automatiquement la vitesse de ventilation de l'unité à toute gaine (au moins 10 courbes de ventilation sont disponibles sur chaque modèle), ce qui permet une installation bien plus rapide.

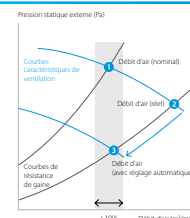

Toutes les informations techniques sont accessibles dans la section FXSA-A du portail my.daikin.eu ou via un clic ici

Unité intérieure		FXSA	15A	20A	25A	32A	40A	50A	63A	80A	100A	125A	140A								
Puissance frigorifique	Puissance totale	À haute vitesse de ventilation	kW	1,70	2,20	2,80	3,60	4,50	5,60	7,10	9,00	11,20	14,00	16,00							
	Puissance calorifique	Puissance totale	À haute vitesse de ventilation	kW	1,90	2,50	3,20	4,00	5,00	6,30	8,00	10,0	12,5	16,0	18,0						
Puissance absorbée - 50 Hz	Rafraîchissement	À haute vitesse de ventilation	kW	0,086				0,147	0,150	0,183	0,209	0,285	0,326	0,382							
	Chauffage	À haute vitesse de ventilation	kW	0,086				0,147	0,150	0,183	0,209	0,285	0,326	0,382							
Dimensions	Unité	H x L x P	mm	245x550x800				245x700x800		245x1.000x800		245x1.400x800		245x1.550x800							
Poids	Unité		kg	23,5		24,0	28,5	29,0	35,5	36,5	46,0	47,0	51,0								
Caisson	Matériau			Plaque d'acier galvanisé																	
Ventilateur	Débit d'air - 50 Hz	Rafraîchissement	À haute vitesse de ventilation	m³/min	8,7	9,0	9,5	15,0	15,2	21,0	23,0	32,0	36,0	39,0							
		Chauffage	À haute vitesse de ventilation	m³/min	8,7	9,0	9,5	15,0	15,2	21,0	23,0	32,0	36,0	39,0							
	Pression statique externe - 50 Hz	Réglage usine/Haute	Pa	30/150			40/150		50/150												
Filter à air	Type			Tamis en résine																	
Niveau de puissance sonore	Rafraîchissement	À haute vitesse de ventilation	dBA	54			55	60	59	61		64									
Niveau de pression sonore	Rafraîchissement	Basse/Moyenne/Haute	dBA	25,0/28,0/29,5		25,0/28,0/30,0		26,0/29,0/31,0		29,0/32,0/35,0		27,0/30,0/33,0		29,0/32,0/35,0		31,0/34,0/36,0		33,0/36,0/39,0		34,0/38,0/41,5	
	Chauffage	Basse/Moyenne/Haute	dBA	26,0/29,0/31,5		26,0/29,0/32,0		27,0/30,0/33,0		29,0/34,0/37,0		28,0/32,0/35,0		30,0/34,0/37,0		31,0/34,0/37,0		33,0/37,0/40,0		34,0/38,5/42,0	
Réfrigérant	Type/PRP			R-32 / 675																	
Raccords de tuyauterie	Liquide	DE	mm						6,35					9,52							
	Gaz	DE	mm						9,52		12,7			15,9							
	Évacuation			VP20 (D.I. 20/D.E. 26), hauteur manométrique 625 mm																	
Alimentation électrique	Phase/Fréquence/Tension		Hz/V	1~/50/60/220-240/220																	
Courant - 50 Hz	Intensité maximale de fusible (MFA)		A	6																	
Systèmes de commande	Télécommande infrarouge			BRC4G5 (1)																	
	Télécommande câblée			BRC1H52W/S/K																	

(1) Doit être combinée à la télécommande câblée Madoka.

Unité murale

Pour les pièces sans faux plafond ni place au sol

- › Conception optimisée pour le réfrigérant R-32
- › L'élégant panneau frontal plat s'intègre parfaitement à tous les intérieurs et est plus facile à nettoyer
- › Possibilité d'installation aisée dans des nouvelles constructions ou des projets de rénovation
- › L'air est agréablement diffusé vers le haut et vers le bas grâce à 5 angles de soufflage différents programmables avec la télécommande
- › Possibilité de réalisation aisée des opérations de maintenance par l'avant de l'unité



Toutes les informations techniques sont accessibles dans la section FXAA-A du portail my.daikin.eu ou via un clic ici

Unité intérieure			FXAA	15A	20A	25A	32A	40A	50A	63A	
Puissance frigorifique	Puissance totale	À haute vitesse de ventilation	kW	1,7	2,2	2,8	3,6	4,5	5,6	7,1	
Puissance calorifique	Puissance totale	À haute vitesse de ventilation	kW	1,9	2,5	3,2	4,0	5,0	6,3	8,0	
Puissance absorbée - 50 Hz	Rafraîchissement	À haute vitesse de ventilation	kW	0,017	0,019	0,028	0,030	0,025	0,033	0,050	
	Chauffage	À haute vitesse de ventilation	kW	0,025	0,029	0,034	0,035	0,030	0,039	0,060	
Dimensions	Unité	H x L x P	mm	290x795x266				290x1.050x269			
Poids	Unité		kg	15				18,5			
Ventilateur	Débit d'air - 50 Hz	Rafraîchissement	Basse/Haute vitesse de ventilation	m ³ /min	6,5/7,1	6,5/7,9	6,5/8,3	6,5/9,4	9,8/12,2	10,9/14,2	12,9/18,2
Filtre à air	Type			Réseau de résine lavable							
Niveau de puissance sonore	Rafraîchissement	À haute vitesse de ventilation	dB(A)	51,0	52,0	53,0	55,0	58,0	63,0		
Niveau de pression sonore	Rafraîchissement	Basse/Moyenne/Haute	dB(A)	28,5/30,5/32,0	28,5/31,0/33,0	28,5/32,0/35,0	28,5/33,0/37,5	33,5/35,5/37,0	35,5/38,5/41,0	38,5/42,5/46,5	
	Chauffage	Basse/Moyenne/Haute	dB(A)	28,5/31,0/33,0	28,5/31,5/34,0	28,5/32,5/36,0	28,5/33,5/38,5	33,5/36,0/38,0	35,5/39,0/42,0	38,5/43,0/47,0	
Réfrigérant	Type/PRP			R-32 / 675							
Raccords de tuyauterie	Liquide	DE	mm	6,35				12,7			
	Gaz	DE	mm	9,52							
	Évacuation			VP13 (I.D. 15/O.D. 18)							
Alimentation électrique	Phase/Fréquence/Tension		Hz/V	1~/50/220-240							
Courant - 50 Hz	Intensité maximale de fusible (MFA)		A	6							
Systèmes de commande	Télécommande infrarouge			BRC7EA630 (1)							
	Télécommande câblée			BRC1H52W/S/K							

(1) Doit être combinée à la télécommande câblée Madoka. | Contient des gaz à effet de serre fluorés

Unités extérieures

		VRV série S
		RXYS-AV1/AY1
	Kit de ruban chauffant - Dispositif de chauffage électrique en option, pour une garantie de fonctionnement sans problème sous climats extrêmement froids et humides (un kit nécessaire par unité extérieure)	EKBPH250D
Adaptateurs	Adaptateur de commande externe pour unité extérieure - Permet l'activation du fonctionnement en mode faible niveau sonore et de trois niveaux de limitation de la demande via des contacts secs externes. Se connecte à la ligne de communication F1/F2 et doit recevoir une alimentation électrique depuis une unité intérieure, un boîtier BSVQ ou une unité extérieure VRV-WIIL.	DTA104AS3/61/62 - Pour installation sur une unité intérieure : le type spécifique d'adaptateur varie en fonction du type d'unité intérieure. Pour les modèles 14-20 cv, la plaque de montage de carte électronique de demande est requise. Voir la section Options et accessoires pour unités intérieures
	KRC19-26A - Sélecteur mécanique de rafraîchissement/chauffage - permet de faire basculer un système pompe à chaleur entier, ou un boîtier BS d'un système à récupération d'énergie, entre les modes rafraîchissement, chauffage et ventilation. Se connecte aux bornes A-B-C de l'unité extérieure/du boîtier BS.	•
	Carte électronique de sélecteur de rafraîchissement/chauffage (requis pour la connexion de KRC19-26A)	Standard sur l'unité
Autres	KJB111A - Boîtier d'installation pour sélecteur à distance de rafraîchissement/chauffage KRC19-26A	•
	EKPCCAB4 - Logiciel de configuration du VRV	•

Unités intérieures

		Cassettes encastrables		Plafonniers encastrés gainables
		Soufflage circulaire (800x800)	4 voies de soufflage (600x600)	Extra plat
		FXFA-A	FXZA-A	FXDA-A
Panneaux	Panneau décoratif (obligatoire pour les cassettes, facultatif pour les autres unités, panneau arrière pour FXQL)	Panneaux standard : BYCQ140E (blanc) / BYCQ140EW (blanc intégré)(3) / BYCQ140EB (noir) Panneaux autonettoyants (5)(6) : BYCQ140EGF (blanc) / BYCQ140EGFB (noir) Panneaux design : BYCQ140EP (blanc) / BYCQ140EPB (noir)		BYFQ60C4W1W (panneau blanc) (19) / BYFQ60C4W1S (panneau gris) (19) / BYFQ60B3W1 (panneau standard) (20)
	Entretien de panneau pour réduire la hauteur d'installation	KDBQ44B60 (panneau standard)		
	Kit d'étanchéité pour refolement bidirectionnel ou tridirectionnel de l'air	KDBHQ56B140 (7)		BDBHQ44C60 (panneau blanc et gris)
	Kit de capteur	BRYQ140B (panneaux blancs) BRYQ140BB (panneaux noirs) BRYQ140C (panneau design blanc) BRYQ140CB (panneau design noir)		Modèles R-32 : BRYQ60A3W (blanc) / BRYQ60A3S (gris)
Systèmes de commande individuelle	Télécommande infrarouge (récepteur inclus)	BRC7F532F (panneaux blancs) / BRC7F532FB (panneaux noirs) BRC7F532F (panneau design blanc) / BRC7F532FB (panneau design noir)		BRC4C65
	BRP069C51 - Online Controller	•	•	•
	Madoka - BRC1H52W (Blanc) / BRC1H52S (Gris) / BRC1H52K (Noir) - Télécommande conviviale au design haut de gamme	• (obligatoire pour le R-32)	• (obligatoire pour le R-32)	• (obligatoire pour le R-32)
	BRC1E53A/B/C - Télécommande câblée avec interface plein texte et rétroéclairage	• (18)	• (18)	• (18)
Systèmes de commande centralisée	BRC1D52 (4) - Télécommande câblée standard avec minuterie hebdomadaire	• (15) (18)	• (18)	• (18)
	DCC601A51 - Intelligent Tablet Controller	•	•	•
	DCS601C51 (12) - Intelligent Touch Controller	•	•	•
	DCS302C51 (12) - Télécommande centralisée	•	•	•
Système de gestion de bâtiment et interfaces à protocole standard	DCS301B51 (12) (13) - Commande unifiée de marche/arrêt	•	•	•
	DST301B51 (12) - Minuterie programmable	•	•	•
	RTD-NET - Interface Modbus pour surveillance et commande	•	•	•
	RTD-10 - Interface Modbus pour refroidissement d'infrastructure	•	•	•
	RTD-20 - Interface Modbus pour la vente au détail	•	•	•
	RTD-HO - Interface Modbus pour l'hôtellerie	•	•	•
	KLIC-DI - Interface KNX	•	•	•
	DCM601A51 - Intelligent Touch Manager	•	•	•
	EKMDBXB - Interface Modbus	•	•	•
	DCM010A51 - Interface PMS Daikin	•	•	•
DMS502A51 - Interface BACnet	•	•	•	
DMS504B51 - Interface LonWorks	•	•	•	
Filtres	Filtre longue durée de rechange (type non tissé)	KAFP551K160	KAFQ441BA60	
	Filtre autonettoyant	voir Panneau décoratif		15-32: BAE20A62 / 40-50: BAE20A82 / 63: BAE20A102
Câblage et capteurs	KRCS - Capteur de température externe câblé	KRCS01-7B	KRCS01-8B	KRCS01-8B
	K.RSS - Capteur de température externe sans fil	SB.K.RSS_RFC (EKEWTSC-2 + K.RSS)	SB.K.RSS_FDA (EKEWTSC-1 + K.RSS)	SB.K.RSS_FDA (EKEWTSC-1 + K.RSS)
Adaptateurs	Adaptateur avec 2 signaux de sortie (sortie Compresseur/Erreur, Ventilateur)	KRP1BA58 (2)(7)	ERP02A50 (2)	
	Adaptateur avec 4 signaux de sortie (sortie Compresseur/Erreur, Ventilateur, Dispositif de chauffage aux., Humidificateur)	EKRPI1C12 (2)(7)	EKRPI1C14 (2)	ERP02A50
	Adaptateur pour surveillance/commande externe centralisée via contacts secs et commande de point de consigne via 0-140 Ω	KRP4A53 (2)(7)	KRP4A53 (2)	KRP4A54-9
	Adaptateur pour surveillance/commande externe centralisée (commande 1 système entier)		KRP2A52	KRP2A53
	Adaptateur pour connexion de carte clé et/ou de contact de fenêtre (2)(11)	BRP7A53	BRP7A53	BRP7A54
	Adaptateur de commande externe pour unité extérieure (installation sur unité intérieure)			DTA104A53
	Boîtier d'installation / Plaque de montage pour cartes électroniques d'adaptateur (pour unités dont le boîtier ne dispose pas de suffisamment de place)	KRP1H98A (7) KRP1BC101	KRP1BB101 KRP1BC101	KRP1BB101
	Kit de câblage pour arrêt forcé ou marche/arrêt à distance	Standard	Standard	
Carte électronique de relais pour signal de sortie du capteur de réfrigérant	ERP01A51	ERP01A50 (2)	ERP01A51	
Autres	Kit pompe d'évacuation	Standard	Standard	Standard
	Kit d'admission d'air frais (installation directe)	KDDP55C160-1 + KDDP55D160-2 (7)(8)	KDDQ44XA60	
	Adaptateur de refolement d'air pour gaine ronde			

(1) Station de pompage nécessaire pour cette option.

(2) Boîtier d'installation nécessaire pour ces adaptateurs.

(3) Le modèle BYCQ140EW est doté d'une isolation blanche. Il est à noter qu'une accumulation de saletés sur une isolation blanche est bien visible. Il est par conséquent déconseillé d'installer le panneau décoratif BYCQ140D7W1W dans des environnements exposés à de fortes concentrations de saletés.

(4) Non recommandé en raison de la limitation des fonctions.

(5) Le dispositif de commande BRCIE ou BRC1H* est nécessaire pour la commande du modèle BYCQ140EGF(B).

(6) Le modèle BYCQ140EGF(B) n'est pas compatible avec les unités extérieures multi et split non Inverter (7) Option non disponible en combinaison avec le modèle BYCQ140EGF(B).

(8) Les deux sections du kit d'admission d'air frais sont nécessaires pour chaque unité.

(9) Combinaison avec le kit capteur impossible.

(10) Fonction de volets à commande indépendante non disponible.

Dessins techniques

Unités extérieures



RXYSA-AV1/AY1	23
FXFA-A	27
FXZA-A	29
FXDA-A	30
FXSA-A	32
FXAA-A	35

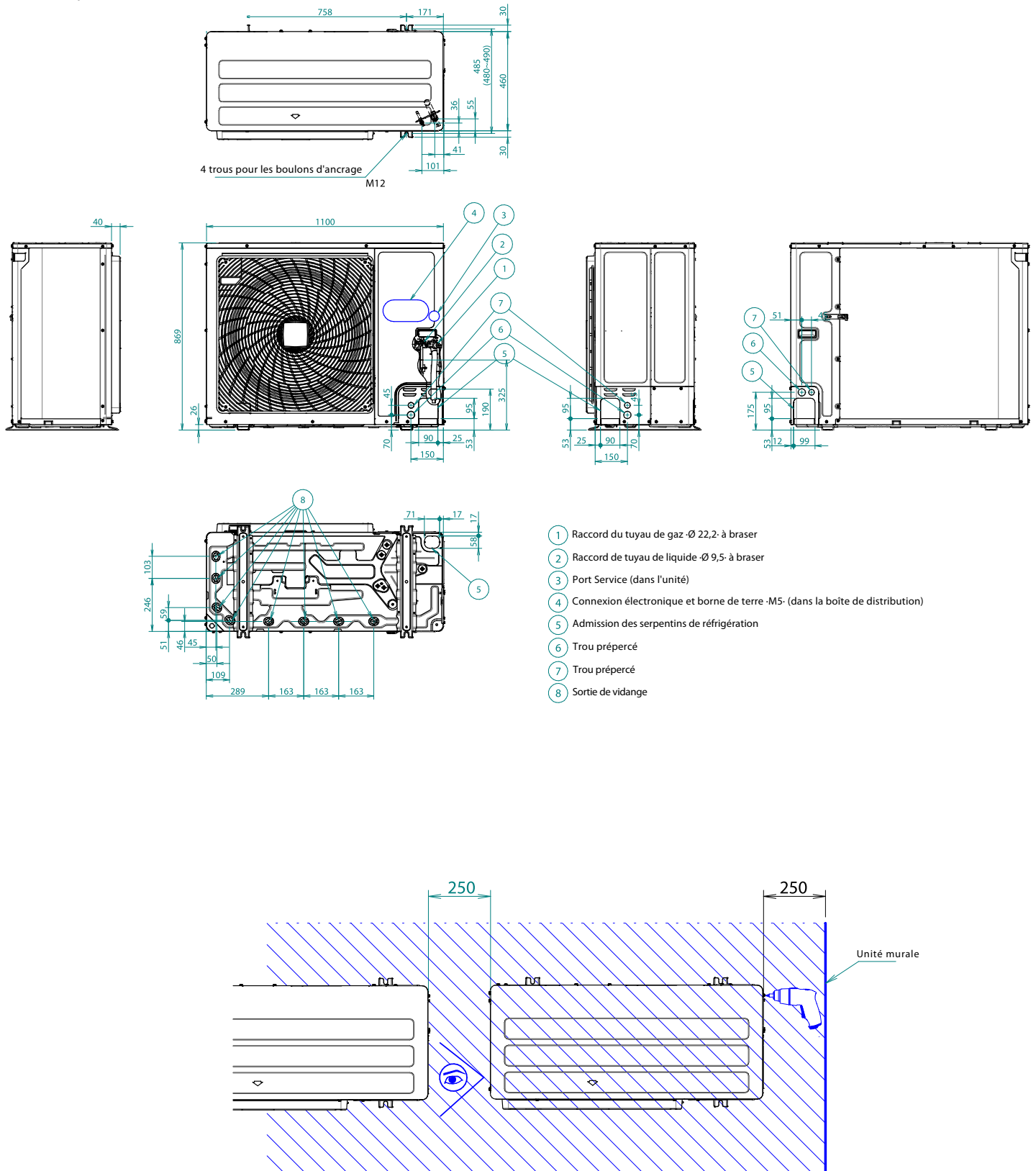

RXYS-AV1/AY1



- Pour un entretien optimal, prévoir ≥ 250 -mm d'espace libre.
 Pour obtenir des instructions supplémentaires sur l'installation et l'espace pour entretien, se reporter au schéma -3D069554-.

Unité unique () | Rangée unique d'unités ()



Côté aspiration

Sur l'illustration ci-après, l'espace d'entretien côté aspiration est calculé pour un fonctionnement en mode rafraîchissement avec une température de 35 °CBS. Prévoir un espace supérieur dans les cas suivants :

- Lorsque la température du côté aspiration dépasse régulièrement cette température.
- Lorsque la charge thermique de l'unité extérieure risque de régulièrement dépasser la capacité opérationnelle maximale.

Côté évacuation

Prendre en compte la tuyauterie de réfrigérant lors du positionnement des unités. Si l'agencement ne correspond pas aux agencements ci-après, contacter un revendeur.

Unité unique () | Rangée unique d'unités ()

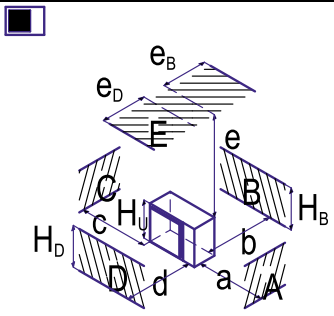
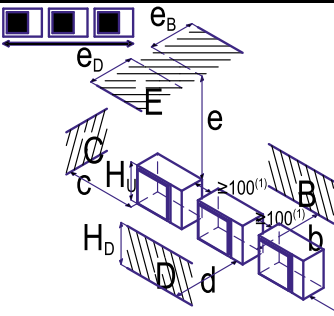
	A~E	Hb Hd Hu	(mm)							
			a	b	c	d	e	e _B	e _D	
	B	-		≥ 100						
	A,B,C	-	≥ 100 ⁽¹⁾	≥ 100	≥ 100					
	B,E	-		≥ 100			≥ 1000		≤ 500	
	A,B,C,E	-	≥ 150 ⁽¹⁾	≥ 150	≥ 150		≥ 1000		≤ 500	
	D	-				≥ 500				
	D,E	-				≥ 500	≥ 1000	≤ 500		
	B,D	Hd>Hu		≥ 100		≥ 500				
		Hd≤Hu		≥ 100		≥ 500				
	B,D,E	Hd>Hu	Hb≤½Hu	≥ 250		≥ 750	≥ 1000	≤ 500		
			½Hu>Hb≤Hu	≥ 250		≥ 1000	≥ 1000	≤ 500		
Hb>Hu		⊘								
Hd≤Hu		Hd≤½Hu	≥ 100		≥ 1000	≥ 1000	≤ 500			
		½Hu<Hd≤Hu	≥ 200		≥ 1000	≥ 1000	≤ 500			
⊘										
	A,B,C	-	≥ 200 ⁽¹⁾	≥ 300	≥ 1000					
	A,B,C,E	-	≥ 200 ⁽¹⁾	≥ 300	≥ 1000		≥ 1000		≤ 500	
	D	-				≥ 1000				
	D,E	-				≥ 1000	≥ 1000	≤ 500		
	B,D	Hd>Hu		≥ 300		≥ 1000				
		Hd≤Hu	Hd≤½Hu	≥ 250		≥ 1500				
	½Hu<Hd≤Hu		≥ 300		≥ 1500					
	B,D,E	Hd>Hu	Hb≤½Hu	≥ 300		≥ 1000	≥ 1000	≤ 500		
			½Hu<Hb≤Hu	≥ 300		≥ 1250	≥ 1000	≤ 500		
		Hb>Hu	⊘							
Hd≤Hu		Hd≤½Hu	≥ 250		≥ 1500	≥ 1000	≤ 500			
		½Hu<Hd≤Hu	≥ 300		≥ 1500	≥ 1000	≤ 500			
⊘										

(1) Pour une facilité d'entretien supérieure, utiliser une distance ≥250 mm

A,B,C,D Obstacles (murs/défecteurs)

E Obstacle (toit)

a,b,c,d,e Espace d'entretien minimum entre l'unité et les obstacles A, B, C, D et E

e_B Distance maximale entre l'unité et le bord de l'obstacle E, dans le sens de l'obstacle B

e_D Distance maximale entre l'unité et le bord de l'obstacle E, dans le sens de l'obstacle D

Hu Hauteur de l'unité

Hb,Hd Hauteur des obstacles B et D

1 Sceller la partie inférieure du châssis d'installation pour éviter que l'air refoulé ne retourne vers le le côté aspiration via le dessous de l'unité.

2 Un maximum de 2 unités peuvent être installées.

⊘ Non autorisé

Rangées multiples d'unités ()

Rangées multiples d'unités ()

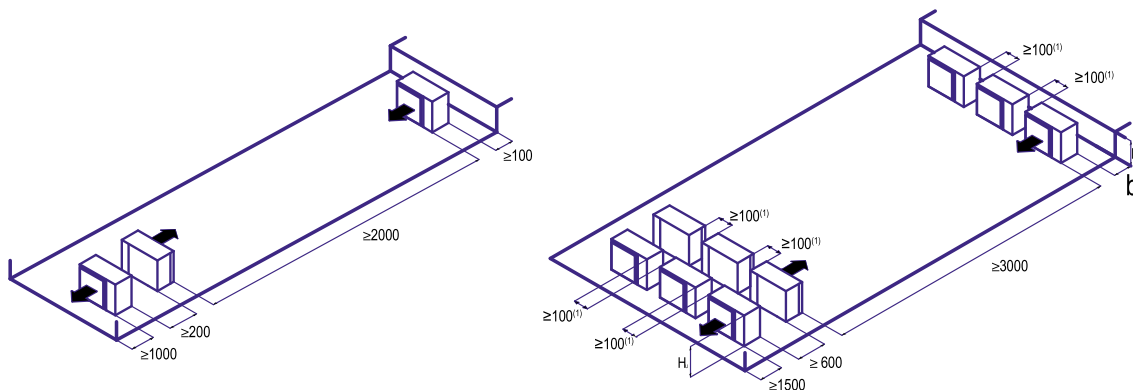

Hb Hu	b (mm)
$Hb \leq \frac{1}{2}Hu$	$b \geq 250$
$\frac{1}{2}Hu < Hb \leq Hu$	$b \geq 300$
$Hb > Hu$	⊘

- (1) Pour une facilité d'entretien supérieure, utiliser une distance ≥ 250 mm
 ⊘ Non autorisé

Unités superposées (2 niveaux max.) ()

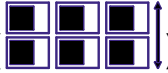
Unités superposées (2 niveaux max.) ()

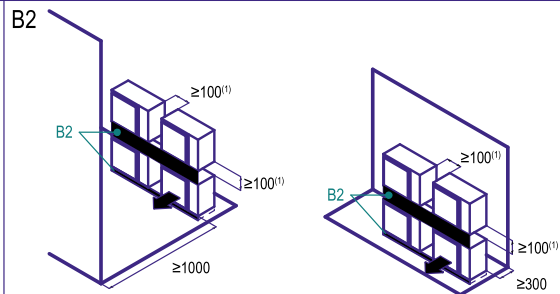
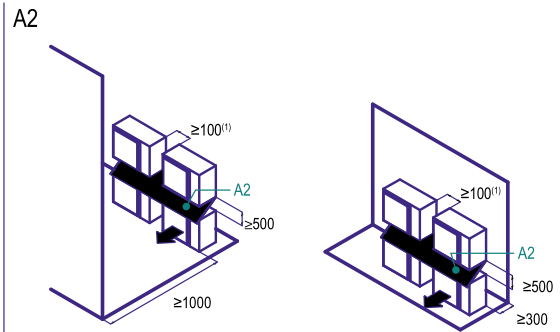
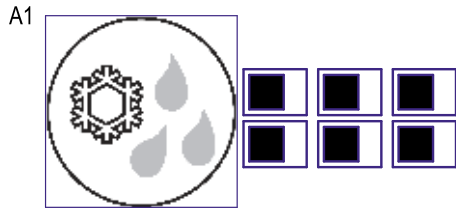

(1) Pour une facilité d'entretien supérieure, utiliser une distance ≥ 250 mm

A1=>A2 (A1) S'il existe un risque d'égouttement et de gel des condensats entre les unités supérieures et inférieures...

(A2) Installer un capot de protection entre les unités supérieures et inférieures. Installer l'unité supérieure suffisamment haut au-dessus de l'unité inférieure pour éviter une accumulation de glace au niveau de la plaque inférieure de l'unité supérieure.

B1=>B2 (B1) S'il existe aucun risque d'égouttement et de gel des condensats entre les unités supérieures et inférieures...

(B2) Il n'est alors pas nécessaire d'installer un capot de protection, mais il convient de sceller l'espace séparant les unités supérieures et inférieures pour éviter que l'air refoulé ne retourne vers le côté aspiration via le dessous de l'unité.

FXFA-A AVEC PANNEAU STANDARD

Remarques

1. Emplacement de la plaque signalétique
La plaque signalétique de l'unité se trouve sur le couvercle du boîtier de commande.
La plaque signalétique du panneau décoratif est située sur le cadre du panneau, côté tuyauterie, sous le couvercle d'angle.
2. Pour l'installation d'accessoires en option, se reporter à leurs documentations.
3. S'assurer que la distance entre le plafond et la cassette n'est pas supérieure à -35 mm.
L'ouverture plafond maximum est de -910 mm.
4. Une isolation supplémentaire (mousse de polyéthylène d'une épaisseur ≥ 10 mm) est nécessaire lorsque les conditions dépassent 30 °C et une humidité relative de 80 % au plafond ou lorsque de l'air frais est apporté par le plafond.
5. En cas d'installation d'un kit de capteur, un capteur est installé à cet emplacement. Pour obtenir des informations détaillées, se reporter au schéma du kit de capteur.
6. En cas d'installation d'un dispositif de commande sans fil, un récepteur est installé à cet emplacement. Pour obtenir des informations détaillées, se reporter au schéma du dispositif de commande sans fil.

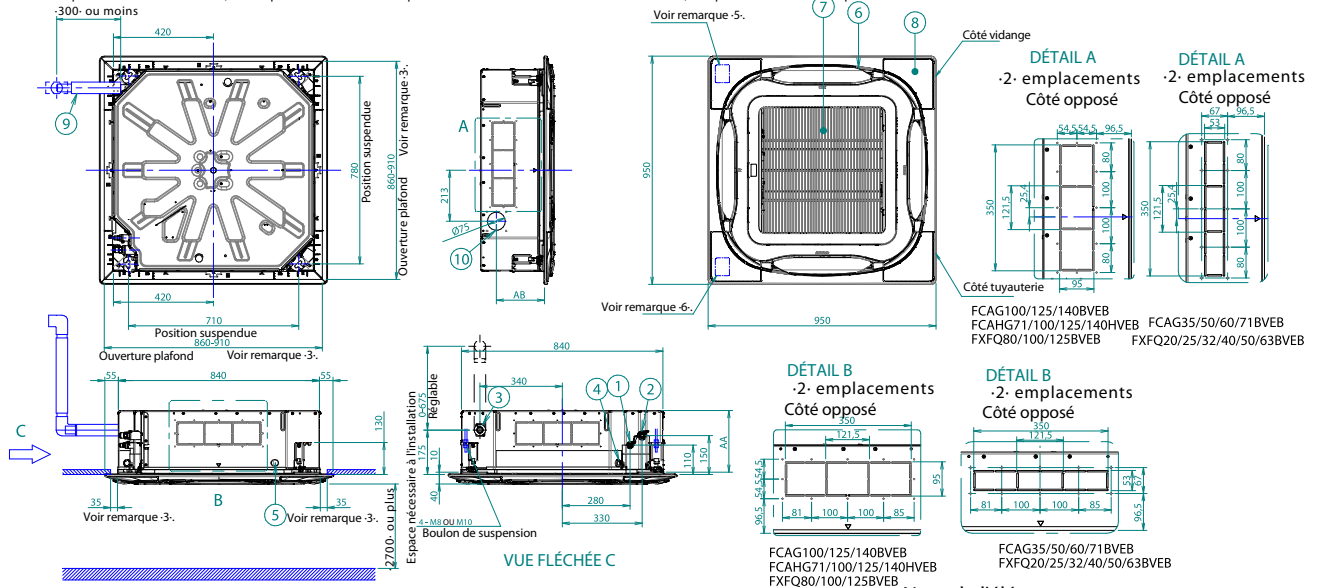

Respecter les distances indiquées sur la figure.

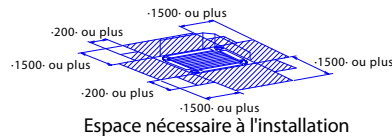
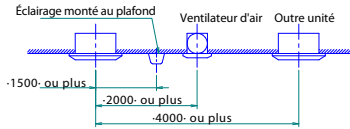

Si une sortie de refolement est fermée à l'aide du kit « élément d'étanchéité » en option, l'espace d'installation requis sur ce côté (fermé) est de -500 mm au lieu de -1500 mm.

Nom de l'élément

- 1 Trou de raccordement du tube de liquide
- 2 Trou de raccordement du tube de gaz
- 3 Raccord de tube d'évacuation
- 4 Prise de câblage d'alimentation
- 5 Trou d'entrée du câblage de transmission
- 6 Sortie d'évacuation d'air
- 7 Grille d'aspiration d'air
- 8 Couvercle de décoration sur angle
- 9 Flexible d'évacuation
- 10 Trou prépercé

FXFA-A AVEC PANNEAU AUTONETTOYANT

Remarques

1. Emplacement de la plaque signalétique
La plaque signalétique de l'unité se trouve sur le couvercle du boîtier de commande.
La plaque signalétique du panneau décoratif est située sur le cadre du panneau, côté tuyauterie, sous le couvercle d'angle.
2. Pour l'installation d'accessoires en option, se reporter à leurs documentations.
3. S'assurer que la distance entre le plafond et la cassette n'est pas supérieure à -35 mm.
L'ouverture plafond maximum est de -910 mm.
4. Une isolation supplémentaire (mousse de polyéthylène d'une épaisseur ≥ 10 mm) est nécessaire lorsque les conditions dépassent 30 °C et une humidité relative de 80 % au plafond ou lorsque de l'air frais est apporté par le plafond.
5. En cas d'installation d'un kit de capteur, un capteur est installé à cet emplacement. Pour obtenir des informations détaillées, se reporter au schéma du kit de capteur.

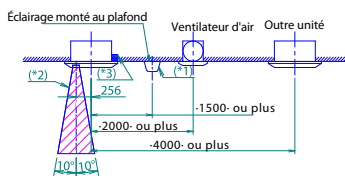
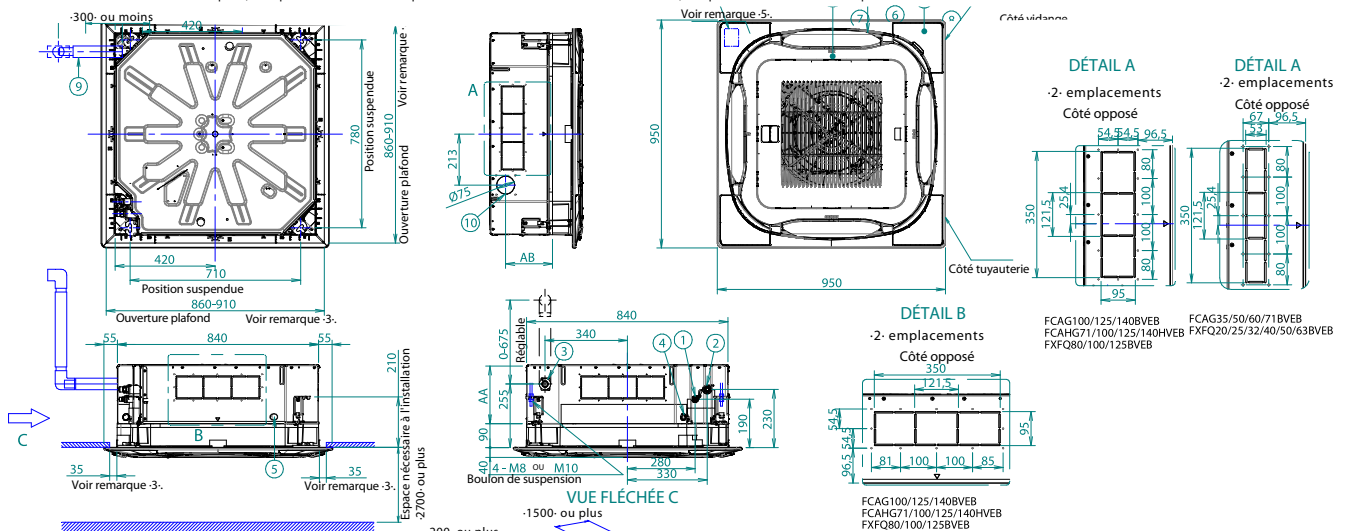

Si une sortie d'évacuation est fermée à l'aide du kit « élément d'étanchéité » en option, l'espace d'installation requis sur ce côté (fermé) est de -500 mm au lieu de -1500 mm.

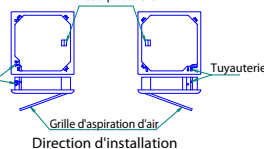

Nom de l'élément

- 1 Trou de raccordement du tube de liquide
- 2 Trou de raccordement du tube de gaz
- 3 Raccord de tube d'évacuation
- 4 Prise de câblage d'alimentation
- 5 Trou d'entrée du câblage de transmission
- 6 Sortie d'évacuation d'air
- 7 Grille d'aspiration d'air
- 8 Couvercle de décoration sur angle
- 9 Flexible d'évacuation
- 10 Trou prépercé

(*1) Non applicable pour l'éclairage encastré.
(*2) Espace requis pour pouvoir pénétrer avec le tuyau d'un aspirateur.
(*3) S'assurer que la sortie d'évacuation du panneau décoratif n'est pas obstruée.

FXFA-A AVEC PANNEAU DESIGN

- Remarques
1. Emplacement de la plaque signalétique
La plaque signalétique de l'unité se trouve sur le couvercle du boîtier de commande.
La plaque signalétique du panneau décoratif est située sur le cadre du panneau, côté tuyauterie, sous le couvercle d'angle.
 2. Pour l'installation d'accessoires en option, se reporter à leur documentation respective.
 3. S'assurer que la distance entre le plafond et la cassette n'est pas supérieure à 35 mm.
L'ouverture plafond maximum est de 910 mm.
 4. Une isolation supplémentaire (mousse de polyéthylène d'une épaisseur ≥ 10 mm) est nécessaire lorsque les conditions dépassent 30 °C et une humidité relative de 80 % au plafond ou lorsque de l'air frais est apporté par le plafond.
 5. En cas d'installation d'un kit de capteur, un capteur est installé à cet emplacement. Pour obtenir des informations détaillées, se reporter au schéma du kit de capteur.
 6. En cas d'installation d'un dispositif de commande sans fil, un récepteur est installé à cet emplacement. Pour obtenir des informations détaillées, se reporter au schéma du dispositif de commande sans fil.

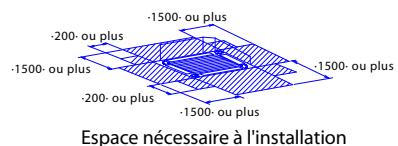
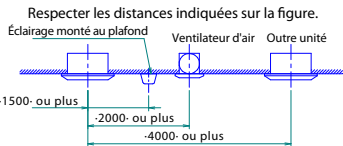
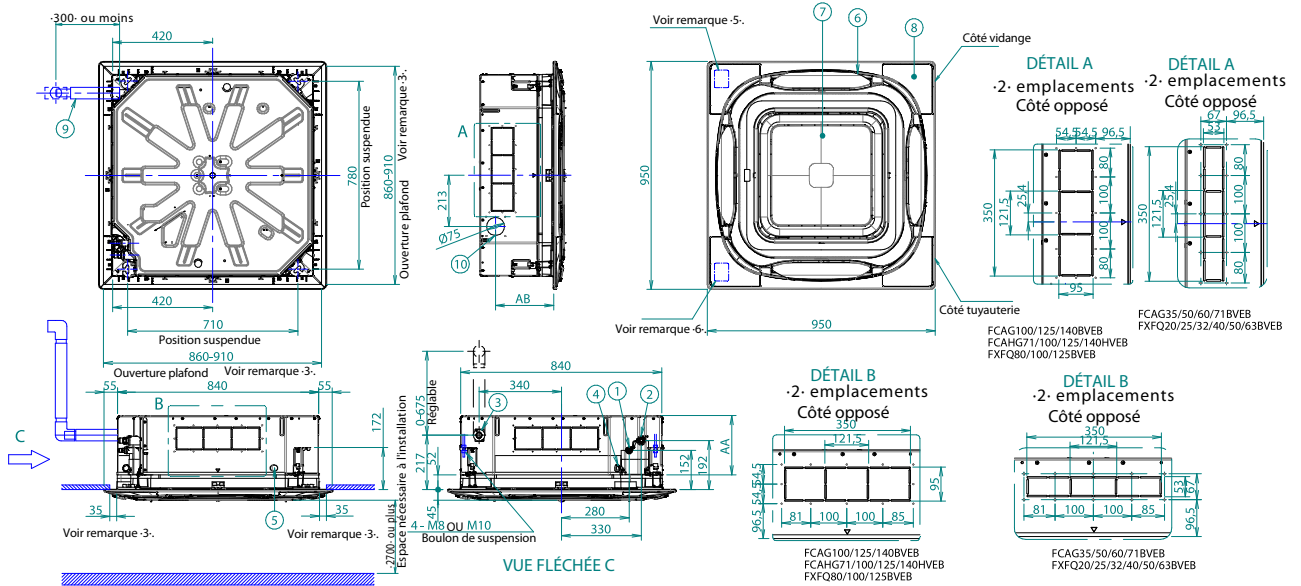

Si une sortie d'évacuation est fermée à l'aide du kit « élément d'étanchéité » en option, l'espace d'installation requis sur ce côté (fermé) est de 500 mm au lieu de 1 500 mm.

FXFA-A AVEC ADMISSION D'AIR FRAIS

AA	AB	Nom du modèle
264	306	FCAG35/50/60/71BVEB FXFQ20/25/32/40/50/63BVEB
306	348	FCAG100/125/140BVEB FXFQ80/100BVEB
348	390	FCAHG71/100/125/140HVEB FXFQ125BVEB

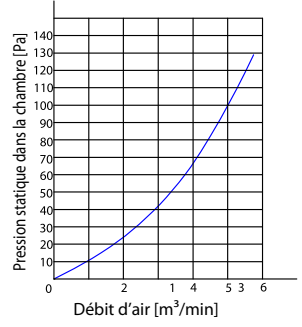
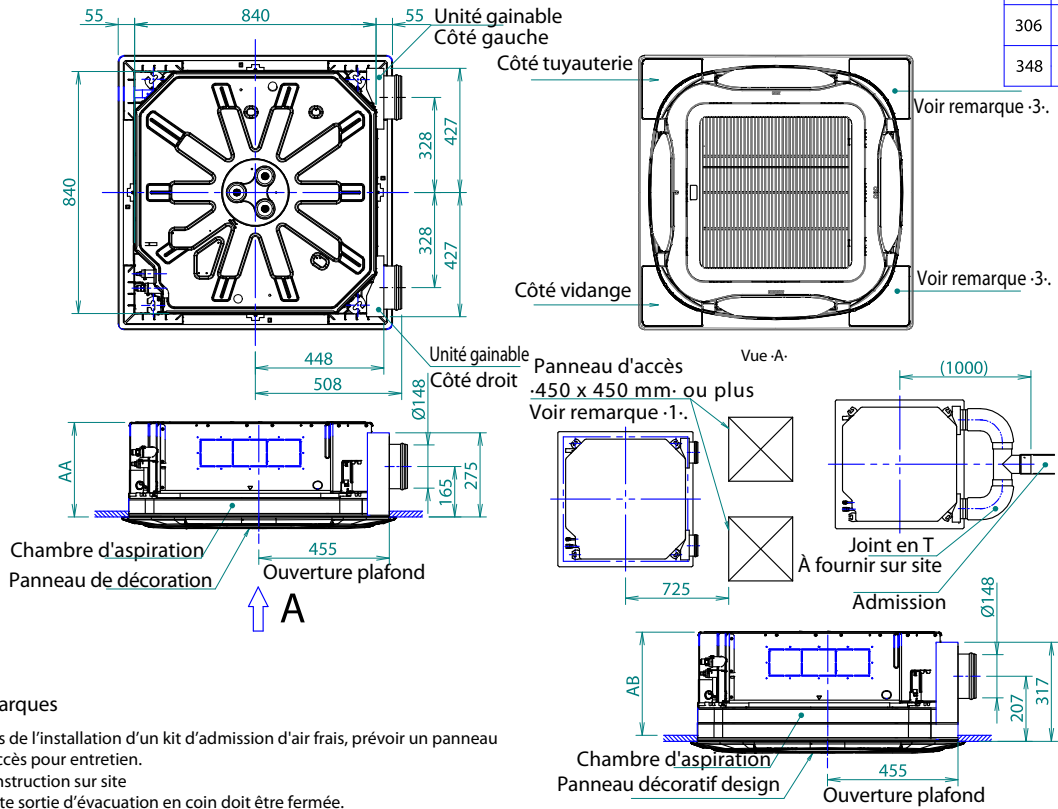

Remarques

1. Lors de l'installation d'un kit d'admission d'air frais, prévoir un panneau d'accès pour entretien.
2. Construction sur site
3. Cette sortie d'évacuation en coin doit être fermée.
4. Lors de l'installation d'un ventilateur gainé, utiliser un adaptateur de câblage pour connecter le ventilateur gainé au ventilateur de l'unité intérieure.
5. Le débit d'admission d'air recommandé doit être ≤ 20 % du débit d'air à grande vitesse de ventilation.
Un débit d'air excessif à l'entrée risque de provoquer l'augmentation du bruit de fonctionnement et d'avoir une incidence sur la détection de la température d'aspiration de l'unité intérieure.
6. Cela indique la distance entre l'entrée du joint en T et l'entrée de l'unité intérieure, lorsque le joint en T est connecté.

FXZA-A

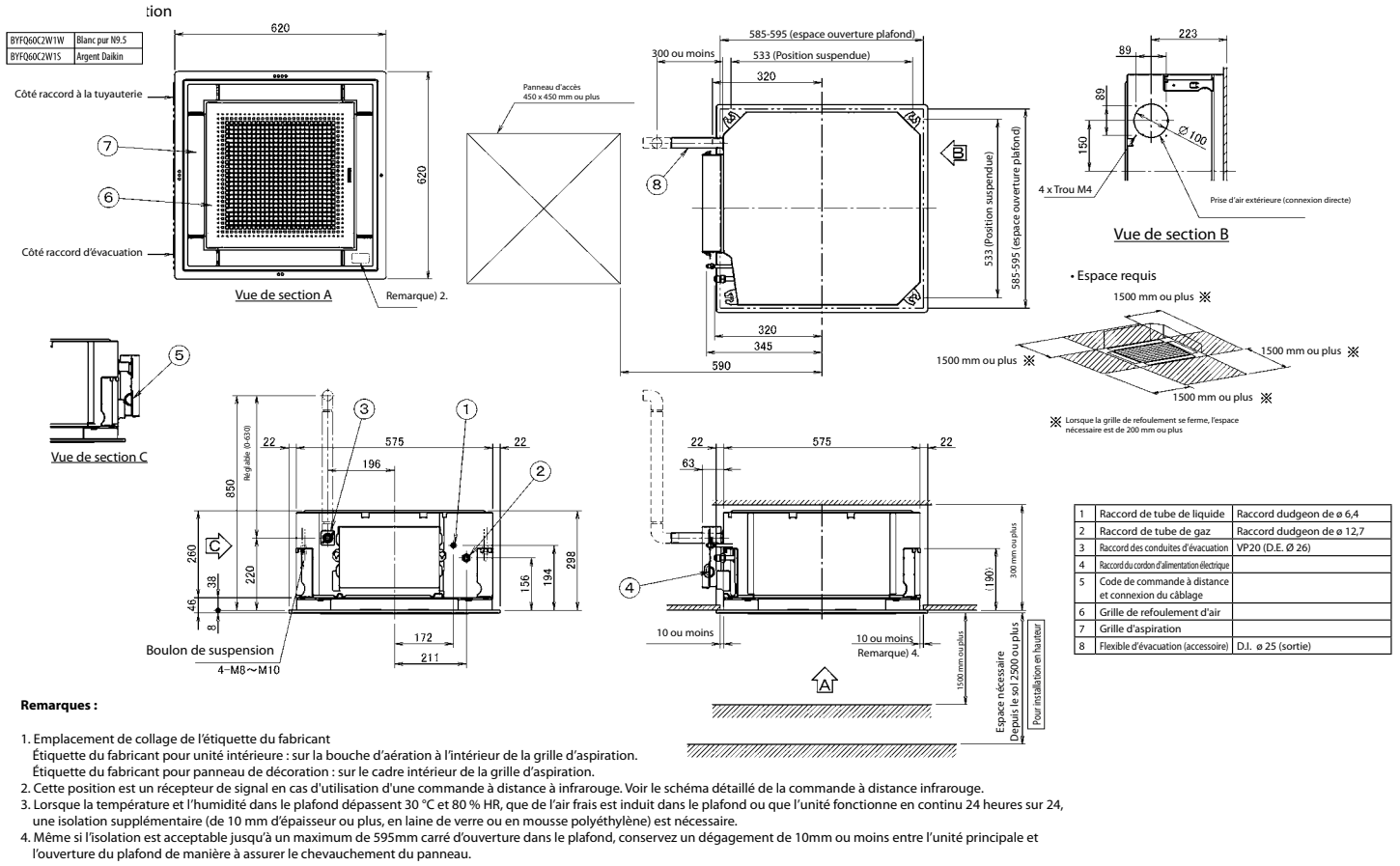

FXZA-A

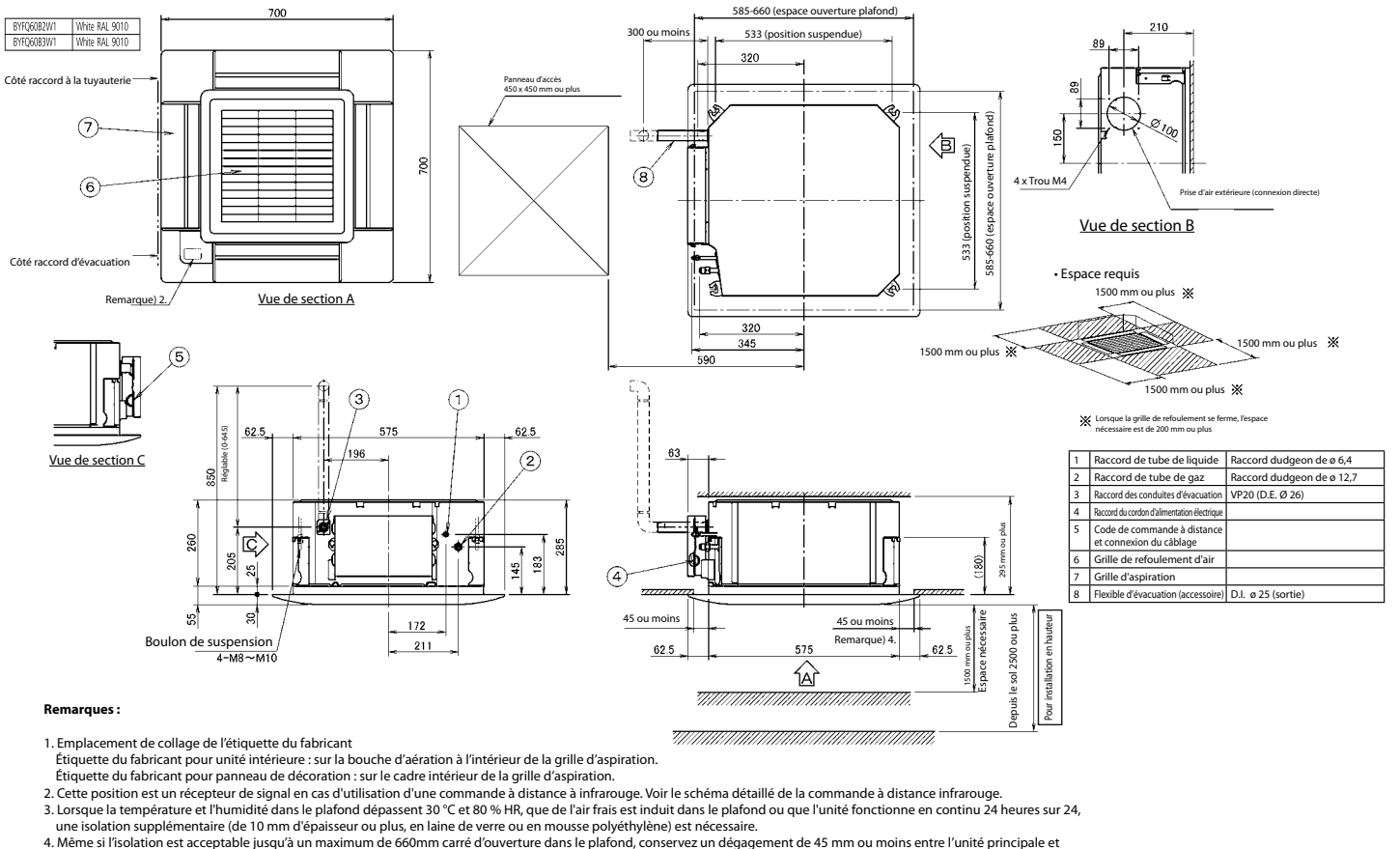

FXDA10-32A

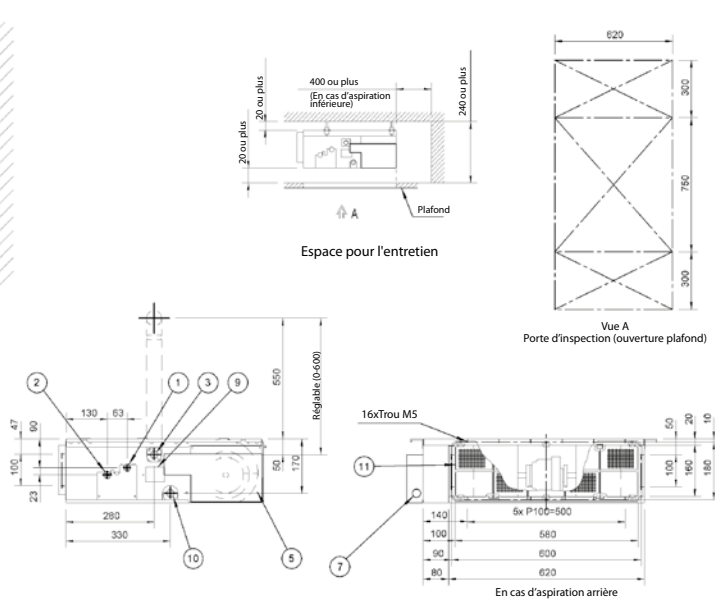
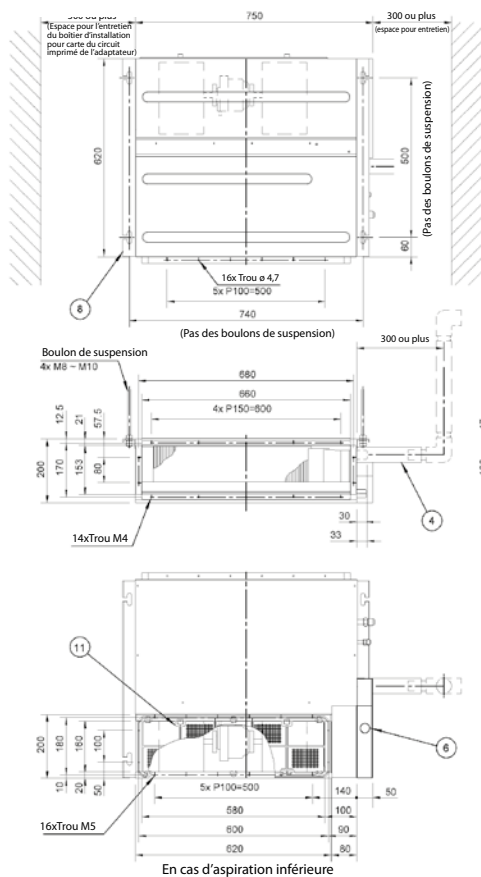

1	Raccord du tuyau de liquide	Raccord conique ø 6.4
2	Raccord du tuyau de gaz	Raccord conique ø 12.7
3	Raccord de tube d'évacuation	VP20 (D.E. ø 26, D.I. ø 20)
4	Flexible d'évacuation (accessoire)	D.I. ø 25 (sortie)
5	Boîtier de commande	
6	Raccord de câblage de transmission	
7	Raccord d'alimentation électrique	
8	Console de suspension	
9	Couvercle d'inspection	
10	Manchon d'évacuation	
11	Filtere à air (accessoire)	

Remarques :

- En cas d'aspiration arrière, monter le couvercle de la chambre sur le côté inférieur de l'unité.
En cas d'aspiration inférieure, monter le couvercle de la chambre sur le côté arrière de l'unité.
- Emplacement de la plaque signalétique de l'unité : couvercle du boîtier de commande.
- Monter le filtre à air sur le côté aspiration. (Utiliser un filtre d'air dont le rendement de collection de poussière est d'au moins 50 % et qui utilise une technique gravimétrique). L'unité ne peut pas être équipée d'un filtre d'air (accessoire) lorsque la conduite est raccordée au côté aspiration.

FXDA40-50A

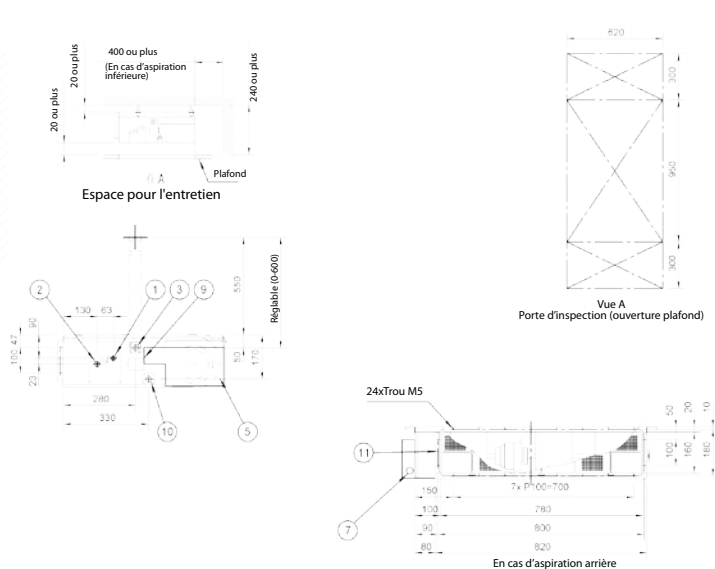
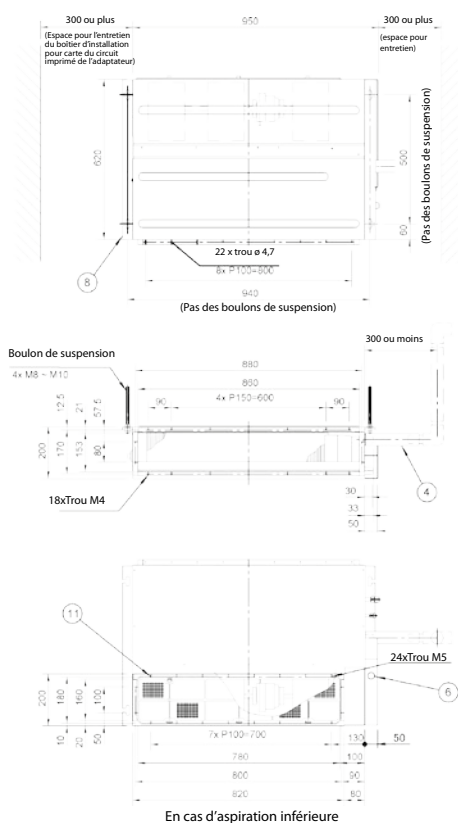

1	Raccord du tuyau de liquide	Raccord conique ø 6.4
2	Raccord du tuyau de gaz	Raccord conique ø 12.7
3	Raccord de tube d'évacuation	VP20 (D.E. ø 26, D.I. ø 20)
4	Flexible d'évacuation (accessoire)	D.I. ø 25 (sortie)
5	Boîtier de commande	
6	Raccord de câblage de transmission	
7	Raccord d'alimentation électrique	
8	Console de suspension	
9	Couvercle d'inspection	
10	Manchon d'évacuation	
11	Filtere à air (accessoire)	

Remarques :

- En cas d'aspiration arrière, monter le couvercle de la chambre sur le côté inférieur de l'unité.
En cas d'aspiration inférieure, monter le couvercle de la chambre sur le côté arrière de l'unité.
- Emplacement de la plaque signalétique de l'unité : couvercle du boîtier de commande.
- Monter le filtre à air sur le côté aspiration. (Utiliser un filtre d'air dont le rendement de collection de poussière est d'au moins 50 % et qui utilise une technique gravimétrique). L'unité ne peut pas être équipée d'un filtre d'air (accessoire) lorsque la conduite est raccordée au côté aspiration.

FXDA63A

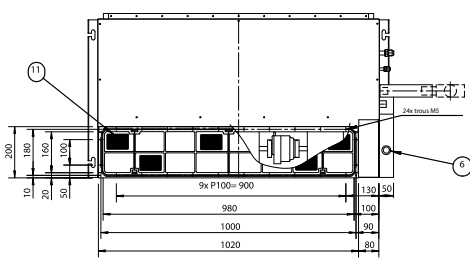
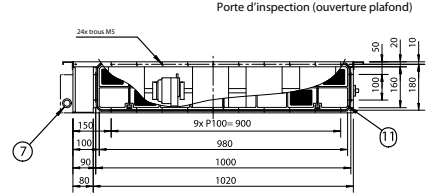
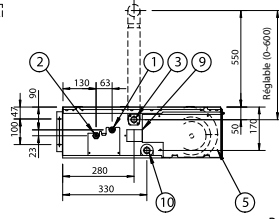
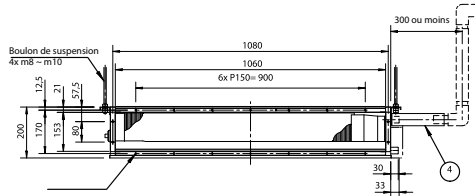
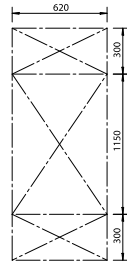
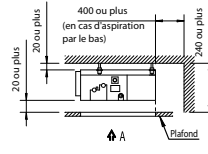
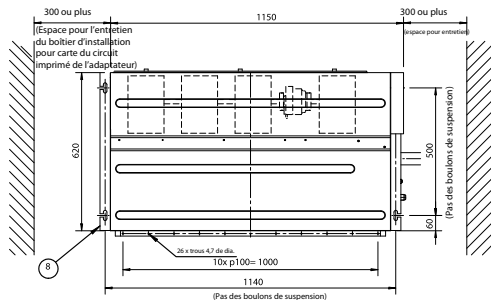

En cas d'aspiration inférieure

Remarques :

- En cas d'aspiration par l'arrière, monter le couvercle de la chambre sur le côté inférieur de l'unité.
En cas d'aspiration par le bas, monter le couvercle de la chambre sur l'arrière de l'unité.
- Emplacement de la plaque signalétique de l'unité : couvercle du boîtier de commande.
- Monter le filtre à air sur le côté aspiration.
(Utiliser un filtre d'air à rendement gravimétrique de 50 % en termes de collecte de poussière.)
L'unité ne peut pas être équipée d'un filtre à air (accessoire) lorsque la conduite est raccordée au côté aspiration.

Pièce	Nom	Description
1	Raccord de tube de liquide	Raccord conique dia. 9,5
2	Raccord de tube de gaz	Raccord conique dia. 15,9
3	Raccord de tube d'évacuation	VP20 (D.E. dia. 26, D.I. dia. 20)
4	Flexible d'évacuation (accessoire)	D.I. dia. 25 (sortie)
5	Boîtier de commande	
6	Raccord de câble de transmission	
7	Raccord du cordon d'alimentation électrique	
8	Console de suspension	
9	Couvercle d'inspection	
10	Prise pour évacuation	
11	Filtre à air (accessoire)	



FXSA15-32A

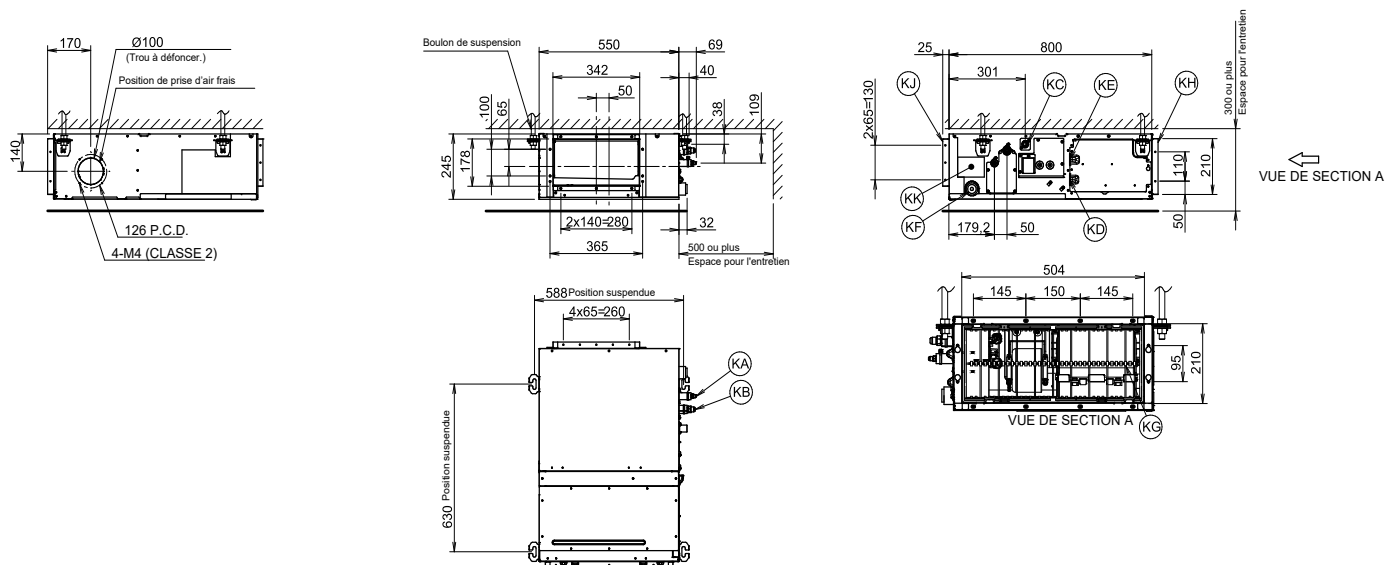

Pièce	Nom	Description
KA	Trou de raccordement du tube de liquide	Raccord conique $\varnothing 6,35$
KB	Trou de raccordement du tube de gaz	Raccord conique $\varnothing 12,70$
KC	Raccord de tube d'évacuation	VP20 (D.E. $\varnothing 26$, D.I. $\varnothing 20$)
KD	Raccord de câblage	/
KE	Raccord du cordon d'alimentation électrique	/
KF	Sortie de vidange	VP20 (D.E. $\varnothing 26$, D.I. $\varnothing 20$)
KG	Filtre à air	/
KH	Côté de l'aspiration d'air	/
KJ	Côté du refoulement d'air	/
KK	Plaquette d'identification	/

Remarques
 1. Pour l'installation d'accessoires en option, se reporter à leurs documentations.
 2. La profondeur de plafond varie selon la documentation du système particulier.

FXSA40-50A

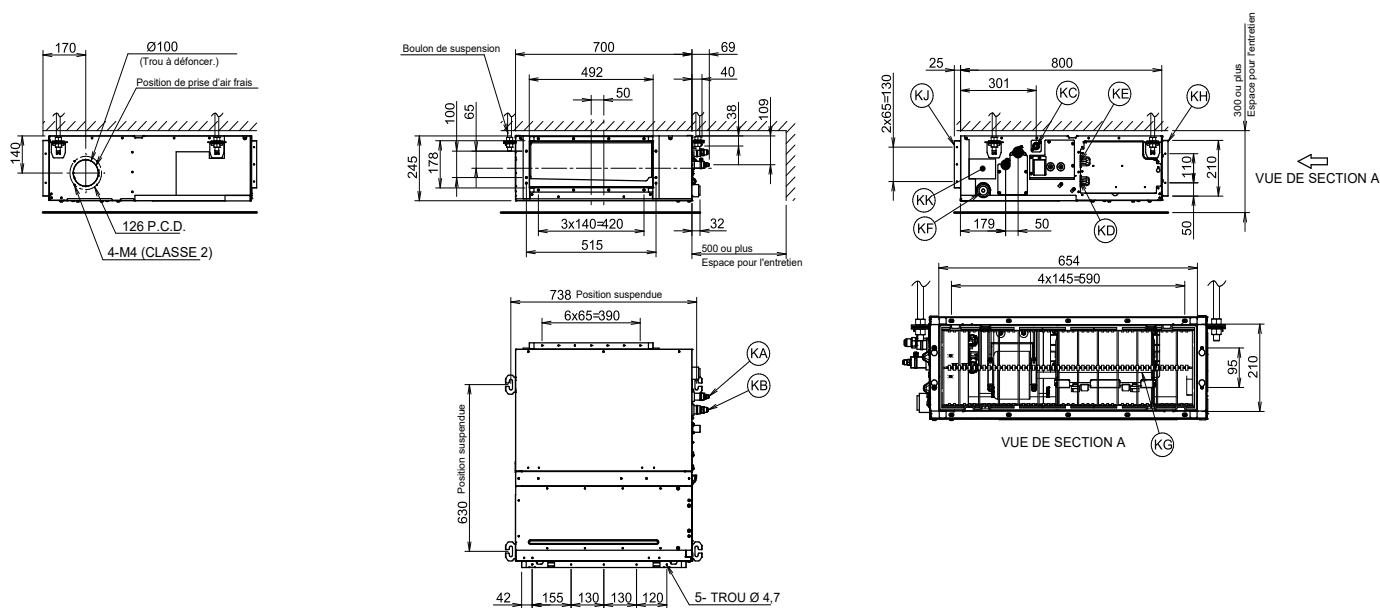

Pièce	Nom	Description
KA	Trou de raccordement du tube de liquide	Raccord conique $\varnothing 6,35$
KB	Trou de raccordement du tube de gaz	Raccord conique $\varnothing 12,70$
KC	Raccord de tube d'évacuation	VP20 (D.E. $\varnothing 26$, D.I. $\varnothing 20$)
KD	Raccord de câblage	/
KE	Raccord du cordon d'alimentation électrique	/
KF	Sortie de vidange	VP20 (D.E. $\varnothing 26$, D.I. $\varnothing 20$)
KG	Filtre à air	/
KH	Côté de l'aspiration d'air	/
KJ	Côté du refoulement d'air	/
KK	Plaquette d'identification	/

Remarques
 1. Pour l'installation d'accessoires en option, se reporter à leurs documentations.
 2. La profondeur de plafond varie selon la documentation du système particulier.

FXSA63-80A

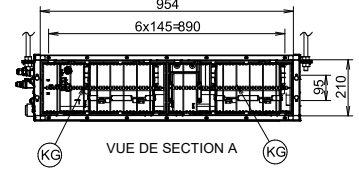
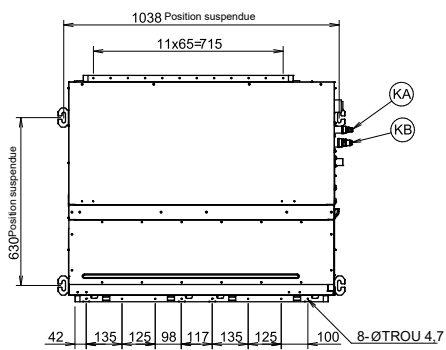
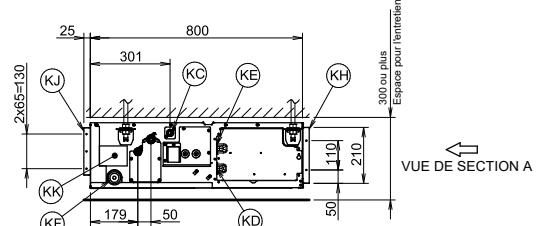
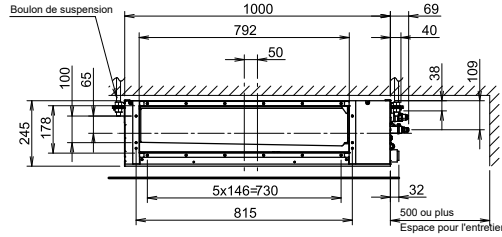
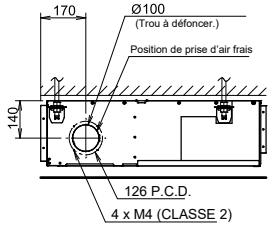

Pièce	Nom	Description
KA	Trou de raccordement du tube de liquide	Raccord conique Ø9,52
KB	Trou de raccordement du tube de gaz	Raccord conique Ø15,90
KC	Raccord de tube d'évacuation	VP20 (D.E. Ø26, D.I. Ø20)
KD	Raccord de câblage	/
KE	Raccord du cordon d'alimentation électrique	/
KF	Sortie de vidange	VP20 (D.E. Ø26, D.I. Ø20)
KG	Filtre à air	/
KH	Côté de l'aspiration d'air	/
KJ	Côté du refoulement d'air	/
KK	Plaquette d'identification	/

Remarques
 1. Pour l'installation d'accessoires en option, se reporter à leurs documentations.
 2. La profondeur de plafond varie selon la documentation du système particulier.

FXSA100-125A

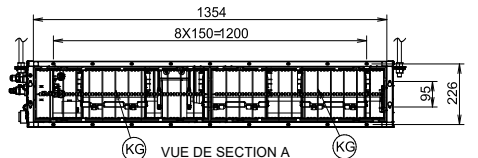
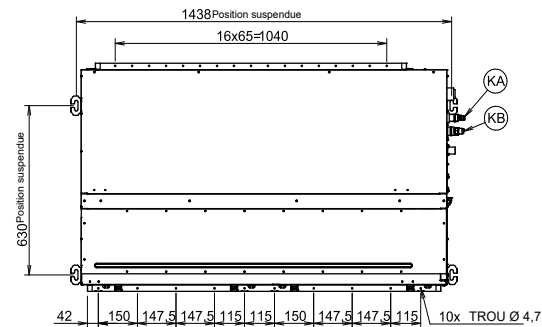
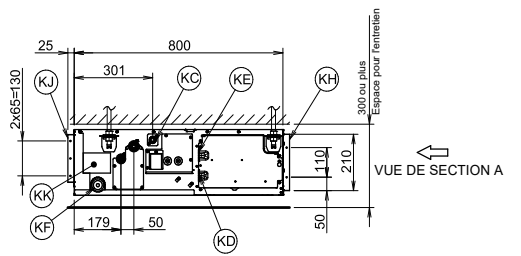
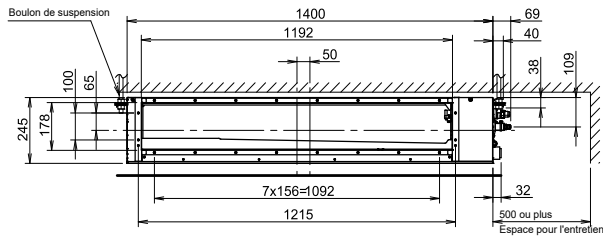
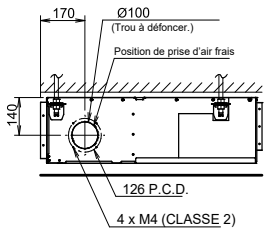

Pièce	Nom	Description
KA	Trou de raccordement du tube de liquide	Raccord conique Ø9,52
KB	Trou de raccordement du tube de gaz	Raccord conique Ø15,90
KC	Raccord de tube d'évacuation	VP20 (D.E. Ø26, D.I. Ø20)
KD	Raccord de câblage	/
KE	Raccord du cordon d'alimentation électrique	/
KF	Sortie de vidange	VP20 (D.E. Ø26, D.I. Ø20)
KG	Filtre à air	/
KH	Côté de l'aspiration d'air	/
KJ	Côté du refoulement d'air	/
KK	Plaquette d'identification	/

Remarques
 1. Pour l'installation d'accessoires en option, se reporter à leurs documentations.
 2. La profondeur de plafond varie selon la documentation du système particulier.

FXSA140A

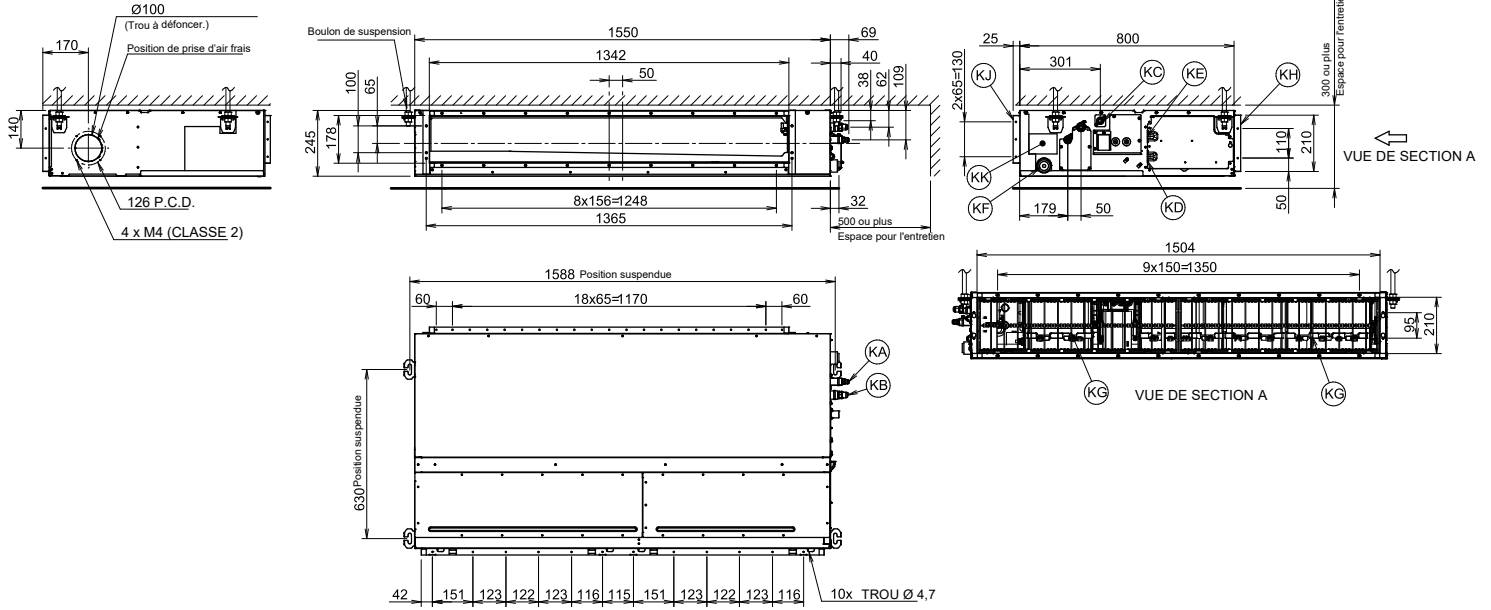

Pièce	Nom	Description
KA	Trou de raccordement du tube de liquide	Raccord conique Ø9,52
KB	Trou de raccordement du tube de gaz	Raccord conique Ø15,90
KC	Raccord de tube d'évacuation	VP20 (D.E. Ø26, D.I. Ø20)
KD	Raccord de câblage	/
KE	Raccord du cordon d'alimentation électrique	/
KF	Sortie de vidange	VP20 (D.E. Ø26, D.I. Ø20)
KG	Filtre à air	/
KH	Côté de l'aspiration d'air	/
KJ	Côté du refoulement d'air	/
KK	Plaquette d'identification	/

Remarques

1. Pour l'installation d'accessoires en option, se reporter à leurs documentations.
2. La profondeur de plafond varie selon la documentation du système particulier.



FXAA15-32A

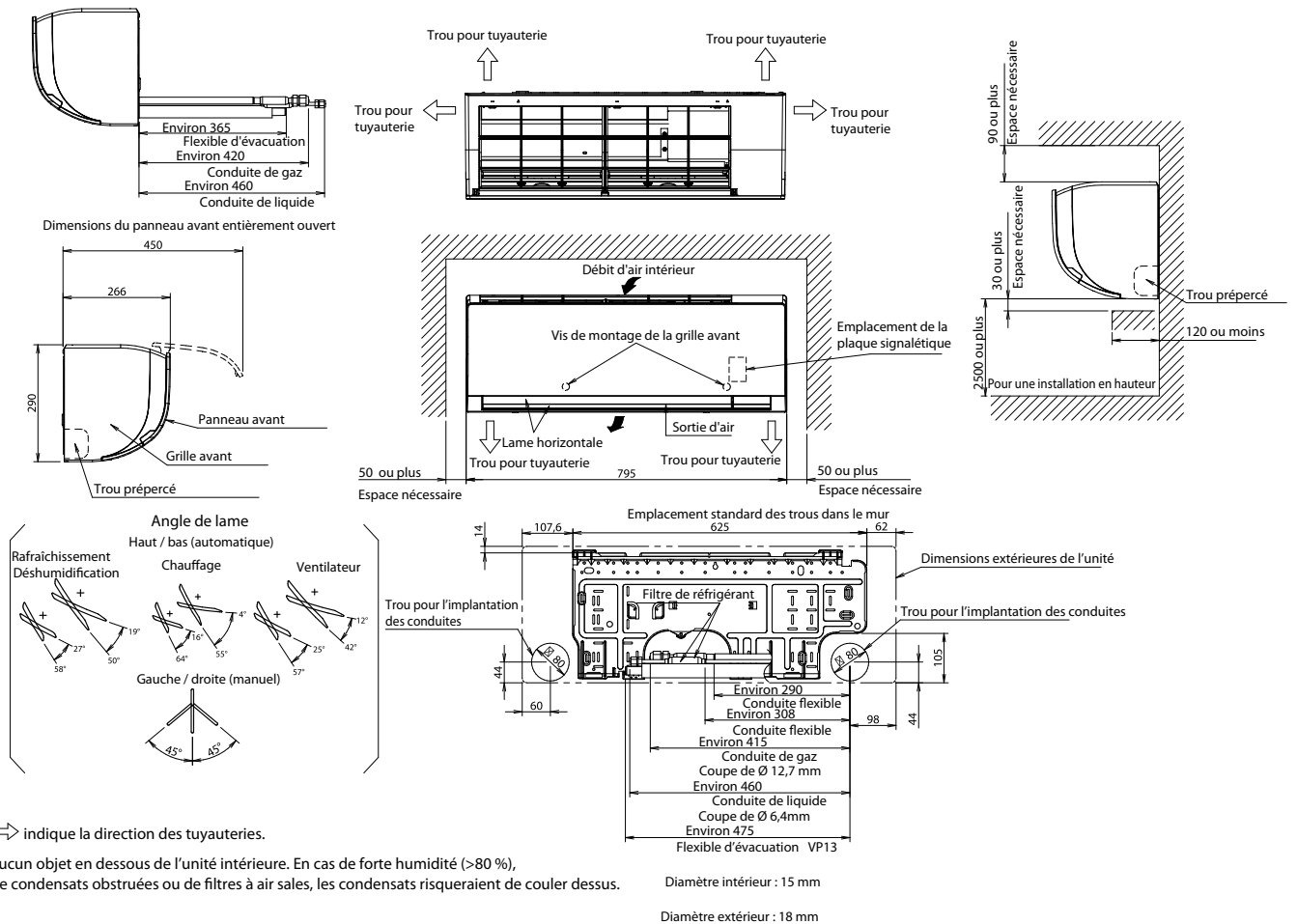

FXAA40-50A

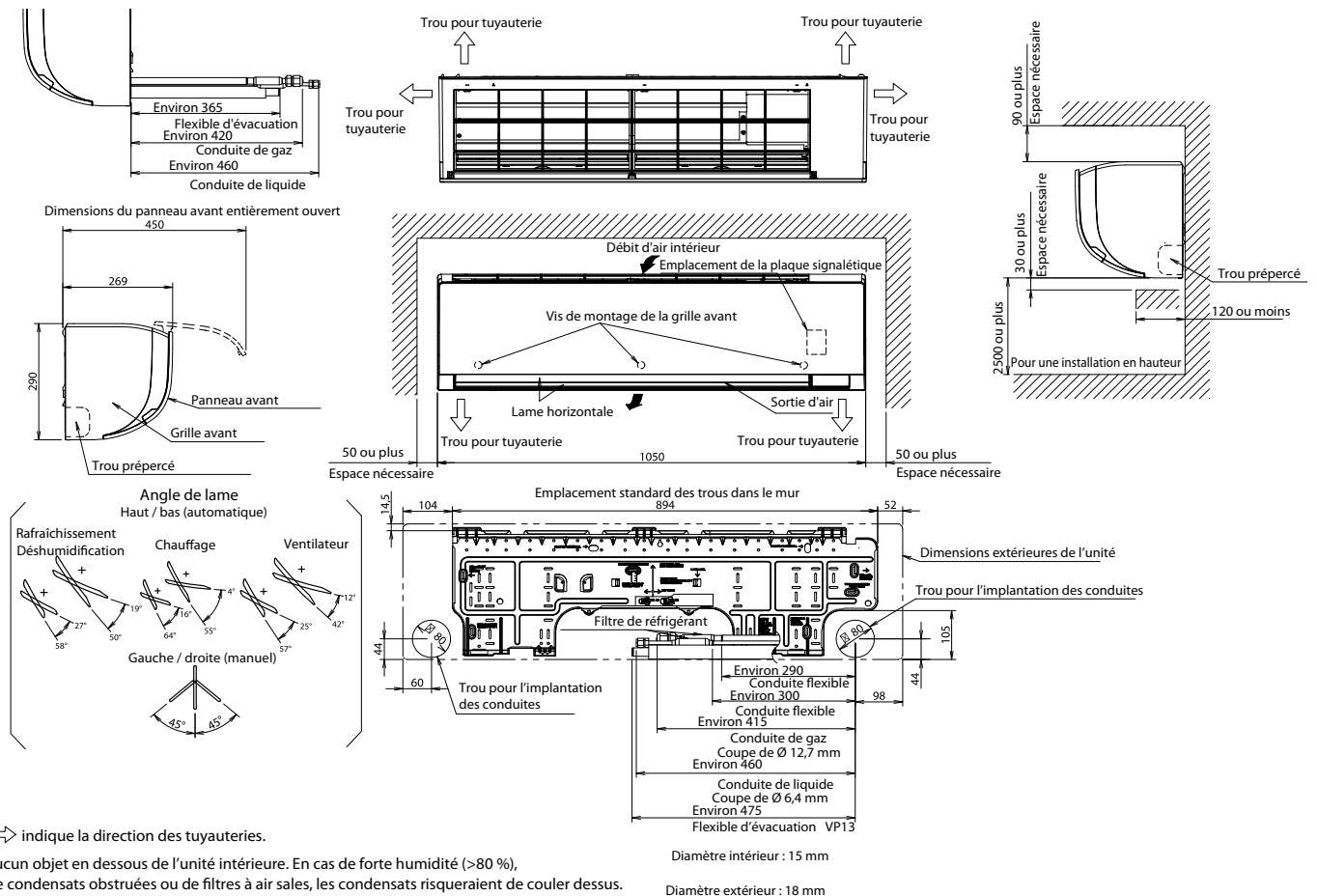

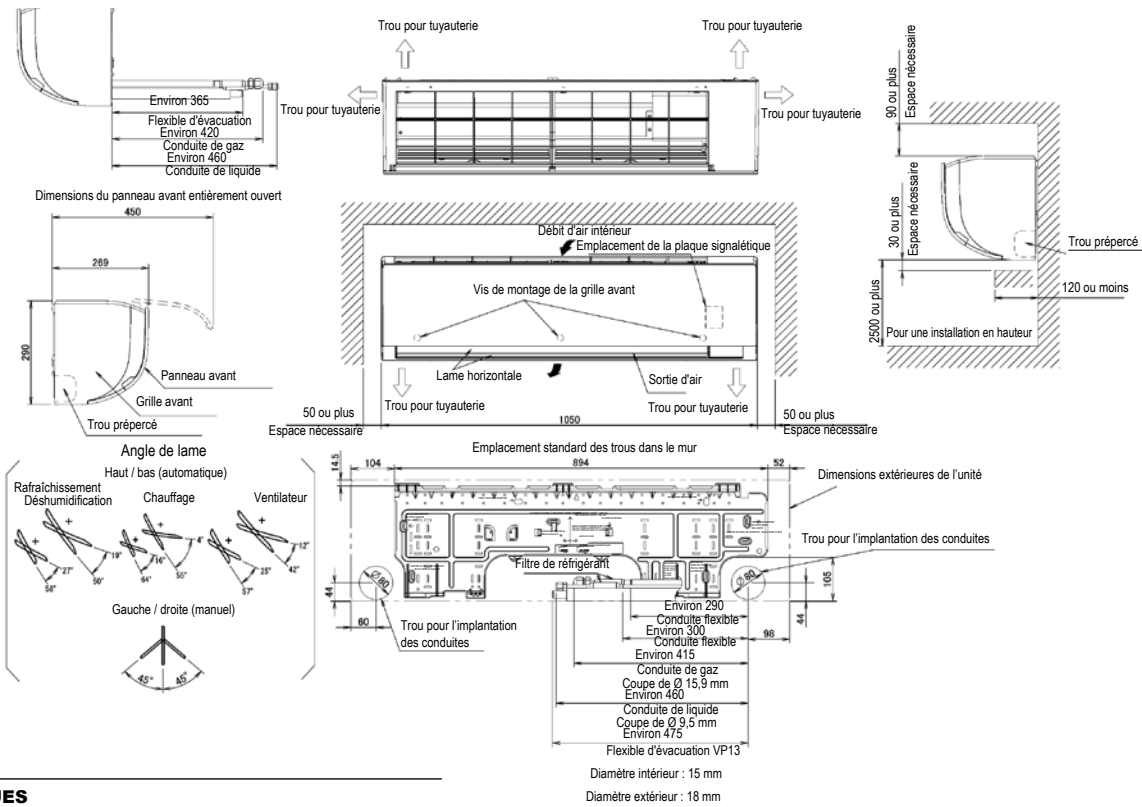

REMARQUES

1. Le repère → indique la direction des tuyauteries.
2. Ne placez aucun objet en dessous de l'unité intérieure. En cas de forte humidité (>80 %), de sorties de condensats obstruées ou de filtres à air sales, les condensats risqueraient de couler dessus.



Indéniablement le meilleur
VRV que nous ayons jamais
développé

Créons ensemble un avenir durable

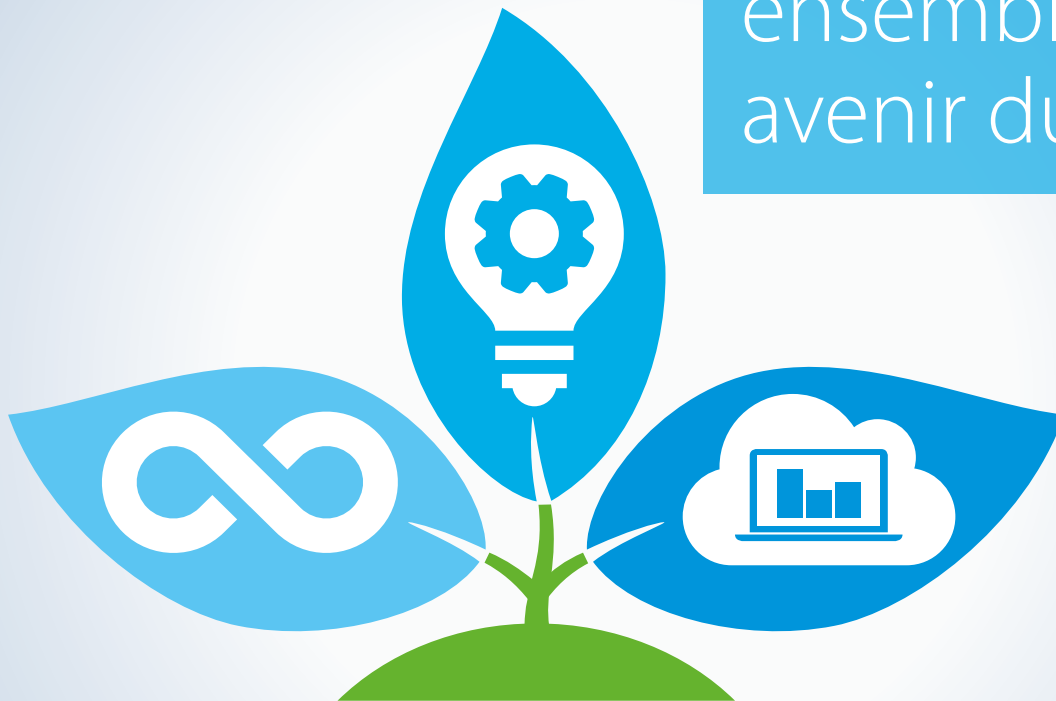

Déterminés à réduire notre impact environnemental, nous visons la neutralité carbone d'ici 2050. Une économie circulaire, l'innovation et une utilisation intelligente des systèmes : ce sont là les bases de notre initiative. **C'est maintenant que nous devons agir. Aidez-nous à créer un avenir durable pour la CVCA-R.**

Aidez Daikin à protéger le climat



Via une économie circulaire

- › Adoptez l'Attestation Allocation de Réfrigérant Régénéré Certifié pour réutiliser plus de réfrigérant
- › Augmentez les retours de réfrigérant récupéré
- › Réutilisez le réfrigérant pour les opérations de maintenance avec notre machine de recyclage de réfrigérant



Via l'innovation

- › Installez notre gamme VRV 5 avec le réfrigérant R-32 à faible PRP
- › Offrez des efficacités saisonnières élevées en conditions réelles de fonctionnement
- › Déployez notre technologie exclusive de filtre autonettoyant pour optimiser l'efficacité 24/7



Via une utilisation intelligente des systèmes

- › Effectuez un suivi rigoureux de la consommation d'énergie via le Service Cloud Daikin
- › Prenez en compte les conseils d'experts afin d'optimiser l'efficacité du système
- › Activez la maintenance prédictive pour assurer un fonctionnement et une disponibilité optimum
- › Évitez le gaspillage d'énergie via l'utilisation de cartes clés et de capteurs intelligents

www.daikin.eu/building-a-circular-economy

Daikin Europe N.V. Naamloze Vennootschap Zandvoordestraat 300 · 8400 Ostende · Belgique · www.daikin.eu · BE 0412 120 336 · RPR Oostende (Éditeur)

ECPFR20-210C

04/2021



La présente publication a été créée à titre informatif uniquement et ne constitue en aucun cas une offre exécutoire de la part de Daikin Europe N.V. Daikin Europe N.V. a élaboré le contenu de cette publication au meilleur de ses connaissances. L'entreprise ne donne aucune garantie expresse ou implicite quant au caractère exhaustif, à l'exactitude, à la fiabilité ou à l'adéquation à un but spécifique de son contenu ni des produits et services mentionnés dans le présent document. Les caractéristiques techniques sont susceptibles d'être modifiées sans préavis. Daikin Europe N.V. décline explicitement toute responsabilité relative à des dommages directs ou indirects, au sens le plus large de l'expression, pouvant résulter de ou être liés à l'utilisation et/ou l'interprétation de cette publication. Daikin Europe N.V. détient les droits d'auteur sur l'intégralité du contenu du présent document.

Imprimé sur du papier non chloré. Préparé par La Movida.