

# PROT-M12 VPE100 - Vis de fermeture



1695744

<https://www.phoenixcontact.com/fr/produits/1695744>

Veillez tenir compte du fait que les données affichées dans ce document PDF proviennent de notre catalogue en ligne. Vous trouverez les données complètes dans la documentation utilisateur. Nos conditions générales d'utilisation des téléchargements sont applicables.



Vis de fermeture M12 pour connecteurs femelles M12 non occupés des câbles pour capteurs/actionneurs, boîtiers et connecteurs encastrables, unité d'emballage 100 pièces

## Avantages

- Protection fiable des emplacements libres lors du transport et de l'utilisation sur le terrain
- Protection contre les projections d'eau et la poussière
- Montage facile avec un tournevis

## Données commerciales

Référence	1695744
Conditionnement	100 Unité(s)
Commande minimum	100 Unité(s)
Clé de vente	BF3ZAX
Product key	BF3ZAX
GTIN	4017918593339
Poids par pièce (emballage compris)	1,77 g
Poids par pièce (hors emballage)	0,845 g
Numéro du tarif douanier	39269097
Pays d'origine	DE

# PROT-M12 VPE100 - Vis de fermeture



1695744

<https://www.phoenixcontact.com/fr/produits/1695744>

## Caractéristiques techniques

### Remarques

Généralités	Convient également pour M12 Push-Pull.
-------------	--

### Propriétés du produit

Type de filetage	M12
------------------	-----

### Dimensions

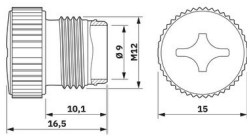
Dessin coté	
Diamètre	15 mm

### Indications sur les matériaux

Matériau	PA
Classe d'inflammabilité selon UL 94	V0

### Conditions environnementales et de durée de vie

#### Conditions ambiantes

Indice de protection	IP67
----------------------	------

# PROT-M12 VPE100 - Vis de fermeture

1695744

<https://www.phoenixcontact.com/fr/produits/1695744>

## Dessins

Dessin coté

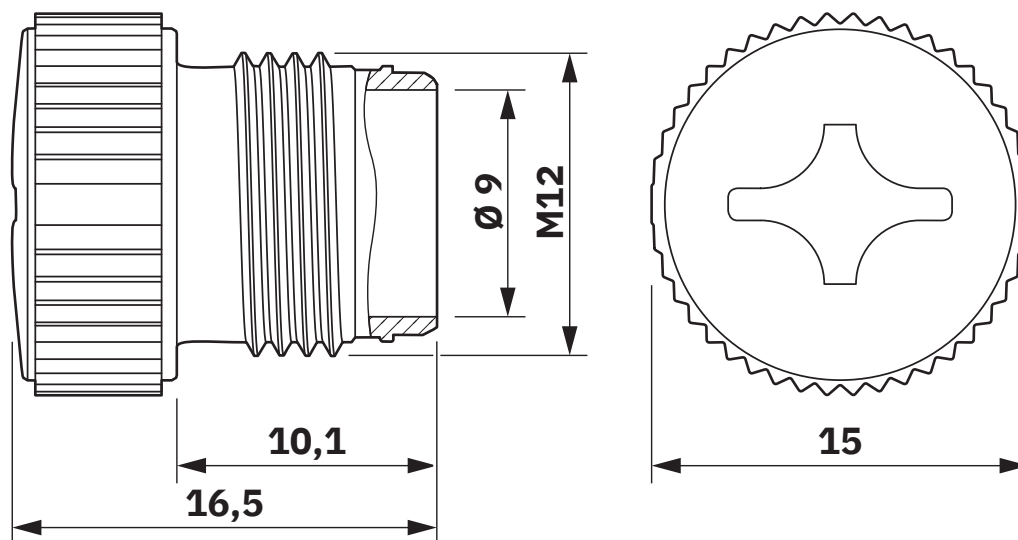

# PROT-M12 VPE100 - Vis de fermeture



1695744

<https://www.phoenixcontact.com/fr/produits/1695744>

## Homologations

 To download certificates, visit the product detail page: <https://www.phoenixcontact.com/fr/produits/1695744>



**EAC**

Identifiant de l'homologation: EAC-Zulassung



**UL Recognized**

Identifiant de l'homologation: FILE E 240868

# PROT-M12 VPE100 - Vis de fermeture



1695744

<https://www.phoenixcontact.com/fr/produits/1695744>

## Classifications

### ECLASS

ECLASS-11.0	23111190
ECLASS-12.0	23111190
ECLASS-13.0	23111190

### ETIM

ETIM 8.0	EC000032
----------	----------

### UNSPSC

UNSPSC 21.0	31261500
-------------	----------

# PROT-M12 VPE100 - Vis de fermeture



1695744

<https://www.phoenixcontact.com/fr/produits/1695744>

## Conformité environnementale

China RoHS	Période d'utilisation conforme : illimitée = EFUP-e
	Aucune substance dangereuse dépassant les valeurs seuils ;

# PROT-M12 VPE100 - Vis de fermeture



1695744

<https://www.phoenixcontact.com/fr/produits/1695744>

## Accessoires

### SZF 3-1,0X5,5 - Tournevis

1206612

<https://www.phoenixcontact.com/fr/produits/1206612>



Outil de déverrouillage, pour blocs de jonction ST, s'utilise aussi comme tournevis pour tête fendue, dimensions : 1,0 x 5,5 x 150 mm, manche à deux composants, antidérapant

---

Phoenix Contact 2024 © - Tous droits réservés  
<https://www.phoenixcontact.com>

PHOENIX CONTACT SAS  
52 Boulevard de Beaubourg Emerainville  
77436 Marne La Vallée Cedex 2 France  
+33 (0) 1 60 17 98 98  
[documentation@phoenixcontact.fr](mailto:documentation@phoenixcontact.fr)