

PART. 104869006/01

28010
28011
28015

Notice d'emploi

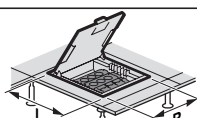
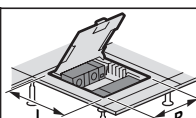
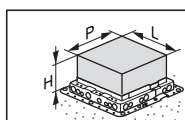
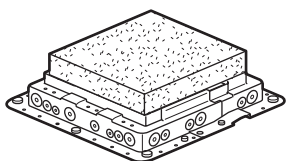

	P	L	H			
			(min)	(max)		
28010	215	255	65	120	28120	28122
					28121	28123
28015	255	255	65	120	-	28140
					-	28141
28011	310	255	65	120	28130	28150
					28131	28151

1

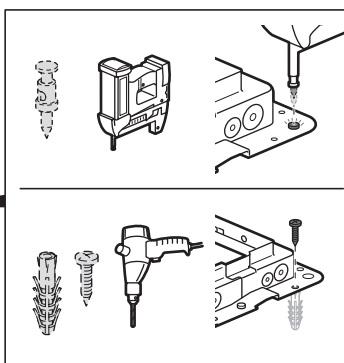
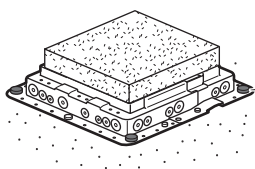

2

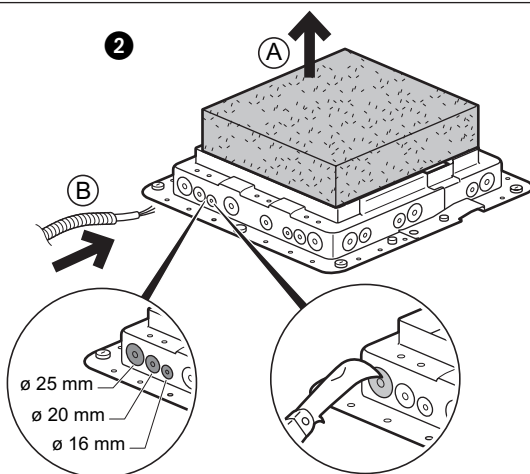

3

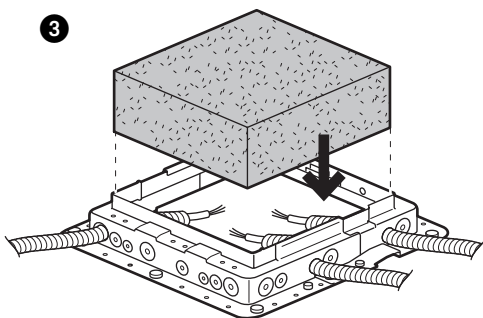

4

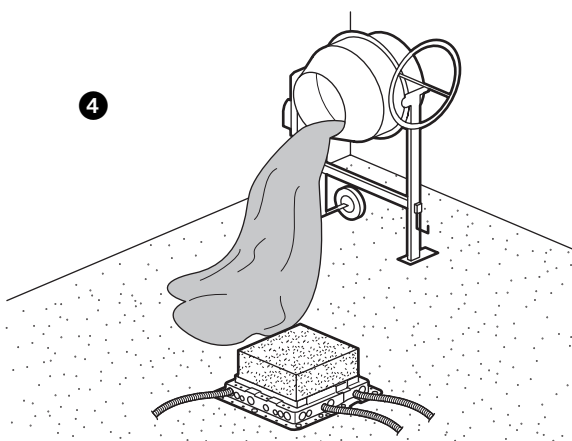

5

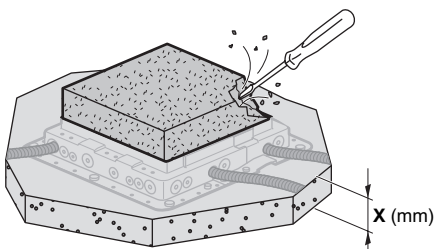

X (mm)

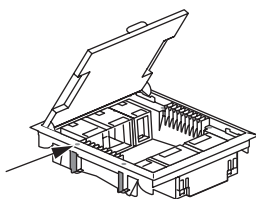

65 < X ≤ 90

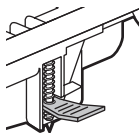

90 < X ≤ 120

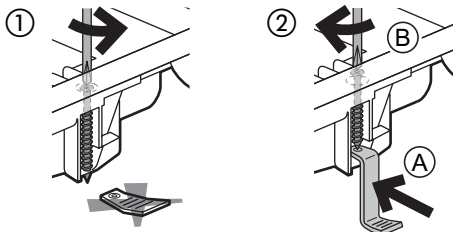

6

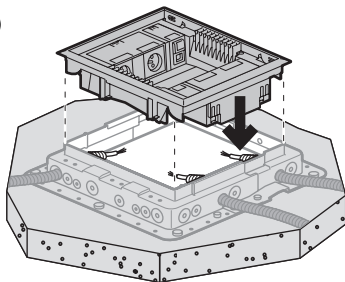

FR **LU** **BE** Avant toute intervention, couper le courant.
Respecter strictement les conditions d'installation et d'utilisation.

NL **BE** Onderbreek voor enige ingreep de stroom.
Neem de installatie- en gebruiksvoorwaarden nauwgezet in acht.

GB **IE** Make sure the power supply is disconnected before any intervention.
Strictly comply with instructions for installation and use.

DE **AT** **LI** Vor jeglichem Eingriff die Spannungsfreiheit sicherstellen.
Einbau- und Gebrauchsanleitungen sind genau zu beachten.

ES Antes de cualquier intervención, cortar la corriente.
Respetar estrictamente las condiciones de instalación y de utilización.

IT Prima di qualsiasi intervento, interrompere l'alimentazione.
Rispettare scrupolosamente le condizioni d'installazione e uso.

PT Antes de qualquer intervenção, cortar a corrente.
Respeitar estritamente as condições de instalação e de utilização.

GR **CY** Πριν από οποιαδήποτε επέμβαση, κόψτε το ρεύμα.
Τηρήστε αυστηρά τις συνθήκες εγκατάστασης και χρήσης.

PL Przed każdą operacją na urządzeniu, odłączyć dopływ prądu.
Ścisłe przestrzegać instrukcji dotyczących instalacji i użytkowania.

TR **CY** Herhangi bir müdahaleden önce, akımı kesiniz.
Yerleştirme ve kullanma kılavuzuna titizlikle riayet ediniz.

HU Minden beavatkozás előtt szakítsa meg az áramellátást.
Tartsa be pontosan a beszerelési és használati feltételeket.

FI Ennen huolttoa, katkaise virta. Noudata asennus- ja käyttöohjeita tarkoin.

SE Innan allt ingrepp, stäng av strömförsöringen.
Iaktta noggrant installations- och användningsföreskrifterna.

CZ Před jakýmkoliv zásahem vypněte proud.
Důsledně dodržujte instalační a uživatelské podmínky.

SK Pred akýmkoľvek zásahom odpojte napájanie.
Prísne dodržiavajte podmienky, za ktorých sa má prístroj inštalovať a používať.

SI Pred vsakim posegom izkjučite električno napajanje.
Natančno upoštevajte pogoje za montažo in uporabo.

UK İnden der foretages et hvilket som helst indgreb, skal strømmen afbrydes.
Installations- og anvendelsesbetingelserne skal overholdes nøje.

MT L-ewwel u qabel kollox, itfi l-kurrent tad-dawl mill-mejn.
Imxi skond l-istruzzjonijiet mogħtija għall-installazzjoni u l-użu.

EE Enne mistahes (hooldus) tööd eemaldage vooluvõrgust.
Pidades täpselt kinni paigaldus- ja kasutamistingimustest.

LV Pārtraukt strāvas padevi pirms izaukšanas.
Stingri ievērot uzstādīšanas un lietošanas noteikumus.

LT Prieš atkdamį bet kokius veiksnius, išjunkite prietaisą iš elektros tinklo.
Griežtai laikykitės instalavimo ir naudojimo sąlygų.

NO Bryt strømtilførselen før ethvert inngrep.
Installasjons- og bruksbetingelsene må nøye overholdes.

IS Loka þarf fyrir straum áður en átt er við tækii.

Fylgja skal vandlega öllum reglum um uppsetningu og notkun.