

Switching Power Supply 240W DIN Rail Mountable

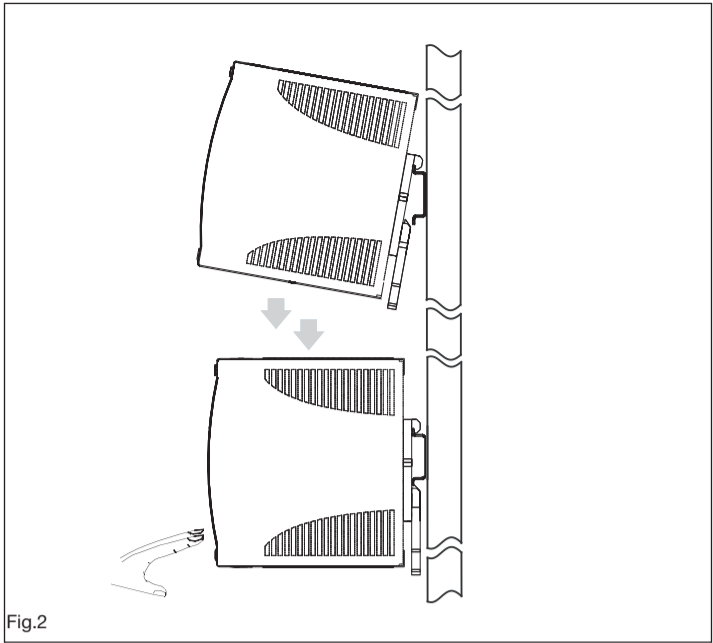

Technical Data Installation and Operation

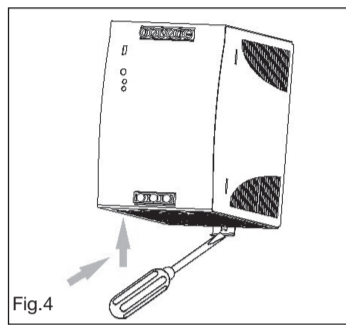
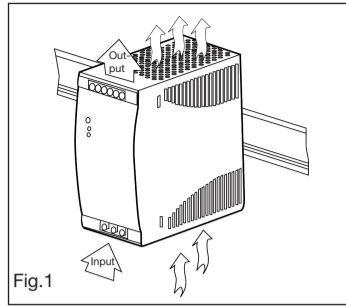
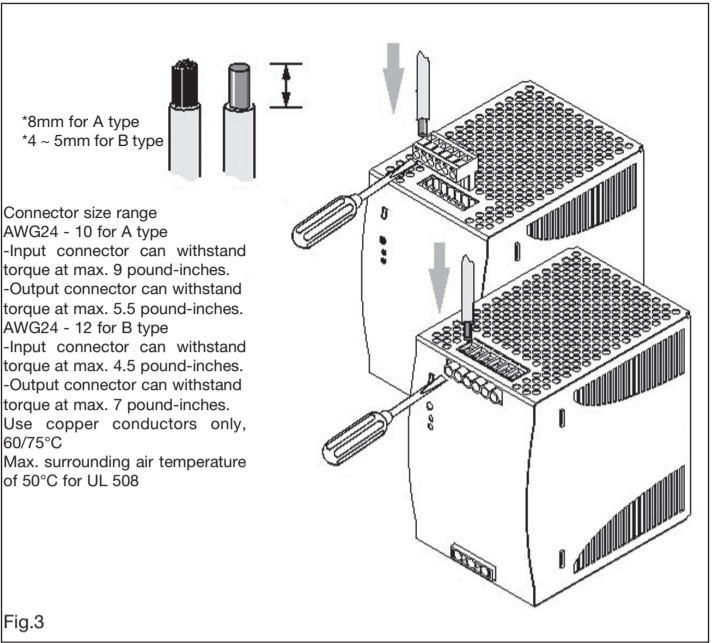

Safety notes

Read Instructions!
Before working with this unit, read these instructions carefully and completely. Make sure that you have understood all the information!

Disconnect system from supply network
Before any installation, maintenance or modification work:
Disconnect your system from the supply network. Ensure that cannot be re-connected inadvertently!

Before start of operation
Ensure appropriate installation
Warning! Improper installation / operation impair safety and result in operational difficulties or complete failure of the unit.
The unit must be installed and put into service appropriately by qualified personnel. Compliance with the relevant regulations must be ensured. Before operation is begun the following conditions must be ensured, in particular:

- Connection to main power supply in compliance with VDE0100 and EN50178.
- With stranded wires: all strands must be secured in the terminal blocks (potential danger of short circuit).
- Unit and power supply cables must be properly fused; if necessary a manually controlled disconnecting element must be used to disengage from supply mains.
- The non-fused earth conductor must be connected to the "⊥" terminal (protection class 1).
- All output lines must be rated for the power supply output current and must be connected with the correct polarity.
- Sufficient air-cooling must be ensured.
- Use in a pollution degree 2 environment.
- This equipment is suitable for use in class I, division 2, groups A,B,C, and D or non hazardous locations only.
- Warning-explosion hazard-substitution of components may impair suitability for class I, division 2.
- Warning-explosion hazard-do not disconnect equipment unless power has been switched off or it is known to be the non-hazardous area.

In operation: No modifications!
As long as the unit is in operation; do not modify the installation! The same applies also to the secondary side. Risk of electric arcs and electric shock (fatal)!
Only (dis) connect plug connectors when the power is off!

Convection cooling
Do not cover any ventilation holes!
Leave sufficient space around the unit for cooling!
See supplementary sheet "Technical Data" and Fig. 1

Warning: High voltage! Store energy!
The unit contains unprotected conductors carrying a lethal high voltage, and components storing substantial amounts of energy. Improper handling may result in an electric shock or serious burn!
• The unit must not be opened except appropriately trained personnel!
• Do not introduce any object into the unit!
• Keep away from fire and water!

Sicherheitshinweise

Lesen Sie diese Anleitung!
Lesen Sie diese Anweisungen, bevor Sie das Gerät montieren, anschließen und in Betrieb nehmen. Wenden Sie sich bei Fragen zu dieser Anleitung oder den technischen Daten an Carlo Gavazzi GmbH Weiterstadt.

Trennen Sie Ihr System vom elektrischen Netz
Trennen Sie Ihr System vor Installation, Wartung oder Änderungen vom elektrischen Netz. Sorgen Sie dafür, dass es nicht durch unbefugte Personen wieder eingeschaltet werden kann!

Überprüfen Sie das Gerät vor dem Einschalten auf fehlerfreie Installation
Warnung! Installation, Betrieb und Wartung dürfen nur durch eine Elektrofachkraft erfolgen; im anderen Fall ist die elektrische Sicherheit des Gerätes nicht gewährleistet; Funktionsstörungen oder ein kompletter Ausfall können die Folge sein. Die Anforderungen der DIN EN-Normen und VDE-Bestimmungen müssen erfüllt sein. Vor der ersten Inbetriebnahme müssen folgende Bedingungen erfüllt sein:

- Anschluss an das elektrische Netz entsprechend VDE 0100 und DIN EN 50178.
- Bei mehradrigen Leitungen: Alle Einzelleiter müssen sicher an den Klemmen angeschlossen sein, um einen möglichen Kurzschluss oder die Berührung von spannungsführenden Leitern zu vermeiden.
- Die Leiter von Gerät und Stromversorgung müssen ausreichend abgesichert sein. Falls erforderlich, ist eine handbetätigte Einrichtung zur Trennung vom elektrischen Netz vorzusehen.
- Der nicht abgesicherte Erdleiter ist an die Klemme "⊥" anzuschließen (Schutzklasse 1).
- Alle Ausgangsleitungen müssen für den Ausgangsstrom der Stromversorgung ausgelegt und mit der richtigen Polarität angeschlossen sein.
- Eine ausreichende Luftkühlung muss sichergestellt sein.

Bei Betrieb: Keine Änderungen!
Nehmen Sie im laufenden Betrieb des Gerätes keine Änderungen an der Installation vor; das gilt auch für die Sekundärseite. Es besteht die Gefahr von elektrischen Bogenentladungen und lebensgefährlichem elektrischen Schlag.
Steckverbindungen nur bei ausgeschalteter Versorgungsspannung herstellen oder lösen

Konvektionskühlung
Decken Sie keine Kühlschlitze ab!
Lassen Sie bei der Montage genügend Platz für ausreichende Kühlung!
Beachten Sie Abb. 1 und die "Technischen Daten".

Warnung: Hochspannung! Gespeicherte elektrische Energie!
In dem Gerät sind nicht abgedeckte Leiter, die lebensgefährliche Spannungen führen, und Bauteile installiert, die hohe elektrische Energien speichern. Ein nicht fachgerechter Umgang mit dem Gerät kann zu tödlichen Verletzungen führen!
• Das Gerät darf nur von einer Elektrofachkraft geöffnet werden!
• Stecken Sie keine Gegenstände in das Gerät!
• Schützen Sie das Gerät vor Feuer und Wasser!

Notas de seguridad

Instrucciones
Antes de trabajar con este módulo, lea atentamente las instrucciones y asegúrese de haber entendido bien toda la información facilitada.

Desconecte el sistema de la red de alimentación
Antes de efectuar cualquier trabajo de instalación, mantenimiento o modificación, desconecte su sistema de la red eléctrica. Asegúrese de que éste no pueda ser conectado por accidente.

Antes de su puesta en marcha
Asegúrese de que la instalación se ha hecho correctamente
Advertencia: Si la instalación o el funcionamiento del módulo no son correctos, puede reducirse la seguridad, causando problemas de funcionamiento o el fallo total del módulo. El módulo debe ser instalado y puesto en servicio por técnicos autorizados. Deberá asegurarse de que la instalación cumple las normas relevantes. Antes de poner en funcionamiento la fuente, asegúrese de que la instalación cumple los siguientes requisitos:

- La conexión con la red de alimentación principal cumple los requisitos de las normas VDE0100 y EN50178.
- Si se utilizan cables trenzados: todos los cables trenzados deberán estar bien sujetos en los bloques de terminales (peligro potencial de cortocircuito).
- Los cables del módulo y de alimentación deberán estar debidamente protegidos por un fusible; si es necesario, se utilizará un dispositivo de desconexión de control manual para desconectar el módulo de la red de alimentación.
- El conector de tierra sin fusible deberá estar conectado al Terminal "⊥" (clase de protección 1).
- Todas las líneas de salida deberán estar preparadas para soportar la intensidad nominal de salida de la fuente de alimentación y conectadas respetando la polaridad correcta.
- Debe asegurarse una ventilación adecuada.

(No haga ninguna modificación con el módulo en funcionamiento!)
Mientras el módulo está funcionando, no haga ninguna modificación en la instalación. Esto vale también para el lado secundario. Existe el peligro de arcos eléctricos y descargas eléctricas que pueden ser fatales.
Conecte o desconecte los conectores solamente cuando la alimentación está desconectada!

Refrigeración por convección
No tape ninguno de los orificios de ventilación!
Deje suficiente espacio alrededor del módulo para su refrigeración!
Vea el apartado "Datos Técnicos" y la Fig. 1

Advertencia: ¡Alto voltaje! ¡Energía acumulada!
El módulo contiene conductores sin protección que llevan altas tensiones letales, y componentes que acumulan importantes cantidades de energía. Una inadecuada manipulación puede provocar descargas eléctricas o causar graves quemaduras.
• El módulo únicamente debe ser abierto por técnicos cualificados
• ¡No introduzca ningún objeto en el módulo!
• ¡Manténgase lejos del fuego y del agua!

Installation

Application
This unit is a primary switched-mode power supply designed for use in panel-board installations or building-in applications where access to the supply is restricted (shock-hazard protection). It must only be installed and put into service appropriately by qualified personnel.

Mounting
Mounting
Permissible mounting position: see Fig. 1 keep free ventilation hole, leave space for cooling!
Recommended to have 25mm free space at all sides for ventilation / cooling;
see supplementary sheet "Technical Data".
Snap on support rail (See Fig. 2)
• Tilt the unit slightly rearwards.
• Fit the unit over top hat rail.
• Slide it downward until it hits the stop.
• Press against the bottom front side for locking.
• Shake the unit slightly to check the locking action.

Front elements
Operation indicator
The green LED lights up while the PSU working properly.
DC output low indicator
The red LED lights up while the output voltage is too low.
Potentiometer
Setting the output voltage.

Connection / Internal fuse
Connection
Data for permitted loads, cable cross-sections and stripping: see enclosed leaflet "Technical Data" (See Fig. 3).
Use only commercial cables designed for the indicated voltage and current values!
With flexible cables: make sure that all stranded cable are secured in the terminal.
Ensure proper polarity at output terminals!
Grounding
• Do not operate without PE connection! To comply with EMC and safety standards (CE mark, approvals), the unit must only be operated if the PE terminal ⊥ is connected to the non-fused earth conductor.
• Secondary side is not earthed; if necessary the Ⓞ or Ⓧ terminal can be earthed optionally.
Internal fuse
The internal input fuse serves to protect the unit and must not be replaced by the user. In case of an internal defect, the unit must be returned to the manufacturer for safety reasons.

Removal
Removal from DIN Rail
Insert a flat screwdriver into the slot in the clamp. Pull down the clamp out until the clamp clicks, and turn the switching power supply bottom out. (See Fig. 4)

Installation

Anwendung
Das Gerät ist ein primär getaktetes Schaltnetzteil für die Installation in Schaltschränken oder die Anwendung als Einbaugerät, bei denen der direkte Zugang zur Stromversorgung zum Schutz vor elektrischem Schlag nicht möglich ist. Es darf nur durch eine Elektrofachkraft installiert, in Betrieb genommen und gewartet werden.

Montage
Montage des Gerätes: Siehe Abb. 1. Decken Sie die Kühlschlitze nicht ab; lassen Sie nach allen Seiten etwa 25 mm Abstand für Lüftung und Kühlung! Beachten Sie dazu die "Technischen Daten" im Datenblatt. Aufsetzen auf Hutschiene (siehe Abb. 2)
• Neigen Sie das Gerät leicht nach hinten.
• Setzen Sie die Halterung des Gerätes auf die Oberseite der Hutschiene.
• Drücken Sie das Gerät nach hinten, bis es einrastet.
• Überprüfen Sie, ob das Gerät sicher in seiner Montageposition sitzt.

Bedienelemente an der Frontseite
Zeigt an, ob das Gerät störungsfrei arbeitet. Die grüne LED "DC ON" leuchtet, wenn die Spannung an den Ausgangsklemmen mehr als das 75% der Ausgangs-Nennspannung beträgt.
Anzeige für niedrige DC-Ausgangsspannung
Die rote LED "DC LOW" leuchtet, wenn die Spannung an den Ausgangsklemmen im Bereich von 70% bis 90% der Nennspannung liegt.
Potentiometer
Einstellung der Ausgangsspannung.

Anschluss / Gerätesicherung
Daten für zulässige Lasten, Leiterquerschnitte und Absisolierlängen: Siehe das beiliegende Datenblatt "Technische Daten" (siehe Abb. 3). Verwenden Sie nur Kabel und Leitungen mit VDE-Zeichen, die für die angegebenen Spannungen und Ströme ausgelegt sind! Bei flexiblen Leitungen: Alle Einzelleiter müssen sicher an den Klemmen angeschlossen sein. Überprüfen Sie die Ausgangsanschlüsse auf richtige Polarität!
Erdung
Nehmen Sie das Gerät nicht ohne geerdeten Schutzleiter in Betrieb! Um die Anforderungen an EMV und elektrische Sicherheit zu gewährleisten, darf das Gerät nur betrieben werden, wenn der Schutzleiter-Anschluss ⊥ mit dem nicht abgesicherten Erdleiter verbunden ist. Die Sekundärseite ist nicht geerdet; falls erforderlich, kann die Ⓞ oder Ⓧ -Klemme zusätzlich geerdet werden.
Gerätesicherung
Die Gerätesicherung schützt das Netzteil und darf vom Anwender nicht ausgetauscht werden. Bei einem Defekt muss das Gerät zur Reparatur an Carlo Gavazzi Weiterstadt geschickt werden, um die elektrische Sicherheit bei Wiederinbetriebnahme zu gewährleisten.

Ausbau
Stecken Sie einen Schraubendreher in den Schlitz der Halterung. Ziehen Sie die Halterung bis zu einem hörbaren Click nach unten und nehmen das Schaltnetzteil von der DIN-Schiene (siehe Abb. 4).

Instalación

Esta fuente de alimentación conmutada está diseñada para ser utilizada en aquellas instalaciones en panel o empotradas donde está restringido el acceso a la fuente de energía (protección contra el peligro de descargas). Esta fuente únicamente deberá ser instalada y puesta en servicio por personal técnico autorizado.

Montaje
Posición de montaje permitida: ver Fig. 1. Deje libres los orificios de ventilación y un espacio alrededor del módulo para su refrigeración. Se recomienda dejar un espacio de 25mm alrededor del módulo para su ventilación/refrigeración: ver el apartado "Datos Técnicos".
Montaje en el carril (ver Fig. 2)
• Inclíne ligeramente el módulo hacia atrás.
• Encaje el módulo en la parte superior del carril.
• Deslicelo suavemente hacia abajo hasta que haga tope.
• Empuje desde la base frontal para enclavarlo.
• Mueva ligeramente el instrumento para comprobar que está bien sujeto

Elementos frontales
Indicador de funcionamiento
Indica si el módulo está funcionando correctamente. El LED verde se ilumina si la tensión en el terminal de salida es superior al 75% de la tensión nominal.
Indicador de salida VCC baja
El LED rojo se ilumina cuando la tensión en el terminal de salida esté entre el 70% y el 90% de la tensión nominal.
Potenciometro
Para ajustar la tensión de salida

Conexión / Fusible interno
• Para los datos relativos a las cargas permitidas, secciones y pelado de cables: ver el apartado de "Datos Técnicos" (ver Fig. 3).
• Utilice únicamente cables diseñados para los valores de tensión e intensidad indicados.
• Con cables flexibles: asegúrese de que todos los cables trenzados están bien sujetos al terminal.
• Asegúrese de que la polaridad en los terminales de salida es correcta.
Tierra
• ¡No trabaje sin una conexión PE! Para cumplir las normas EMC y de seguridad (marca CE, homologaciones), antes de poner en funcionamiento el módulo, asegúrese de que el terminal PE ⊥ está conectado al conductor de tierra sin fusible, a través de una borne de la red de protección de la instalación.
• El lado secundario no tiene conexión a tierra; si es necesario el terminal Ⓞ o Ⓧ se pueden conectar a tierra. El fusible interno de entrada sirve para proteger el módulo y no deberá ser sustituido por el usuario. Si se detectara algún fallo interno, el módulo deberá ser devuelto al fabricante por razones de seguridad.

Desmontaje
Desmontaje del carril DIN
Antes de sacarlo: Inserte un destornillador plano en la ranura de fijación. Suelte el módulo de los trinquetes de sujeción y tire de la base de la fuente de alimentación conmutada para sacarla (ver Fig. 4).

Technical Data

All specifications are typical at nominal line, full load, 25 °C; Unless otherwise noticed.

General Specification	
Isolation	3000 Vac / 4242 Vdc
Isolation Resistance	100 MΩ
Operation amb. Temperature	-40 ~ +71°C
Derating	+61 ~ +71°C
Storage Temperature	-40 ~ +85°C
M.T.B.F.	200,000 Hrs. @gf40 according to MIL-HDBK-217F
Relative Humidity	20 ~ 95% RH
Cooling	Free air convection
Temperature Coefficient	0.03% / °C
Dimension	L124.5 x W83.5 x D123.6 [in mm] for A type L143.5 x W83.5 x D123.6 [in mm] for B type
Weight	1380g
Input Specification	
Input Voltage Rated	115/230Vac
Input Voltage Range	115Vac (90 - 132 Vac) AC 230Vac (180 - 264 Vac) (Auto Select) DC 210 - 375Vdc
Rated Input Current	5.4A/2.2A
Line Frequency	47-63Hz
Power Factor	0.7@230 Vac
Output Specification	
Output Accuracy	-0% ~ +1%
Line Regulation	+/- 0.5%
Load Regulation	+/- 0.5% for single mode 5% for parallel mode
Ripple & Noise	100 mV
Voltage Trim Range	22.5 - 28.5 Vdc for 24V models 47 - 56 Vdc for 48V models
Hold up time	>25ms
Turn on time	<2500ms
Fall time	<150ms
Rise time	<150ms
DC ON Indicator	Green LED
DC LOW Indicator	Red LED
Parallel Operation	3 unit max.
Case material	Metal
Control And Protection	
Input Internal Fuse	76.3A / 250 Vac
Output Short Circuit	By Fold Forward
Output Over Load	120% - 145%
Approvals And Standard	UL / cUL
UL / cUL	UL 508 Listed, UL 60950-1 Recognized
TUV	EN 55022 & EN 61000-6-3
CE	EN 55022 & EN 61000-6-3 EN 61000-3-2, EN 61000-3-3 EN 55024 & EN 61000-6-2 EN 61000-4-2, EN 61000-4-3 EN 61000-4-4, EN 61000-4-5 EN 61000-4-6, EN 61000-4-8, EN 61000-4-11

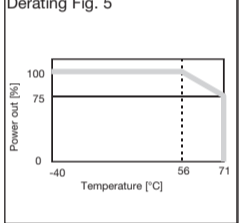

Technische Daten

Wenn nichts anderes angegeben ist, gelten alle technischen Daten für Nennspannung, Vollast sowie 25°C Umgebungstemperatur.

Isolierung	3000 Vac / 4242 Vdc
Isolationswiderstand	100 MΩ
Betriebsumgebungstemperatur	-40 ~ +71°C
Derating	+61 ~ +71°C
Lagertemperatur	-40 ~ +85°C
M.T.B.F.	200,000 Hrs. @gf40 according to MIL-HDBK-217F
Relative Luftfeuchtigkeit	20 ~ 95% RH
Kühlen	Freie Konvektion
Temperaturkoeffizient	0.03% / °C
Dimension	L124.5 x W83.5 x D123.6 [in mm] for A type L143.5 x W83.5 x D123.6 [in mm] for B type
Last	1380g
Input Spezifikation	
Eingangsspannung Nenn	115/230Vac
Eingangsspannungsbereich	115Vac (90 - 132 Vac) (Auto Select) AC 230Vac (180 - 264 Vac), DC 210 - 375Vdc
Nenneingangsstrom	5.4A/2.2A
Netzfrequenz	47-63Hz
Leistungsfaktor	0.7@230 Vac
Ausgabespezifikation	
Ausgang Genauigkeit	-0% ~ +1%
Zielerregulierung	+/- 0.5%
Ladungsregulierung	+/- 0.5% for single mode 5% for parallel mode
Restwelligkeit	100 mV
Spannungs Trim Bereich	22.5 - 28.5 Vdc for 24V models, 47 - 56 Vdc for 48V models
Haltezeit	>25ms
Schalten Sie Zeit	<2500ms
Abfallzeit	<150ms
Anstiegszeit	<150ms
DC ON-Indikator	Green LED
DC LOW-Indikator	Red LED
Parallelbetrieb	3 unit max.
Gehäusmaterial	Metal
Kontrolle und Schutz	
Eingangsinterne Sicherung	76.3A / 250 Vac
Ausgangs-Kurzschluss	By Fold Forward
Ausgang überlastet	120% - 145%
Zulassungen und Standard	
UL / cUL	UL 508 Listed, UL 60950-1 Recognized
TUV	EN 55022 & EN 61000-6-3
CE	EN 55022 & EN 61000-6-3 EN 61000-3-2, EN 61000-3-3 EN 55024 & EN 61000-6-2 EN 61000-4-2, EN 61000-4-3 EN 61000-4-4, EN 61000-4-5 EN 61000-4-6, EN 61000-4-8, EN 61000-4-11

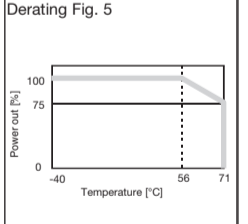

Datos Técnicos

Estas especificaciones corresponden a una línea nominal, con carga máx. y a 25°C, salvo que se especifique otra cosa.

Aislamiento	3000 Vca / 4242 Vcc
Resistencia de aislamiento	100 MΩ
Temperatura de funcionamiento	-40 ~ +71°C
Disminución de potencia	+61 ~ +71°C
Temperatura de almacenamiento	-40 ~ +85°C
M.T.B.F.	200,000 Hrs. @gf40 according to MIL-HDBK-217F
Humedad relativa	20 ~ 95% RH
Refrigeración	Free air convection
Coefficiente de temperatura	0.03% / °C
Dimensiones (Al x An x P)	L124.5 x W83.5 x D123.6 [in mm] para tipo A L143.5 x W83.5 x D123.6 [in mm] para tipo B
Peso	1380g
Especificación de entrada	
Voltaje de entrada Calificación	115/230Vca
Rango de voltaje de entrada	115Vca (90 - 132 Vca) (Selección automática) AC 230Vca (180 - 264 Vca), DC 210 - 375Vcc
Corriente nominal de entrada	5.4A/2.2A
Frecuencia de línea	47-63Hz
Factor de Potencia	0.7@230 Vca
Especificación de la salida	
Precisión de salida	-0% ~ +1%
Regulación de línea	+/- 0.5%
Regulación de carga	+/- 0.5% para el modo de un solo, 5% para el modo paralelo
Rizado y ruido	100 mV
Rango de voltaje de ajuste	22.5 - 28.5 Vdc para 24V modelos, 47 - 56 Vdc para 48V modelos
Tiempo de retención	>25ms
Turn on time	<2500ms
Fall time	<150ms
Rise time	<150ms
LED de indicación de salida VCC conectada	LED verde
LED de indicación de salida VCC baja	LED rojo
Parallel Operation	3 unidades de máx.
Case material	Metal
Controles y Protecciones	
Fusible interno de entrada	76.3A / 250 Vca
Output Short Circuit	By Fold Forward
Protección contra sobrecargas	120% - 145%
Homologaciones y Normas	
UL / cUL	UL 508 Listed, UL 60950-1reconocido
TUV	EN 55022 & EN 61000-6-3
CE	EN 55022 & EN 61000-6-3 EN 61000-3-2, EN 61000-3-3 EN 55024 & EN 61000-6-2 EN 61000-4-2, EN 61000-4-3 EN 61000-4-4, EN 61000-4-5 EN 61000-4-6, EN 61000-4-8, EN 61000-4-11

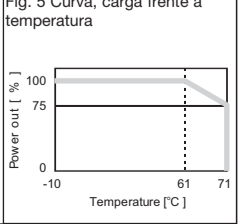

⚠ ? Informazioni di Sicurezza
<p>Leggere attentamente le istruzioni! Prima di lavorare con questi dispositivi leggere le seguenti istruzioni accuratamente e completamente. Assicuratevi di aver compreso tutte le informazioni.</p> <p>Scollegare il dispositivo dalla rete elettrica Prima di eseguire qualsiasi installazione, lavoro di manutenzione o modifica: Scollegare il dispositivo dalla rete di alimentazione elettrica. Assicurarsi che non posso essere riconnessa inavvertitamente.</p> <p>Prima di alimentare assicurarsi di avere eseguito una installazione adeguata. Attenzione! Una installazione inadeguata potrebbe causare malfunzionamenti o danni permanenti all'unità. Questo dispositivo deve essere installato e messo in servizio da personale qualificato. Deve essere verificata la rispondenza alle norme vigenti. Prima di far funzionare l'unità assicurarsi delle sotto elencate condizioni, ed in particolare di: • Connessione alla rete elettrica secondo la VDE01000 e EN50178. • Con cavi flessibili: tutti i trefoli devono essere serrati all'interno del morsetto (pericolo potenziale di creare corto circuiti). • L'unità ed i cavi di collegamento devono provvisti di relativo fusibile; se necessario un dispositivo di protezione di terra deve essere interposto per collegare dalla rete. Il conduttore di terra (senza fusibile) deve essere collegato al terminale "⊕" (Classe di protezione 1). • Tutte le linee di uscita devono essere dimensionate secondo il valore massimo di corrente di uscita e devono essere collegate con la giusta polarità. • Deve essere garantita una sufficiente aerazione per il raffreddamento.</p> <p>Durante il funzionamento: Nessuna modifica! Antes de utilizar este equipamento, por favor leia com atenção estas instruções. Tenha a certeza de que entendeu a informação!</p> <p>Desligue o sistema da rede eléctrica Antes de qualquer trabalho de instalação, manutenção ou modificação: Desligue o sistema da rede eléctrica. Assure-se de que não pode ser re-ligado inadvertidamente!</p> <p>Antes de colocar em funcionamento Garanta a instalação adequada Aviso! A instalação / funcionamento em condições inadquadas podem por em causa a segurança e resultar em dificuldades de funcionamento ou falha completa da unidade. A unidade deve ser instalada e colocada em serviço apenas por técnicos qualificados. A conformidade com os regulamentos relevantes deve ser assegurada. Antes da entrada em funcionamento as seguintes condições devem ser asseguradas, em particular: • Que a ligação à alimentação principal esteja em conformidade com a VDE01000 e o EN50178. • Com cabo multifilar: todos os condutores devem estar completamente inseridos nos blocos terminais (perigo potencial de curto-circuito). • Os cabos da fonte e da rede devem ser corretamente protegidos por fusível; se necessário deve ser usado um dispositivo de corte manual que permita o isolamento da tensão de alimentação. • O condutor de terra deve ser ligado ao terminal "⊕" (classe de protecção 1). • Os condutores de saída devem ser calculados para a corrente de saída da fonte de alimentação e ligados com a polaridade correcta. • Deve ser assegurada livre circulação de ar para arrefecimento</p> <p>Em funcionamento: Não efectue alterações! Om a unidade em funcionamento, não modifique a instalação! O mesmo aplica-se ao secundário do transformador de tensão. Risco de arcos elétricos por pessoal especializado! Garanta que os conectores só são retirados após corte de tensão</p> <p>Arrefecimento por convecção Não obstrua a grelha de ventilação! Garanta o espaço suficiente em torno da unidade para ventilação Ver dados técnicos" e Fig. 1.</p> <p>Aviso: Alta tensão, Energia armazenada! A unidade possui componentes que armazenam enegia. A manipulação imprópria pode resultar em um choque elétrico ou em queimadura séria! • A unidade só deve ser aberta por pessoal especializado! • Não introduza nenhum objeto na unidade! • Mantenha afastada do fogo e água!</p>
<p>Installazione</p> <p>Questa unità ha il primario in tecnologia Switch-mode ed è progettata per l'uso in installazioni in quadri elettrici e in applicazioni domestiche dove l'accesso all'alimentazione è limitata (protezione contro rischio di folgorazioni). Deve essere installato e messo in servizio da personale propriamente qualificato.</p>

⚠ ? Notas de segurança
<p>Lire com Atenção! Antes de utilizar este equipamento, por favor leia com atenção estas instruções. Tenha a certeza de que entendeu a informação!</p> <p>Desligue o sistema da rede eléctrica Antes de qualquer trabalho de instalação, manutenção ou modificação: Desligue o sistema da rede eléctrica. Assure-se de que não pode ser re-ligado inadvertidamente!</p> <p>Antes de colocar em funcionamento Garanta a instalação adequada Aviso! A instalação / funcionamento em condições inadquadas podem por em causa a segurança e resultar em dificuldades de funcionamento ou falha completa da unidade. A unidade deve ser instalada e colocada em serviço apenas por técnicos qualificados. A conformidade com os regulamentos relevantes deve ser assegurada. Antes da entrada em funcionamento as seguintes condições devem ser asseguradas, em particular: • Que a ligação à alimentação principal esteja em conformidade com a VDE01000 e o EN50178. • Com cabo multifilar: todos os condutores devem estar completamente inseridos nos blocos terminais (perigo potencial de curto-circuito). • Os cabos da fonte e da rede devem ser corretamente protegidos por fusível; se necessário deve ser usado um dispositivo de corte manual que permita o isolamento da tensão de alimentação. • O condutor de terra deve ser ligado ao terminal "⊕" (classe de protecção 1). • Os condutores de saída devem ser calculados para a corrente de saída da fonte de alimentação e ligados com a polaridade correcta. • Deve ser assegurada livre circulação de ar para arrefecimento</p> <p>Em funcionamento: Não efectue alterações! Om a unidade em funcionamento, não modifique a instalação! O mesmo aplica-se ao secundário do transformador de tensão. Risco de arcos elétricos por pessoal especializado! Garanta que os conectores só são retirados após corte de tensão</p> <p>Arrefecimento por convecção Não obstrua a grelha de ventilação! Garanta o espaço suficiente em torno da unidade para ventilação Ver dados técnicos" e Fig. 1.</p> <p>Aviso: Alta tensão, Energia armazenada! A unidade possui componentes que armazenam enegia. A manipulação imprópria pode resultar em um choque elétrico ou em queimadura séria! • A unidade só deve ser aberta por pessoal especializado! • Não introduza nenhum objeto na unidade! • Mantenha afastada do fogo e água!</p>
<p>Installazione</p> <p>Questa unità ha il primario in tecnologia Switch-mode ed è progettata per l'uso in installazioni in quadri elettrici e in applicazioni domestiche dove l'accesso all'alimentazione è limitata (protezione contro rischio di folgorazioni). Deve essere installato e messo in servizio da personale propriamente qualificato.</p>

⚠ ? Consignes de Sécurité
<p>Lire les Instructions! Avant d'utiliser cet instrument, lire attentivement toutes ces instructions et s'assurer qu'elles sont bien toutes comprises!</p> <p>Avant toute opération d'installation, de maintenance ou de modification: Débrancher l'alimentation du secteur et s'assurer qu'il est impossible de le rétablir même par inadventance!</p> <p>Avant toute mise en service. Vérifier l'installation Attention Danger! Toute installation incorrecte de l'alimentation affecte la sécurité et peut conduire à des problèmes de fonctionnement ou une défaillance totale de l'alimentation. Seul un personnel habilité et spécialement formé peut procéder à l'installation et la mise en service de l'alimentation. Constatier que l'installation est conforme aux réglementations adéquates. Avant mise en service de l'alimentation, s'assurer que les conditions suivantes sont respectées: • Le raccordement à l'alimentation électrique principale doit être conforme à la norme VDE01000 et EN50178. • Utilisation de câbles gainés : s'assurer que tous les câbles de raccordement sont insérés correctement dans le bornier et isolés (danger potentiel de court circuit). • Les câbles de sortie secondaire et ceux du secteur doivent être équipés de fusibles adéquats; au besoin, installer un élément coupe circuit manuel pour isoler l'alimentation du secteur. • Le fil de terre sans fusible doit être raccordé à la borne "⊕" (protection classe 1). • Toutes les lignes de sortie doivent être dimensionnées en fonction du courant de sortie de l'alimentation et raccordées selon la polarité adéquate. • Prévoir le refroidissement de l'alimentation (circulation d'air autour de celle-ci).</p> <p>En cours de fonctionnement: modification interdite ! Ne jamais intervenir quand l'alimentation est sous tension! Cette instruction s'applique également à l'étage secondaire. Risque d'arcs électriques et d'électrocution (danger de mort)! Débrancher les fils uniquement lorsque le circuit est hors tension!</p> <p>Refroidissement par convection Ne jamais couvrir des trous de ventilation! Laisser un espace suffisant autour de l'alimentation pour permettre le refroidissement! Voir fiche complémentaire "Caractéristiques Techniques" et Fig. 1.</p> <p>Attention Danger: Haute Tension! Stockage d'énergie! Des conducteurs non protégés présents dans l'alimentation véhiculent de hautes tensions mortelles; de même, d'importantes quantités d'énergie sont stockées dans les composants de l'alimentation. Toute manutention inadaptée peut conduire à des risques d'électrocution ou de graves brûlures! Seul un personnel habilité et spécialement formé peut procéder à l'ouverture de l'alimentation! Ne jamais introduire d'objet quelconque dans l'alimentation! L'alimentation doit être installée loin de toute source de chaleur et d'eau!</p> <p>Installation</p> <p>Cette alimentation électrique à découpage est conçue pour une utilisation dans les installations en tableaux ou en intégration et dont l'accès à celle-ci est interdite (pour des raisons de protection contre les risques d'électrocution). Seul un personnel habilité et spécialement formé peut procéder à son installation et à sa mise en service.</p>
<p>Installazione</p> <p>Cette alimentation électrique à découpage est conçue pour une utilisation dans les installations en tableaux ou en intégration et dont l'accès à celle-ci est interdite (pour des raisons de protection contre les risques d'électrocution). Seul un personnel habilité et spécialement formé peut procéder à son installation et à sa mise en service.</p>

⚠ OK Oplysninger om sikkerhed
<p>Læs denne vejledning! For du begynder at bruge denne enhed, skal du gennemlæse denne vejledning grundigt i sin helhed. Vær sikker på, at du har forstået alle de oplysninger, der indeholder!</p> <p>Afbryd forsyningen til systemet For der foretages nogen form for installation, vedligeholdelse eller modifikation, skal systemet kobles fra elnettet. Vær sikker på, at den ikke ved et uheld kan blive tilsluttet igen!</p> <p>For driften påbegyndes: Kontroller, at installationen er korrekt Advarsel! Fejlagtig installation eller forkert drift forringer sikkerheden og kan medføre driftsproblemer eller svigt i enheden. Enheden må kun installeres og sættes i drift af autoriserede montører. Det skal sikres, at alle relevante retningslinjer overholdes. For driften påbegyndes, skal følgende forhold tilsikres, især: • Tilslutning til hovedstrømforsyningen i overensstemmelse med VDE01000 og EN50178. • I tilfælde af flertrådede ledninger skal alle tråde være forsvarligt fastgjort i terminalblokkene (for at undgå risiko for kortslutning). • Alle kabler til og fra enheden og strømforsyningen skal være forsynet med sikringsafbryder. Om nødvendigt skal der benyttes en manuel afbryder til frakobling fra strømforsyningen. • Jordlederen uden sikring skal sluttes til "⊕"-terminalen (beskyttelsesklasse 1). • Alle udgangsfaser skal være dimensioneret til strømforsyningens udgangsstrøm og skal være tilsluttet med korrekt polaritet. • Det skal sikres, at der er tilstrækkelig luftkøling.</p> <p>Under driften: Ingen modifikationer! Så længe enheden er i drift, må der ikke foretages nogen modifikationer i installationen! Det samme gør sig gældende for sekundærdsiden. Der er risiko for elektrisk buedannelse og livsfarligt elektrisk stød! Stik må kun tilsluttes og frakobles, når strømmen er slukket!</p> <p>Konvektionsafkøling Ventilationshuller må ikke tildækkes! Der skal være tilstrækkelig plads omkring enheden til afkøling! Se det supplerende ark "Tekniske data" samt fig. 1.</p> <p>Advarsel: Højspænding! Energioplagning! Den indre enhed indeholder ubeskyet ledning, der fører en livsfarlig højspænding, samt komponenter, der oplager betragtelige mængder energi. Forkert håndtering kan medføre elektrisk stød og/eller alvorlige forbrændinger! • Enheden må kun åbnes af behørigt uddannet personale! • Der må ikke indføres nogen form for genstande i enheden! • Enheden skal holdes væk fra brandkilder og vand!</p> <p>Installation</p> <p>Denne enhed er en switch mode-primærforsyning, der er beregnet til anvendelse i omskiftertavler eller indbygningssapplikationer med begrænset adgang til forsyningen (forebyggelse af elektrisk stød). Enheden må kun installeres og sættes i drift af autoriserede montører.</p>
<p>Installazione</p> <p>Denne enhed er en switch mode-primærforsyning, der er beregnet til anvendelse i omskiftertavler eller indbygningssapplikationer med begrænset adgang til forsyningen (forebyggelse af elektrisk stød). Enheden må kun installeres og sættes i drift af autoriserede montører.</p>

Montaggio
<p>Per la posizione di montaggio ammissibile, fare riferimento alla figura 1. Lasciare la griglia di ventilazione libera, lasciare spazio per il raffreddamento! Per le rispettive distanze raccomandate: vedere data sheet Aggancio sul binario (vedere Fig. 2) • Ribaltare leggermente l'unità all'indietro. • Inserire l'unità nella parte superiore del binario. • Far scorrere verso il basso fino a che non si blocca la corsa. • Premere il lato inferiore anteriore fino a che non si ode il click del bloccaggio. • Scuotere l'unità per verificarne l'effettivo aggancio.</p> <p>Elementi frontali</p> <p>Indicatori di funzionamento Indicano se l'unità sta lavorando correttamente. Il LED verde è acceso se la tensione di uscita è maggiore del 75% Indicatore tensione continua di uscita bassa Il LED rosso si accende quando la tensione sui terminali di uscita è tra 70% ed il 90% della nominale. Potenziometro (trimmer frontale) Imposta finemente la tensione di uscita. Nota: quando l'interruttore frontale "S/P" è impostato sulla posizione di terra "⊕", la funzione di regolazione fine è disabilitata e l'uscita assume il valore di taratura di fabbrica. Tale funzionalità serve ad evitare di collegare in parallelo alimentatori sbilanciati tra loro.</p> <p>Connessione / fusibile interno</p> <p>Dati dei carichi ammessi, sezione ammissibile dei cavi e spellatura: Vedi "Data sheet" e figura 3. Usare solo cavi progettati per i valori di tensione e corrente di ingresso ed uscita dell'alimentatore che si intende collegare. Con cavi flessibili: assicurarsi che tutti i trefoli siano inseriti nel morsetto. Assicurarsi della corretta polarità di connessione. Collegamento di Terra Non mettere in funzione senza un adeguato collegamento di terra! Per attenersi agli standard EMC vigenti (marcatura CE, ed approvazioni varie), l'unità deve essere messa in funzione solo quando il terminale di terra "⊕" è connesso and un conduttore ad un conduttore di terra (senza fusibili). La parte secondaria non è connessa a terra; se necessario il terminale positivo ⊕ o quello negativo ⊖ possono essere collegati a terra. Internal fuse Il fusibile Interno serve a proteggere l'unità e non deve essere sostituito dall'utilizzatore. In caso di qualsiasi difetto interno, l'unità deve essere resa al fornitore per ragioni di sicurezza. L'apertura del dispositivo provoca la cessazione immediata della copertura di garanzia.</p> <p>Rimozione</p> <p>Staccare dalla guida di supporto Prima della rimozione: Togliere la tensione di rete e scollegare il sistema. Vedere la figura 4 spingere la clip verso il basso (sblocco). Sollevare dolcemente la parte frontale inferiore dell'unità e rimuoverne il tutto.</p>
<p>Instalação</p> <p>Aplicação Esta unidade é uma fonte de alimentação de primário comutado, projectada para o uso em instalações de quadros eléctricos onde o acesso à fonte é restrito. Deve somente ser instalada e colocada em serviço por pessoal qualificado.</p> <p>Montagem</p> <p>Montagem Posição de montagem apropriada: ver Fig. 1. Deixe espaço entres as grelhas de ventilação para arrefecimento! Espaço recomendado 25mm em todos os lados para ventilação/arrefecimento: ver "dados técnicos" Encaixe na calha de suporte Encaixe o entalhe superior da unidade na calha e pressione para baixo. Ver fig.2</p> <p>Elementos frontais</p> <p>Indicador de funcionamento Indica se a unidade está a funcionar correctamente. O LED verde está aceso se a tensão de saída for superior a 75% da tensão nominal. Indicação de tensão baixa na saída O LED vermelho acende enquanto a tensão de saída se situar entre 70% a 90% da tensão nominal. Potenciômetro Para ajuste da tensão da saída</p> <p>Ligação / Fusível interno</p> <p>Ligação • Dados para secções do cabo: ver "dados técnicos"(Fig. 3). • Use apenas cabos comerciais de acordo com os valores de tensão e corrente indicados! • Com cabos flexíveis: certifique-se de que todos os condutores estão inseridos no terminal. • Assegure a ligação de acordo com a polaridade indicada</p> <p>Ligação a terra Não coloque em funcionamento sem ligação a terra! Para completa conformidade com o EMC e os padrões de segurança (marca, aprovações do CE), a unidade só deve ser colocada em funcionamento se o terminal "⊕" estiver ligado à terra. O secundário da fonte não está ligado à terra, se necessário o terminal ⊕ ou ⊖ pode opcionalmente ser ligado à terra. Fusível interno O fusível de entrada, interno, serve para proteger a unidade e não deve ser substituído pelo utilizador. Em caso de problema com a unidade esta deve ser enviada ao fabricante por razões de segurança.</p> <p>Remoção</p> <p>Remoção da calha DIN Introduza uma chave de fendas no entalhe da fixação. Force para baixo e puxe a unidade para fora. (Ver Fig. 4)</p>
<p>Montage</p> <p>Position de montage autorisée: voir Fig. 1 ne jamais recouvrir les trous de ventilation ; prévoir un espace suffisant pour le refroidissement! Distances respectives recommandées: voir fiche complémentaire "Caractéristiques Techniques". Rail support de montage (Voir Fig. 2) • Basculer l'alimentation légèrement vers l'arrière. • Installer l'alimentation en partie supérieure du rail. • Laisser l'alimentation coulisser vers le bas, en butée. • Verrouiller l'ensemble en exerçant une pression sur le bord inférieur de la face avant • Par un léger effort, tenter de faire bouger l'alimentation et constater qu'elle est correctement verrouillée.</p> <p>Éléments en face avant</p> <p>LED indiquant le bon fonctionnement de l'alimentation. Cette LED (verte) s'allume dès que la tension à la borne de sortie est supérieure à 90%. LED de sous tension de sortie CC Cette LED (rouge) s'allume lorsque la tension à la borne de sortie est de 80% à 95% au delà de la tension nominale. Potentiomètre Réglage de la tension de sortie</p> <p>Raccordement / Fusible interne</p> <p>• Caractéristiques des charges, sections de câbles et longueur de dénudage permises: voir fiche incluse " Caractéristiques Techniques" (Voir Fig. 3). • Utiliser les câbles du commerce conçus pour les valeurs de tension et courant indiquées à l'exclusion de tout autre câble! • Utilisation de câbles souples: constater que tous les câbles gainés sont insérés correctement dans le bornier. • Constater que la polarité aux bornes de sortie est correcte! Mise à la terre Ne jamais utiliser l'alimentation sans raccordement à la terre! Conformément aux règles de CEM et pour répondre aux normes de sécurité (marquage CE, homologations), utiliser l'alimentation uniquement si la borne de terre "⊕" est raccordée au connecteur de terre sans fusible. • Le secondaire n'est pas mis à la terre; au besoin, on peut raccorder la borne + ou - à la terre, en option. Fusible interne Le fusible interne sert à protéger l'alimentation ; son remplacement par l'utilisateur est interdit. En cas de défaut interne, et pour des raisons de sécurité, réexpédier l'alimentation au constructeur.</p> <p>Dépose</p> <p>Avant dépose: Couper le secteur et débrancher l'alimentation de son circuit d'alimentation principal. Voir Fig. 4 Repousser la glissière vers le bas (déverrouillage). Soulever doucement le bord inférieur de la face avant de l'alimentation pour la faire basculer puis la déposer.</p>
<p>Montering</p> <p>Den tilladte monteringsposition fremgår af fig. 1. Sørg for, at ventilationshullet ikke overdækkes, og sørg for tilstrækkelig plads til afkøling! Det anbefales at have 25 mm frirum til alle sider med henblik på ventilation/afkøling: Se det supplerende ark "Tekniske data". Snap-ON støtteskinne (se fig. 2) • Vip enheden lidt bagud. • Sæt enheden ned over top hat-skinnen. • Lad den glide nedad, indtil den når stoppet. • Tryk nedest på enhedens front for at låse den på skinnen. • Ryk forsigtigt i enheden for at kontrollere låsningen.</p> <p>Elementer på fronten</p> <p>Driftsindikator Angiver, om enheden fungerer korrekt. Den grønne lysdiode er tændt, hvis spændingen ved udgangsterminalen er højere end 75%. Indikator for lav DC-udgang Den røde lysdiode lyser op, hvis spændingen ved udgangsterminalen ligger på 70-90 % af den nominelle spænding. Potentiometer Indstilling af udgangsspændingen.</p> <p>Tilslutning / intern sikring</p> <p>• Data vedr. tilladt belastning, kabeltværsnit og afsolering af kabler findes i det supplerende ark "Tekniske data" (se fig. 3). • Brug kun almindeligt tilgængelige kabler, der er beregnet til de angivne spændings- og strømværtdier. • Hvis der anvendes flexkabler, skal det sikres, at alle tråde i kablet er forsvarligt fastgjort i terminalen. • Kontroller, at polariteten ved udgangsterminalerne er korrekt! Jordforbindelse Enheden må ikke anvendes uden PE-tilslutning! Enheden skal overholde EMC-retningslinjerne og gældende sikkerhedsstandarder (CE-mærkning, godkendelser) og må derfor kun anvendes, hvis PE-terminalen ⊕ er sluttet til jordlederen uden sikring. • Sekundærdsiden er ikke jordforbundet. Om nødvendigt kan ⊕ eller ⊖ terminalen jordforbindes. Intern sikring Den interne indgangssikring skal beskytte enheden og må ikke udsiftes af brugeren. Hvis der opstår en intern fejl, skal enheden returneres til producenten af sikkerhedsmæssige årsager.</p> <p>Afmontering</p> <p>Afmontering fra DIN-skinne For en tilad skruetrækker ind i rillen i klømmen. Træk klømmen nedad, indtil den klikker, og drej switch mode-forsyningserhedens bund udad. (Se fig. 4).</p>
<p>Montaggio</p> <p>Per la posizione di montaggio ammissibile, fare riferimento alla figura 1. Lasciare la griglia di ventilazione libera, lasciare spazio per il raffreddamento! Per le rispettive distanze raccomandate: vedere data sheet Aggancio sul binario (vedere Fig. 2) • Ribaltare leggermente l'unità all'indietro. • Inserire l'unità nella parte superiore del binario. • Far scorrere verso il basso fino a che non si blocca la corsa. • Premere il lato inferiore anteriore fino a che non si ode il click del bloccaggio. • Scuotere l'unità per verificarne l'effettivo aggancio.</p> <p>Elementi frontali</p> <p>Indicatori di funzionamento Indicano se l'unità sta lavorando correttamente. Il LED verde è acceso se la tensione di uscita è maggiore del 75% Indicatore tensione continua di uscita bassa Il LED rosso si accende quando la tensione sui terminali di uscita è tra 70% ed il 90% della nominale. Potenziometro (trimmer frontale) Imposta finemente la tensione di uscita. Nota: quando l'interruttore frontale "S/P" è impostato sulla posizione di terra "⊕", la funzione di regolazione fine è disabilitata e l'uscita assume il valore di taratura di fabbrica. Tale funzionalità serve ad evitare di collegare in parallelo alimentatori sbilanciati tra loro.</p> <p>Connessione / fusibile interno</p> <p>Dati dei carichi ammessi, sezione ammissibile dei cavi e spellatura: Vedi "Data sheet" e figura 3. Usare solo cavi progettati per i valori di tensione e corrente di ingresso ed uscita dell'alimentatore che si intende collegare. Con cavi flessibili: assicurarsi che tutti i trefoli siano inseriti nel morsetto. Assicurarsi della corretta polarità di connessione. Collegamento di Terra Non mettere in funzione senza un adeguato collegamento di terra! Per attenersi agli standard EMC vigenti (marcatura CE, ed approvazioni varie), l'unità deve essere messa in funzione solo quando il terminale di terra "⊕" è connesso and un conduttore ad un conduttore di terra (senza fusibili). La parte secondaria non è connessa a terra; se necessario il terminale positivo ⊕ o quello negativo ⊖ possono essere collegati a terra. Internal fuse Il fusibile Interno serve a proteggere l'unità e non deve essere sostituito dall'utilizzatore. In caso di qualsiasi difetto interno, l'unità deve essere resa al fornitore per ragioni di sicurezza. L'apertura del dispositivo provoca la cessazione immediata della copertura di garanzia.</p> <p>Rimozione</p> <p>Staccare dalla guida di supporto Prima della rimozione: Togliere la tensione di rete e scollegare il sistema. Vedere la figura 4 spingere la clip verso il basso (sblocco). Sollevare dolcemente la parte frontale inferiore dell'unità e rimuoverne il tutto.</p>
<p>Instalação</p> <p>Aplicação Esta unidade é uma fonte de alimentação de primário comutado, projectada para o uso em instalações de quadros eléctricos onde o acesso à fonte é restrito. Deve somente ser instalada e colocada em serviço por pessoal qualificado.</p> <p>Montagem</p> <p>Montagem Posição de montagem apropriada: ver Fig. 1. Deixe espaço entres as grelhas de ventilação para arrefecimento! Espaço recomendado 25mm em todos os lados para ventilação/arrefecimento: ver "dados técnicos" Encaixe na calha de suporte Encaixe o entalhe superior da unidade na calha e pressione para baixo. Ver fig.2</p> <p>Elementos frontais</p> <p>Indicador de funcionamento Indica se a unidade está a funcionar correctamente. O LED verde está aceso se a tensão de saída for superior a 75% da tensão nominal. Indicação de tensão baixa na saída O LED vermelho acende enquanto a tensão de saída se situar entre 70% a 90% da tensão nominal. Potenciômetro Para ajuste da tensão da saída</p> <p>Ligação / Fusível interno</p> <p>Ligação • Dados para secções do cabo: ver "dados técnicos"(Fig. 3). • Use apenas cabos comerciais de acordo com os valores de tensão e corrente indicados! • Com cabos flexíveis: certifique-se de que todos os condutores estão inseridos no terminal. • Assegure a ligação de acordo com a polaridade indicada</p> <p>Ligação a terra Não coloque em funcionamento sem ligação a terra! Para completa conformidade com o EMC e os padrões de segurança (marca, aprovações do CE), a unidade só deve ser colocada em funcionamento se o terminal "⊕" estiver ligado à terra. O secundário da fonte não está ligado à terra, se necessário o terminal ⊕ ou ⊖ pode opcionalmente ser ligado à terra. Fusível interno O fusível de entrada, interno, serve para proteger a unidade e não deve ser substituído pelo utilizador. Em caso de problema com a unidade esta deve ser enviada ao fabricante por razões de segurança.</p> <p>Remoção</p> <p>Remoção da calha DIN Introduza uma chave de fendas no entalhe da fixação. Force para baixo e puxe a unidade para fora. (Ver Fig. 4)</p>
<p>Montage</p> <p>Position de montage autorisée: voir Fig. 1 ne jamais recouvrir les trous de ventilation ; prévoir un espace suffisant pour le refroidissement! Distances respectives recommandées: voir fiche complémentaire "Caractéristiques Techniques". Rail support de montage (Voir Fig. 2) • Basculer l'alimentation légèrement vers l'arrière. • Installer l'alimentation en partie supérieure du rail. • Laisser l'alimentation coulisser vers le bas, en butée. • Verrouiller l'ensemble en exerçant une pression sur le bord inférieur de la face avant • Par un léger effort, tenter de faire bouger l'alimentation et constater qu'elle est correctement verrouillée.</p> <p>Éléments en face avant</p> <p>LED indiquant le bon fonctionnement de l'alimentation. Cette LED (verte) s'allume dès que la tension à la borne de sortie est supérieure à 90%. LED de sous tension de sortie CC Cette LED (rouge) s'allume lorsque la tension à la borne de sortie est de 80% à 95% au delà de la tension nominale. Potentiomètre Réglage de la tension de sortie</p> <p>Raccordement / Fusible interne</p> <p>• Caractéristiques des charges, sections de câbles et longueur de dénudage permises: voir fiche incluse " Caractéristiques Techniques" (Voir Fig. 3). • Utiliser les câbles du commerce conçus pour les valeurs de tension et courant indiquées à l'exclusion de tout autre câble! • Utilisation de câbles souples: constater que tous les câbles gainés sont insérés correctement dans le bornier. • Constater que la polarité aux bornes de sortie est correcte! Mise à la terre Ne jamais utiliser l'alimentation sans raccordement à la terre! Conformément aux règles de CEM et pour répondre aux normes de sécurité (marquage CE, homologations), utiliser l'alimentation uniquement si la borne de terre "⊕" est raccordée au connecteur de terre sans fusible. • Le secondaire n'est pas mis à la terre; au besoin, on peut raccorder la borne + ou - à la terre, en option. Fusible interne Le fusible interne sert à protéger l'alimentation ; son remplacement par l'utilisateur est interdit. En cas de défaut interne, et pour des raisons de sécurité, réexpédier l'alimentation au constructeur.</p> <p>Dépose</p> <p>Avant dépose: Couper le secteur et débrancher l'alimentation de son circuit d'alimentation principal. Voir Fig. 4 Repousser la glissière vers le bas (déverrouillage). Soulever doucement le bord inférieur de la face avant de l'alimentation pour la faire basculer puis la déposer.</p>
<p>Montering</p> <p>Den tilladte monteringsposition fremgår af fig. 1. Sørg for, at ventilationshullet ikke overdækkes, og sørg for tilstrækkelig plads til afkøling! Det anbefales at have 25 mm frirum til alle sider med henblik på ventilation/afkøling: Se det supplerende ark "Tekniske data". Snap-ON støtteskinne (se fig. 2) • Vip enheden lidt bagud. • Sæt enheden ned over top hat-skinnen. • Lad den glide nedad, indtil den når stoppet. • Tryk nedest på enhedens front for at låse den på skinnen. • Ryk forsigtigt i enheden for at kontrollere låsningen.</p> <p>Elementer på fronten</p> <p>Driftsindikator Angiver, om enheden fungerer korrekt. Den grønne lysdiode er tændt, hvis spændingen ved udgangsterminalen er højere end 75%. Indikator for lav DC-udgang Den røde lysdiode lyser op, hvis spændingen ved udgangsterminalen ligger på 70-90 % af den nominelle spænding. Potentiometer Indstilling af udgangsspændingen.</p> <p>Tilslutning / intern sikring</p> <p>• Data vedr. tilladt belastning, kabeltværsnit og afsolering af kabler findes i det supplerende ark "Tekniske data" (se fig. 3). • Brug kun almindeligt tilgængelige kabler, der er beregnet til de angivne spændings- og strømværtdier. • Hvis der anvendes flexkabler, skal det sikres, at alle tråde i kablet er forsvarligt fastgjort i terminalen. • Kontroller, at polariteten ved udgangsterminalerne er korrekt! Jordforbindelse Enheden må ikke anvendes uden PE-tilslutning! Enheden skal overholde EMC-retningslinjerne og gældende sikkerhedsstandarder (CE-mærkning, godkendelser) og må derfor kun anvendes, hvis PE-terminalen ⊕ er sluttet til jordlederen uden sikring. • Sekundærdsiden er ikke jordforbundet. Om nødvendigt kan ⊕ eller ⊖ terminalen jordforbindes. Intern sikring Den interne indgangssikring skal beskytte enheden og må ikke udsiftes af brugeren. Hvis der opstår en intern fejl, skal enheden returneres til producenten af sikkerhedsmæssige årsager.</p> <p>Afmontering</p> <p>Afmontering fra DIN-skinne For en tilad skruetrækker ind i rillen i klømmen. Træk klømmen nedad, indtil den klikker, og drej switch mode-forsyningserhedens bund udad. (Se fig. 4).</p>
<p>Montaggio</p> <p>Per la posizione di montaggio ammissibile, fare riferimento alla figura 1. Lasciare la griglia di ventilazione libera, lasciare spazio per il raffreddamento! Per le rispettive distanze raccomandate: vedere data sheet Aggancio sul binario (vedere Fig. 2) • Ribaltare leggermente l'unità all'indietro. • Inserire l'unità nella parte superiore del binario. • Far scorrere verso il basso fino a che non si blocca la corsa. • Premere il lato inferiore anteriore fino a che non si ode il click del bloccaggio. • Scuotere l'unità per verificarne l'effettivo aggancio.</p> <p>Elementi frontali</p> <p>Indicatori di funzionamento Indicano se l'unità sta lavorando correttamente. Il LED verde è acceso se la tensione di uscita è maggiore del 75% Indicatore tensione continua di uscita bassa Il LED rosso si accende quando la tensione sui terminali di uscita è tra 70% ed il 90% della nominale. Potenziometro (trimmer frontale) Imposta finemente la tensione di uscita. Nota: quando l'interruttore frontale "S/P" è impostato sulla posizione di terra "⊕", la funzione di regolazione fine è disabilitata e l'uscita assume il valore di taratura di fabbrica. Tale funzionalità serve ad evitare di collegare in parallelo alimentatori sbilanciati tra loro.</p> <p>Connessione / fusibile interno</p> <p>Dati dei carichi ammessi, sezione ammissibile dei cavi e spellatura: Vedi "Data sheet" e figura 3. Usare solo cavi progettati per i valori di tensione e corrente di ingresso ed uscita dell'alimentatore che si intende collegare. Con cavi flessibili: assicurarsi che tutti i trefoli siano inseriti nel morsetto. Assicurarsi della corretta polarità di connessione. Collegamento di Terra Non mettere in funzione senza un adeguato collegamento di terra! Per attenersi agli standard EMC vigenti (marcatura CE, ed approvazioni varie), l'unità deve essere messa in funzione solo quando il terminale di terra "⊕" è connesso and un conduttore ad un conduttore di terra (senza fusibili). La parte secondaria non è connessa a terra; se necessario il terminale positivo ⊕ o quello negativo ⊖ possono essere collegati a terra. Internal fuse Il fusibile Interno serve a proteggere l'unità e non deve essere sostituito dall'utilizzatore. In caso di qualsiasi difetto interno, l'unità deve essere resa al fornitore per ragioni di sicurezza. L'apertura del dispositivo provoca la cessazione immediata della copertura di garanzia.</p> <p>Rimozione</p> <p>Staccare dalla guida di supporto Prima della rimozione: Togliere la tensione di rete e scollegare il sistema. Vedere la figura 4 spingere la clip verso il basso (sblocco). Sollevare dolcemente la parte frontale inferiore dell'unità e rimuoverne il tutto.</p>
<p>Instalação</p> <p>Aplicação Esta unidade é uma fonte de alimentação de primário comutado, projectada para o uso em instalações de quadros eléctricos onde o acesso à fonte é restrito. Deve somente ser instalada e colocada em serviço por pessoal qualificado.</p> <p>Montagem</p> <p>Montagem Posição de montagem apropriada: ver Fig. 1. Deixe espaço entres as grelhas de ventilação para arrefecimento! Espaço recomendado 25mm em todos os lados para ventilação/arrefecimento: ver "dados técnicos" Encaixe na calha de suporte Encaixe o entalhe superior da unidade na calha e pressione para baixo. Ver fig.2</p> <p>Elementos frontais</p> <p>Indicador de funcionamento Indica se a unidade está a funcionar correctamente. O LED verde está aceso se a tensão de saída for superior a 75% da tensão nominal. Indicação de tensão baixa na saída O LED vermelho acende enquanto a tensão de saída se situar entre 70% a 90% da tensão nominal. Potenciômetro Para ajuste da tensão da saída</p> <p>Ligação / Fusível interno</p> <p>Ligação • Dados para secções do cabo: ver "dados técnicos"(Fig. 3). • Use apenas cabos comerciais de acordo com os valores de tensão e corrente indicados! • Com cabos flexíveis: certifique-se de que todos os condutores estão inseridos no terminal. • Assegure a ligação de acordo com a polaridade indicada</p> <p>Ligação a terra Não coloque em funcionamento sem ligação a terra! Para completa conformidade com o EMC e os padrões de segurança (marca, aprovações do CE), a unidade só deve ser colocada em funcionamento se o terminal "⊕" estiver ligado à terra. O secundário da fonte não está ligado à terra, se necessário o terminal ⊕ ou ⊖ pode opcionalmente ser ligado à terra. Fusível interno O fusível de entrada, interno, serve para proteger a unidade e não deve ser substituído pelo utilizador. Em caso de problema com a unidade esta deve ser enviada ao fabricante por razões de segurança.</p> <p>Remoção</p> <p>Remoção da calha DIN Introduza uma chave de fendas no entalhe da fixação. Force para baixo e puxe a unidade para fora. (Ver Fig. 4)</p>
<p>Montage</p> <p>Position de montage autorisée: voir Fig. 1 ne jamais recouvrir les trous de ventilation ; prévoir un espace suffisant pour le refroidissement! Distances respectives recommandées: voir fiche complémentaire "Caractéristiques Techniques". Rail support de montage (Voir Fig. 2) • Basculer l'alimentation légèrement vers l'arrière. • Installer l'alimentation en partie supérieure du rail. • Laisser l'alimentation coulisser vers le bas, en butée. • Verrouiller l'ensemble en exerçant une pression sur le bord inférieur de la face avant • Par un léger effort, tenter de faire bouger l'alimentation et constater qu'elle est correctement verrouillée.</p> <p>Éléments en face avant</p> <p>LED indiquant le bon fonctionnement de l'alimentation. Cette LED (verte) s'allume dès que la tension à la borne de sortie est supérieure à 90%. LED de sous tension de sortie CC Cette LED (rouge) s'allume lorsque la tension à la borne de sortie est de 80% à 95% au delà de la tension nominale. Potentiomètre Réglage de la tension de sortie</p> <p>Raccordement / Fusible interne</p> <p>• Caractéristiques des charges, sections de câbles et longueur de dénudage permises: voir fiche incluse " Caractéristiques Techniques" (Voir Fig. 3). • Utiliser les câbles du commerce conçus pour les valeurs de tension et courant indiquées à l'exclusion de tout autre câble! • Utilisation de câbles souples: constater que tous les câbles gainés sont insérés correctement dans le bornier. • Constater que la polarité aux bornes de sortie est correcte! Mise à la terre Ne jamais utiliser l'alimentation sans raccordement à la terre! Conformément aux règles de CEM et pour répondre aux normes de sécurité (marquage CE, homologations), utiliser l'alimentation uniquement si la borne de terre "⊕" est raccordée au connecteur de terre sans fusible. • Le secondaire n'est pas mis à la terre; au besoin, on peut raccorder la borne + ou - à la terre, en option. Fusible interne Le fusible interne sert à protéger l'alimentation ; son remplacement par l'utilisateur est interdit. En cas de défaut interne, et pour des raisons de sécurité, réexpédier l'alimentation au constructeur.</p> <p>Dépose</p> <p>Avant dépose: Couper le secteur et débrancher l'alimentation de son circuit d'alimentation principal. Voir Fig. 4 Repousser la glissière vers le bas (déverrouillage). Soulever doucement le bord inférieur de la face avant de l'alimentation pour la faire basculer puis la déposer.</p>
<p>Montering</p> <p>Den tilladte monteringsposition fremgår af fig. 1. Sørg for, at ventilationshullet ikke overdækkes, og sørg for tilstrækkelig plads til afkøling! Det anbefales at have 25 mm frirum til alle sider med henblik på ventilation/afkøling: Se det supplerende ark "Tekniske data". Snap-ON støtteskinne (se fig. 2) • Vip enheden lidt bagud. • Sæt enheden ned over top hat-skinnen. • Lad den glide nedad, indtil den når stoppet. • Tryk nedest på enhedens front for at låse den på skinnen. • Ryk forsigtigt i enheden for at kontrollere låsningen.</p> <p>Elementer på fronten</p> <p>Driftsindikator Angiver, om enheden fungerer korrekt. Den grønne lysdiode er tændt, hvis spændingen ved udgangsterminalen er højere end 75%. Indikator for lav DC-udgang Den røde lysdiode lyser op, hvis spændingen ved udgangsterminalen ligger på 70-90 % af den nominelle spænding. Pot</p>