

# NEBORA

## RADIATEUR SÈCHE-SERVIETTES ÉLECTRIQUE



### + PRESCRIPTION

- **Fonctions dédiées aux bailleurs sociaux** (bridage de température et de durée du mode boost, verrouillage du menu par code PIN...)
- **Confort d'utilisation** grâce au boîtier à hauteur, à l'ergonomie de navigation et la lisibilité de son écran couleur
- éligible CEE

### + PRODUIT

- Disponible **avec ou sans soufflerie** (selon modèle)
- Disponible **en version étroite**, seulement 400 mm de large (selon modèle)
- Pilotable à distance grâce à l'application gratuite Atlantic et le Wi-Fi intégré au produit (ne nécessite pas de boîtier de connectivité)



◀ **CONSULTEZ**  
Tous les outils  
et conseils pour  
piloter l'appareil

### + de performance

- Corps de chauffe avec fluide thermo-conducteur
- Boîtier de commande digital
- Coefficient d'aptitude : 0,1\*\*
- CE, NF électricité performance
- Bon niveau de protection contre les impacts mécaniques externes IK07 et SAV possibles des éléments techniques comme le boîtier de puissance par exemple

### + de facilité de pose

- Gabarit de pose individuel dans l'emballage
- Packaging 0% polystyrène pour une évacuation des déchets simplifiée
- Hauteur d'interface de commande compatible pour les PMR

### + de confort

- Boîtier de commande ergonomique à hauteur
- Modèle avec soufflerie en option (avec choix du type de boost)  
Sensation rapide de chaleur +3°C en moins de 15 min \*\*\*
- Anticipation de chauffe
- Pilotable à distance grâce à l'application gratuite Atlantic et le Wi-Fi intégré au produit

### + de services

- Formations dédiées au chauffage électrique (consultez [www.atlantic-formations.fr](http://www.atlantic-formations.fr))
- Services réservés aux professionnels : assistance technique, espace SAV, Garantie Express pièces, forfait dépannage (nous consulter)

### + d'économies

- Programmation fine et personnalisable, possibilité d'une programmation d'un OFF (0°C)
- Connectivité Wi-Fi sans accessoire : suivi de consommation d'énergie
- Détection de présence : réaction aux imprévus et auto-apprentissage breveté (non fonctionnels la nuit pour ne pas gêner l'utilisateur)
- Détection de fenêtre ouverte
- Bridage de la température et de la durée du boost, verrouillage du menu par code PIN, différents niveaux d'accès

### + de design

- Disponible en version étroite (seulement 400 mm de large)
- Large écran en couleur et fond noir pour une bonne lisibilité
- Usage simplifié grâce au tunnel de mise en service et à l'assistant de programmation
- Fonctions d'accessibilité pour les personnes en situation de handicap visuel ou moteur
- Touche Boost en accès direct
- Programmation sur base d'allures : températures de présence, d'absence et de nuit
- Disponible en 2 coloris :



Blanc Brillant    Noir

## + Boîtier de commande

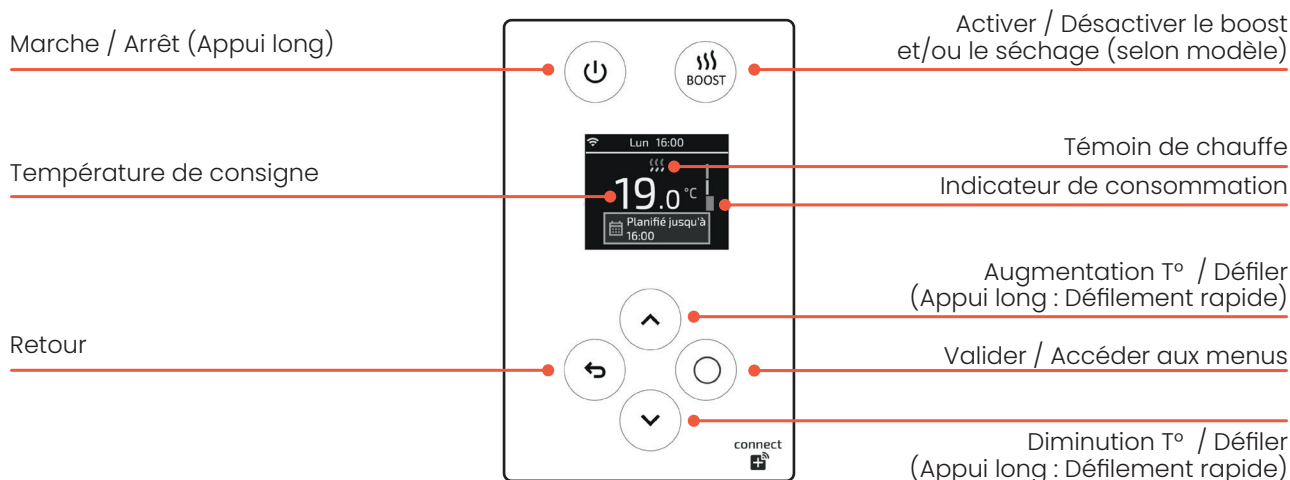

## + Cotes d'encombrement

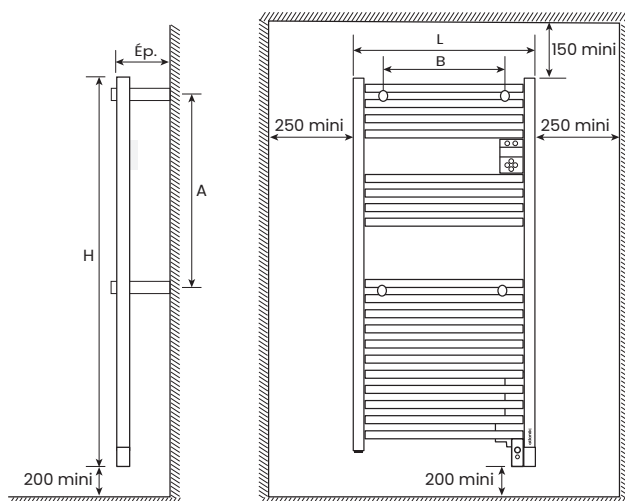

## + Caractéristiques

Modèle	Puissance (W)	L x H x Épaisseur (mm)	Cote A (mm)	Cote B (mm)	Poids nu (kg)	Code	
						Blanc brillant	Noir
<b>Nébora avec soufflerie</b>	500 + 1 000	1 014 x 500 x 147	1 014	492	15,8	851384	-
	750 + 1 000	1 424 x 500 x 147	1 424	902	20,8	851385	-
<b>Nébora sans soufflerie</b>	500	1 014 x 500 x 115	1 014	492	13,8	851380	851382
	750	1 424 x 500 x 115	1 424	902	18,8	851382	851383
<b>Nébora Étroit</b>	500	1 096 x 400 x 115	1 096	533	13,8	851386	-



## + Accessoires



Patère ovale  
850262



Patère Bouton  
Code Blanc : 850200  
Code Chrome : 850201



Patère Crochet  
Code Blanc : 850202  
Code Chrome : 850204



Barre Sèche-linge\*  
Code Blanc : 850221  
Code Chrome : 850222



Barre Support\*  
Code Blanc : 850219  
Code Chrome : 850220

\* Non compatible avec les modèles étroits