

atlantic

On est bien chez vous.

NEBORA

RADIATEUR SÈCHE-SERVIETTES ÉLECTRIQUE CONNECTÉ

Connected electrical bathroom radiator

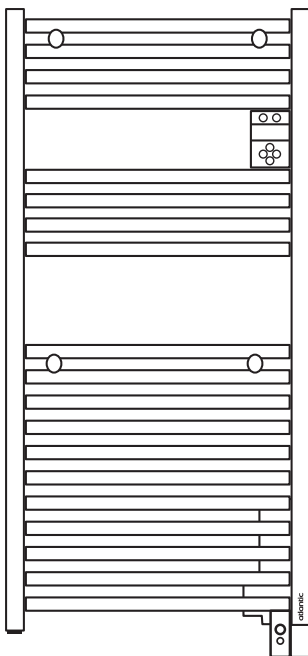

Tous les outils et
conseils pour piloter
votre appareil

FR

EN

NOTICE D'UTILISATION ET D'INSTALLATION

Installation and operating manual

À CONSERVER PAR L'UTILISATEUR

Manual must be kept by end user

• MARQUE FRANÇAISE • RECOMMANDÉE PAR LES PROFESSIONNELS • SOLUTIONS CONNECTÉES



NEBORA

RADIATEUR SÈCHE-SERVIETTES ÉLECTRIQUE CONNECTÉ



Tous les outils et
conseils pour piloter
votre sèche-serviettes

BOÎTIER DE COMMANDE

Marche / Arrêt
(Appui long)

Température de consigne

Retour

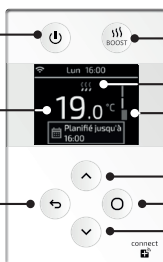

Activer / Désactiver le Boost

Témoin de chauffe

Indicateur de consommation

Augmentation T° / Défiler

Valider / Accéder aux menus

Diminution T° / Défiler

1 | JE METS EN MARCHÉ MON APPAREIL POUR LA PREMIÈRE FOIS

- Je choisis la langue
- Je règle la date et l'heure du jour même
- Je me laisse guider pour la mise en service de mon appareil

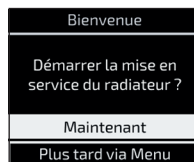
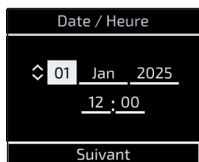

L'appareil pose ensuite une série de questions afin de créer un planning de chauffe adapté à mon rythme de vie. J'ai également la possibilité d'activer ou non les fonctions intelligentes de mon radiateur, comme l'anticipation de chauffe, la détection de présence ou encore le planning adaptatif.

Je peux quitter le tunnel de mise en service à tout moment.

Dans ce cas, le planning de chauffe prédéfini ci-dessous sera actif par défaut ainsi que les fonctions de détections de présence et de fenêtre ouverte et l'anticipation de chauffe :

- Le planning prévoit une utilisation de la salle de bains de 6h à 9h, et de 18h à 21h du lundi au vendredi, et de 8h à 12h et 18h à 21h les samedi et dimanche ;
- Les températures sont réglées par défaut à 19°C en cas de présence, 15,5°C en cas d'absence.



2 | J'UTILISE MON APPAREIL EN MODE MANUEL

Pour utiliser mon appareil en mode manuel, j'ai deux possibilités :

- Dans le tunnel de mise en service, je refuse l'activation du planning de chauffe.
- Dans le menu, je désactive le planning :

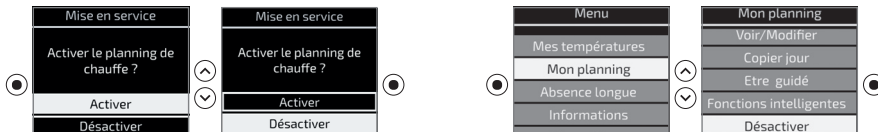

Dès lors, mon appareil fonctionnera en permanence à la température de consigne réglée.

3 | JE MODIFIE LA TEMPERATURE DE CONSIGNE

Je peux modifier la température de consigne de 2 manières :

JE MODIFIE TEMPORAIREMENT LES TEMPÉRATURES

- Si le planning est inactif, la température modifiée sera appliquée tout le temps.
- Si le planning est actif, la température modifiée sera active jusqu'au prochain changement de période (Présence, Absence, Nuit).

JE MODIFIE LES TEMPÉRATURES PRÉDÉFINIES DURANT LES PÉRIODES DE PRÉSENCE, D'ABSENCE ET DE NUIT

Lorsque le planning est actif, ce dernier fonctionne sur la base de 3 allures de température : la température de présence, la température d'absence et la température de nuit.

4 | J'UTILISE LE MODE BOOST

J'AI UN MODÈLE AVEC SOUFFLERIE, JE PEUX :

- Activer simultanément la soufflerie et la chauffe du cadre à pleine puissance pour réchauffer rapidement la pièce le temps d'une minuterie. La température de la pièce augmente de 3°C en moins de 15 minutes* (« boost soufflerie »).
- Ou bien activer uniquement la chauffe du cadre à pleine puissance pour réchauffer la pièce et sécher/chauffer les serviettes plus rapidement (« boost séchage ») le temps d'une minuterie.

Les durées des deux types de boost sont réglables de 5 min à 2 h.

Au quotidien, l'appareil reproposera automatiquement le dernier type de boost et durée définis.

J'AI UN MODÈLE SANS SOUFFLERIE, JE PEUX :

- Activer la chauffe du cadre à pleine puissance pour réchauffer la pièce et sécher/chauffer les serviettes plus rapidement (« boost ») le temps d'une minuterie. La durée est réglable de 5 min à 2 h.

Au quotidien, l'appareil reproposera automatiquement la dernière durée définie.

Si vous n'effectuez pas de changement, le Boost affiché se déclenchera automatiquement au bout de 5 s.

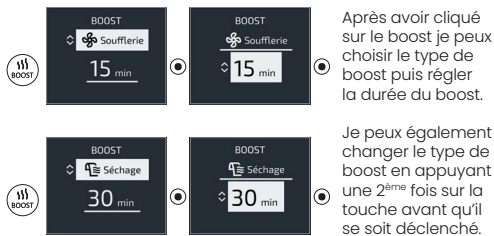

Après avoir cliqué sur le boost je peux choisir le type de boost puis régler la durée du boost.

Je peux également changer le type de boost en appuyant une 2^{ème} fois sur la touche avant qu'il se soit déclenché.

Pour stopper le Boost, j'appuie sur la touche .

Pour stopper le Boost, j'appuie sur la touche .

*Mesure réalisée dans une pièce de 6 m², avec une élévation de température de 21 °C à 24 °C après activation du mode BOOST du ventilateur.



5 | JE MODIFIE MON PLANNING DE CHAUFFE

Si mon planning est actif, je peux :

• Voir et modifier le planning



• Copier un jour de planning sur un ou plusieurs jours de la semaine



• Me laisser guider par un assistant de programmation pour établir mon planning



6 | JE RÈGLE LES AUTRES FONCTIONS

LA DÉTECTION DE FENÊTRE OUVERTE

Elle permet de détecter les variations de température liées à l'ouverture des fenêtres et d'éviter de chauffer inutilement. L'appareil passe automatiquement en Hors Gel (7°C) lorsqu'il détecte une chute significative de température. Cette fonction est active par défaut, pour la désactiver :

Lorsqu'une détection intervient, pour revenir à l'état initial ou reprendre la chauffe il est impératif de confirmer sur l'interface de commande ce souhait.

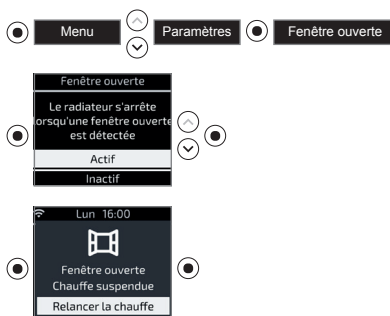

6 | JE RÈGLE LES AUTRES FONCTIONS

LA RÉACTION AUX IMPRÉVUS

La température s'ajuste en cas d'imprévu si les présences et absences ne sont pas planifiées (cette fonction est inactive la nuit et nécessite que le planning de chauffe soit actif). Si cette fonction est active, la température s'ajuste temporairement lors d'absences (en abaissant la température) ou présences (en relançant la chauffe automatiquement) non planifiées.

LE PLANNING ADAPTATIF

Le planning s'adapte selon les détections, c'est-à-dire que mon appareil apprend et enregistre mes absences et présences et crée automatiquement un planning adapté à mon rythme de vie (cette fonction est inactive la nuit et nécessite que le planning de chauffe soit actif).

L'ANTICIPATION DE CHAUFFE

L'appareil anticipe la montée en chauffe de la pièce pour qu'elle soit à la bonne température à l'heure prévue.

Si cette fonction est inactive, l'appareil commencera à chauffer à l'heure planifiée.

Ces trois fonctions sont actives par défaut, pour les désactiver :

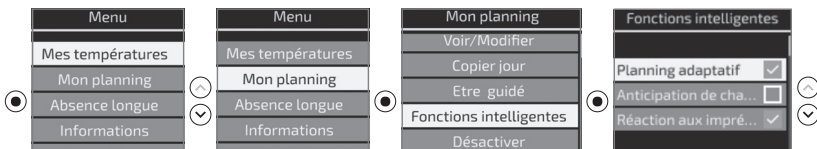

7 | JE M'ABSENTE PLUS DE 48 HEURES

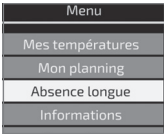
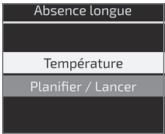

Afin d'éviter les manipulations par des enfants, je peux verrouiller les commandes.

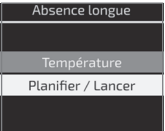
  Je règle la température souhaitée pendant mon absence.

 Je règle la durée de l'absence (début et fin).

8 | JE VERROUILLE / DÉVERROUILLE LES COMMANDES

Afin d'éviter les manipulations par des enfants, je peux verrouiller les commandes.

Appui long   Je fais la même démarche pour déverrouiller.

9 | JE PILOTE MON SÈCHE-SERVIETTES À DISTANCE

Pour connecter mon radiateur, j'ai besoin :

- d'une box d'accès à internet,
- de télécharger l'application gratuite Atlantic sur l'AppStore ou sur Google Play.

Puis j'effectue toutes les opérations de connexion ou de pilotage à partir de l'application en suivant les instructions affichées sur mon smartphone.



VOUS SOUHAITEZ AVOIR PLUS DE RENSEIGNEMENTS POUR LA PROGRAMMATION ?
www.atlantic.fr

SOMMAIRE

INTRODUCTION 2

Mise en garde..... 2

INSTALLATION & ENTRETIEN 4

Je prépare l'installation 4

J'installe l'appareil..... 8

Je raccorde l'appareil..... 10

Je fixe l'appareil 12

J'entretien mon appareil 13

Je nettoie la soufflerie..... 13

Recyclage..... 14

Déclaration de conformité 15

DÉCOUVERTE 16

Je découvre mon appareil..... 16

Principe de fonctionnement..... 17

L'indicateur de consommation 17

Le témoin de chauffe 17

PREMIÈRE MISE EN SERVICE..... 18

UTILISATION 20

Je modifie ma température..... 20

Je modifie mon planning 22

Fonctions Intelligentes 24

Je désactive le planning..... 24

Je prévois une absence longue 25

Je verrouille l'accès 25

J'utilise le boost 26

Informations 28

Paramètres 28

Je pilote mon appareil à distance ... 29

Accessibilité 29

J'utilise la fonction de détection de fenêtre ouverte 31

J'étalonne mon appareil..... 31

Je pilote mon appareil depuis le fil pilote..... 32

Délestage 33

Le purgeur automatique..... 33

Le menu Expert..... 34

AIDE 36

CARACTÉRISTIQUES .. 40

MISE EN GARDE



ATTENTION : Surface très chaude. Certaines parties de ce produit peuvent devenir très chaudes et provoquer des brûlures. Il faut prêter une attention particulière en présence d'enfants et de personnes vulnérables.



AVERTISSEMENT : Il convient de maintenir à distance de cet appareil les enfants de moins de 3 ans, à moins qu'ils ne soient sous surveillance continue.



Les enfants âgés entre 3 ans et 8 ans doivent uniquement mettre l'appareil en marche ou à l'arrêt, à condition que ce dernier ait été placé ou installé dans une position normale prévue et que ces enfants disposent d'une surveillance ou aient reçu des instructions quant à l'utilisation de l'appareil en toute sécurité et en comprennent bien les dangers potentiels. Les enfants âgés entre 3 ans et 8 ans ne doivent ni brancher; ni régler; ni nettoyer l'appareil, et ni réaliser l'entretien prévu par l'utilisateur.



Cet appareil peut être utilisé par des enfants âgés d'au moins 8 ans et par des personnes ayant des capacités physiques, sensorielles ou mentales réduites ou dénuées d'expérience ou de connaissance, s'ils (si elles) sont correctement surveillé(e)s ou si des instructions relatives à l'utilisation de l'appareil en toute sécurité leur ont été données et si les risques encourus ont été appréhendés. Les enfants ne doivent pas jouer avec l'appareil. Le nettoyage et l'entretien par l'utilisateur ne doivent pas être effectués par des enfants sans surveillance.



Pour éviter tout danger pour les très jeunes enfants, il convient d'installer cet appareil de façon telle que le barreau chauffant le plus bas soit au moins 850 mm au-dessus du sol (avertissement exigé par la norme internationale).
Pour éviter tout danger pour les très jeunes enfants, il convient d'installer cet appareil de façon telle que le barreau chauffant le plus bas soit au moins 600 mm au-dessus du sol.



Cet appareil ne doit être branché ou raccordé, selon les règles et normes en application, que par une personne habilitée.

MISE EN GARDE



Si le câble d'alimentation est endommagé, il doit être remplacé par le fabricant, son service après-vente ou des personnes de qualification similaire afin d'éviter un danger.



La notice d'utilisation de cet appareil est disponible en vous connectant sur le site internet du fabricant indiqué au dos de cette notice.



À la première mise en chauffe, une légère odeur peut apparaître correspondant à l'évacuation des éventuels résidus liés à la fabrication de l'appareil.



Un système de gestion d'énergie ou de délestage par coupure d'alimentation est incompatible avec nos appareils. Il détériore le thermostat.



Pour des raisons de sécurité, il est formellement interdit de re-remplir les appareils. En cas de besoin, contactez un professionnel qualifié.



Pour assurer un bon fonctionnement du ventilateur (selon modèle), il est recommandé de ne pas obstruer ou recouvrir la sortie d'air (notamment par une serviette). Cela risquerait de provoquer la mise en sécurité du ventilateur.



Avant de procéder à l'entretien du radiateur sèche-serviettes, éteignez-le et laissez-le refroidir. Ne jamais utiliser de produits abrasifs et de solvants.



La surface de l'appareil pouvant être très chaude, veuillez prêter une attention particulière si vous y posez des vêtements synthétiques (ex : nylon,...). Assurez-vous que le linge ne décolore pas avant de le poser sur le sèche-serviettes.



Afin d'éviter tout danger dû au réarmement intempestif du coupe-circuit thermique, cet appareil ne doit pas être alimenté par l'intermédiaire d'un interrupteur externe, comme une minuterie, ou être connecté à un circuit qui est régulièrement mis sous tension et hors tension par le fournisseur d'électricité.



Ne pas installer l'appareil juste en dessous d'une prise de courant.

INSTALLATION ET ENTRETIEN

JE PRÉPARE L'INSTALLATION

Cet appareil a été conçu pour être installé dans un local résidentiel. L'installation doit être faite dans les règles de l'art et conforme aux normes en vigueur dans le pays d'installation. L'appareil doit être alimenté en 230V Monophasé 50Hz.

L'installation d'un appareil en altitude provoque une élévation de la température de sortie d'air (de l'ordre de 10°C par 1000m de dénivelé). Il est fortement déconseillé de monter un appareil au-dessus d'une altitude de 1000m (risque de mauvais fonctionnement).

 **CONSIGNES DE SÉCURITÉ**
Installation interdite de l'appareil



Ne pas installer juste en dessous d'une prise de courant.



Tenir éloigné d'un courant d'air susceptible de perturber son fonctionnement (ex : VMC).

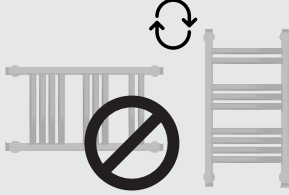

Ne pas monter l'appareil à l'horizontale ou à l'envers.

Respectez les distances minimales avec le mobilier pour l'emplacement de l'appareil.

Ne pas installer d'étagère au-dessus de l'appareil.

Vérifiez que la boîte de raccordement murale ne soit pas trop éloignée de l'appareil. Pour des raisons de sécurité, le câble d'alimentation ne doit pas être rallongé.

Utilisez des chevilles et vis adaptées à votre mur (béton, plaque de plâtre).

INSTALLATION ET ENTRETIEN

JE PRÉPARE L'INSTALLATION

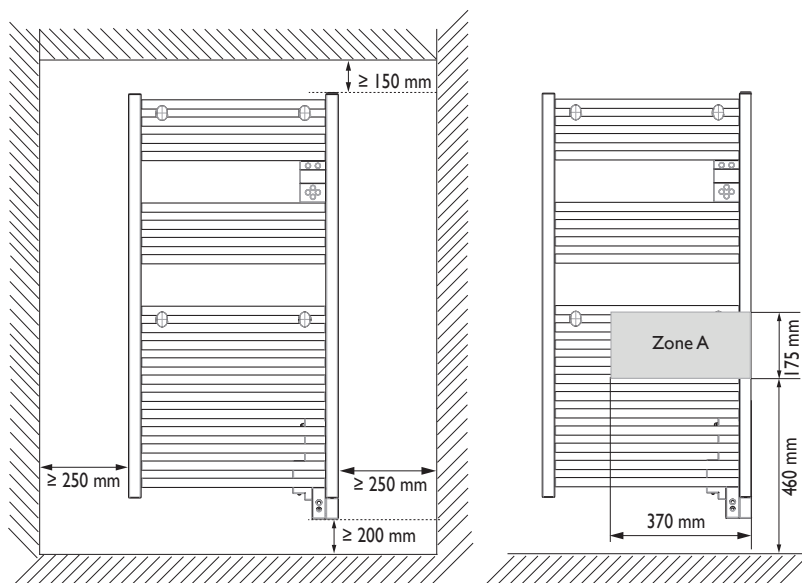

Dans les locaux humides comme les salles de bains et les cuisines, vous devez installer le boîtier de raccordement au moins à 25cm du sol. L'installation doit être équipée d'un dispositif de protection de type disjoncteur différentiel 30mA.

Pour les appareils munis d'une soufflerie, la sortie de câble ne doit pas se situer dans la zone A.

Pour éviter tout danger pour les très jeunes enfants, il convient d'installer cet appareil de façon telle que le barreau chauffant le plus bas soit au moins 600 mm au-dessus du sol.



L'appareil doit être installé de façon telle que le dispositif de commande ne puisse pas être touché par une personne dans la baignoire ou la douche. Toutes ces distances de sécurité sont valables pour toutes les puissances de la gamme.

INSTALLATION ET ENTRETIEN

JE PRÉPARE L'INSTALLATION

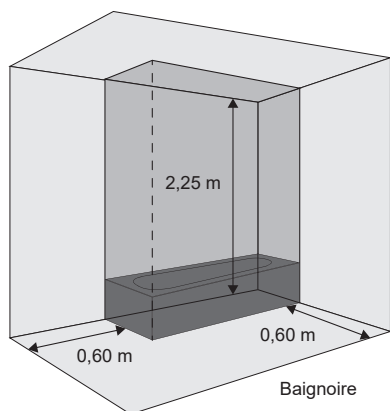

Baignoire

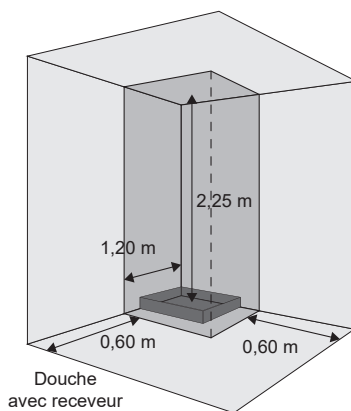
Douche
avec receveur

Volume 0

Volume 1

Volume 2

Volume 0 : Pas d'appareil électrique

Volume 1 : Pas d'appareil électrique

Volume 2 : Appareil électrique IPX4

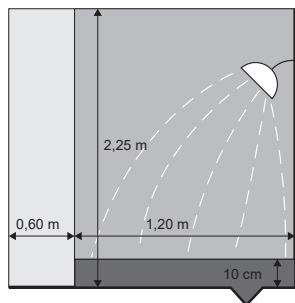

Douche à tête fixe

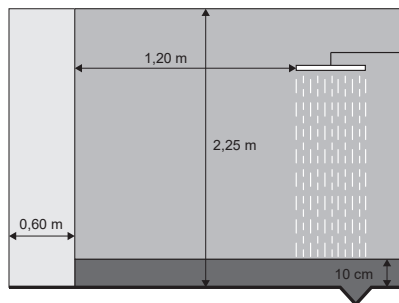

Douche pluie

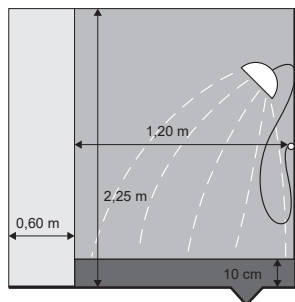

Douche à flexible



Votre appareil peut être installé dans le volume 2 de la salle de bains. Pour des raisons de sécurité, il est interdit de l'installer dans les volumes 0 et 1.

INSTALLATION ET ENTRETIEN

JE PRÉPARE L'INSTALLATION

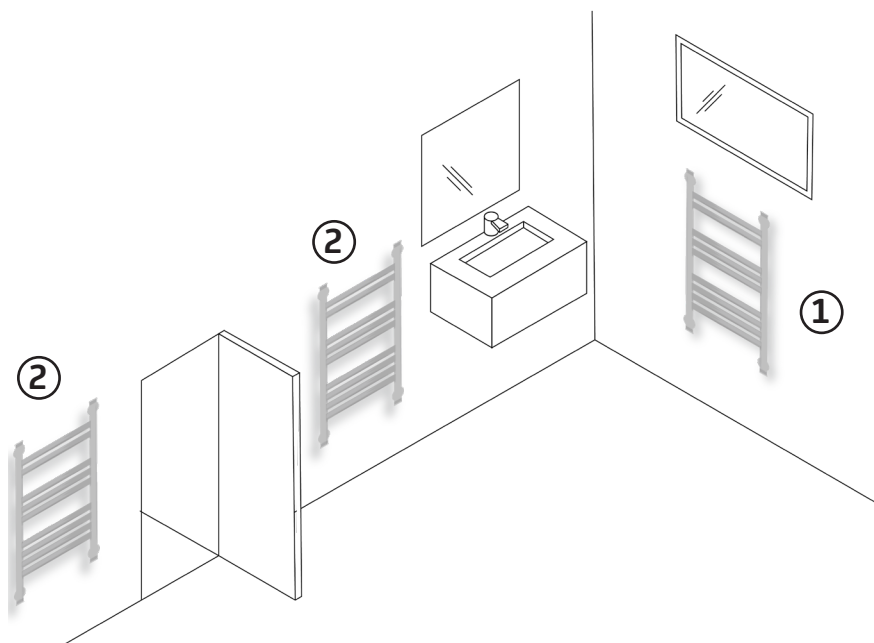

- ① Emplacement à privilégier, zone optimale pour la détection de fenêtre ouverte.
- ② Autre emplacement.

Afin de profiter au mieux de cette fonction, votre appareil doit être positionné près de la fenêtre, sans interposition d'un meuble ou autre objet imposant et il est préférable d'éviter de le positionner près de la porte d'entrée de la salle de bains ou salle de douche (la détection pourrait être perturbée par les courants d'air occasionnés par les ouvertures de porte). La qualité de la détection de fenêtre ouverte dépendra en effet de nombreux facteurs tels que l'emplacement de l'appareil, la rapidité de chute de la température dans la pièce, etc...

INSTALLATION ET ENTRETIEN

J'INSTALLE L'APPAREIL

Pour une installation simplifiée, utilisez le gabarit de pose fourni dans l'emballage et suivez les instructions.

Placez le gabarit à la hauteur souhaitée en respectant les 20cm au minimum de distance entre le sol et le bas de l'appareil.

1 Installation des supports muraux

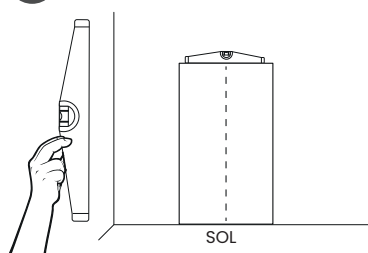

Placez ce gabarit sur votre mur à la hauteur souhaitée.

Veillez à respecter les distances de sécurité autour de l'appareil.

Utilisez un niveau pour garantir l'horizontalité.

2 Repérage des points de perçage

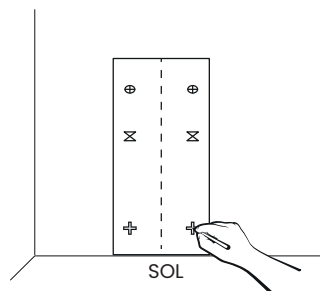

Marquez les 4 points de perçage correspondant au modèle de votre appareil en commençant par les 2 repères du bas.

3 Perçage

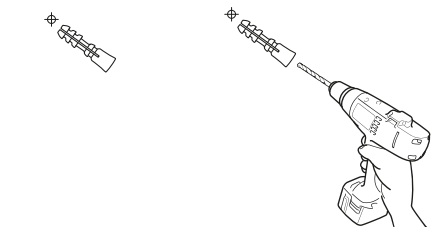

Enlevez le gabarit de pose. Percez les 4 trous de fixation de l'appareil et insérez les chevilles.

Adaptez les chevilles à la nature de votre support (béton ou plaque de plâtre).

Sur du carrelage, percez à vitesse très lente puis accélérez progressivement.

INSTALLATION ET ENTRETIEN

J'INSTALLE L'APPAREIL

4 Installation des supports muraux

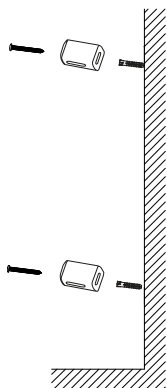

Vissez les supports d'accrochage fournis au mur.

x4 points de fixation

5 Installation des fixations sur le sèche-serviettes

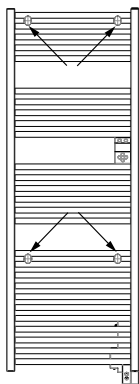

750 / 1750W
Standard

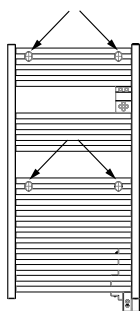

500 / 1500W
Standard

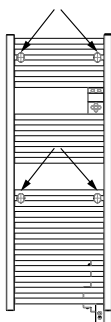

500W
Etroit

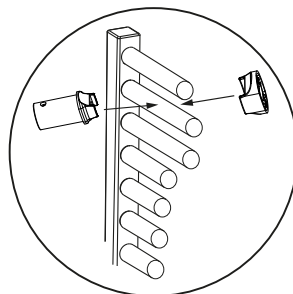

INSTALLATION ET ENTRETIEN

JE RACCORDE L'APPAREIL

6

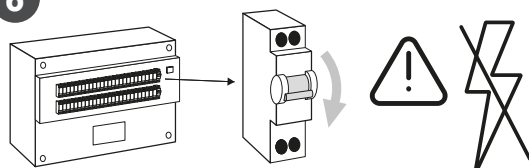

Coupez le courant.



Consignes sur l'installation électrique

- L'appareil doit être alimenté en 230V Monophasé 50Hz.
- L'alimentation de l'appareil doit être directement raccordée au réseau après le disjoncteur et sans interrupteur intermédiaire.
- Le raccordement au secteur se fera à l'aide du câble de l'appareil par l'intermédiaire d'un boîtier de raccordement. Dans des locaux humides comme les salles de bains et les cuisines, il faut installer le boîtier de raccordement au moins à 25 cm du sol.
- Le raccordement à la terre est interdit. Ne pas brancher le fil pilote (fil noir) à la terre.
- L'alimentation doit être directement raccordée au réseau après le dispositif de coupure omnipolaire ayant une distance d'ouverture des contacts d'au moins 3 mm sans interrupteur intermédiaire.
- Si le câble d'alimentation est endommagé, il doit être remplacé par le fabricant, son service après-vente ou une personne de qualification similaire afin d'éviter un danger.
- Si vous utilisez le fil pilote et s'il est protégé par un différentiel 30mA (ex : salle de bains), il est nécessaire de protéger l'alimentation du fil pilote sur ce différentiel.
- Si vous voulez utiliser un délesteur, choisissez un délesteur à sortie fil pilote et non un délesteur à sortie de puissance, afin de ne pas détériorer le thermostat.



Qu'est-ce qu'un fil pilote ?

Le fil pilote permet de piloter le thermostat de l'appareil et de gérer l'abaissement de la température par rapport à celle réglée sur le sèche-serviettes.

INSTALLATION ET ENTRETIEN

JE RACCORDE L'APPAREIL

7 Raccordements électriques

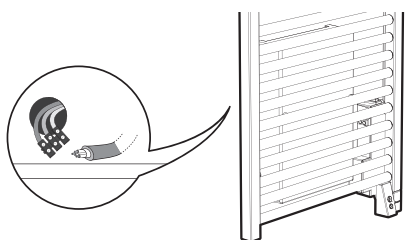

Tournez le radiateur sèche-serviettes et placez-le à proximité de l'emplacement final désiré.

8 Raccordements électriques

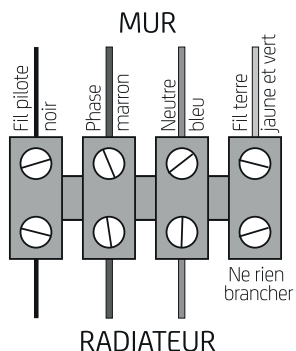

Le raccordement à la terre est INTERDIT.

En l'absence de fil pilote dans le réseau électrique du logement, le fil pilote (noir) du sèche-serviettes doit être isolé sur une borne, **seuls les fils bleu et marron doivent être raccordés.**

Ne pas raccorder le fil pilote (noir) du sèche-serviettes à la terre.

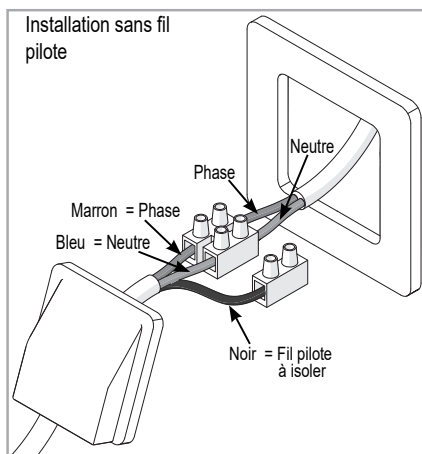
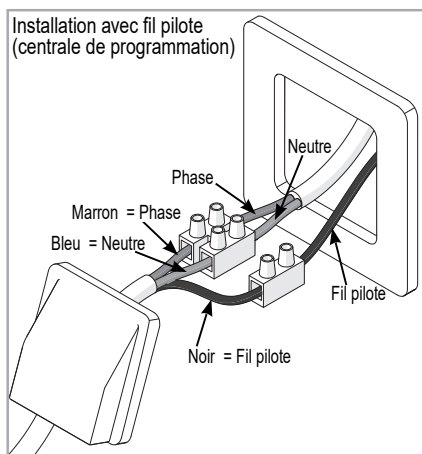

Branchez les fils d'après le schéma.

INSTALLATION ET ENTRETIEN

JE RACCORDE L'APPAREIL

9 Raccordements électriques

Fermez la sortie du câble.

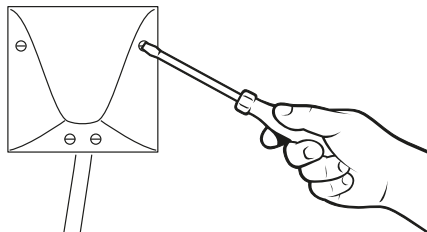

JE FIXE L'APPAREIL

10 Installation du radiateur sèche-serviettes sur son support mural

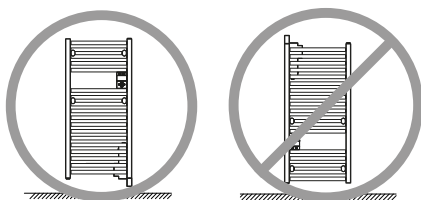

Placez le radiateur sèche-serviettes devant ses supports d'accrochage, l'avant du produit face à vous.

11 Installation du radiateur sèche-serviettes sur son support mural

1. Insérez les fixations arrière du cadre dans les supports muraux ;
2. Insérez les vis de verrouillage (vous pouvez ajuster légèrement la profondeur au moment du vissage) ;
3. Apposez les caches avant.

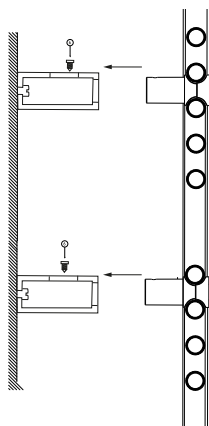

INSTALLATION ET ENTRETIEN

12

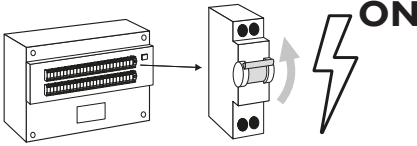

Remettez le courant, votre appareil est prêt à fonctionner.

J'ENTRETIENS MON APPAREIL

Avant toute action d'entretien, coupez l'alimentation électrique de l'appareil. Pour conserver les performances de l'appareil, il est nécessaire environ deux fois par an, d'effectuer son dépoussiérage.



Ne jamais utiliser de produits abrasifs et de solvants.

JE NETTOIE LA SOUFFLERIE (SELON MODÈLE)

Nettoyez avec un aspirateur les grilles d'entrée et de sortie d'air.

La soufflerie est équipée d'un filtre anti-poussière qui, lorsqu'il est saturé, peut provoquer son arrêt (un code erreur Err 6 s'affiche sur l'écran du boîtier de commande).

Err.T.6 Surchauffe ventilateur :
Nettoyer le filtre et libérer les felux d'air autour de la soufflerie

Suivant

Err.T.6 Surchauffe ventilateur :
Attendre quelques minutes avant de relancer le boost

J'ai compris

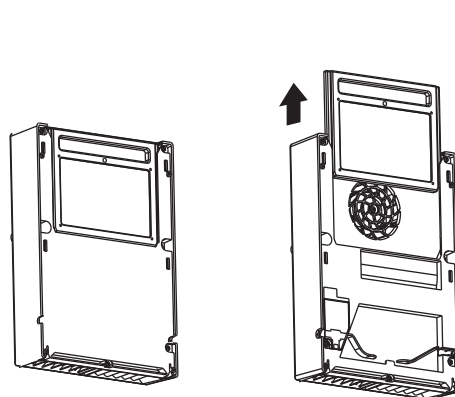

Pour une meilleure utilisation, nettoyez votre filtre régulièrement.

INSTALLATION ET ENTRETIEN

RECYCLAGE



Les appareils munis de ce symbole ne doivent pas être mis avec les ordures ménagères, mais doivent être collectés séparément et recyclés. La collecte et le recyclage des produits en fin de vie doivent être effectués selon les dispositions et les décrets locaux.



Points de collecte sur www.quefairedemesdechets.fr
Privilégiez la réparation ou le don de votre appareil !



INSTALLATION ET ENTRETIEN

DÉCLARATION DE CONFORMITÉ

DIRECTIVE RED 2014/53/UE(*)

Par la présente Atlantic Industrie déclare que l'équipement référencé ci-dessous est conforme aux exigences essentielles de la directive RED 2014/53/UE.

La déclaration de conformité UE complète de cet équipement est disponible à l'adresse internet suivante : <https://www.atlantic.fr/Declaration-conformite-UE-RED>.

Désignation :	Sèche-serviettes avec carte radio
Modèles :	26FT2S-ABCBppp / 26FT2N-ABCBppp / 26FT2S-ANOlppp

Caractéristiques :

Bandes de fréquence radio utilisées par l' Emetteur-Récepteur :

Type : EMETTEUR-RECEPTEUR RADIO BLE ET WIFI 2400 A 2483,5 MHz

Puissance max de l'antenne BLE : 10 dBm

Puissance max de l'antenne WIFI : 20 dBm

Température d'utilisation : mini -10°C ; Maxi +55°C.

Équipement Hertzien de Classe 2 : peut être mis sur le marché et mis en service sans restriction.

Portée radio : de 100 à 300 mètres en champ libre, variable selon les équipements associés (portée pouvant être altérée en fonction des conditions d'installation et de l'environnement électromagnétique).

La conformité aux normes radio et Compatibilité électromagnétique a été vérifiée par l'organisme notifié 0081 : LCIE France, Fontenay aux Roses.

DÉCOUVERTE

JE DÉCOUVRE MON APPAREIL

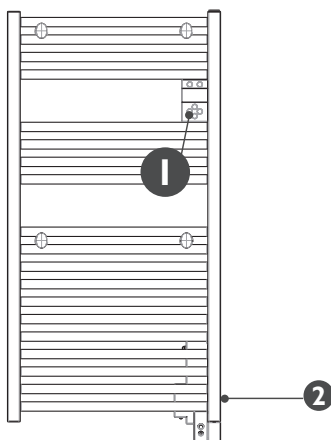

- ❶ Boîtier de commande
- ❷ Étiquette signalétique du produit avec numéro de série

*images non contractuelles



Le bouton marche/arrêt  vous permet de mettre votre appareil en veille. Pour couper entièrement l'alimentation de votre appareil, faites disjoncter l'alimentation au niveau du compteur électrique. Dans le cas d'une coupure de plus de 15 minutes il vous sera nécessaire de paramétrer de nouveau l'heure et la date lors de la remise sous tension.

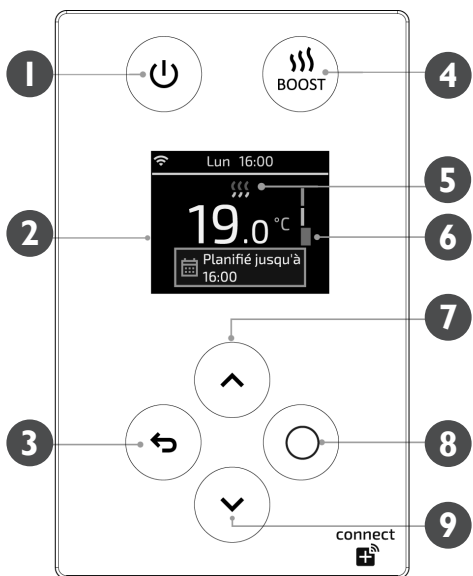



- ❶ Marche / arrêt (appui long)
- ❷ Température de consigne
- ❸ Retour
- ❹ Activer / désactiver le Boost
- ❺ Témoin de chauffe
- ❻ Indicateur de consommation
- ❼ Augmentation T° / défiler
- ❽ Valider / accéder aux menus
- ❾ Diminution T° / défiler

Une fois l'installation terminée, enlevez le film de protection plastique du boîtier de commande afin d'éviter tout risque d'ingestion et d'étouffement.

DÉCOUVERTE

PRINCIPE DE FONCTIONNEMENT

A la première mise sous tension, votre appareil intègre un planning de chauffe comme décrit ci-après

 Présence	Lors de vos présences , la température réglée par défaut est de 19°C . Les horaires réglés par défaut sont : - Lundi à vendredi : de 6h à 9h, et de 18h à 21h - Samedi et dimanche : de 8h à 12h et de 18h à 21h.
 Absence en journée	Lors de vos absences en journée, la température réglée par défaut est de 15,5°C . Les horaires réglés par défaut sont : - Lundi à vendredi : de 9h à 18h - Samedi et dimanche : de 13h à 18h.

Vous pouvez le modifier afin de l'adapter à votre rythme de vie. Ce planning peut être activé ou désactivé.

Lorsque le planning est désactivé, vous pouvez ajuster la température manuellement lorsque vous le souhaitez.

L'INDICATEUR DE CONSOMMATION



Un indicateur de consommation vous permet d'optimiser votre réglage de la température. Quand l'indicateur se trouve au niveau du symbole vert, vous êtes à un niveau de température inférieur ou égal à 19°C.

ROUGE

ORANGE

VERT

LE TÉMOIN DE CHAUFFE

	L'appareil est en chauffe pour atteindre la température.
	L'appareil est en chauffe pour maintenir la température.
	L'appareil ne chauffe pas.

PREMIÈRE MISE EN SERVICE

- Choisir la langue.
- Régler la date et l'heure du jour même.

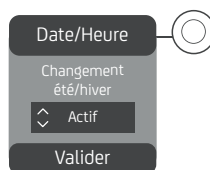
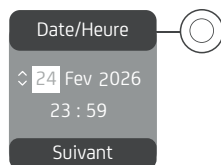
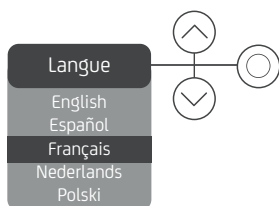

- Laisser vous guider pour la mise en service de votre radiateur sèche-serviettes.

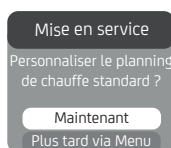

Personnaliser votre planning de chauffe maintenant

- 1- Activer le planning de chauffe ?
- 2- Personnaliser le planning de chauffe standard ?
- 3- Planifier facilement selon son rythme de vie en se laissant guider ? (Température lorsque la salle de bains est ou n'est pas utilisée) ;
- 4- Et enfin, vous pourrez choisir 1 ou 2 rythmes d'utilisation à répartir sur les jours de la semaine (les jours sans rythme d'utilisation restent en température d'absence).

Vous allez également pouvoir paramétrer les fonctions intelligentes de votre appareil :

- Activer le planning adaptatif : le planning s'adapte selon les détections, c'est-à-dire que votre appareil apprend et enregistre vos absences et présences et crée automatiquement un planning adapté à votre rythme de vie (cette fonction est inactive la nuit et nécessite que le planning de chauffe soit actif).
- Activer l'anticipation de chauffe : le radiateur anticipe la montée en chauffe de la pièce pour qu'elle soit à la bonne température à l'heure prévue.
Si cette fonction est inactive, l'appareil commencera à chauffer à l'heure planifiée.

PREMIÈRE MISE EN SERVICE

- Activer la réaction aux imprévus : la température s'ajuste en cas d'imprévu si vos présences et absences ne sont pas planifiées (cette fonction est inactive la nuit et nécessite que le planning de chauffe soit actif). Si cette fonction est active, la température s'ajuste temporairement lors d'absences (en abaissant la température) ou présences (en relançant la chauffe automatiquement) non planifiées. Si cette fonction est inactive, la température ne changera pas, même si vous rentrez et que ce n'est pas planifié.

Faire la mise en service plus tard en passant par le menu.

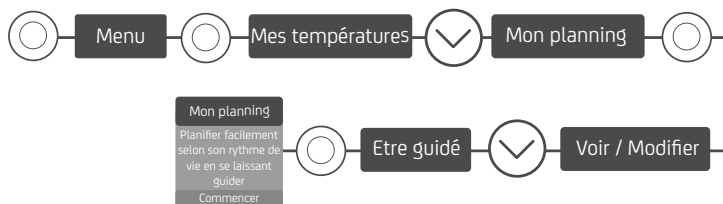

Dans ce cas, un planning de chauffe est activé par défaut :

- Le planning prévoit une utilisation de la salle de bains de 6h à 9h, et de 18h à 21h du lundi au vendredi, et de 8h à 12h et 18h à 21h les samedi et dimanche ;
- Les températures sont réglées par défaut à 19°C en cas de présence, 15,5°C en cas d'absence.



Bon à savoir : La détection de fenêtre ouverte, le planning adaptatif, la réaction aux imprévus et l'anticipation de chauffe sont actifs par défaut.

UTILISATION

JE MODIFIE MA TEMPÉRATURE

Le planning est inactif : la nouvelle température sera appliquée tout le temps.

Le planning est actif :

- La nouvelle température sera appliquée temporairement :
 - soit par défaut jusqu'au prochain changement de période (*présence, absence en journée, nuit*).
 - soit jusqu'à l'heure souhaitée si vous la modifiez.

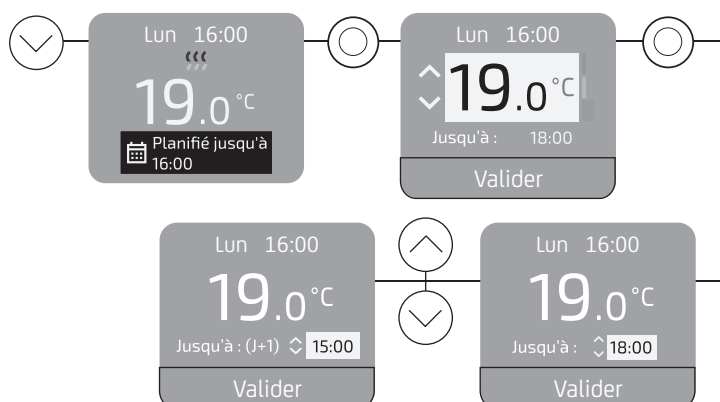

Bon à savoir : 1°C de moins peut vous faire réaliser jusqu'à 12% d'économies d'énergie, pensez-y !

UTILISATION

JE MODIFIE MA TEMPÉRATURE

- En passant par le Menu, les nouvelles températures seront appliquées tout le temps durant les périodes de présence, absence en journée ou nuit.

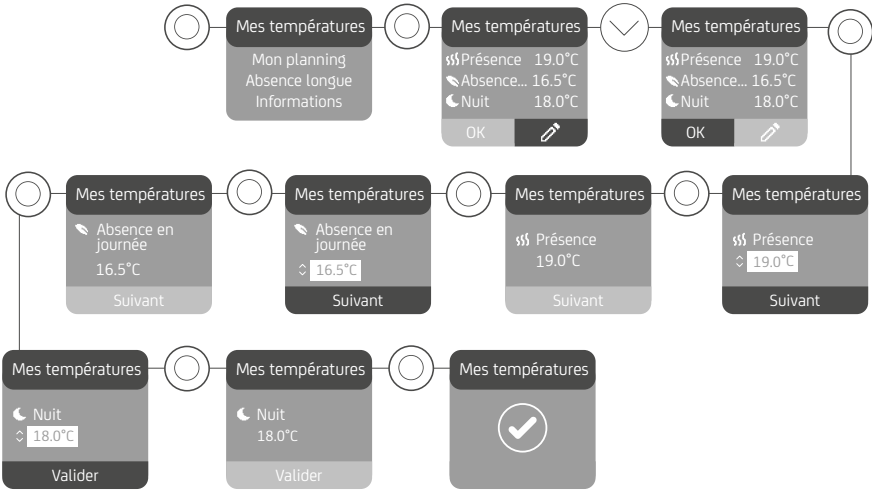

Ce menu n'est pas accessible en planning inactif.

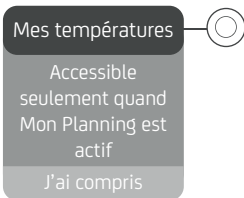

UTILISATION

JE MODIFIE MON PLANNING

Si votre planning est actif, vous pouvez modifier pour chaque jour de la semaine les périodes de présence, absence en journée ou nuit.

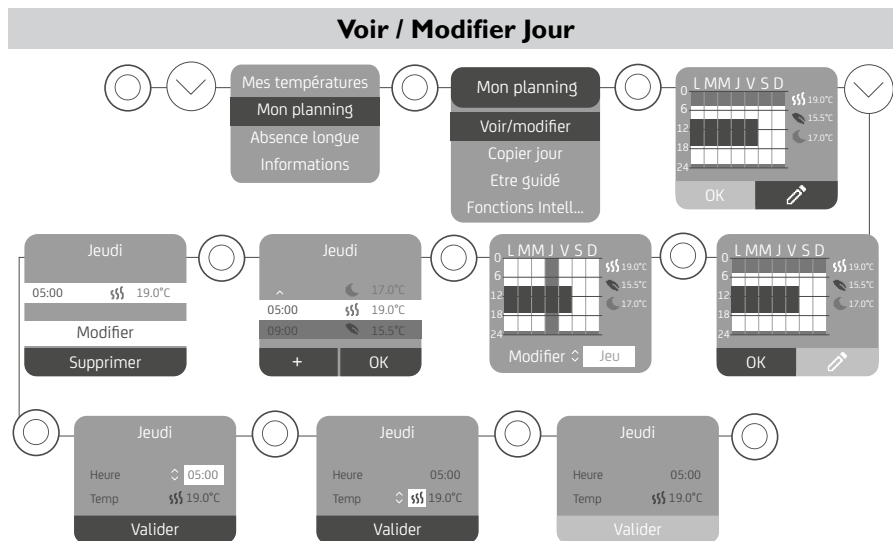

Si votre planning était inactif, suivez les étapes suivantes pour l'activer :



Cet appareil répond aux exigences de la RE2020 lorsque le planning de chauffe et la réaction aux imprévus sont actifs avec une température d'absence planifiée sur toutes les plages horaires.

Dans ces conditions, l'appareil passe en température de présence en cas de détection et il retourne en température d'absence au bout de 15 minutes s'il ne détecte aucune présence.

UTILISATION

JE MODIFIE MON PLANNING

Copier un jour sur un ou plusieurs jours de la semaine

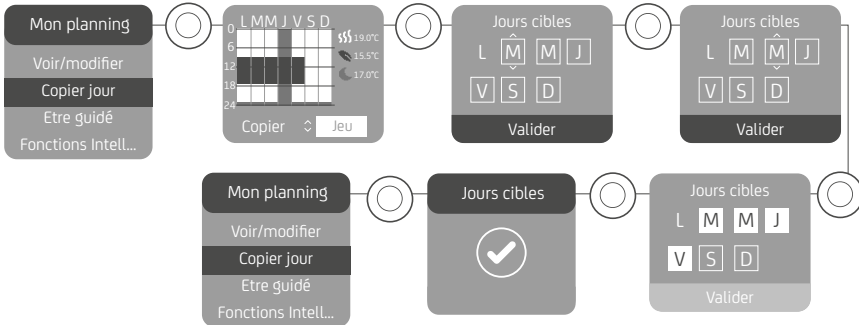

Je choisis d'être guidé par l'assistant

Vous allez pouvoir personnaliser votre planning selon votre rythme de vie (si vous ne l'avez pas fait lors de la mise en service ou si vous voulez le modifier). Les jours sans rythme restent en température Absence en journée.

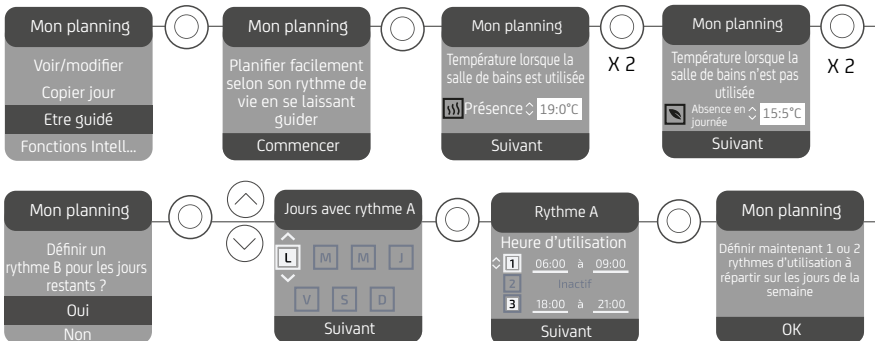

UTILISATION

FONCTIONS INTELLIGENTES

Dans le planning, vous pouvez paramétrer les Fonctions Intelligentes.

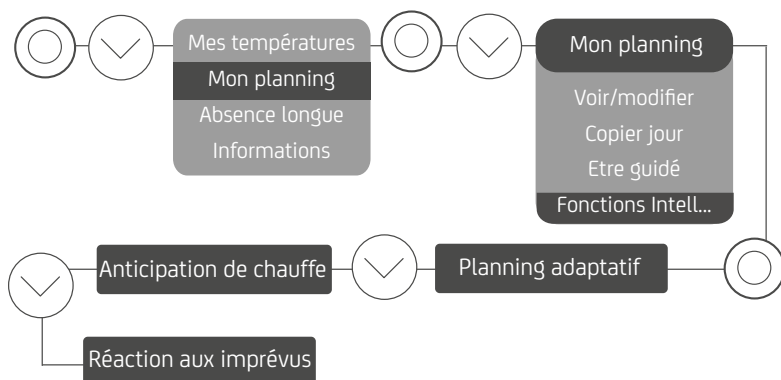

JE DÉSACTIVE LE PLANNING

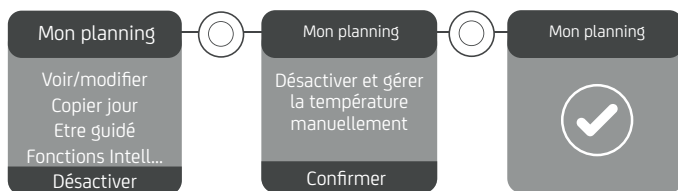

UTILISATION

JE PRÉVOIS UNE ABSENCE LONGUE

Cette fonction permet de régler la température et la durée d'une absence longue.

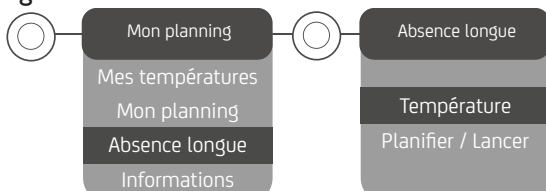

- Je règle la température souhaitée pendant mon absence longue.
- Je planifie la date et l'heure de début, ainsi que la date et l'heure de fin de l'absence.

Une absence longue existe déjà, vous pouvez la modifier ou la supprimer :

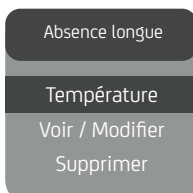

JE VERROUILLE L'ACCÈS

Afin d'éviter les manipulations par des enfants, vous pouvez verrouiller les commandes.

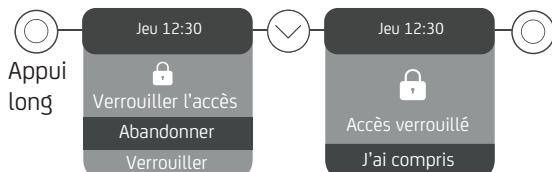

Faites de même pour déverrouiller les commandes en confirmant «Déverrouiller» .

Un message s'affichera si vous manipulez les commandes et que celles-ci sont verrouillées.

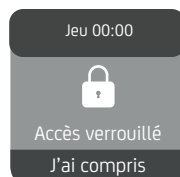

UTILISATION

J'UTILISE LE BOOST



La fonction Boost permet d'accélérer la chauffe du cadre pour chauffer la pièce et sécher / chauffer mes serviettes plus rapidement le temps d'une minuterie.



Dans le cas de modèles avec soufflerie, vous pouvez choisir d'activer la chauffe du cadre seul ou avec la soufflerie (deux types de Boost possibles).

J'AI UN MODÈLE AVEC SOUFFLERIE, JE PEUX :

- Activer simultanément la soufflerie et la chauffe du cadre à pleine puissance pour réchauffer rapidement la pièce. La température de la pièce augmente de +3°C en moins de 15 minutes*.
- Ou bien activer uniquement la chauffe du cadre à pleine puissance pour réchauffer la pièce et sécher/chauffer les serviettes plus rapidement.

Pour activer le Boost, appuyez sur la touche .

• Je peux ensuite choisir le type de Boost (soufflerie ou séchage) en utilisant les flèches  ou  ou en faisant un deuxième appui sur la touche .

• Je peux ensuite régler la durée du Boost de 5 minutes à 2 heures avec  ou . La durée par défaut lors de la première activation est de 15 minutes pour le Boost-Soufflerie et de 30 minutes pour le Boost-Séchage. Ensuite au quotidien, lorsque j'appuie sur la touche Boost, c'est le dernier type de Boost et durée définis qui me seront proposés par défaut.

• Si je n'effectue pas de changement de type de Boost ou de durée, le Boost affiché se déclenchera automatiquement au bout de 5 secondes.

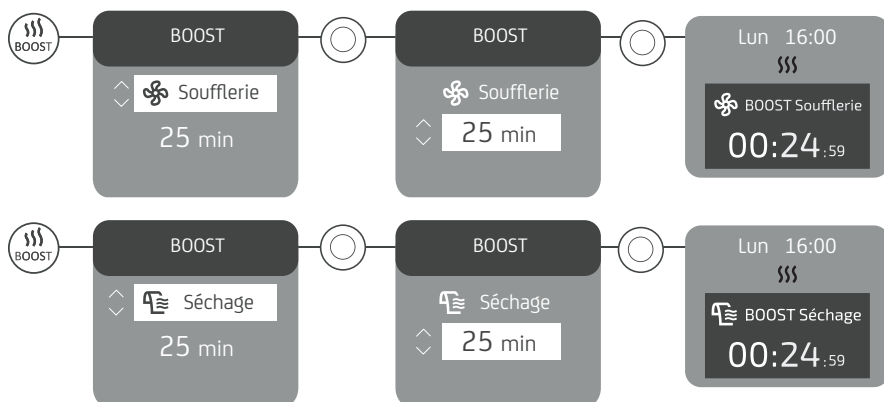

Pour stopper le Boost, j'appuie sur la touche .

(*) : Mesure réalisée dans une pièce de 6 m², avec une élévation de température de 21 °C à 24 °C après activation du mode BOOST de la soufflerie.



UTILISATION

J'UTILISE LE BOOST

J'AI UN MODÈLE SANS SOUFFLERIE, JE PEUX :

- Activer la chauffe du cadre à pleine puissance pour réchauffer la pièce et sécher/chauffer les serviettes plus rapidement.

Pour activer le Boost, appuyez sur la touche .

• Je peux ensuite régler la durée du Boost de 5 minutes à 2 heures avec  ou . La durée par défaut lors de la première activation est de 30 minutes. Ensuite au quotidien, lorsque j'appuie sur la touche Boost, c'est la dernière durée définie qui me sera proposée par défaut.

• Si je n'effectue pas de changement de durée du Boost, le Boost affiché se déclenchera automatiquement au bout de 5 secondes.

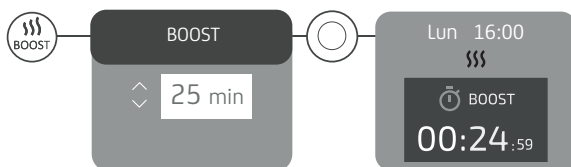

Pour stopper le Boost, j'appuie sur la touche .

Mode de fonctionnement temporisé :

Quand l'appareil est en mode veille, je peux activer le Boost pour une durée limitée en appuyant sur la touche . A la fin de la durée choisie, l'appareil reviendra à l'état de veille.

UTILISATION

INFORMATIONS

Diverses informations sont accessibles dans ce menu.

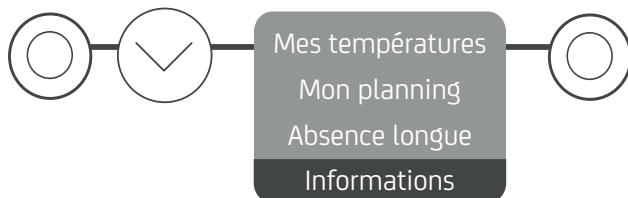

- Je peux voir les informations sur la **consommation** en kWh.
Le compteur se déclenche dès la première mise en service de l'appareil.
Il est possible de réinitialiser le compteur.
- Je peux voir les informations sur les **économies d'énergie**. En planning actif, je peux voir que le planning m'a permis d'économiser pendant xx% du temps. Cette information est disponible après 24h d'utilisation.
- Je peux voir les **informations** concernant mon appareil : référence, marque, modèle, puissance, N° de série (*utiles en cas d'appel au SAV*).
- Je peux retrouver la **notice en ligne** en flashant le QR code.

PARAMÈTRES

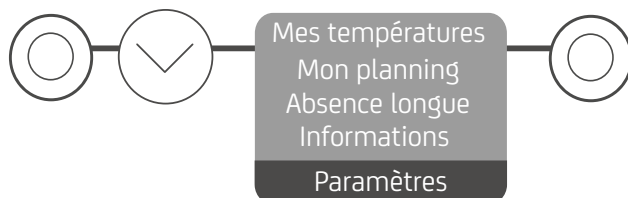

- **Wifi** : je peux voir la qualité du signal, si la connexion est établie ou en échec.
- **Accessibilité** : je peux gérer les appuis touches (*reportez-vous au chapitre Accessibilité*).
- **Son et luminosité** ; je peux gérer le retour sonore (*son émis lors de l'appui sur les touches*) et la luminosité de l'écran (*activer ou non le rétroéclairage de l'écran lorsque l'appareil est en veille*).
- **Langue** : je peux sélectionner la langue de mon choix.
- **Date et heure** : je peux mettre à jour la date et l'heure.
- **Fenêtre ouverte** : je peux activer ou désactiver la fonction (*reportez-vous au chapitre Fonction fenêtre ouverte*).
- **Etalonnage** : je peux régler l'écart entre la température de la pièce et la valeur réglée sur mon appareil (*reportez-vous au chapitre Etalonnage*).

UTILISATION

JE PILOTE MON APPAREIL À DISTANCE

Ce radiateur sèche-serviettes est pilotable à distance depuis votre smartphone, d'où vous voulez et quand vous voulez !

Grâce à notre application connectée gratuite et compatible IOS / Android, vous pouvez :

- Régler la température par pièce / zone
- Programmer vos plages de chauffe selon vos besoins
- Prévoir vos absences longues grâce au mode absence
- Gérer à tout moment vos imprévus en reprenant la main où que vous soyez
- Activer les fonctionnalités de vos appareils
- Visualiser et suivre votre consommation
- Personnaliser la tarification en fonction de votre abonnement
- Optimiser votre budget grâce à des conseils sur les usages

 Ce radiateur sèche-serviettes est connecté en Wi-Fi et ne nécessite aucun boîtier de connectivité.

Pour connecter votre radiateur, vous devez :

- Avoir une box d'accès à internet
- Télécharger l'application Atlantic sur App Store ou Google Play
- Puis effectuer toutes les opérations de connexion ou de pilotage à partir de l'application en suivant les instructions affichées sur votre smartphone.

ACCESSIBILITÉ

Afin de garantir un confort pour tous, cet appareil propose des fonctions d'accessibilité pensées pour répondre aux besoins spécifiques des utilisateurs en situation de handicap.

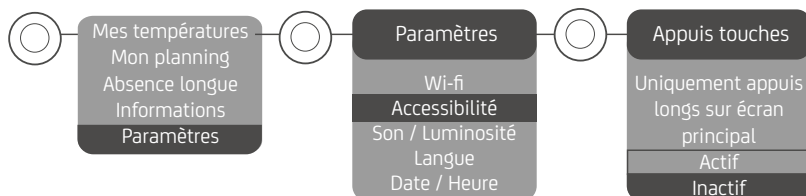



Ce symbole apparaît à l'écran lorsque l'Appui touches est actif.

UTILISATION

Pour allumer et éteindre l'appareil :

- un appui long sur  sera nécessaire, une mélodie validera la prise en compte de l'action.
 - 3 bips sonores lents quand l'appareil s'éteint.
 - 3 bips sonores rapides quand l'appareil s'allume.

Pour régler la température :

- Un appui long sur  vous permet de régler instantanément la température à 19°C.
 - 2 bips sonores valideront cette action.
- Vous pouvez ensuite régler la température en restant appuyé sur les touches  ou .
 - 1 bip sonore retentira tous les 0.5°C.
 - Si le réglage de la température arrive sur 19°C, 2 bips sonores retentiront.
 - Si le réglage de la température arrive en température minimale (7°C) ou en température maximale (28°C), 2 bips sonores retentiront. Et en continuant à baisser au-delà de 7°C ou à augmenter au-delà de 28°C, les 2 bips sonores continueront à retentir.
 - 2 bips sonores vous indiquent que vous êtes revenus à une température de 19°C.

Lorsque l'accessibilité est activée, l'accès au menu est verrouillé.

Pour y accéder, appuyez 4 fois sur la touche menu .

De plus, les touches tactiles ne réagissent plus immédiatement après un appui.

Il faut rester en appui 3 secondes sur la touche pour déclencher la fonction souhaitée.

Cela permet aux personnes malvoyantes d'avoir le temps de trouver la touche recherchée sans qu'elle n'active quelque chose.

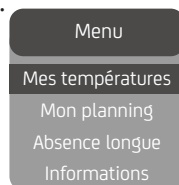
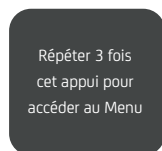

Si votre appareil est en planning actif, :

- Vous pouvez modifier temporairement la température pour l'adapter à votre besoin (ex : *l'appareil est programmé pour chauffer à 15°C car vous êtes normalement absent à ce moment de la journée. Finalement, vous êtes présent et vous souhaitez déroger à la programmation pour régler votre appareil à 19°C.*)
- Dans ce cas, la modification de la température sera activée pour les 4 prochaines heures.
- A la suite de ces 4 heures, l'appareil reprendra automatiquement la programmation initiale.

UTILISATION

J'UTILISE LA FONCTION DE DÉTECTION DE FENÊTRE OUVERTE

La fonction de détection de fenêtre ouverte permet de détecter les variations de température liées à l'ouverture de vos fenêtres et d'éviter de chauffer inutilement. L'appareil passe automatiquement en Hors Gel (7°C) lorsqu'il détecte une chute significative de température (le temps de détection est variable).

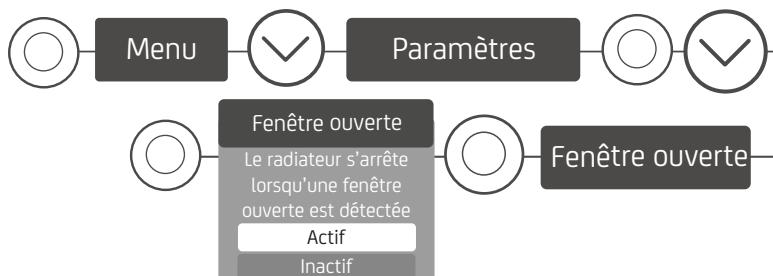

En cas de détection de fenêtre ouverte (quand la fonction est active), le message suivant apparaît sur le boîtier de commande :



Bon à savoir : lorsqu'une fenêtre ouverte est détectée et que le message ci-dessus s'affiche, je dois sélectionner « relancer la chauffe » pour que mon appareil revienne à son état initial. Sans cette action, l'appareil reste en Hors Gel.

J'ÉTALONNE MON APPAREIL

Cette fonction permet d'étalonner votre appareil si vous constatez un écart entre la température de la pièce et la valeur réglée sur votre appareil, après plusieurs heures de chauffe.

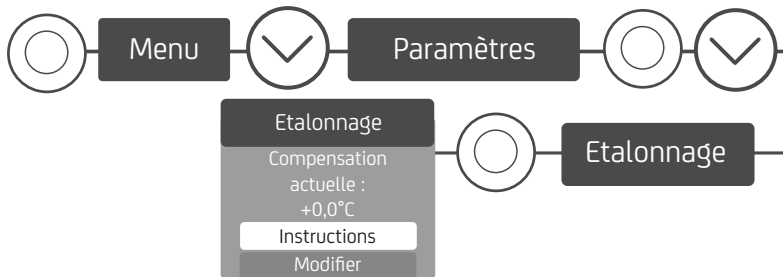

UTILISATION

JE PILOTE MON APPAREIL DEPUIS LE FIL PILOTE

Votre appareil suivra les ordres de la commande externe de votre installation par liaison fil pilote.

Le planning est inactif.

Les informations sur les ordres reçus s'affichent à l'écran :

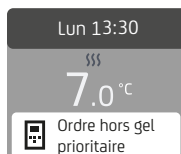

Nota : L'ordre ECO est de -3.5°C par rapport à l'ordre CONFORT



Le planning est actif.

Les informations sur les ordres reçus s'affichent à l'écran :



UTILISATION

DÉLESTAGE

Nos appareils sont compatibles avec différents systèmes de délestage. Vous ne devez toutefois pas utiliser de délestage par coupure d'alimentation secteur car ce système est incompatible avec nos appareils. Des coupures franches d'alimentation électrique intempestives et répétées peuvent provoquer une usure prématurée et une détérioration des cartes électroniques qui ne seraient pas couvertes par la garantie du fabricant.

Lors des périodes de délestage, l'écran indique «Ordre délestage prioritaire» si envoi d'un ordre Arrêt/Délestage, «Ordre prioritaire» si envoi d'un ordre Hors Gel.

L'appareil revient ensuite à son mode de fonctionnement initial.

PURGEUR AUTOMATIQUE

Afin d'augmenter la durée de vie de l'appareil et d'optimiser son fonctionnement, un purgeur automatique est intégré sur la partie haute du cadre du radiateur sèche-serviettes. Celui-ci fonctionne en totale autonomie et ne nécessite aucune manipulation de l'utilisateur.

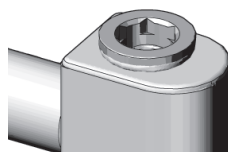

UTILISATION

LE MENU EXPERT

Ce menu vous permet d'accéder à d'autres fonctions avancées de l'appareil. Faites un appui long simultané sur les touches  et .

Vous avez la possibilité de limiter l'accès en saisissant un code PIN.

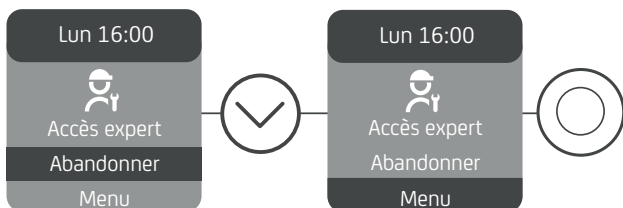

• Informations :

1. je peux voir la version du logiciel,
2. je peux voir la version du produit,
3. je peux voir le code de différenciation.

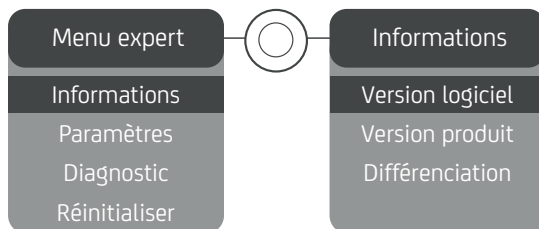

• Paramètres :

1. je peux régler la température maximum de mon appareil (*entre 19 et 28°C, réglée à 28°C par défaut*),
2. je peux régler la durée maximum d'utilisation du Boost,
3. je peux protéger l'accès au menu Expert par un code PIN. L'activation de ce dernier est définitive,
4. je peux contrôler l'accès aux réglages en autorisant «Tous» les réglages, le réglage de la «température seule», ou «aucun» réglage.

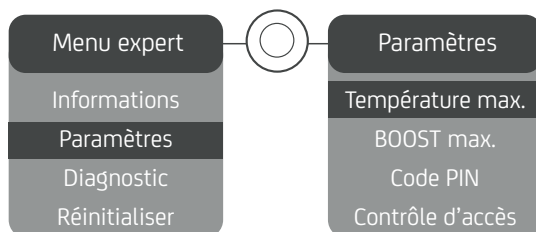

UTILISATION

LE MENU EXPERT

- Diagnostic :

1. je peux voir le régime de chauffe du corps de chauffe,
2. je peux obtenir différentes informations sur les températures mesurées,
3. Je peux tester le corps de chauffe, la soufflerie et le capteur de présence.

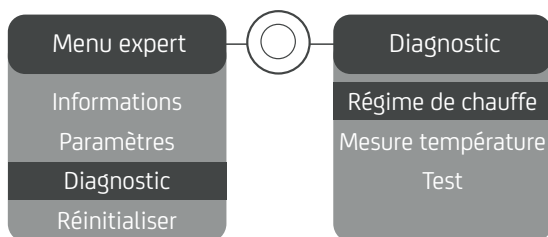

- Réinitialiser : je peux revenir à la configuration usine y compris pour les paramètres Wi-Fi.

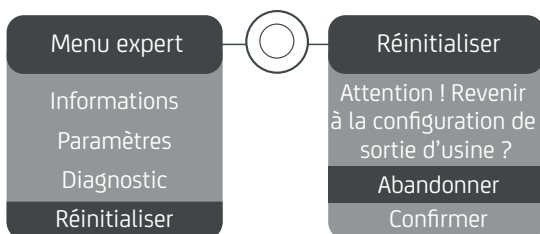

AIDE

Les anomalies de fonctionnement sont souvent dues à des causes mineures. Consultez le tableau ci-dessous avant de contacter le service après-vente. Cela pourra vous faire gagner du temps et vous éviter des dépenses inutiles.

Problème rencontré	Vérifications à faire
L'écran du boîtier de commande ne s'allume pas.	Vérifiez que l'appareil est alimenté électriquement. Faites un appui court sur  .
L'appareil ne chauffe pas.	Si vous êtes en programmation, vérifiez que vous êtes sur une plage horaire d'utilisation de la salle de bains. L'heure réglée pour la période d'utilisation correspond au début de la chauffe du produit. Si vous souhaitez que la pièce soit chaude à votre arrivée, pensez à anticiper l'heure de début de l'utilisation de votre salle de bains. Assurez-vous que les disjoncteurs de l'installation sont enclenchés ou bien que le délesteur (si vous en avez un) n'a pas coupé le fonctionnement de l'appareil. Vérifiez que l'appareil est allumé. Vérifiez la température de l'air de la pièce : si elle est trop élevée par rapport à la température de consigne, l'appareil ne chauffe pas.
L'appareil chauffe tout le temps.	Relevez la température en bas à droite de l'appareil (c'est ici qu'est localisée la sonde). Si cette température est inférieure à la température de consigne, alors il est normal que l'appareil chauffe. En cas de différence notable entre la température en bas à droite de l'appareil et la température ambiante de la pièce, nous vous conseillons de corriger l'environnement de l'appareil en conséquence. Dans le cas contraire, nous vous invitons à vérifier la puissance de l'appareil par rapport aux dimensions de la pièce et à son bâti. Assurez-vous également que le produit chauffe un volume fermé (pas de flux d'air venant de pièces non chauffées). Vous pouvez étalonner la température de votre appareil afin de la faire correspondre à la température de la pièce. Voir chapitre «Menu Expert». En cas de problème (thermostat bloqué...), coupez l'alimentation de l'appareil (fusible, disjoncteur) pendant environ 10 minutes, puis rallumez-le. Si le phénomène se reproduit fréquemment, contactez votre installateur ou magasin.
La température d'ambiance est différente de celle affichée sur l'appareil.	Il est nécessaire d'attendre 6 heures au minimum pour que la température se stabilise. Il est possible d'ajuster la température relevée dans la pièce (Voir chapitre «Menu Expert»).

Problème rencontré	Vérifications à faire																					
L'appareil ne chauffe pas assez .	Augmentez la température. Si le réglage est au maximum, faites les vérifications suivantes : <ul style="list-style-type: none"> - Vérifiez si un autre mode de chauffage existe dans la pièce. - Assurez-vous que votre appareil ne chauffe que la pièce (porte fermée). - Faites vérifier la tension d'alimentation de l'appareil. - Vérifiez si la puissance de votre appareil est adaptée à la taille de votre pièce. Vous pouvez étalonner la température de votre appareil afin de la faire correspondre à la température de la pièce. Voir chapitre « Menu Expert».																					
L'appareil est très chaud en surface .	Il est normal que l'appareil soit chaud lorsqu'il fonctionne, la température maximale de surface étant limitée conformément à la norme en vigueur. Si toutefois vous jugez que votre appareil est toujours trop chaud, vérifiez que la puissance est adaptée à la surface de votre pièce (nous vous préconisons 100 W/m ² pour une hauteur sous plafond de 2,50 m ou 40W/m ³) et que l'appareil n'est pas placé dans un courant d'air qui perturberait sa régulation.																					
Des traces de salissures apparaissent sur le mur autour de l'appareil.	En ambiance polluée, des salissures peuvent apparaître sur les sorties d'air de l'appareil ou au mur. Ce phénomène est lié à la mauvaise qualité de l'air ambiant (fumée de cigarettes, bougies, encens, cheminée,...). Il est conseillé dans ce cas de vérifier la bonne aération de la pièce (ventilation, entrée d'air, etc...).																					
Le Menu Expert n'est pas accessible.	Un code PIN a été enregistré. Vous devez saisir votre code pour accéder au menu Expert (voir chapitre «Menu Expert»).																					
L'appareil ne répond pas aux ordres du fil pilote .	Vérifiez que vous êtes en mode planning de chauffe inactif (mode manuel). Vérifiez la transmission correcte des ordres de programmation.																					
	<table border="1" style="width: 100%; text-align: center;"> <thead> <tr> <th></th> <th>Confort</th> <th>Eco</th> <th>Hors Gel</th> <th>Arrêt du chauffage Délestage</th> <th>Confort -1°C</th> <th>Confort -2°C</th> </tr> </thead> <tbody> <tr> <td>Signal à transmettre</td> <td></td> <td></td> <td></td> <td></td> <td></td> <td></td> </tr> <tr> <td>Mesure entre le Fil Pilote et le neutre</td> <td>0 Volt</td> <td>230 Volt</td> <td>-115 Volt négative</td> <td>+115 Volt positive</td> <td>230 Volt pendant 3 s</td> <td>230 Volt pendant 7 s</td> </tr> </tbody> </table>		Confort	Eco	Hors Gel	Arrêt du chauffage Délestage	Confort -1°C	Confort -2°C	Signal à transmettre							Mesure entre le Fil Pilote et le neutre	0 Volt	230 Volt	-115 Volt négative	+115 Volt positive	230 Volt pendant 3 s	230 Volt pendant 7 s
		Confort	Eco	Hors Gel	Arrêt du chauffage Délestage	Confort -1°C	Confort -2°C															
	Signal à transmettre																					
Mesure entre le Fil Pilote et le neutre	0 Volt	230 Volt	-115 Volt négative	+115 Volt positive	230 Volt pendant 3 s	230 Volt pendant 7 s																
Dans le cadre de la programmation par fil pilote ou courant porteur, les ordres hors gel ou délestage sont prioritaires.																						

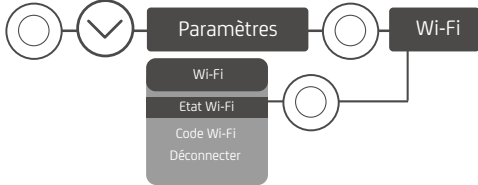
Problème rencontré	Vérifications à faire
Un code d'erreur s'affiche.	<p>Err 3 : Erreur sonde. Température pièce trop importante. Assurez-vous qu'il n'y ait pas de linge autour du boîtier plastique.</p> <p>Err 6 : Nettoyez le filtre (modèle avec ventilateur) et/ou vérifiez que l'entrée ou la sortie d'air ne sont pas obstruées.</p> <p>Err 10 : défaut liaison électrique. Contactez votre installateur.</p> <p>Err 11 : défaut élément chauffant. Contactez votre installateur.</p>
Le Wifi ne fonctionne pas	<p>Il se peut que le signal du Wifi soit trop faible. Reportez-vous aux paramètres Wifi dans le Menu.</p> <p>Si votre produit est trop éloigné de votre box, vous pouvez ajouter un répéteur wifi.</p> 
L'appareil ne suit pas les ordres de programmation interne.	Vérifier que la date et l'heure sont réglées.
Les derniers éléments hauts et bas sont plus tièdes que le reste de l'appareil.	<ul style="list-style-type: none"> - Pour le haut, les éléments supérieurs ne sont pas complètement remplis pour permettre la dilatation du fluide thermodynamique. Ils se réchauffent seulement par conduction. - Pour le bas, les éléments canalisent le retour du fluide qui a transmis sa chaleur. <p>Ce phénomène est tout à fait normal, il est lié à la circulation du fluide dans le cadre.</p>
L'appareil fait un bruit de liquide lorsqu'on le manipule.	Au déballage ou à l'installation, il est normal d'entendre le fluide circuler dans le cadre de l'appareil.
L'appareil met du temps à chauffer.	La résistance électrique réchauffe le fluide qui se met progressivement et de façon naturelle en circulation à l'intérieur de l'appareil. Les propriétés d'inertie du fluide font que la température de surface de l'appareil n'atteint un niveau optimal qu'au bout de 15 min au minimum, ceci suivant la température ambiante de la pièce lors de la mise en chauffe de l'appareil.



Pour couper entièrement l'alimentation de votre appareil, faites disjoncter l'alimentation au niveau du compteur électrique. Dans le cas d'une coupure de plus de 15 minutes il vous sera nécessaire de paramétrer de nouveau l'heure et la date lors de la remise sous tension.

COMPRENDRE MON ÉTIQUETTE SIGNALÉTIQUE

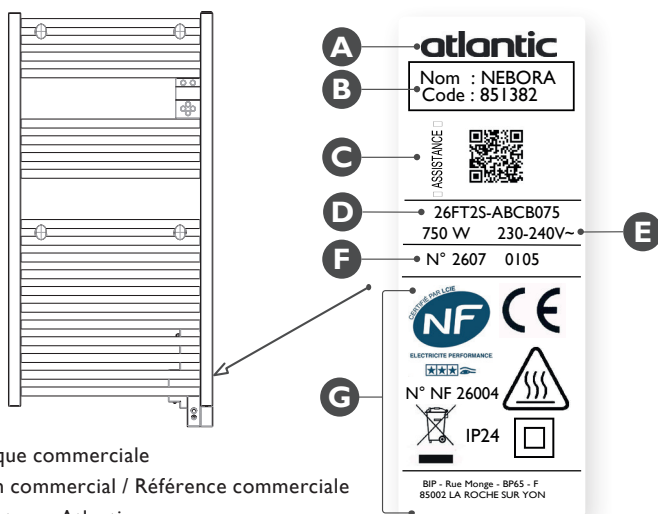

- A** Marque commerciale
- B** Nom commercial / Référence commerciale
- C** Assistance Atlantic
- D** Référence de fabrication / Couleur
- E** Puissance
- F** N° de série
- G** Normes, labels de qualité

Si vous n'avez pas réussi à résoudre votre problème, contactez votre distributeur/installateur, munissez-vous des références de l'appareil. Elles sont situées sur le côté de l'appareil. Mesurez la température de la pièce.

La référence commerciale et le Numéro de série identifient auprès du constructeur l'appareil que vous venez d'acquérir.

CARACTÉRISTIQUES

Caractéristiques Techniques mesurées et calculées conformément aux
RÈGLEMENTS (UE) 2015/1188 et / ou (UE) 2024/1103

Contact détails	voir étiquette signalétique		
Référence du modèle	26FT2S-ABCb _{ppp} / 26FT2N-ABCb _{ppp} / 26FT2S-ANOl _{ppp}		
Elément	Symbol	Valeur	Unité
Puissance thermique			Type de contrôle de la puissance thermique de la température de la pièce (sélectionner un seul type)
Puissance Thermique nominale	P _{nom}	0.5 à 1.75	kW
Puissance Thermique minimale (indicative)	P _{min}	0.5	kW
Puissance Thermique maximale continue	P _{max,c}	1.75	kW
Consommation			Autres options de contrôle (sélectionner une ou plusieurs options)
En mode arrêt (*)	P _o	0,00	W
En mode veille (*)	P _{sm}	0.53	W
En mode ralenti	P _{idle}	0.53	W
En mode veille avec maintien de la connexion au réseau(*)	P _{sm}	0.70	W
En mode veille avec affichage d'une information ou d'un état			oui
Efficacité énergétique saisonnière pour le chauffage des locaux en mode actif (*)	N _{s,on}	100	%
			Contrôle de la température de la pièce, avec détecteur de présence
			Contrôle de la température de la pièce, avec détecteur de fenêtre ouverture
			Option contrôle à distance
			Contrôle adaptatif de l'activation
			Limitation de la durée d'activation
			Capteur à globe noir
			Fonctionnalité d'auto-apprentissage(*)
			Exactitude des réglages (*)

(*) : Uniquement pour règlement (UE) 2024/1103

MISE EN GADE

INSTALLATION

DÉCOUVERTE

UTILISATION

AIDE

CONTENTS

INTRODUCTION 42

Warning 42

INSTALLATION AND SERVICING 44

Preparing to install 44

Installing the device.....48

Connecting the device50

Securing the device52

Servicing the device53

Cleaning the fan.....53

Recycling54

Declaration of conformity.....55

EXPLORE 56

Getting to know the device56

Operating principle..... 57

Consumption indicator 57

Heating indicator 57

INITIAL SET-UP 58

USE 60

Changing the temperature..... 60

Changing the schedule 62

Smart features..... 64

Deactivating the schedule 64

Long absences 65

Locking access 65

Using the boost 66

Information 68

Settings 68

Controlling the device remotely 69

Accessibility..... 69

Using the window open detection function..... 71

Calibrating the device 71

Controlling the device from the pilot wire 72

Load shedding 73

Automatic bleed..... 73

Expert menu..... 74

HELP 76

SPECIFICATIONS 80

WARNING



CAUTION: Very hot surface. Certain parts of this product can become very hot and cause burns. Particular attention must be paid in the presence of children and vulnerable individuals.



WARNING: This device must be kept away from children under the age of 3, unless under constant supervision.



Children aged between 3 and 8 may only switch the device on or off on condition that it is placed or installed in a normal, intended position and that the children are supervised or have received instructions concerning the safe use of the appliance and clearly understand the potential hazards. Children aged between 3 and 8 must not connect, adjust or clean the device or perform the user maintenance.



This appliance can be used by children aged from 8 years and above and persons with reduced physical, sensory or mental capabilities or lack of experience and knowledge if they have been given supervision or instruction concerning use of the appliance in a safe way and understand the hazards involved. Children shall not play with the appliance. Cleaning and user maintenance shall not be made by children without supervision.



To avoid all danger to very young children, it is recommended that this device be installed such that the lowest heated bar is at least 850 mm above the ground (warning required by the international standard).

To avoid all danger to very young children, it is recommended that this device be installed such that the lowest heated bar is at least 600 mm above the ground.



This device must only be connected by an authorised person in accordance with the rules and standards in force.

WARNING



If the power cable is damaged, it must be replaced by the manufacturer, its After-Sales service or a similarly qualified professional to prevent any hazards.



You can access the operating instructions for this device by visiting the manufacturer's website, shown on the back of this manual.



When the device is heated for the first time, a slight odour may be noted. This is caused by the evacuation of any traces linked to the manufacture of the device.



Our devices are incompatible with energy management systems or load shedding systems with a shut-off function. They will damage the thermostat.



For safety reasons, it is formally prohibited to refill the devices. If necessary, contact a qualified professional.



To ensure correct operation of the fan (depending on the model), it is recommended not to obstruct or cover the air outlet (for example with a towel). Otherwise, the fan's safety mode could be triggered.



Before performing maintenance on the bathroom radiator, switch it off and allow it to cool. Never use abrasive products or solvents.



As the surface of the device can be very hot, pay particular attention if placing synthetic clothing on top (e.g. nylon). Ensure that any laundry is colour-fast before placing it on the towel dryer.



To avoid danger due to accidental resetting of the thermal circuit breaker, this device must not be powered via an external switch such as a timer, or be connected to a circuit that is regularly powered on and off by the electricity supplier.



Do not install the device directly under a power outlet.

INSTALLATION AND SERVICING

PREPARING TO INSTALL

This device has been designed for installation in a residential setting. Installation must be carried out in accordance with good industry practice, and with the standards in force in the country of installation and electrical installations must comply with the requirements and guidance of the IET wiring regulations BS7571. The device must be connected to a 230 V / 50 Hz single-phase power supply.

Installing a device at altitude causes an increase in the air outlet temperature (10°C per 1000 m change in altitude). It is highly inadvisable to fit devices above an altitude of 1000 m (risk of malfunction). The appliance is not for use above altitude of 2000 m.



SAFETY GUIDELINES

Installation of the device prohibited

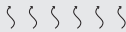

Do not install it directly under a power outlet.



Keep the device out of the way of any air currents that might disrupt its operation (e.g. ventilation system).



Do not install the device horizontally or upside down.

Maintain the minimum distances from furniture when positioning the device.

Do not install any shelves above the device.

Check that the wall-mounting box is not too far from the device.

For safety reasons, the power supply cable must not be extended.

Use rawl plugs and screws that are suitable for your wall (concrete, plasterboard).

INSTALLATION AND SERVICING

PREPARING TO INSTALL

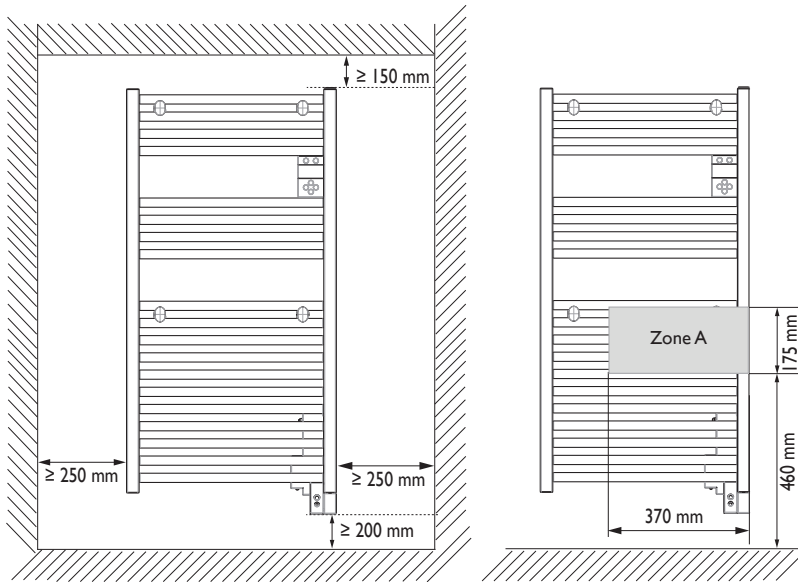

In wet environments such as bathrooms and kitchens, the connection box must be installed at least 25 cm from the floor and outside of Area 2. The installation must be equipped with a 30 mA protective residual current device.

For devices equipped with a fan, the power supply cable must not be located in zone A.

To avoid all danger to very young children, it is recommended that this device be installed such that the lowest heated bar is at least 600 mm above the ground.



The device must be installed in such a way that the switches and other control devices cannot be accidentally touched by anyone in the shower or bath. All these safety distances are applicable to all the power levels in the range.

INSTALLATION AND SERVICING

PREPARING TO INSTALL

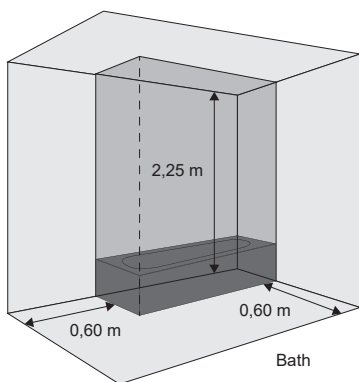

Bath

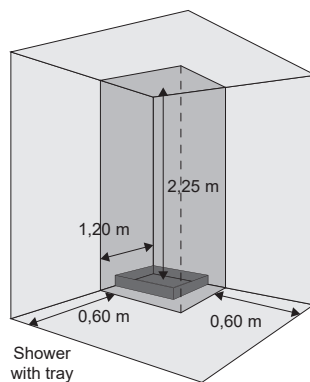
Shower
with tray

Area 0

Area 1

Area 2

Zone 0: No electrical appliances

Zone 1: No electrical appliances

Zone 2: IPX4 electrical appliances

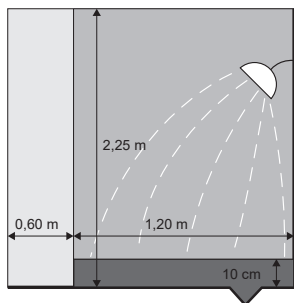

Fixed-head shower

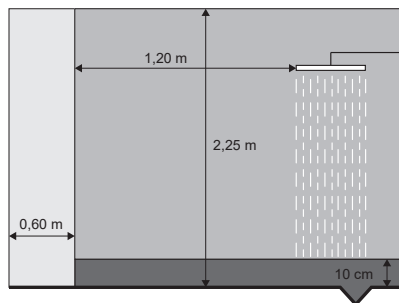

Rain shower

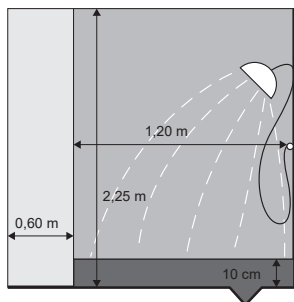

Hand shower



Your device may be installed in area 2 of the bathroom. For safety reasons, it must not be installed in area 0 or 1.

INSTALLATION AND SERVICING

PREPARING TO INSTALL

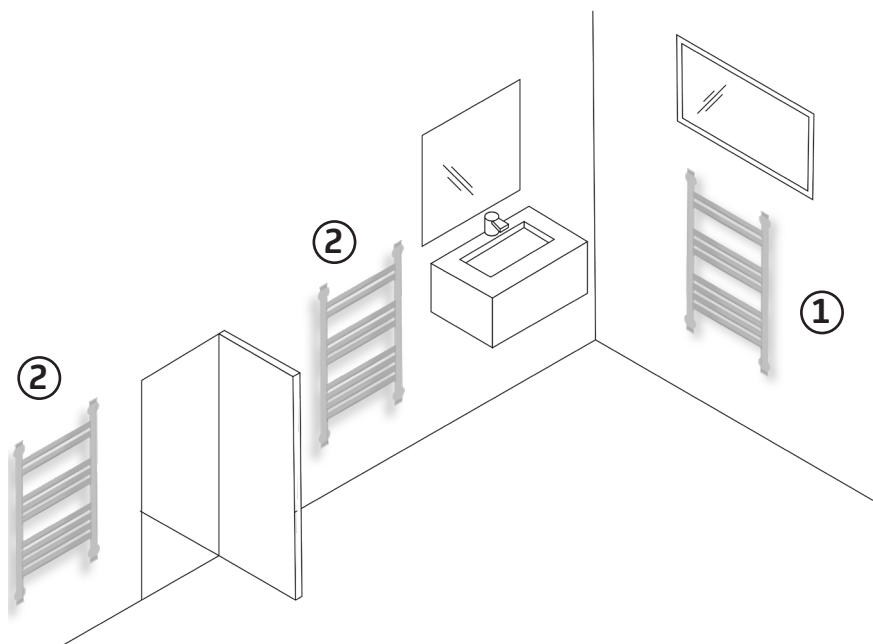

① Preferred location, optimum zone for window open detection.

② Other location.

To make the most of this function, your device must be positioned near the window, with no furniture or other objects between them. Ideally, it should not be located near the bathroom or shower room door (detection may be affected by air currents produced when the door is opened). The quality of window open detection depends on numerous factors, including the position of the device, the speed at which the temperature drops in the room, etc.

INSTALLATION AND SERVICING

WARNING

INSTALLATION

EXPLORE

USE

HELP

INSTALLING THE DEVICE

To facilitate installation, use the installation template provided in the packaging and follow the instructions.

Place the template at the required height, ensuring a minimum distance of 20 cm between the base of the device and the floor.

1 Installing the wall supports

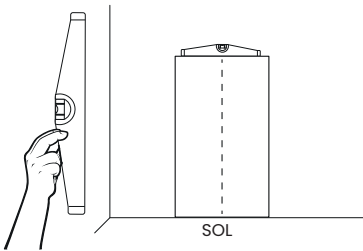

Place this template on your wall at the desired height.

Ensure that the safety distances around the device are respected.

Use a level to ensure the template is horizontal.

2 Mark the drilling points

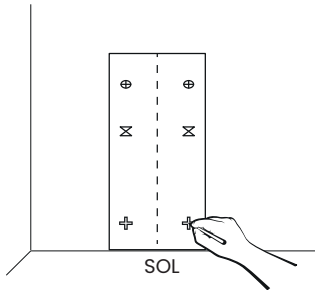

Mark the 4 drilling points which correspond to the model of your device, starting with the lowest 2 points.

3 Drilling

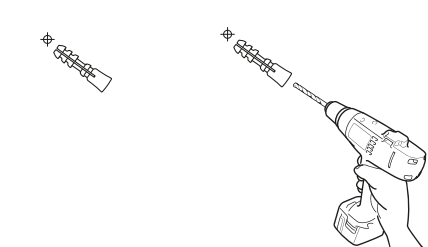

Remove the installation template. Drill the 4 mounting holes for the device, and insert the rawl plugs.

Use the correct rawl plugs for your support (concrete or plasterboard).

When drilling into tiles, start at a low speed, then increase speed gradually.

INSTALLATION AND SERVICING

INSTALLING THE DEVICE

4 Installing the wall supports

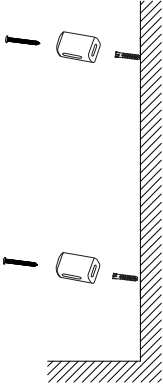

Screw the anchorage supports provided to the wall.
x4 mounting points

5 Fitting the mountings onto the device

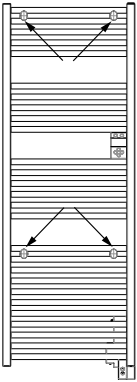

750 / 1750W
Standard

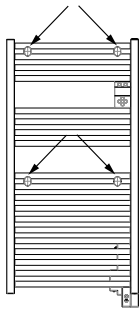

500 / 1500W
Standard

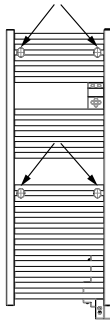

500W
Narrow

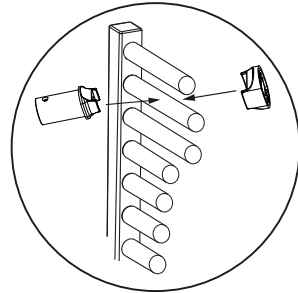

INSTALLATION AND SERVICING

WARNING

INSTALLATION

EXPLORE

USE

HELP

CONNECTING THE DEVICE

6

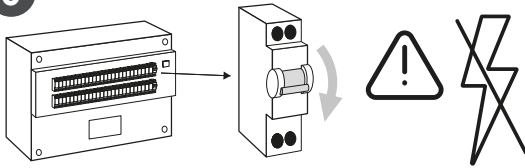

Switch off the power supply.



Guidelines for the electrical installation

- The device must be connected to a 230 V / 50 Hz single-phase power supply.
- The device's power supply must be connected directly to the network after the circuit breaker without an intermediate switch.
- The device will be connected to the mains by means of the device cable via a connection box. In wet environments such as bathrooms and kitchens, the connection box must be installed at least 25 cm from the floor.
- Earthing is prohibited. Do not earth the pilot wire (black wire).
- The power supply must be directly connected to the network after the all-pole cut-out device, with a contact opening gap of at least 3 mm, and without an intermediate switch.
- If the power cable is damaged, it must be replaced by the manufacturer, its After-Sales service or a similarly qualified professional to prevent any hazards.
- If using the pilot wire, and if it is protected by a 30 mA residual current device (e.g. bathroom), the pilot wire power supply needs to be protected on this RCD.
- If you wish to use a load-shedding device, select one with a pilot wire output and not with a power output, to avoid damage to the thermostat.



What is a pilot wire?

The pilot wire enables the device thermostat to be controlled and the temperature to be lowered to a temperature below that set on the towel dryer.

INSTALLATION AND SERVICING

CONNECTING THE DEVICE

7 Electrical connections

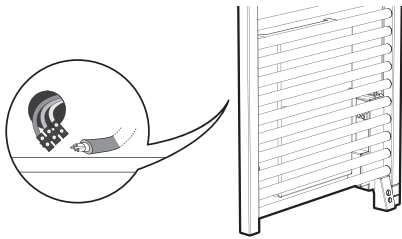

Pivot the towel dryer radiator and place it close the desired final location.

8 Electrical connections

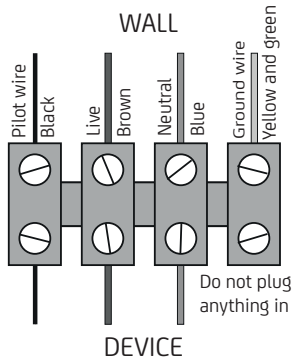

Earthing is PROHIBITED.

If there is no pilot wire in the domestic electrical network, the towel dryer pilot wire (black) must be isolated on a terminal; **only the blue and brown wires must be connected.**

Do not earth the towel dryer pilot wire (black).

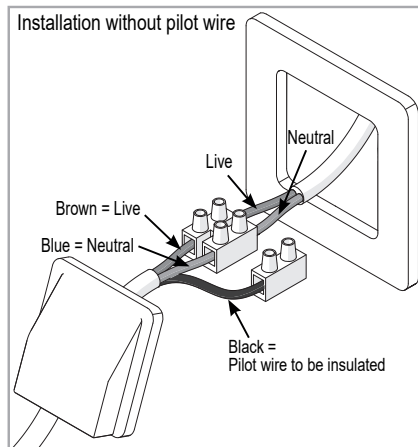
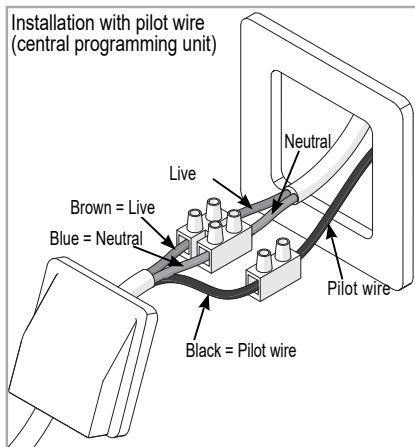

Connect the wires as shown in the diagram.

INSTALLATION AND SERVICING

CONNECTING THE DEVICE

9 Electrical connections

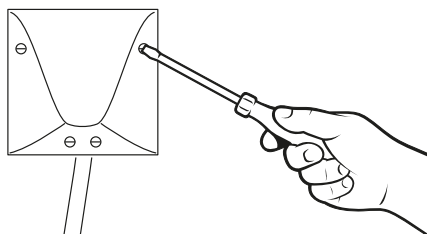

Close up the cable output.

SECURING THE DEVICE

10 Installing the towel dryer radiator on its wall support

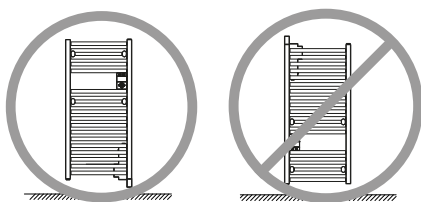

Place the towel dryer radiator in front of its anchorage supports, with the front of the product facing you.

11 Installing the towel dryer radiator on its wall support

1. Insert the rear frame mountings into the wall supports;
2. Insert the locking screws (you can adjust the depth a little when the screws are tightened);
3. Fit the front covers.

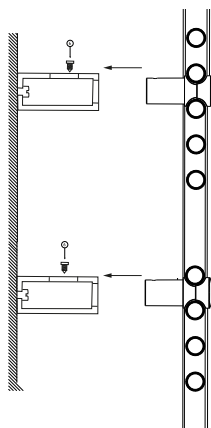

INSTALLATION AND SERVICING

12

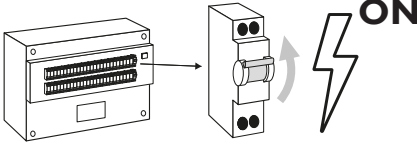

Switch the power back on; your device is ready to operate.

SERVICING THE DEVICE

Before any maintenance action, cut the power supply to the device. To maintain the device's performance, it needs to be dusted approximately once a month.



Never use abrasive products or solvents.

CLEANING THE FAN (DEPENDING ON THE MODEL)

Clean the air inlet and outlet grilles using a vacuum cleaner.

The fan is equipped with an anti-dust filter which, when saturated, may cause it to stop (error code Err 6 is displayed on the control panel screen).

Fan overheated
Clean the filter and check
that nothing is obstructing
the fan's inflow
or outflow of air (Error 06)

Continue

Fan overheated
Wait a few minutes
before restarting
the BOOST

Continue

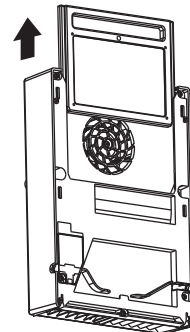
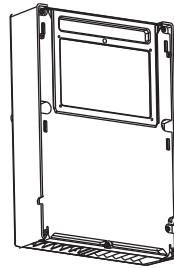

For optimal operation, clean your filter regularly.

INSTALLATION AND SERVICING

RECYCLING



Appliances carrying this symbol must not be disposed of with household waste. They must be collected separately and recycled. Products at the end of their life must be collected and recycled in accordance with the local provisions and decrees.

INSTALLATION AND SERVICING

DECLARATION OF CONFORMITY RED DIRECTIVE

RADIO EQUIPMENT DIRECTIVE 2014/53/EU(*)

Atlantic Industrie hereby declares that the equipment specified below meets the requirements stipulated by the Radio Equipment Directive (RED) 2014/53/EU.

The full EU declaration of conformity for this equipment is available at the following address:

<https://www.atlantic.fr/Declaration-conformite-EU-RED>.

Description:	Bathroom radiator with radio card
Models:	26FT2S-ABCBppp / 26FT2N-ABCBppp / 26FT2S-ANOIppp

Specifications:

Radio frequency bands used by the Transmitter-Receiver:

Type: BLE AND WI-FI RADIO TRANSMITTER-RECEIVER, 2400 A 2483.5 MHz

Max. BLE antenna power: 10 dBm

Max. WI-FI antenna power: 20 dBm

Operating temperature: min. -10 °C; max. +55 °C.

Class 2 radio equipment: can be marketed and commissioned without restriction.

Radio range: from 100 to 300 metres in free field, variable depending on the linked equipment (the range may be affected by the installation conditions and the electromagnetic environment).

Compliance with the Radio Equipment Directive, Electromagnetic Compatibility Directive and Low Voltage Directive has been checked by the following notified body (no. 0081): LCIE France, Fontenay-aux-Roses..

EXPLORE

GETTING TO KNOW THE DEVICE

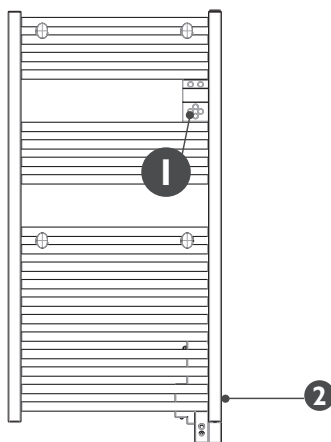

- ❶ Control unit
- ❷ Product information label with the serial number

*images not contractually binding



The On/Off button (❶) can be used to switch the device to standby. To completely switch off the power supply to your device, the power supply must be interrupted at the electricity meter. If the power is switched off for more than 15 minutes, the date and time will need to be reset when the power is switched back on.

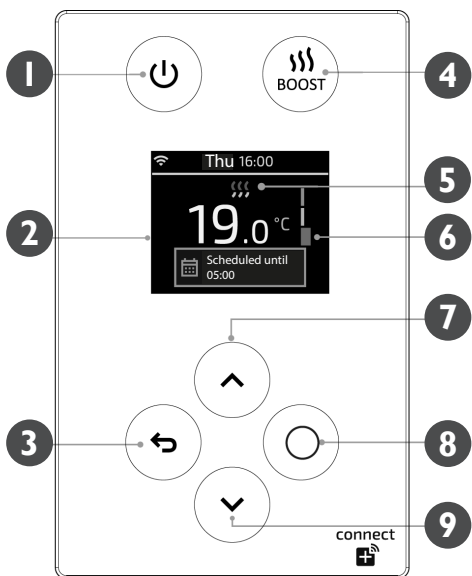



- ❶ On/off (long press)
- ❷ Temperature set-point
- ❸ Back
- ❹ Activate/Deactivate Boost
- ❺ Heating indicator
- ❻ Consumption indicator
- ❼ Increase T° / Scroll
- ❽ Confirm / Access Menus
- ❾ Decrease T° / Scroll

Once installation is complete, remove the protective plastic film from the control panel to prevent the risk of ingestion and suffocation.

EXPLORE

OPERATING PRINCIPLE

The first time your device is powered on, it will integrate by default a heating schedule as shown below

 Présence	When you are present , the default set temperature is 19°C . The default set schedules are: - Monday to Friday: from 6 am to 9 am and from 6 pm to 9 pm - Saturday and Sunday: from 8 am to 12 noon and from 6 pm to 9 pm
 Absence en journée	When you are absent during the day, the default set temperature is 15.5°C . The default set schedules are: - Monday to Friday: from 9 am to 6 pm - Saturday and Sunday: from 1 pm to 6 pm.

You can change this schedule to adapt it to your life rhythm.
This schedule can be activated or deactivated.



When the schedule is deactivated, you can adjust the temperature manually any time you choose.

CONSUMPTION INDICATOR

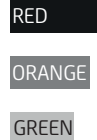
A consumption indicator allows you to optimise your temperature setting. When the indicator is on the green symbol, you are at a temperature level equal to or less than 19°C.



HEATING INDICATOR

	The appliance is heating up to reach the set temperature.
	The appliance is heating up to maintain the set temperature.
	The appliance does not heat up.

INITIAL SET-UP

- Select the language.
- Set the current date and time.

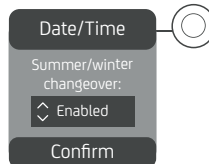
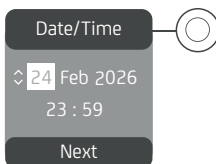
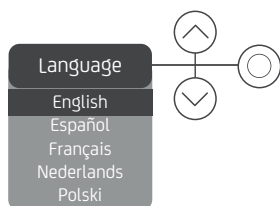

- Follow the instructions to set up your towel dryer radiator.

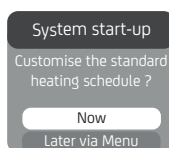

Customising your heating schedule now

- 1 - Activate the heating schedule?
- 2 - Customise the standard heating schedule?
- 3 - Follow our simple guide create a schedule to fit your own life rhythm? (Temperature when the bathroom is or is not being used);
- 4- And, lastly, you can choose 1 or 2 life rhythms to be split across the days of the week (days with no life rhythms set will default to the absence temperature).

You will also be able to configure the smart functions on your device:

- Activating the adaptive scheduling: the schedule is adapted based on detected information, i.e. your device will learn and save your absences and presences and automatically create a schedule adapted to your life rhythm (this function requires the heating schedule to be activated, and is inactive at night).
- Activate the scheduled heating: the radiator will start heating the room so that it reaches the right temperature at the set time. If this function is not active, the device will start to heat the room at the scheduled time.

INITIAL SET-UP

- Activating the the unexpected event response : the temperature is adjusted to any unscheduled absences/presences (this function requires the heating schedule to be activated, and is inactive at night). If this function is active, the temperature will be temporarily adjusted when you are unexpectedly absent (lowering the temperature) or present (starting heating automatically). If this function is not active, the temperature will not change, even if you have returned unexpectedly.

Complete the set-up later from the menu.

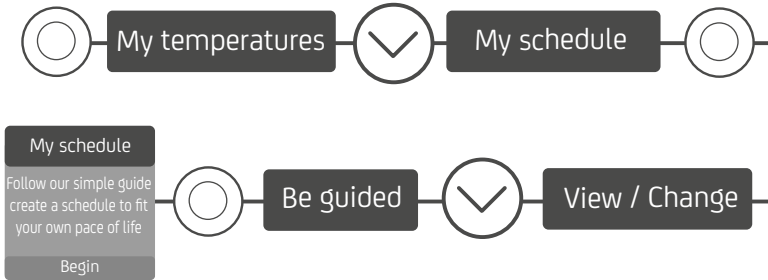

In this case, the default heating schedule will be activated:

- The schedule is based on the bathroom being used between 6 am and 9 am and 6 pm and 9 pm, Monday to Friday, and between 8 am and 12 noon and 6 pm and 9 pm at the weekend;
- The temperatures are set by default to 19°C when present and 15.5°C when absent.



Good to know: By default, the window open detection, the adaptive scheduling, the scheduled heating and the unexpected event response are activated.

USE

CHANGING THE TEMPERATURE

The schedule is inactive: the new temperature will be applied at all times.

The schedule is active:

- The new temperature will be applied temporarily:
 - either by default until the next change in period (*presence, daytime absence, night*).
 - or until the required time if you have changed this.

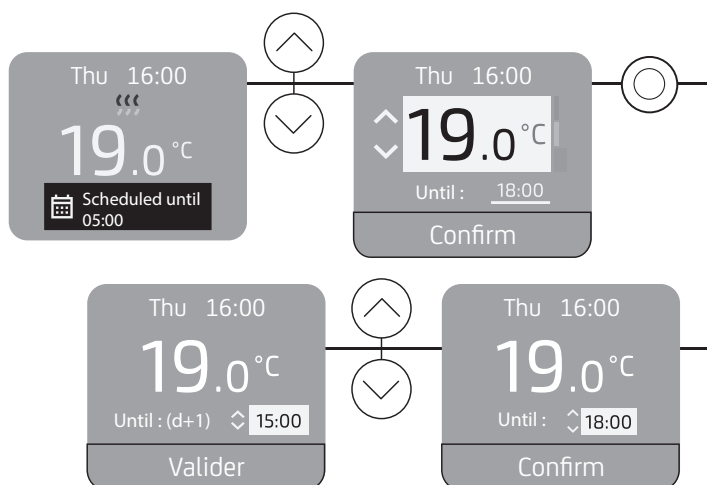

Good to know: A decrease of 1 °C can result in energy savings of 12%!

CHANGING THE TEMPERATURE

- If set via the Menu, the new temperatures will be applied the entire time, during daytime periods of presence and absence and at night.

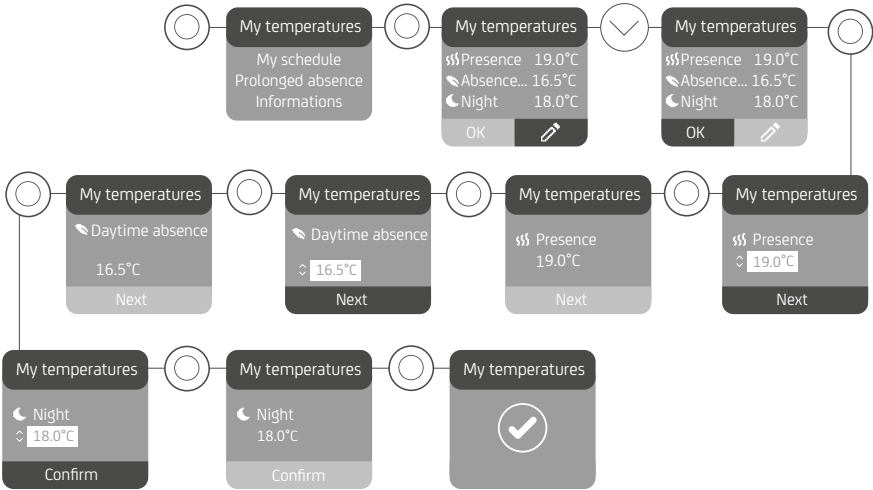

This menu cannot be accessed if the schedule is inactive.

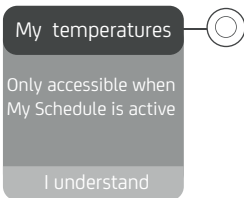

USE

CHANGING THE SCHEDULE

If your schedule is active, you can change the daytime presence and absence and night-time slots for each day of the week.

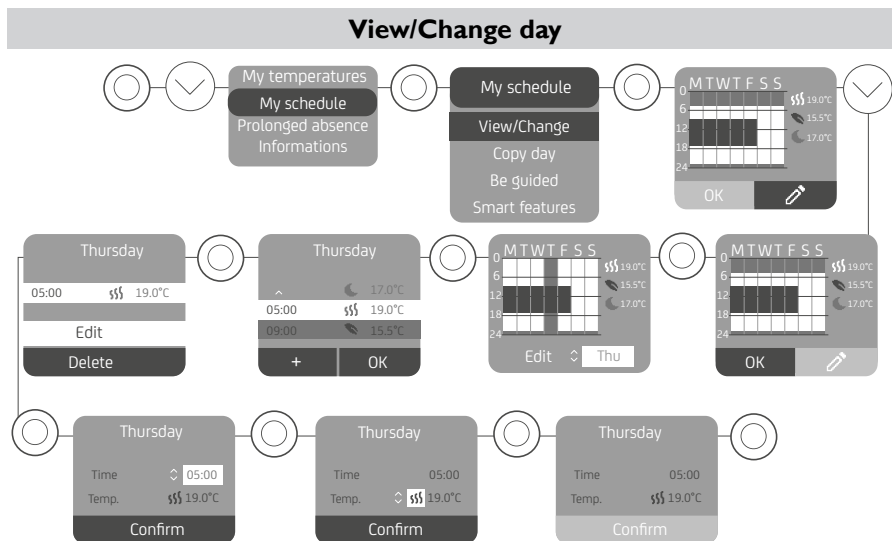

If your schedule is inactive, follow these steps to activate it:

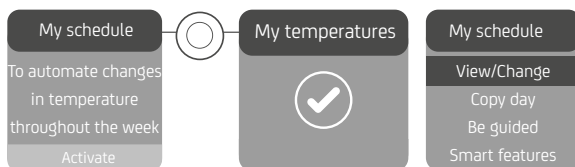

This device meets the requirements of the RE2020 regulation if the heating schedule and response to unexpected absence/presence are active with an absence temperature set in all time slots.

In these conditions, the device switches to the presence temperature when detecting and returns to the absence temperature after 15 minutes if no presence is detected.

CHANGING THE SCHEDULE

Copying a day to one or more days of the week

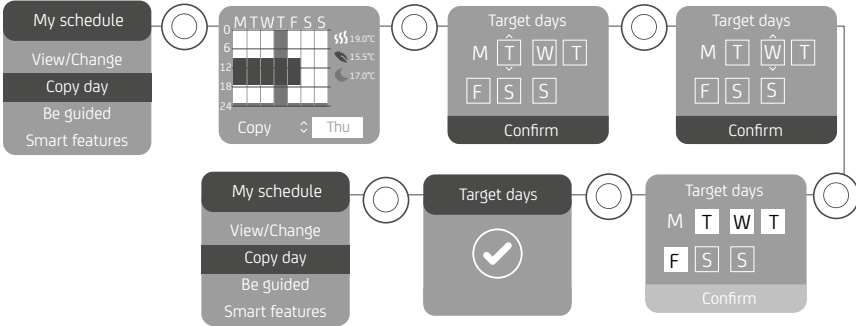

Opting to be guided by the assistant

You can customise your schedule to match your life rhythm (if you did not do this during set-up or if you want to make changes). Days with no rhythm will remain at the absence temperature during the daytime.

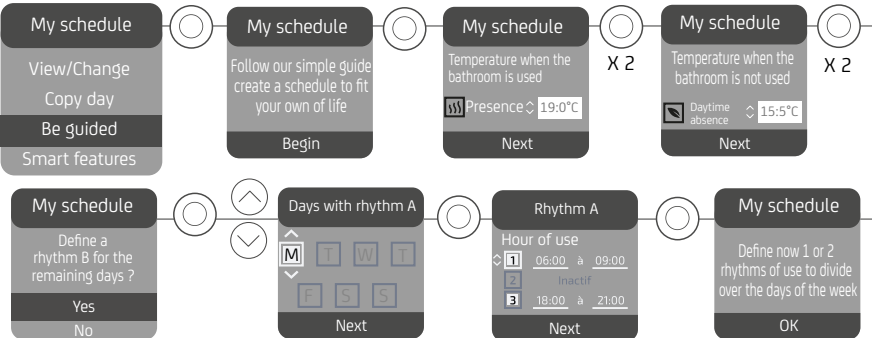

USE

WARNING

INSTALLATION

EXPLORE

USE

HELP

SMART FEATURES

In the schedule, you can configure the Smart features:

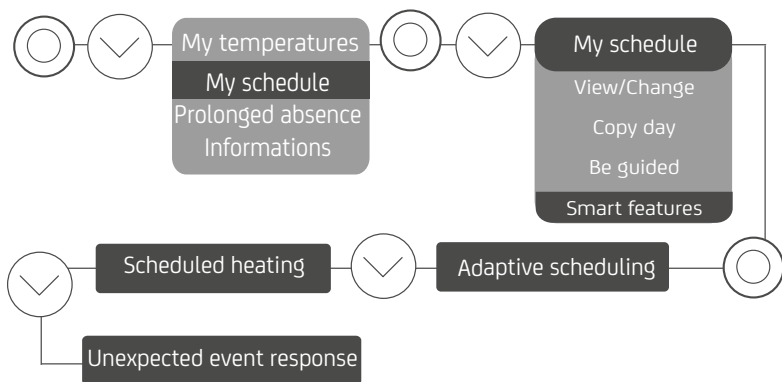

DEACTIVATING THE SCHEDULE

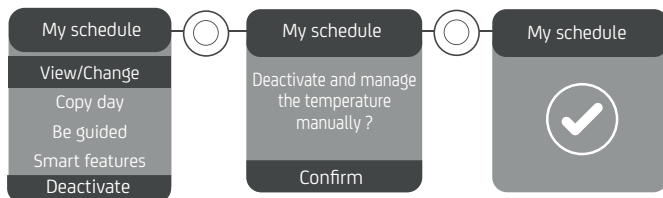

USE

LONG ABSENCES

This function is used to set the temperature and the duration for a long absence.

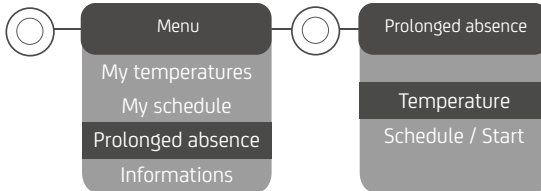

- Set the desired temperature during your prolonged absence.
- Set the start date and time and the end date and time for the absence.

If a long absence already exists, you can change or delete it:

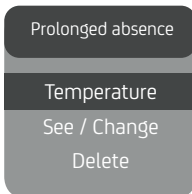

LOCKING ACCESS

To prevent the controls being mishandled by children, they can be locked.

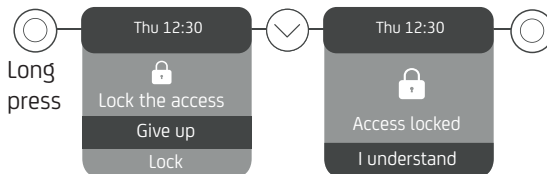

The procedure is the same to unlock the controls. Simply select "Unlock" .

A message will be displayed if you try to activate the controls when they are locked.

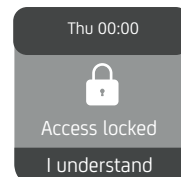

USE

USING THE BOOST



The Boost function is used to accelerate heating of the frame to heat the room and dry or heat the towels quicker than by using a timer.



In models which have a fan, you can opt to activate heating of the frame only or with the fan (two types of Boost are possible).

FOR A MODEL WITH A FAN, YOU CAN:

- Simultaneously activate the fan and the frame heating at full power to quickly heat the room. The room temperature increases by 3 °C in under 15 minutes*.
- Or, just the frame heating can be activated at full power to heat the room and dry/heat towels more quickly.

To activate the Boost, press the  button.

• You can then choose the type of Boost (fan or drying) using the  or  arrows, or by pressing the  button again.

• You can then set the Boost duration from 5 minutes to 2 hours with  or . The default duration for the first activation is 15 minutes for the Boost with fan and 30 minutes for the Boost with drying. The next time that you press the Boost button, the most recent type of Boost used and the set duration will be suggested as the default.

• If the type of Boost or the duration is not changed, the displayed Boost will be activated automatically after 5 seconds.

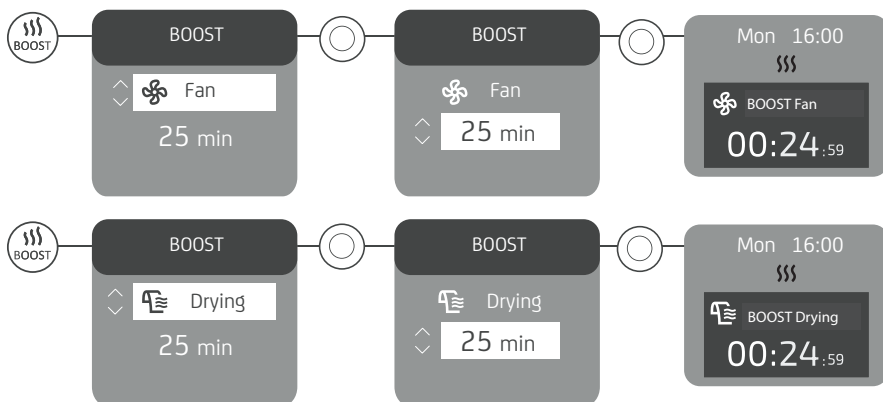

To stop the Boost, I can press  button.

(*) : Measurement taken in a room measuring 6 m², with an increase in temperature from 21 °C to 24 °C after activation of BOOST mode with the fan.



USE

USING THE BOOST

FOR A MODEL WITHOUT A FAN, YOU CAN:

- Activate the frame heating at full power to heat the room and dry/heat towels more quickly.

To activate the Boost, press the  button.

- You can then set the Boost duration from 5 minutes to 2 hours with  or  . The default duration the first time it is activated is 30 minutes. The next time that you press the Boost button, the most recent set duration will be suggested as the default.

- If the Boost duration is not changed, the displayed Boost will be activated automatically after 5 seconds.

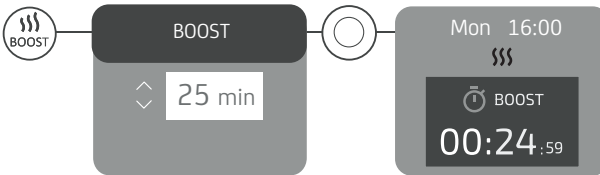

To stop the Boost, I can press  button.

Timed operating mode :

When the device is in stand by mode, I can activate the Boost for a limited time by pressing the  button. At the end of the selected time, the device will return to standby mode.

USE

INFORMATION

Various information can be accessed in this menu.

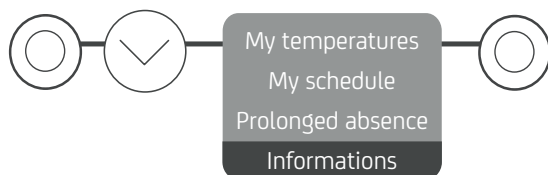

- The information on the **consumption** in kWh can be viewed. The meter starts when the device is first set up. The meter can be reset.
- The information on the **energy savings** can be viewed. With the schedule active, you can see that the schedule has allowed you to save xx% of the time. This information is available after 24 hours of use.
- You can view the information relating to your device: reference, brand, model, power level, serial no. (*useful when contacting After-Sales*).
- You can find the manual online by scanning the QR code.

SETTINGS

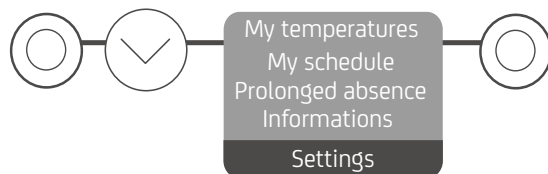

- **Wi-Fi:** you can view the signal strength, and see if the connection is established or failed.
- **Accessibility:** the touch control can be set.
- **Sound and brightness:** the sound feedback (*sound emitted when pressing the keys*) and the screen brightness (*activating/deactivating the screen backlight when the device is on standby*) can be set.
- **Language:** you select your choice of language.
- **Date and time:** you can update the date and time.
- **Window open:** you can activate or deactivate the function (*refer to the section on the Window open function*).
- **Calibration:** you can set the difference between the room temperature and the value set on your device (*refer to the section on Calibration*).

USE

CONTROLLING THE DEVICE REMOTELY

This towel dryer radiator can be controlled remotely from your smartphone, wherever and whenever you want!

Thanks to our free smart application, compatible with IOS / Android, you can:

- Set the temperature for each room/zone
- Program your heating times to meet your needs
- Schedule your long absences thanks to the absence mode
- Manage any unexpected presences or absences at any time by taking back control wherever you are
- Activate the features of your devices
- View and track your consumption
- Customise the tariff based on your contract
- Optimise your budget using advice on usage



This towel dryer radiator is connected to the Wi-Fi and does not need a hub to connect.

To connect your radiator, you must:

- Have a router
- Download the Atlantic application on the App Store or Google Play
- Carry out all the connection or control operations via the app by following the instructions on-screen on your smartphone or tablet.

ACCESSIBILITY

To guarantee the comfort of everyone, this device has accessibility features designed to meet the specific requirements of users with an impairment.

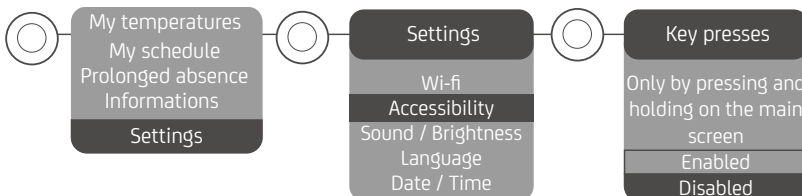



This symbol appears on the screen when Touch control is active.

USE

To switch the device on and off:

- press and hold . An audible signal confirms that the action is complete.
 - 3 slow beeps when the device is switched off.
 - 3 fast beeps when the device is switched on.

To set the temperature:

- Press and hold  to instantly set the temperature to 19°C.
 - 2 beeps will be heard when the action is complete.
- You can then set the temperature by continuing to press the  or  keys.
 - 1 beep will be heard every 0.5°C.
 - 2 beeps will be heard when the temperature setting reaches 19°C.
 - 2 beeps will be heard when the temperature setting reaches the minimum temperature (7°C) or maximum temperature (28°C). The 2 beeps will continue to be heard if the temperature drops below 7°C or rises above 28°C.
 - 2 beeps will be heard when the temperature returns to 19°C.

The menu is locked when the accessibility function is activated.

To access it, press the menu key  4 times.



1x

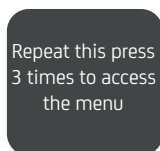

3x

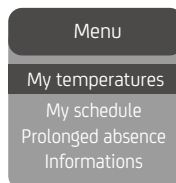

The touch buttons do not respond immediately when pressed.

Press and hold the button for 3 seconds to activate the desired function.

This gives visually impaired users time to locate the required button before it activates anything.

If your device is in active planning mode:

- You can temporarily change the temperature to suit your needs (e.g. *the device is programmed to heat to 15°C since you are usually out at this time of day. However, today you are in and wish to override the program to set your device to 19°C.*)
- In this case, the new temperature will be activated for the next 4 hours.
- At the end of this period, the device will automatically return to the original program.

USE

USING THE WINDOW OPEN DETECTION FUNCTION

The window open detection function is used to detect temperature variations caused by open windows and to prevent unnecessary heating. The device automatically switches to Frost-Free mode (7 °C) if it detects a significant drop in the temperature (the detection time varies).

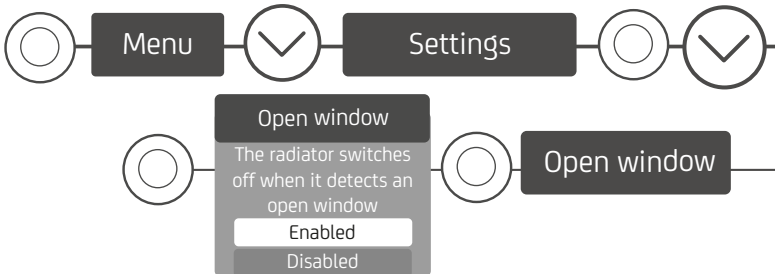

If an open window is detected (when the function is active), the following message appears on the control panel:

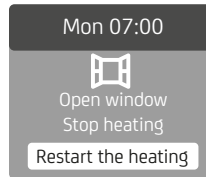

Good to know: when an open window is detected and the above message is displayed, you need to select “restart the heating” so that the device returns to its initial status. Otherwise, the device remains in Frost-Free mode.

CALIBRATING THE DEVICE

This function is used to calibrate your device if you notice a difference between the temperature of the room and the value set on your device, after heating for several hours.

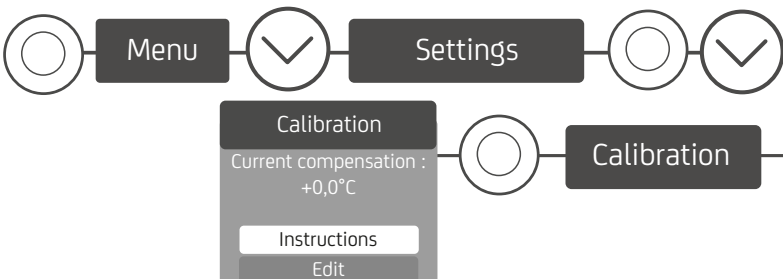

USE

CONTROLLING THE DEVICE FROM THE PILOT WIRE

Your device will follow the external control commands for your installation via a pilot wire connection.

The schedule is inactive.

The information on the commands received are displayed on the screen:

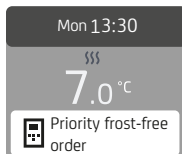
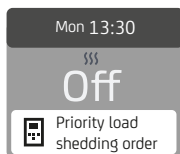

Please note: The ECO command is 3.5°C lower than the COMFORT command



The schedule is active.

The information on the commands received are displayed on the screen:

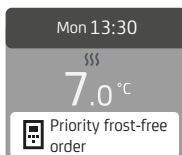
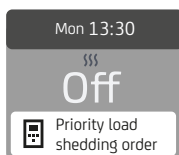

USE

LOAD SHEDDING

Our devices are compatible with various load shedding systems. However, you must not use mains shut-off load shedding, since these systems are incompatible with our devices. Sudden, inadvertent and repeated power shut-offs can cause premature wear and damage to the electronics boards, which would not be covered by the manufacturer's warranty.

During load shedding periods, the screen shows "Prioritised load shedding" if an Off/Load shedding command is sent, and "Priority command" if a Frost-Free command is sent.

The device will then return to its initial operating mode.

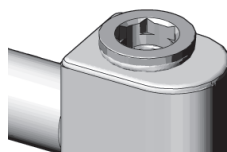

AUTOMATIC BLEED

To increase the device's service life and optimise its operation, there is an automatic bleed built into the upper part of the towel dryer radiator frame. This operates completely autonomously, with no user operations required.



USE

EXPERT MENU

This menu can be used to access the device's other advanced functions. Simultaneously press and hold the  and  keys.

You can restrict access by entering a PIN code.

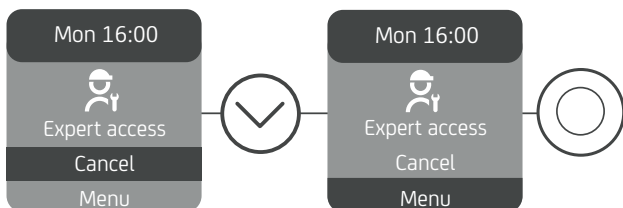

• Information:

1. Displays the software version,
2. Displays the product version,
3. Displays the differentiation code.

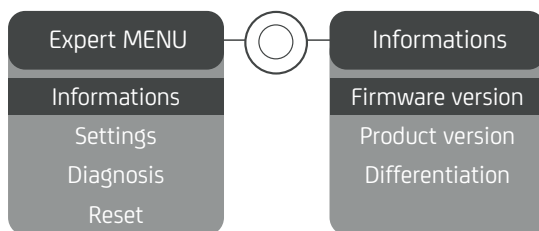

• Parameters:

1. Used to set the maximum temperature of the device (*between 19 and 28°C, set at 28°C by default*),
2. Used to set the maximum duration for using the Boost,
3. Used to protect access to the Expert menu with a PIN code. Activation of the PIN code cannot be undone,
4. Used to control access to the settings to enable access to "All", "temperature only" or "none",

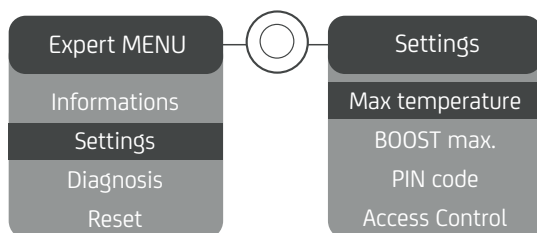

USE

EXPERT MENU

- **Diagnostic:**

1. Used to display the heating rate of the heating body,
2. Used to access a range of information on the measured temperatures,
3. Used to test the heating body, fan and presence sensor.

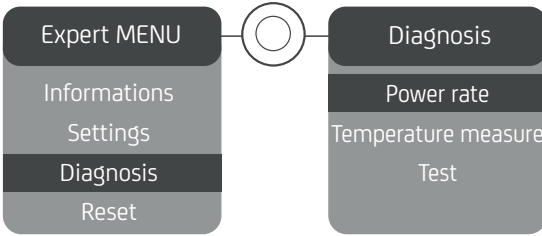

- **Reset:** Used to restore the factory settings, including the Wi-Fi settings.

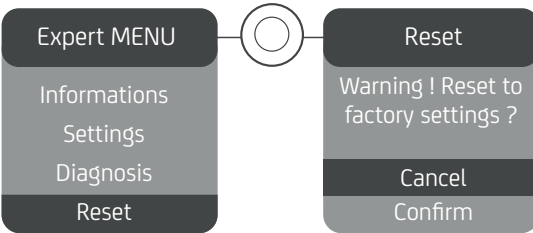

HELP

WARNING

Any disruption in operation is usually caused by minor issues. Consult the table below before contacting the After-Sales service. This will save you time and avoid any unnecessary expense.

INSTALLATION



















EXPLORE

USE

HELP

Problem encountered	Checks to carry out
The control panel screen does not come on .	Check that the device is connected to the power supply. Press  briefly.
The device does not heat up .	If you are programming, check that you are on a bathroom use time slot. The time set for the period of use corresponds to the product heating start time. If you want the room to be warm when you arrive, we recommend that you set an advance start time for use of the bathroom. Check that the installation's circuit breakers are depressed or that the fail-safe (if present) has not stopped the device from functioning. Check that the device is switched on. Check the air temperature in the room: if it is too high compared to the set-point temperature, the device will not heat up.
The device is heating constantly .	Read the temperature at the bottom right of the device (this is where the sensor is located). If this temperature is below the set-point temperature, then the device should be heating up. If there is a notable difference between the temperature at the bottom right of the device and the ambient temperature of the room, we recommend that you correct the environment around the device. Otherwise, we recommend that you check the device's power in relation to the dimensions of the room and the structure. Also ensure that the product is heating an enclosed area (no influx of air from unheated rooms). You can calibrate the temperature of your device so that it matches the room temperature. See the "Expert menu" chapter. In the event of a problem (thermostat blocked, etc.), cut the power to the device (fuse, circuit breaker) for about 10 minutes, then switch it on again. If this phenomenon occurs frequently, contact your installer or retailer.
The room temperature is different from that displayed by the device .	You have to wait at least 6 hours for the temperature to stabilise. It is possible to adjust the temperature measured in the room (see "Expert menu" chapter).

HELP

Problem encountered	Checks to carry out																					
<p>The device does not heat up enough.</p>	<p>Increase the temperature. If the setting is at its maximum, make the following checks:</p> <ul style="list-style-type: none"> - Check whether another heating method is present in the room. - Check that your device only heats the room in question (door closed). - Check the supply voltage to the device. - Check whether the power of your device is suited to the size of your room. <p>You can calibrate the temperature of your device so that it matches the room temperature. See the “Expert menu” chapter..</p>																					
<p>The surface of the device is very hot.</p>	<p>It is normal that the device is hot when operating and the maximum surface temperature is limited in accordance with the NF Electricity standard. If however you feel that your device is still too hot, check that the power is suited to the area of your room (we recommend 100 W/m² for a ceiling height of 2.50 m or 40 W/m³), and that the device is not placed in an air current which affects its regulation.</p>																					
<p>Traces of dirt appear on the wall around the device.</p>	<p>In a polluted atmosphere, dirt may appear around the device’s air outlets or on the wall. This phenomenon is linked to the poor ambient air quality (cigarette smoke, candles, incense, fireplace, etc.). In this case, you are advised to check that the room is suitably ventilated (ventilation, air intake, etc.).</p>																					
<p>The Expert menu is not accessible.</p>	<p>You have saved a PIN code. You need to enter your code to access the Expert menu (see the “Expert menu” chapter).</p>																					
<p>The device is not responding to the pilot wire commands.</p>	<p>Check whether you are in inactive heating schedule mode (manual mode). Check that the programming commands are correctly transmitted.</p> <table border="1" data-bbox="324 1226 996 1437"> <thead> <tr> <th></th> <th>Comfort</th> <th>Eco</th> <th>Frost-Free</th> <th>Heating off Load shedding</th> <th>Comfort -1 °C</th> <th>Comfort -2 °C</th> </tr> </thead> <tbody> <tr> <td>Signal to be transmitted</td> <td></td> <td></td> <td></td> <td></td> <td></td> <td></td> </tr> <tr> <td>Measurement between the Pilot Wire and neutral</td> <td>0 Volts</td> <td>230 Volts</td> <td>-115 negative Volts</td> <td>+115 positive Volts</td> <td>230 Volts for 3 s</td> <td>230 Volts for 7 s</td> </tr> </tbody> </table> <p>In pilot wire or carrier programming, Frost-Free protection or load shedding commands have priority.</p>		Comfort	Eco	Frost-Free	Heating off Load shedding	Comfort -1 °C	Comfort -2 °C	Signal to be transmitted							Measurement between the Pilot Wire and neutral	0 Volts	230 Volts	-115 negative Volts	+115 positive Volts	230 Volts for 3 s	230 Volts for 7 s
	Comfort	Eco	Frost-Free	Heating off Load shedding	Comfort -1 °C	Comfort -2 °C																
Signal to be transmitted																						
Measurement between the Pilot Wire and neutral	0 Volts	230 Volts	-115 negative Volts	+115 positive Volts	230 Volts for 3 s	230 Volts for 7 s																

HELP

WARNING

INSTALLATION

EXPLORE

USE

HELP

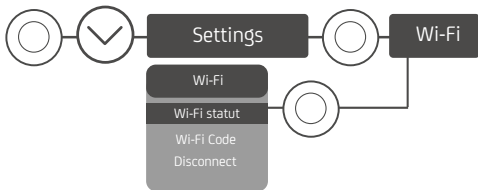
Problem encountered	Checks to carry out
An error code is displayed.	<p>Err 3: Sensor error. Room temperature too high. Make sure that there is no laundry around the plastic casing.</p> <p>Err 6: Clean the filter (model with fan) and/or check that the air inlet or outlet is not obstructed.</p> <p>Err 10: Electrical connection fault. Contact your installer.</p> <p>Err 11: Heating element fault. Contact your installer.</p>
<p>The Wi-Fi is not working</p>	<p>It could be that the Wi-Fi signal is too weak. Refer to the Wi-Fi settings in the Menu.</p> <p>If your product is too far from your router, you can add a Wi-Fi repeater.</p> 
The device does not follow the internal programming commands.	Check that the date and time are set.
The top and bottom parts are less hot than the rest of the device.	<ul style="list-style-type: none"> - At the top, the upper parts are not completely filled to enable thermodynamic fluid expansion. They are heated by conduction. - At the bottom, the lower parts carry back the fluid which has transmitted its heat. <p>This is normal, and is caused by the circulation of the fluid inside the frame.</p>
The device makes a liquid noise when operated.	Upon unpacking or installation, it is normal to hear the fluid circulating in the device's frame.
The appliance takes time to heat up.	The electric heater heats up the fluid, which gradually and naturally starts circulating inside the device. The fluid's inertia properties mean that the appliance's surface temperature only reaches an optimal level after at least 15 mins, depending on the ambient temperature and losses from the room when the device is heating up.

HELP



To completely switch off the power supply to your device, the power supply must be interrupted at the electricity meter. If the power is switched off for more than 15 minutes, the date and time will need to be reset when the power is switched back on.

UNDERSTANDING THE INFORMATION LABEL

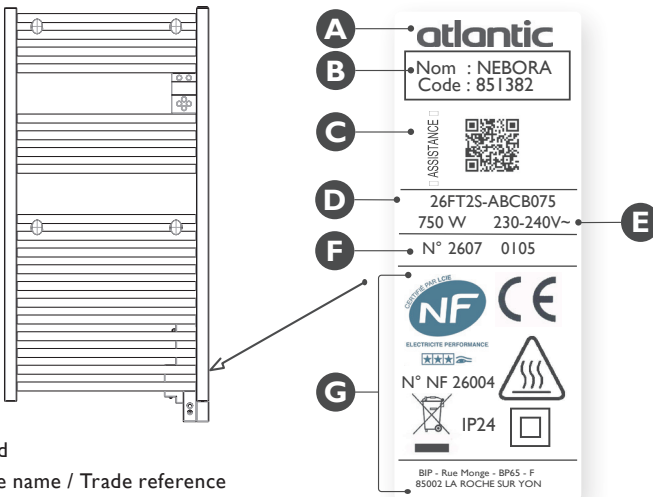

- A** Brand
- B** Trade name / Trade reference
- C** Atlantic assistance details
- D** Manufacturing reference / Colour
- E** Power level
- F** Serial number
- G** Standards, quality labels

If you have been unable to solve your problem, contact your retailer/installer, after noting the references for your device. These are located on the side of the device. Measure the room temperature.

The trade reference and serial number are used by the manufacturer to identify the device that you have purchased.

SPECIFICATIONS

Technical specifications, measured and calculated in accordance with REGULATIONS (EU) 2015/1188 and / or (EU) 2024/1103				
Contact details	See information label			
Model identifier	26FT2S-ABCBppp / 26FT2N-ABCBppp / 26FT2S-ANOIppp			
Item	Symbol	Value	Unit	Item
Thermal output				Type of heat output / room temperature control (select one)
Nominal heat output	Pnom	0.5 to 1.75	kW	Single stage heat output and no room temperature control
Minimum heat output (indicative)	Pmin	0.5	kW	Control with two or more manual stages; no room temperature control.
Maximum continuous heat output	Pmax,c	1.75	kW	With mechanical thermostat room temperature control.
Power consumption				With electronic room temperature control
In off mode (*)	Po	0.00	W	Electronic room temperature control plus day timer
In standby mode (*)	Psm	0.53	W	Electronic room temperature control plus week timer
In idle mode	Pidle	0.53	W	Other control options (multiple selections possible)
In network standby (*)	Pnsm	0.70	W	Room temperature control, with presence detector
Standby mode with display of information or status			yes	Room temperature control, with open window detector
Seasonal space heating energy efficiency in active mode (*)	Ns,on	100	%	Distance control option
				Adaptive start control
				Working time limitation
				Black globe sensor
				Self-learning functionality (*)
				Control accuracy (*)
(*) : Only for regulation (EU) 2024/1103				

CERTIFICAT DE GARANTIE

À CONSERVER PAR L'UTILISATEUR DE L'APPAREIL

■ GARANTIE UTILISATEUR

Conformément aux dispositions légales en vigueur, les utilisateurs bénéficient en tout état de cause de la garantie légale des vices cachés (articles 1641 et suivants du Code Civil) et de la garantie légale de conformité pour les biens de consommation due par le dernier vendeur (articles L217-1 et suivants du Code de la Consommation).

■ GARANTIE CLIENTS PROFESSIONNELS ATLANTIC

Nos appareils sont garantis contre tout défaut de fabrication dans les conditions définies dans nos Conditions Générales de Vente et pour les durées suivantes :

Nebora :

- 5 ans corps de chauffe*
- 2 ans autres composants

La garantie comprend l'échange ou la fourniture des pièces reconnues défectueuses après expertise par notre Service Après-Vente, à l'exclusion de tous frais annexes qu'il s'agisse de main d'œuvre, déplacement, perte de jouissance ou d'exploitation ou de toutes indemnités à titre de dommages et intérêts.

Nos produits peuvent faire l'objet d'extension de garantie – consulter notre Service Après-Vente.

La validité de la garantie est notamment conditionnée à l'installation et à la mise en service de l'appareil par un installateur professionnel agréé ou qualifié ainsi qu'à la réalisation des entretiens réguliers conformément aux instructions précisées dans nos notices.

La garantie ne couvre pas les dommages dus à une installation non-conforme, un défaut d'entretien ou une utilisation impropre, notamment : voir la liste non exhaustive au paragraphe Garantie de la notice.

■ RETOUR SOUS GARANTIE

Les retours de produits effectués au titre de la garantie ne seront acceptés que s'ils font l'objet d'un accord préalable de la part d'ATLANTIC, par écrit, matérialisé par l'autorisation de retour numérotée.

Les pièces jugées défectueuses seront systématiquement retournées pour expertise en port payé au SAV ATLANTIC (adresse ci-dessous). Un avoir ou un échange sera effectué suivant le cas, si l'expertise révèle une défaillance effective.

- **ATTENTION :** Un produit potentiellement à l'origine d'un sinistre doit rester accessible aux opérations d'expertise. Il revient au sinistré d'entreprendre toutes les démarches nécessaires auprès de son assureur. Le remplacement du produit est soumis à l'accord des assurances du fabricant et du sinistré.

ATLANTIC SAV
Rue Monge - BP 65
F-85002 LA ROCHE SUR YON

* Sous réserve de l'enregistrement du produit par l'installateur sur le site atlantic-pros.fr (avec l'aide du QR code accessible sur la plaque signalétique), dans un délai maximum de 3 mois après la pose.



700U08212600

atlantic

