

PRODUCT DESCRIPTION AND INTENDED USE

This transmitter is part of the "Era-P" / "Era-W" Nice range. The transmitters of these two ranges are used to control automation mechanisms for awnings, outdoor sunblinds or blinds: **any other use is improper and forbidden!**

Functional specifications

- The "Era-P" range consists of portable models ("P") while the "Era-W" range consists of wall mounted models ("W").
- 1 or 6 "unit" models are available to send commands to, as well as models with commands for the management of the weather sensors.
- Some models are provided with a hook to temporarily hang the transmitter on the wall, others are provided with a plate to mount it on the wall. To install this accessory please refer to **fig. 2 or 3**.
- Fig. 1** reports all the keys which may be on the transmitters, based on the model. Their use is as follows:

A - "Unit" keys (only in the P6/U, P6S/U, W6/U, W6S/U models): are required to select the automation mechanism/s to send the commands to. While memorising the transmitter, it is necessary to programme at least one of these keys, associating at least one automation mechanism/s to them. This makes the key a "unit for the reception of the commands", meaning that the automation mechanisms associated to it will receive the **same commands** during the use of the transmitter. The other keys available may be programmed in a similar manner, based on the system's needs. For all purposes, it is like having 6 independent transmitters in a single command device.

B - Command keys (in all the models): are required to send the rise (▲), stop (■) and lower (▼) commands. In the P6/U, P6S/U, W6/U, W6S/U models, prior to sending a command, select the "unit" to send the command to.

C - Control keys of the automatic commands (only in the P1S/U, P6S/U, W1S/U, W6S/U models): the * key enables (the * key disables) the reception by the motor of the automatic commands transmitted by any weather sensor in the installation. When * is pressed the system sets the **automatic** operating mode of the automation mechanism whereas when * is pressed the system sets the **manual** operating mode of the automation mechanism. The "Wind" sensor may not be disabled since it is required to protect the automation mechanism from wind damage. With the automatic operating mode enabled, the user may send manual commands any time. For more information please refer to the manual of the automation mechanism and the weather sensor.

D - Programming keys (in all the models): in the compatible motors (e.g. those of the Era Mat range), these keys are required to simplify the performance of the programming procedures: the PRG key speeds up the access to the procedures, whereas the ESC key speeds up the exit from them. To access the keys remove the battery cover.

In the P6/U, P6S/U, W6/U, W6S/U models: during the execution of the procedures, when pressing these keys is required, it is necessary to **firstly** select the single "unit" where the procedure is being performed.

TESTING THE TRANSMITTER

Before memorising the transmitter in the receiver of the motor, check its proper operation by pressing any key and observing whether the LED lights up (**fig. 1-E**). If it does not, refer to the section entitled "Replacing the Battery" in this manual.

SPECIFIC FUNCTIONS OF THE TRANSMITTER

- Select a "unit" to send a command to (only for the P6/U, P6S/U, W6/U, W6S/U models)

With these transmitter models, prior to sending a command it is necessary to select the "unit" (i.e. the

automation mechanisms associated to this) to send the command to. After selecting the unit, its LED remains lit for a few seconds and, before its turns off, it is possible to select other units to be added to the first selected (to eliminate a unit selected by mistake, turn off its LED by briefly pressing the associated key).

After selecting the units desired, when their LEDs automatically turn off, the units will remain in the transmitter's memory until a new unit/s is/are selected. While they remain in the memory it will be possible to send them commands without having to select them first.

• Enable or disable the reception of the automatic commands sent from a weather sensor (only for the P1S/U, P6S/U, W1S, W6S/U models)

With these transmitter models it is possible to enable or disable the reception of the automatic commands coming from any weather sensor connected (e.g. the "Sun" automatism mechanisms). For a good management of the automation mechanisms connected to the weather sensors, we advise using a **single transmitter** provided with keys to enable or disable automatic commands.

Only for the P6S/U and W6S/U models: in these transmitters, prior to enabling or disabling the operating mode, it is necessary to select the "unit/s" which the setting must be sent to. While using these transmitters, to check whether the units are enabled or disabled, just select these **one at a time** and observe the state of the LEDs:

* lit; * off = function enabled;

* off; * lit = function disabled;

Note – If more units are selected and the two LEDs appear to be off, this means that there is at least one unit which has the automatic commands enabled.

MEMORISING THE TRANSMITTER

To memorise the transmitter in a control unit (or in a receiver) it is possible to choose one of the following procedures, compatibly with the presence of this in the manual of the control unit or the receiver:

A - Memorisation in "Mode I"

B - Memorisation in "Mode II"

C - Memorisation of a new transmitter through another already memorised

The detailed instructions of each procedure are reported in the instruction manual of the motor or the control unit with which you want to make the transmitter work. These manuals are also available in the website: www.niceforyou.com. Since in the manuals the transmitter keys may be identified with symbols or numbers, please refer to **fig. 1-B** to know the correspondence between these and the transmitter keys.

A - Memorisation in "Mode I"

This mode **automatically transfers**, all together, the various commands available in the motor, in the various keys available on the transmitter, without giving the installer the possibility of changing the combination among commands and keys. In other words, during the execution of the procedure that memorises the transmitter in this mode, **the system** automatically combines **the commands available in the motor with each key on the transmitter**. At the end of the procedure each key will be combined with a certain command, according to the factory set layout.

B - Memorisation in "Mode II"

This mode **manually combines** one of the commands available in the motor with one of the transmitter keys, giving the installer the possibility of choosing the command and the key desired. In other words, during the execution of the procedure that memorises the transmitter in this mode, **the installer** automatically combines **the command desired (among those available in the motor) with the desired key of the transmitter**. At the end of the procedure, to memorise another key with another command desired, it will be necessary to repeat the procedure once again.

Attention! - Each automation mechanism has its own **list of commands** that can be memorised in Mode II; therefore consult the manual of the motor

or the control unit to choose the command you want to combine with the transmitter key.

C - Memorisation of a new transmitter through another already memorised

This procedure memorises **additional transmitters**, if at least one transmitter is already memorised in the motor. The procedure memorises a new transmitter in the motor, by working at a maximum distance of 5 m from this, together with another transmitter already memorised in the same motor. The procedure lets the new transmitter memorise the same commands in the one already memorised.

REPLACING THE BATTERIES

When the batteries run down, the range of the transmitter is significantly reduced. When pressing any key you will find that the LED takes a while to light up (= **batteries almost exhausted**) and that the brightness of the LED is dimmed (= **batteries completely exhausted**). In these cases, in order to restore the normal operation of the transmitter, you need to replace the exhausted batteries with two of the same type, observing the polarity shown in **fig. 4 or 5**.

• Battery disposal

Attention! – Exhausted batteries contain polluting substances; therefore they may not be disposed of together with unsorted household waste. They must be disposed of separately, according to the regulations locally in force.

DISPOSING OF THE PRODUCT

This product is an integral part of the automation system it controls and thus must be disposed of along with it. As in installation operations, at the end of the product's lifespan, disposal operations must be performed by qualified personnel. The product is made of various types of materials: some of them may be recycled, while others cannot. Find out about recycling and disposal systems in use in your area for this product category.

Attention! – some parts of the product may contain polluting or hazardous substances which, if released into the environment, may cause serious damage to the environment or to human health.

 As indicated by the symbol appearing here, the product may not be disposed of with other household wastes. Separate the waste into categories for disposal, according to the methods established by current legislation in your area, or return the product to the retailer when purchasing a new version.

Attention! – local regulations may provide for heavy fines if the product is disposed of inappropriately.

TECHNICAL CHARACTERISTICS OF THE PRODUCT

■ **Power supply:** 2 1.5 Vdc AAA alkaline batteries ■ **Battery life:** approx. 2 years, with 10 transmissions a day ■ **Frequency:** 433.92 MHz (±100 kHz) ■ **Radio coding:** standard O-Code (Flo-R compatible); 72 bit rolling code ■ **Operating temperature:** -20°C; +55°C ■ **Protection class:** IP 40 (for household use or in protected environments) ■ **Dimensions:** Era-P: 49 x 150 x 14 mm; Era-W: 80 x 80 x 15 mm ■ **Weight:** Era-P: 85 g; Era-W: 70 g

Notes: • All technical specifications stated in this section refer to an ambient temperature of 20°C (± 5°C). • Nice S.p.a. reserves the right to apply modifications to products at any time when deemed necessary, maintaining the same intended use and functionalities.

This device complies with Part 15 of the FCC Rules and with RSS-210 or Industry Canada. Operation is subject to the following two conditions: (1) this device may not cause harmful interference, and (2) this device must accept any interference received, including interference that may cause undesired operation. Any changes or modifications made to this device without the express permission of the manufacturer may void the user's authority to operate this device.

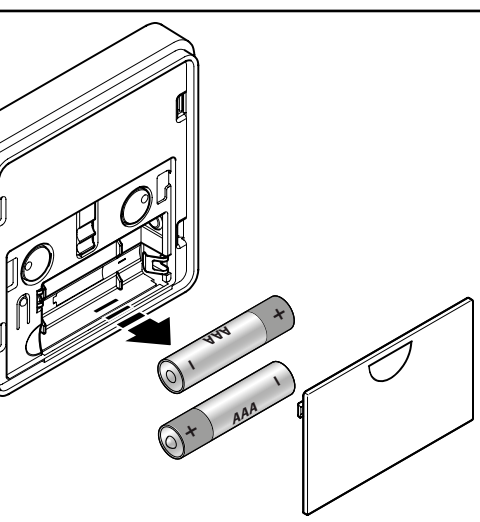
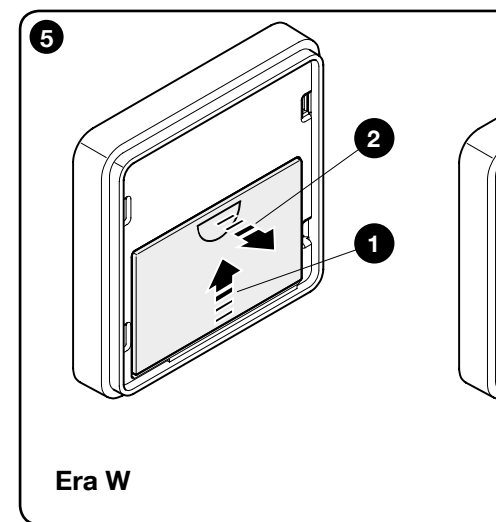
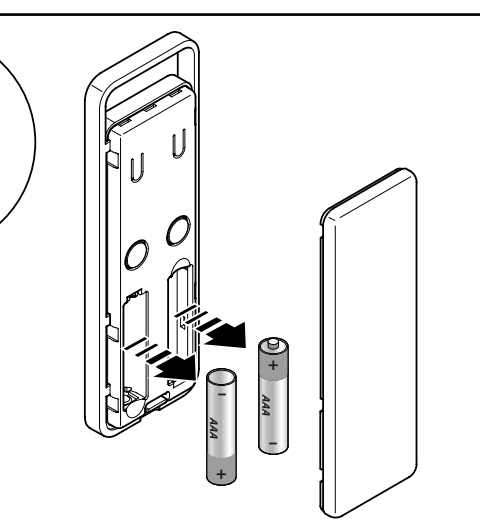
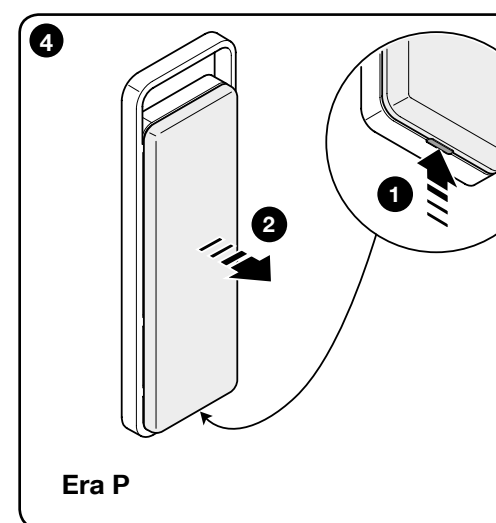
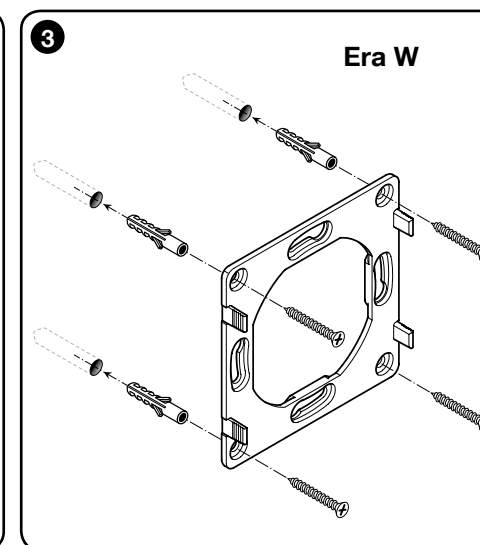
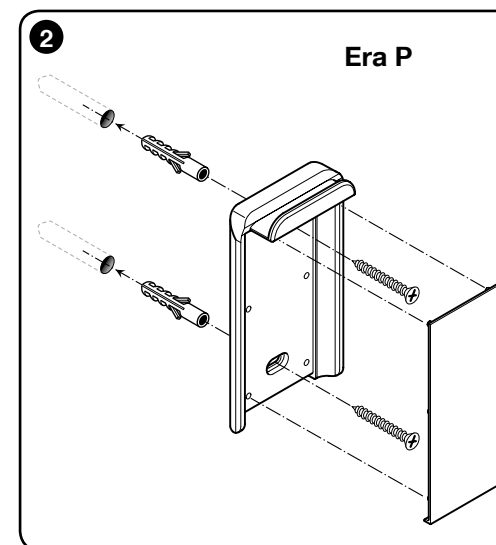
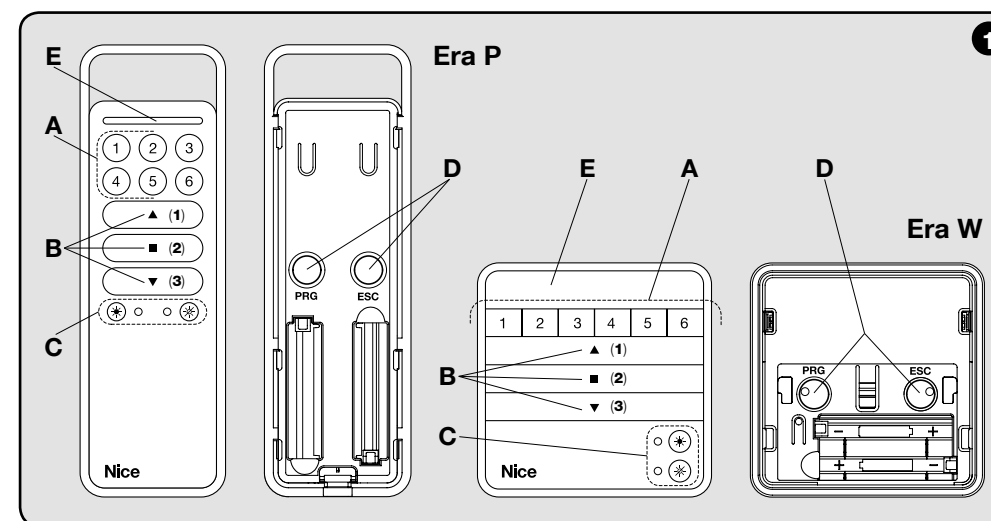

Era-P/W

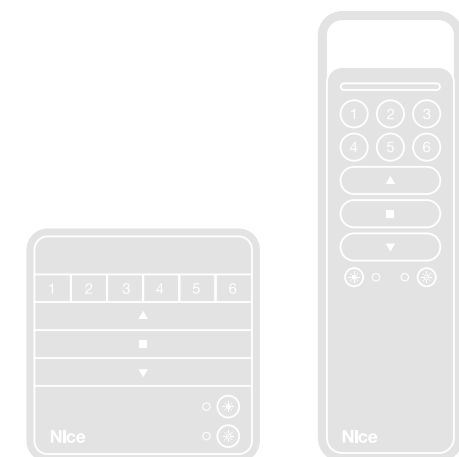

Transmitter



- EN - Instructions for the fitter
- FR - Instructions pour l'installateur
- ES - Instrucciones para el instalador

DESCRIPTION DU PRODUIT ET APPLICATION

Cet émetteur fait partie de la famille **“Era-P”** / **“Era-W”** de Nice. Les émetteurs de cette famille sont destinés à commander les automatismes pour stores extérieures, écrans solaires ou volets : **tout autre type d'utilisation est impropre et interdite !**

Caractéristiques fonctionnelles

• La famille “Era-P” est composée de modèles portables (“P”) alors que la famille “Era-W”, de modèles à fixation murale (“W”).
• Des modèles de 1 à 6 “groupes” sont disponibles auxquels adresser les commandes et les modèles disposant de commandes pour la gestion des capteurs climatiques.
• Certains modèles sont munis d’un crochet pour pendre temporairement l’émetteur au mur, d’autres sont fournis avec un support permettant leur montage à demeure sur le mur. Pour installer cet accessoire se référer à la **fig. 2** ou **3**.
• La **fig. 1** illustre toutes les touches qui peuvent être présentes sur l’émetteur en fonction du modèle. Leur utilisation est la suivante :

A - Touches de “groupe” (seulement sur les modèles P6/U, P6S/U, W6/U, W6S/U) : elles servent à sélectionner l’automatisme (ou les automatismes) auquel envoyer les commandes. Au cours de la mémorisation de l’émetteur il faut programmer au moins une de ces touches en l’associant à au moins un automatisme (ou plusieurs automatismes). Ceci fait que la touche représente un “groupe de réception des commandes”, dans le sens que les automatismes qui lui sont associés recevront les **mêmes commandes** au cours de l’utilisation de l’émetteur. Les autres touches disponibles peuvent être programmées de manière semblable, en fonction des exigences de la propre installation. C’est comme pouvoir disposer de 6 émetteurs indépendants dans un seul dispositif de commande.

B - Touches de commande (pour tous les modèles) : elles servent à envoyer les commandes de montée (▲), d’arrêt (■) et de descente (▼). Pour les modèles P6/U, P6S/U, W6/U, W6S/U, avant d’envoyer une commande, sélectionner le il “groupe” auquel adresser la commande.

C - Touches de contrôle des commandes automatiques (seulement pour les modèles P1S/U, P6S/U, W1S/U, W6S/U) : la touche ✱ autorise (la touche ✱ empêche) la réception sur le moteur des commandes automatiques transmises par d’éventuels capteurs climatiques présents sur l’installation. Une pression sur la touche ✱ fait passer l’automatisme en fonctionnement **automatique** alors qu’une pression sur la touche ✱ fait passer l’automatisme en fonctionnement **manuel** Le capteur “vent” ne peut pas être désactivé dans la mesure où il sert l’automatisme de l’action du vent. Quand le fonctionnement automatique est habilité, l’utilisateur peut envoyer des commandes manuelles à tout moment. Pour de plus amples informations se référer au manuel de l’automatisme et du détecteur climatique.

D - Touches de programmation (sur tous les modèles) : pour les moteurs compatibles (par exemple ceux de la famille Era Mat), ces touches servent à simplifier le déroulement des procédures de programmation : la touche **PRG** accélère l’accès aux procédures alors que la touche **ESC** facilite la sortie de celles-ci. Pour avoir accès aux touches enlever le couvercle des piles ***Pour les modèles P6/U, P6S/U, W6/U, W6S/U*** : au cours de l’exécution des procédures, quand l’action sur ces touches est requise, il faut **d’abord** sélectionner le groupe pour lequel effectuer la procédure.

VERIFICATION DE L'EMETTEUR

Avant de mémoriser l’émetteur dans le récepteur du moteur, vérifier son bon fonctionnement en appuyant sur n’importe quelle touche, et en observant l’allumage de la led (**Fig.1-E**). Si celle-ci ne s’allume pas lire le paragraphe “Remplacement de la pile” dans ce manuel.

FONCTIONS SPECIFIQUES DE L'EMETTEUR

• **Sélectionner un “groupe” auquel envoyer une commande (seulement pour les modèles P6/U, P6S/U, W6/U, W6S/U)**

Avec ces modèles d’émetteurs, avant d’envoyer une commande, il faut sélectionner le “groupe” (c’est à dire, les automatismes qui lui sont associés) vers lequel adresser la commande. Après avoir sélectionné le groupe, sa led reste allumée pendant quelques secondes, et avant qu’il ne s’éteigne, il est possible de sélectionner d’autres groupes à ajouter au premier sélectionné (pour éliminer un groupe sélectionné par erreur étreindre sa led en en appuyant brièvement sur la touche associée).

Après la sélection des groupes souhaités et l’extinction automatique de leur led, les groupes resteront en mémoire dans l’émetteur jusqu’à la sélection d’un nouveau groupe (ou plusieurs groupes). Durant la période de rétenion en mémoire on pourra leur envoyer des commandes sans avoir d’abord à les sélectionner.

• **Activer ou désactiver la réception des commandes automatiques envoyées par un capteur climatique (uniquement pour les modèles P1S/U, P6S/U, W1S/U, W6S/U)**

Avec ces types d’émetteurs on peut autoriser ou empêcher la réception des commandes automatiques provenant d’éventuels capteurs météorologiques connectés (par exemple, l’automatisme “Soleil”). Pour une bonne gestion des automatismes liés à des capteurs météorologiques, il est conseillé d’utiliser un seul émetteur équipé des touches pour activer ou désactiver les commandes automatiques.

Uniquement pour les modèles P6S/U et W6S/U : dans ces émetteurs, avant d’autoriser ou bloquer la fonction, il faut sélectionner le «groupe» (ou plusieurs groupes) auxquels on souhaite adresser la configuration. Lors de l’utilisation de ces émetteurs, afin de vérifier si les groupes sont activés ou désactivés, il suffit de les sélectionner un à la fois et d’observer l’état des leds :

✱ allumé ; ✱ éteinte = fonction habilitée ;

✱ éteinte ; ✱ allumée = fonction bloquée ;

Note - Si on sélectionne plusieurs groupes et les deux leds sont éteints, cela signifie qu’il y a au moins un groupe qui a les commandes automatiques habilitées.

MEMORISATION DE L'EMETTEUR

Pour mémoriser l’émetteur dans une centrale (ou dans un récepteur), on peut choisir une des procédures suivantes, dans la mesure où elle soit incluse dans le manuel de la centrale ou du récepteur :

A - Mémorisation en “Mode I”

B - Mémorisation en “Mode II”

C - Mémorisation d’un nouvel émetteur par le biais d’un autre déjà mémorisé

Les instructions détaillées de chaque procédure sont indiquées dans le manuel d’instruction du moteur ou de la centrale de commande auquel sera associé l’émetteur... Ces manuels sont également disponibles sur le site : www.niceforyou.com. Étant donné que dans les manuels les touches des émetteurs peuvent être identifiés par des symboles ou des chiffres, voir la **fig. 1-B** pour connaître la correspondance entre ceux-ci et les touches de l’émetteur.

A - Mémorisation en “Mode I”

Ce mode transfère **automatiquement** tous ensemble, les différentes commandes disponibles dans le moteur, attribuées aux touches de l’émetteur, sans permettre à l’installateur de modifier la combinaison des commandes et des touches. En d’autres termes, pendant l’exécution de la procédure qui mémorise l’émetteur par le biais de cette modalité **c’est le système** qui associe automatiquement **les commandes disponibles dans le moteur, à chaque touche de l’émetteur**. Au terme de la procédure chaque touche sera associée à une commande déterminée, selon un ordre établi en l’usine.

B - Mémorisation en “Mode II”

Ce mode permet d’associer manuellement une des commandes disponibles dans le moteur avec une touche de l’émetteur, donnant ainsi la possibilité à l’installateur de choisir la commande et la touche désirée En d’autres termes, pendant l’exécution de la procédure qui mémorise l’émetteur par cette modalité **c’est l’installateur** qui associe automatiquement **la commande désirée (parmi celles disponibles dans le moteur), à la touche choisie de l’émetteur**. Au terme de la procédure, pour mémoriser une autre touche à une autre commande il faudra répéter à nouveau la procédure.

Attention ! - Chaque automatisme a sa propre liste de commandes pouvant être enregistrées en mode II ; consulter le manuel du moteur ou de la centrale pour

choisir la commande à associer à la touche de l’émetteur.

C - Mémorisation d’un nouvel émetteur par le biais d’un autre déjà mémorisé

Cette procédure permet de mémoriser des émetteurs supplémentaires, si dans le moteur au moins un émetteur est déjà mémorisé La procédure permet de mémoriser un nouvel émetteur dans le moteur, fonctionnant à une distance maximale de 5 m de ce dernier, avec un autre émetteur déjà mémorisé dans le même moteur. La procédure permet au nouvel émetteur de mémoriser les mêmes commandes à celles contenues dans celui de l’émetteur déjà mémorisé.

REMPACEMENT DES BATTERIES

Quand les batteries sont déchargées, l’émetteur réduit sensiblement sa portée En particulier, en appuyant sur une touche on observe que la led s’allume avec du retard (= **batteries faibles**) que l’intensité lumineuse de la led s’estompe (= **batteries complètement déchargées**). Dans ces cas, à rétablir le bon fonctionnement de l’émetteur, remplacer les piles usées par deux du même type, en respectant la polarité (voir la **Fig. 4** ou **5**).

• **Élimination des piles**

Attention ! - Les piles usées contiennent des substances polluantes et celle-ci ne doivent donc pas être jetés dans les déchets domestiques Il faut les mettre au rebut en utilisant des méthodes de collecte “séparées”, prévues par les normes en vigueur dans votre pays.

MISE AU REBUT DU PRODUIT

Ce produit est partie intégrante de l’automatisme et doit donc être mis au rebut avec ce dernier. De même que pour les opérations d’installation, à la fin de la vie de ce produit, les opérations de mise au rebut doivent être effectuées par du personnel qualifié. Ce produit se compose de différents types de matériaux : certains peuvent être recyclés, d’autres doivent être éliminés. Renseignez-vous sur les programmes de recyclage ou d’élimination prévus par les règlements en vigueur dans votre région pour cette catégorie de produit.

Attention ! – certains composants du produit peuvent contenir des substances polluantes ou dangereuses qui pourraient avoir des effets nuisibles sur l’environnement et sur la santé des personnes s’ils étaient jetés dans la nature.



Comme l’indique le symbole ci-contre, il est interdit de jeter ce produit avec les déchets domestiques. Par conséquent, utiliser la méthode de la « collecte sélective » pour la mise au rebut des composants conformément aux

prescriptions des normes en vigueur dans le pays d’utilisation ou remettre le produit au vendeur lors de l’achat d’un nouveau produit équivalent.

Attention ! – les règlements en vigueur au niveau local peuvent prévoir de lourdes sanctions en cas d’élimination abusive de ce produit.

CARACTÉRISTIQUES TECHNIQUES DU PRODUIT

■ **Alimentation** : 2 piles alcalines AAA, 1,5 V cc
■ **Autonomie de la batterie** : 2 ans estimée, avec 10 émissions par jour
■ **Fréquence** : 433,92 MHz (± 100 kHz)
■ **Chiffrement radio** : standard O-Code (compatible avec Flo-R) ; rolling code à 72 bit
■ **Température de fonctionnement** : -20°C ; +55°C
■ **Degré de protection** : IP 40 (à utiliser à l’intérieur ou dans des environnements protégés)
■ **Dimensions** : Era-P : 49 x 150 x 14 mm ; Era-W : 80 x 80 x 15 mm
■ **Poids** : Era-P : 85 g ; Era-W : 70 g

Notes : • Toutes les caractéristiques techniques indiquées se réfèrent à une température ambiante de 20°C (± 5°C).
• Nice S.p.a. se réserve le droit d’apporter des modifications au produit à tout moment si elle le jugera nécessaire, en garantissant dans tous les cas les mêmes fonctions et le même type d’utilisation prévu.

Le présent appareil est conforme aux CNR-210 (et FCC part 15) d’Industrie Canada applicables aux appareils radio exempts de licence. L’exploitation est autorisée aux deux conditions suivantes : (1) l’appareil ne doit pas produire de brouillage, et (2) l’utilisateur de l’appareil doit accepter tout brouillage radioélectrique subi, même si le brouillage est susceptible d’en compromettre le fonctionnement.

DESCRIPCIÓN DEL PRODUCTO Y USO PREVISTO

El presente transmisor forma parte de las series **“Era-P”** y **“Era-W”** de Nice. El uso previsto para los transmisores de estas dos series consiste en accionar sistemas de automatización para toldos exteriores, pantallas solares o persianas; por tanto, **cualquier otro uso se considerará inadecuado y, además, está prohibido**.

Características funcionales

• La serie “Era-P” está compuesta de modelos portátiles (“P”), mientras que la serie “Era-W” está compuesta de modelos fijados a la pared (“W”).
• Se encuentran disponibles modelos con 1 o 6 “grupos” a los que dirigir los comandos y modelos con comandos para la gestión de los sensores climáticos.
• Algunos modelos están provistos de un gancho para colgar el transmisor en la pared temporalmente, mientras que otros están equipados con una placa para fijarlos a la pared de forma permanente. Para instalar este accesorio, véase la **fig. 2** o **3**.
• En la **fig. 1** se ilustran todos los botones que pueden encontrarse en los transmisores, en función de cuál sea el modelo. Las funciones de estos botones son las siguientes:

A - Botones de “grupo” (solo en los modelos P6/U, P6S/U, W6/U y W6S/U): sirven para seleccionar uno o varios sistemas de automatización a los que dirigir los comandos. Durante la memorización del transmisor, es necesario programar al menos uno de estos botones, asociándolos, como mínimo, a un sistema de automatización o, si procede, a varios sistemas Esta operación permite que el botón se asocie a un “grupo para la recepción de los comandos”, de forma que todos los sistemas de automatización asociados a él recibirán los **mismos comandos** cuando se use el transmisor. Los demás botones se pueden programar siguiendo el mismo procedimiento, en función de los requisitos del propio sistema. A todos los efectos, es como contar con 6 transmisores independientes en un único dispositivo de mando.

B - Botones de mandos (en todos los modelos): sirven para enviar comandos de salida (▲), parada (■) y bajada (▼). En los modelos P6/U, P6S/U, W6/U y W6S/U, antes de enviar un comando, seleccione el “grupo” al que desea dirigir el comando.

C - Botones de control de los comandos automáticos (solo en los modelos P1S/U, P6S/U, W1S y W6S/U): el botón ✱ activa la recepción, desde el motor, de los comandos automáticos transmitidos desde posibles sensores climáticos existentes en la instalación y, por el contrario, el botón ✱ desactiva la recepción de tales comandos. Al pulsar el botón ✱, el sistema establece el funcionamiento **automático** del sistema de automatización mientras que, al pulsar el botón ✱, el sistema establece el funcionamiento **manual**. El sensor “Viento” no se puede desactivar porque sirve para proteger el sistema de automatización de la acción del viento. Con el funcionamiento automático activado, el usuario puede enviar comandos manuales en cualquier momento. Para obtener información adicional, consulte el manual del sistema de automatización y del sensor climático.

D - Botones de programación (en todos los modelos): en los motores compatibles (por ejemplo, en los de la serie Era Mat), estos botones sirven para simplificar el desarrollo de los procedimientos de programación: el botón **PRG** agiliza el acceso a los procedimientos, mientras que el botón **ESC** agiliza la salida de los mismos. Para acceder a los botones, retire la tapa de las pilas. *En los modelos P6/U, P6S/U, W6/U y W6S/U*: durante la ejecución de los procedimientos, cuando sea preciso seleccionar estos botones, **primero** es necesario seleccionar el único “grupo” en que se está realizando el procedimiento.

VERIFICACIÓN DEL TRANSMISOR

Antes de memorizar el transmisor en el receptor del motor, compruebe que su funcionamiento sea correcto; para ello, pulse cualquier botón y observe, al mismo tiempo, si se enciende el led (**fig. 1-E**). En caso de que no se encienda, lea el apartado “Sustitución de la pila” de este manual.

FUNCIONES ESPECÍFICAS DEL TRANSMISOR

• **Seleccionar un “grupo” al que enviar un comando (solo para los modelos P6/U, P6S/U, W6/U y W6S/U)**

Con estos modelos de transmisor, antes de enviar un comando, es necesario seleccionar el “grupo” (es decir, los sistemas de automatización asociados a él) al que desea dirigir el comando. Tras haber seleccionado el grupo, el led de dicho grupo permanece encendido durante algunos segundos y, antes de que se apague, se pueden seleccionar otros grupos para añadirlos al primero que se haya seleccionado. Al realizar este procedimiento, si desea eliminar algún grupo que haya seleccionado por error, pulse brevemente el botón asociado para apagar el led correspondiente. Tras haber seleccionado los grupos deseados, al apagarse automáticamente sus leds, los grupos permanecerán en la memoria del transmisor hasta cuando se seleccione el nuevo grupo o, si procede, varios grupos. Mientras permanezca en memoria, será posible enviarles los comandos sin tener que seleccionarlos primero.

• **Activar o desactivar la recepción de los comandos automáticos enviados desde un sensor climático (solo para los modelos P1S/U, P6S/U, W1S/U y W6S/U)**

Con estos modelos de transmisores es posible activar o desactivar la recepción de los comandos automáticos procedentes de los posibles sensores climáticos conectados (por ejemplo, el sistema de automatización “Sol”). Para realizar una buena gestión de los sistemas de automatización conectados a los sensores climáticos, es aconsejable utilizar un **único transmisor** dotado de los botones correspondientes para activar o desactivar los comandos automáticos.

Solo para los modelos P6S/U y W6S/U: en estos transmisores, antes de activar o desactivar la función, es necesario seleccionar el “grupo” o, si procede, varios grupos, a los que se deseen dirigir los comandos. Durante la utilización de estos transmisores, a fin de controlar si los grupos están activados o desactivados, basta con seleccionarlos uno a uno y observar el estado de los leds :

✱ encendido; ✱ apagado = función activada;

✱ apagado; ✱ encendido = función desactivada;

Nota – Si se seleccionan más grupos y los dos leds están apagados, significa que al menos hay un grupo con los comandos automáticos activados.

MEMORIZACIÓN DEL TRANSMISOR

Para memorizar el transmisor en una central, o bien en un receptor, puede utilizar uno de los siguientes procedimientos, siempre y cuando estos estén descritos en el manual de la central o del receptor:

A - Memorización en “Modo I”

B - Memorización en “Modo II”

C - Memorización de un transmisor nuevo a través de otro que ya esté memorizado

D - Memorización a través del “Código de activación” recibido desde un transmisor que ya esté memorizado

Las instrucciones detalladas de cada procedimiento se especifican en el manual de instrucciones del motor o de la central de mando con los que se desea manipular el transmisor. Estos manuales también están disponibles en el sitio web: www.niceforyou.com. Habida cuenta de que, en los manuales, los botones de los transmisores pueden identificarse mediante símbolos o números, consulte la **fig. 1-B** para conocer la correspondencia entre estos y los botones.

A - Memorización en “Modo I”

Este modo transmite **automáticamente** y al mismo tiempo los distintos comandos disponibles en el motor, a través de los distintos botones disponibles en el transmisor, sin que el instalador tenga la posibilidad de modificar la combinación entre los comandos y los botones. Dicho de otro modo, durante la ejecución del procedimiento que memoriza el transmisor en este modo, **es el sistema** el que asocia automáticamente **los comandos disponibles en el motor con cada botón del transmisor**. Al finalizar el procedimiento, cada botón se asociará a un comando determinado, en función del esquema establecido de fábrica.

B - Memorización en “Modo II”

Este modo permite asociar **manualmente** uno de los comandos disponibles en el motor con uno de los botones del transmisor, de forma que el instalador puede seleccionar el comando y el botón deseados. Dicho de otro modo, durante la ejecución del procedimiento que memoriza el transmisor en este modo, **es el instalador** el que asocia **el comando deseado (entre los disponibles en el motor) al botón deseado del transmisor**. Al finalizar el procedimiento, será necesario repetir el procedimiento para memorizar otro botón asociado a otro comando deseado.

¡Atención! - Cada sistema de automatización tiene su pro-

pia lista de comandos memorizables en Modo II; por tanto, consulte el manual del motor o de la central para seleccionar el comando que desea asociar al botón del transmisor.

C - Memorización de un transmisor nuevo a través de otro que ya esté memorizado

Este procedimiento permite memorizar **transmisores adicionales**, pero siempre y cuando en el motor ya esté memorizado al menos un transmisor. El procedimiento permite memorizar un nuevo transmisor en el motor, funcionando a una distancia máxima de este de 20 m, junto a otro transmisor que ya esté memorizado en el mismo motor. El procedimiento permite que el nuevo transmisor memorice los mismos comandos existentes en el que ya está memorizado.

SUSTITUCIÓN DE LAS PILAS

Quando las pilas están descargadas, el transmisor reduce el alcance ligeramente. En particular, al pulsar un botón, se percibe que el led se enciende con retraso (= **pilas casi descargadas**) o que la intensidad de la luz del led se atenúa (= **pilas totalmente descargadas**). En estos casos, para restablecer el buen funcionamiento del transmisor, sustituya las pilas descargadas con dos del mismo tipo, pero respete siempre la polaridad (véase la **fig. 4** o **5**).

• **Eliminación de las pilas**

¡Atención! – Las pilas descargadas contienen sustancias contaminantes y, por tanto, no deben desecharse en lugares habilitados para los residuos urbanos. Por tanto, es necesario desechar las pilas recurriendo a los métodos de recogida “selectiva” previstos por la legislación local vigente.

ELIMINACIÓN DEL PRODUCTO

Este producto forma parte del sistema de automatización que controla y, por tanto, debe desecharse con él. Al igual que con la instalación, incluso al finalizar la vida útil del producto en cuestión, las operaciones de eliminación deben realizarlas personas cualificadas a tal efecto. Este producto está fabricado con varios tipos de materiales: algunos se pueden reciclar y otros se deben desechar. Es preciso obtener información acerca de los sistemas de reciclaje y eliminación previstos en la normativa aplicable en su región para esta categoría de producto.

¡Atención! – Algunos componentes del producto pueden contener sustancias contaminantes o peligrosas que, de liberarse al medio ambiente, podrían causar daños graves al medio ambiente y a la salud humana.



Según indica el símbolo que aparece en el lateral, está prohibido desechar este producto en lugares habilitados para residuos domésticos. Por tanto, practique la “recogida selectiva” para su eliminación en función de los métodos estipulados en la normativa vigente en su región. También puede devolver el producto al proveedor cuando vaya a adquirir un producto nuevo equivalente.

¡Atención! – La normativa aplicable a escala local pueden imponer fuertes sanciones en caso de que este producto se deseche de forma inadecuada.

CARACTERÍSTICAS TÉCNICAS DEL PRODUCTO

■ **Alimentación** : 2 pilas alcalinas de 1,5 Vdc tipo AAA
■ **Duración de las pilas**: estimada en 2 años con 10 transmisiones al día
■ **Frecuencia**: 433,92 MHz (±100 kHz)
■ **Codificación de radio**: código variable, 72 bits, O-Code (compatible con Flo-R)
■ **Temperatura de funcionamiento**: -20 °C; +55 °C
■ **Grado de protección**: IP 40 (uso en interiores o en ambientes protegidos)
■ **Dimensiones**: Era-P: 49 x 150 x 14 mm; Era-W: 80 x 80 x 15 mm
■ **Peso**: Era-P: 85 g; Era-W: 70 g

Notas : • Todas las características técnicas indicadas se refieren a una temperatura ambiente de 20°C (±5°C).
• Nice S.p.a. se reserva el derecho de modificar el producto siempre que lo estime oportuno, pero manteniendo en todo momento las mismas funcionalidades y el mismo uso previstos.

Este producto cumple con las disposiciones establecidas en la parte 15 de la normativa FCC de los Estados Unidos de América y con la normativa RSS-210 para la industria de Canadá. Su funcionamiento está sujeto a estas dos condiciones: (1) el producto no puede causar interferencias dañinas y (2) el producto debe aceptar cualquier interferencia recibida, incluidas posibles interferencias que podrían causar un funcionamiento no adecuado. Cualquier cambio o modificación realizado en este dispositivo sin la autorización expresa del fabricante podrá invalidar la facultad del usuario para poner en funcionamiento este dispositivo.