

Fiche produit

Caractéristiques

08720

Prisma - plaques latérales de socle - P400mm - lot de 2

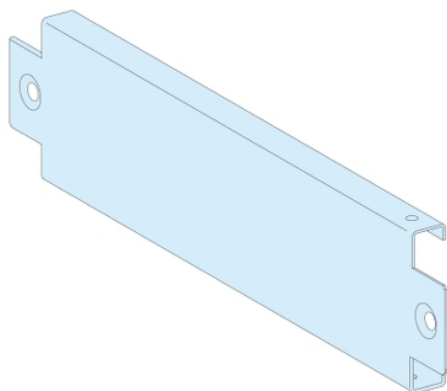

Principales

Gamme	Prisma
Fonction produit	Deux socles latéraux
Compatibilité de gamme	Prisma Prisma P boîtier
Installation description	Cellule, profondeur 400 mm
Type de face avant	Opaque

Complémentaires

Traitement de protection	Électrophorèse et poudre d'époxy-polyester polymérisée à chaud
Finition de la surface	Mat Lisse
Couleur	Blanc (RAL 9001)
Options couleur spéciale	Oui
Hauteur	100 mm
Profondeur	400 mm
Poids du produit	0,82 kg
Quantité du lot	Lot de 2

Emballage

Poids de l'emballage (Kg)	0,575 kg
Hauteur de l'emballage 1	4,500 cm
Largeur de l'emballage 1	12,500 cm
Longueur de l'emballage 1	24,500 cm

Durabilité de l'offre

Statut environnemental de l'offre	Produit Green Premium
Régulation REACh	Déclaration REACh
Sans SVHC REACh	Oui
Directive RoHS UE	Conformité pro-active (Produit en dehors du scope légal RoHS UE) Déclaration RoHS UE
Sans métaux lourds toxiques	Oui
Sans mercure	Oui
Information sur les exemptions RoHS	Oui
Régulation RoHS Chine	Déclaration RoHS Pour La Chine
Profil environnemental	Profil Environnemental Du Produit
Présence d'halogènes	Produit sans halogènes

Garantie contractuelle

Garantie

18 mois
