

XVR13B..L  
XVR13G..L  
XVR13M..L

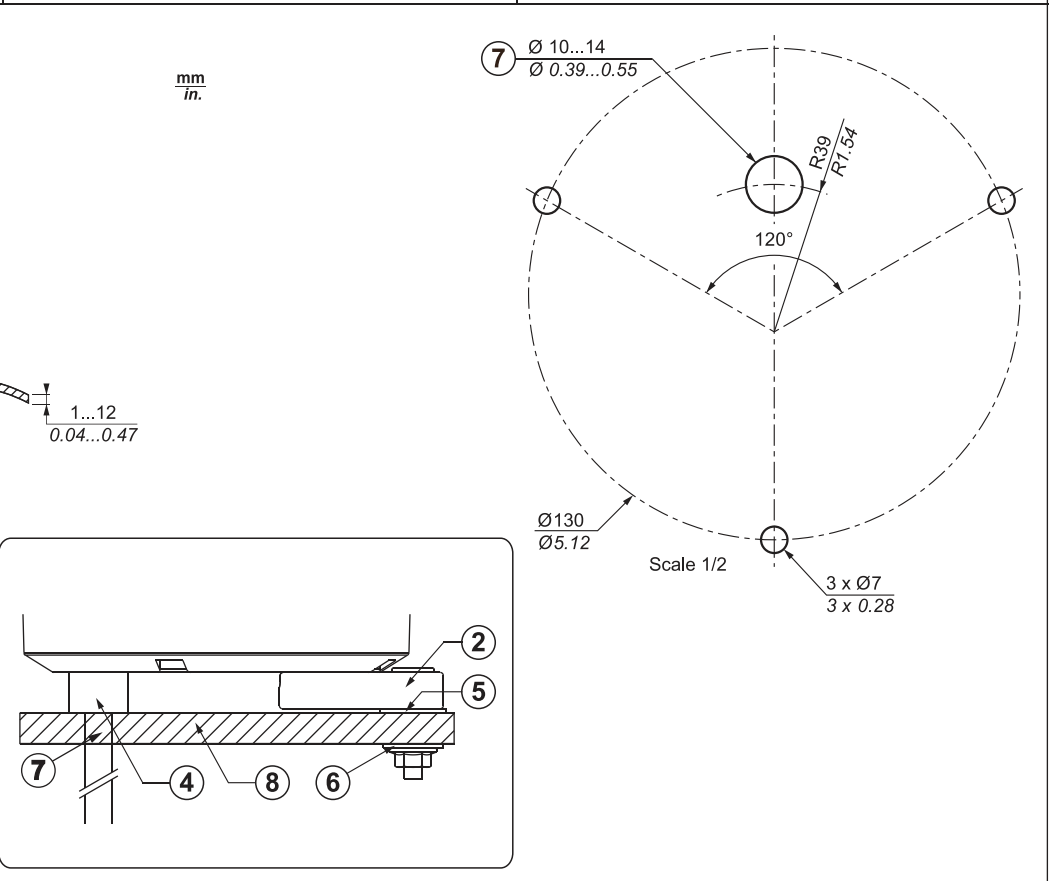
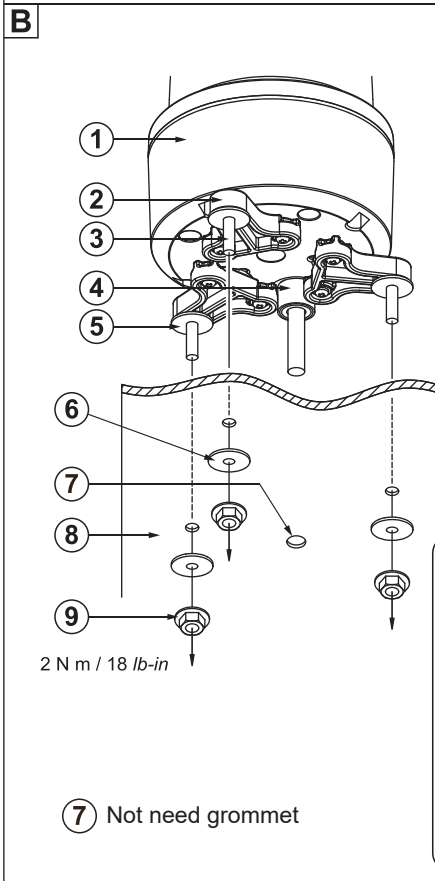
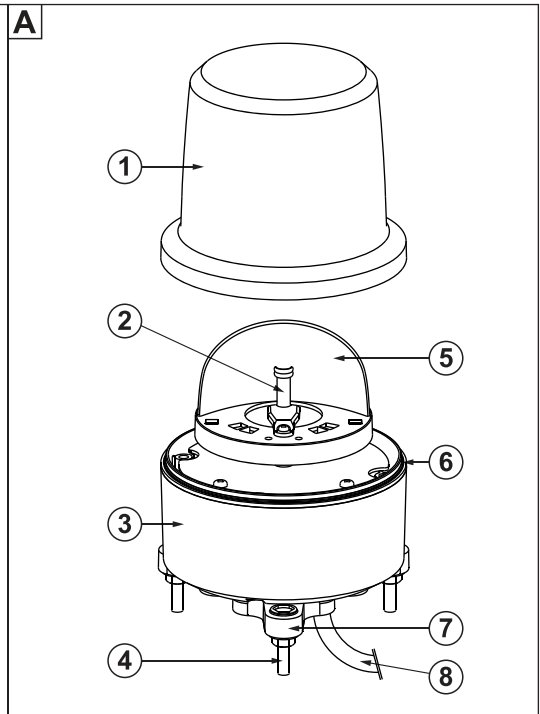
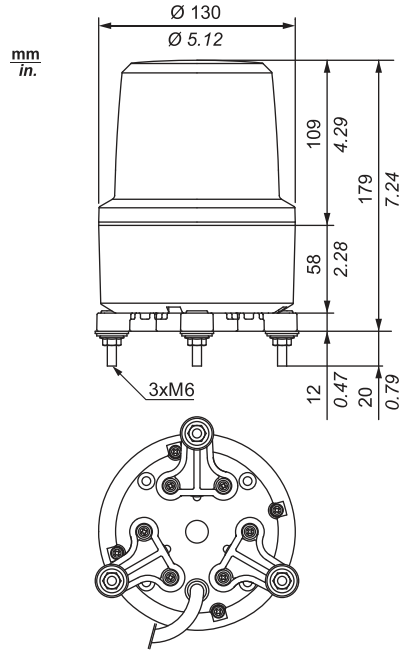

**⚠ DANGER / DANGER / GEFAHR**

**HAZARD OF ELECTRIC SHOCK, EXPLOSION OR ARC FLASH**  
Disconnect all power before servicing equipment.  
**Failure to follow these instructions will result in death or serious injury.**

**RISQUE D'ELECTROCUTION, D' EXPLOSION OU D' ARC ELECTRIQUE**  
Coupez l'alimentation avant de travailler sur cet appareil.  
**Le non-respect de ces instructions provoquera la mort ou des blessures graves.**

**STROMSCHLAG-, EXPLOSIONS- ODER LICHTBOGENGEFAHR**  
Vor dem Arbeiten an dem Gerätessen Stromversorgung abschalten.  
**Die Nichtbeachtung dieser Anweisungen führt zu Tod oder schwerer Körperverletzung.**

**en** Electrical equipment should be installed, operated, serviced, and maintained only by qualified personnel. No responsibility is assumed by Schneider Electric for any consequences arising out of the use of this material.  
**fr** Les équipements électriques doivent être installés, exploités et entretenus par un personnel qualifié. Schneider Electric décline toute responsabilité quant aux conséquences découlant de l'utilisation de ce matériel.  
**de** Elektrische Geräte dürfen nur von Fachpersonal installiert, betrieben, gewartet und instand gesetzt werden. Schneider Electric haftet nicht für Schäden, die aufgrund der Verwendung dieses Materials entstehen.  
© 2021 Schneider Electric. "All Rights Reserved."



**⚠ PELIGRO / PERICOLO / 危險**

**RIESGO DE ELECTROCUCIÓN, EXPLOSIÓN O ARCO ELÉCTRICO**

Desconecte toda alimentación antes de realizar el servicio.

**Si no se siguen estas instrucciones provocará lesiones graves o incluso la muerte.**

**RISCHIO DI SCOSSA ELETTRICA, DI ESPLOSIONE O DI OFTALMIA DA FLASH**

Scollegare l'apparecchio dalla presa di corrente prima di qualsiasi intervento.

**Il mancato rispetto di queste istruzioni provocherà morte o gravi infortuni.**

**存在电击、爆炸或电弧闪烁危险**

维修设备前请断开所有电源连接

不按照上述规定操作会导致严重的人员伤亡。

- es** Sólo el personal de servicio cualificado podrá instalar, utilizar, reparar y mantener el equipo eléctrico. Schneider Electric no asume las responsabilidades que pudieran surgir como consecuencia de la utilización de este material.
- it** Le apparecchiature elettriche devono essere installate, usate e riparate solo da personale qualificato. Schneider Electric non assume nessuna responsabilità per qualunque conseguenza derivante dall'uso di questo materiale.
- zh** 电器设备的安装、操作、维修和维护工作仅限于合格人员执行。对于超出本资料所引发的任何后果，Schneider Electric 概不负责。

© 2021 Schneider Electric. "All Rights Reserved."

**C**

**XVR ZR3**

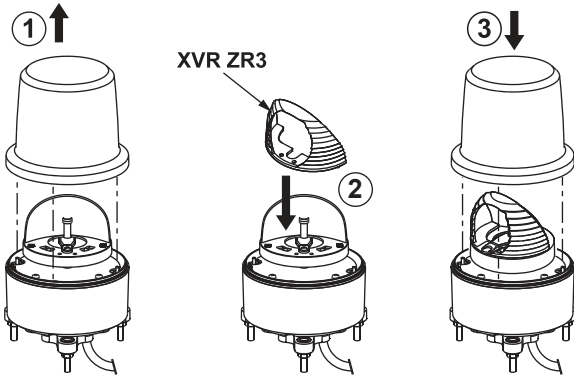

**XVR 012L**

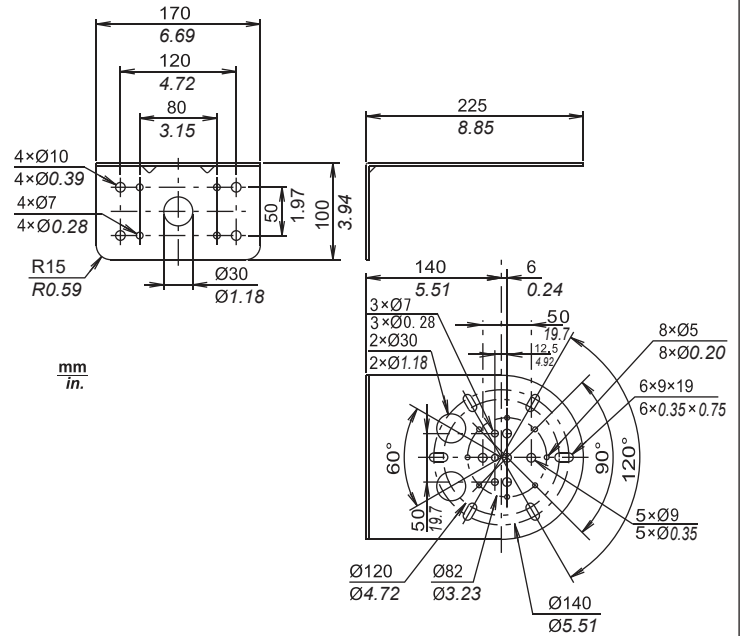

**D**

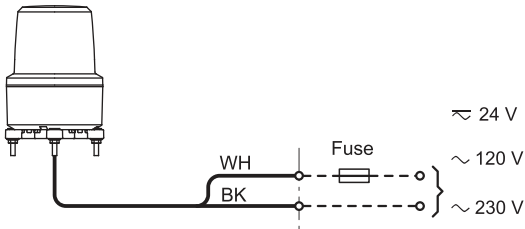

Hole size for Accessory Grommet

Max. 2.3  
Max. 0.09

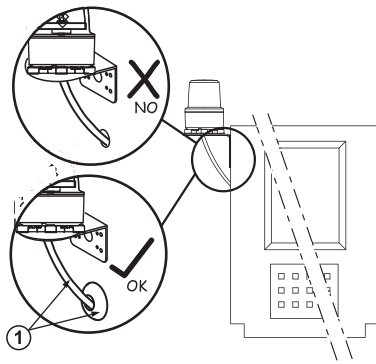

**E**

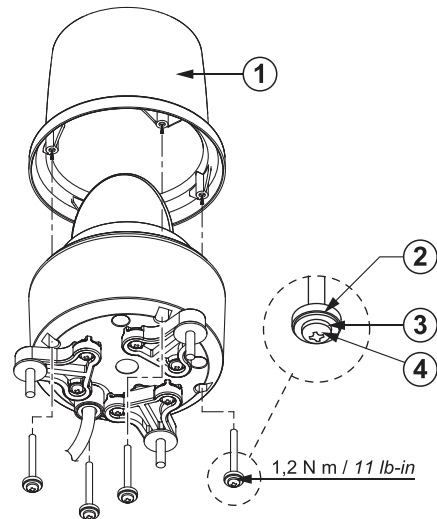

**en Rotating mirror beacon Ø130**

**A PART NAMES**

- ① Globe
- ② Spot lens
- ③ Body
- ④ Mounting Bolt and Nut(M6)
- ⑤ Main mirror
- ⑥ Gasket
- ⑦ Mounting foot
- ⑧ Cable: Power : VCT1.25mm<sup>2</sup> x 2 Length : 400 mm

**B INSTALLATION**

Mount securely to a solid surface with minimal vibration.

- ① Body
- ② Mounting foot
- ③ Bolt
- ④ Rubber Grommet (provides seal for cable clearance hole)
- ⑤ Rubber Washer
- ⑥ Flat washer
- ⑦ Cable clearance hole (if needed)
- ⑧ Mounting Surface
- ⑨ Frange nut (Attachment)

**C OPTIONAL PARTS**

XVR ZR3 : Diffusion lens  
XVR 012L : Fixing Bracket

**D WIRING**

XVR 13B...L : ~ 24 V    XVR 13G...L : ~ 120 V    XVR 13M...L : ~ 230 V

- Turn off power supply when installing and wiring.
- Fuse is not supplied with product and must be provided by customer. Use UL Recognized fuses and fuseholders when required. Use IEC60127 fuses and fuseholders when required.
- Voltage fluctuation should be no more than 10%.
- Please do not use it with a power supply which exceeds surge voltage (1kV 1.2 / 50 microseconds) and noise voltage (2kV 5 / 50 ns).
- Fuse in not equipped with this product. The power should be provided by way of protective fuse.

**Fuse capacity :** ~ 24 V : 0.5A 125V  
~ 120 V : 0.2A 125V  
~ 230 V : 0.5A 250V

- Perform waterproofing on the power wire end up to the outer sheath of wire without fail.

- ① Add grommet and requires the attached accessories.

**E GLOBE DISMANTLING**

- ① Globe
- ② Rubber Washer
- ③ Flat washer
- ④ Globe fastening screw

**F SPECIFICATIONS**

Part number	Colour	Max. consumption(w)	Inrush Current (A)	Flash frequency (Hz)
XVR 13B04L XVR 13B05L	Red Orange	3.0	2	2.7
XVR 13G04L XVR 13G05L	Red Orange	5.0	2	2.7
XVR 13M04L XVR 13M05L	Red Orange	5.0	2	2.7

**Materials:** Globe, mirror : PC  
Body : ABS

Operating temperature range : -30...+50 °C / -22...122 °F  
Operating humidity range : 35...85 % RH (no condensation)  
Operable atmosphere : no corrosive gas (Ex. : Chlorine)  
Vibration : 70 m/s<sup>2</sup> (7.1G)  
Degree of protection : IP67

**fr Feux à miroir rotatif Ø130**

**A DESIGNATION DES PIECES**

- ① Globe
- ② DEL
- ③ Corps
- ④ Boulon (M6) avec écrou à embase
- ⑤ Miroir principal
- ⑥ Ensemble globe
- ⑦ Pied de montage
- ⑧ Cable: Puissance : VCT1.25mm<sup>2</sup> x 2 Longueur : 400 mm

**B INSTALLATION**

Montez solidement à une surface solide avec vibration minime.

- ① Corps
- ② Pied de montage
- ③ Boulon
- ④ Joint étanche
- ⑤ Joint plat
- ⑥ Rondelle plate
- ⑦ Sortie de câble (selon vos besoins)
- ⑧ Support de montage
- ⑨ Ecrou à embase (fixation)

**C PIECES EN OPTION**

XVR ZR3: Diffuseur  
XVR 012L : Support de fixation

**D CABLAGE**

XVR 13B...L : ~ 24 V    XVR 13G...L : ~ 120 V    XVR 13M...L : ~ 230 V

- Coupez l'alimentation lors de l'installation et du câblage.
- Le fusible n'est pas fourni avec le produit et doit être apporté par le client. Utilisez des fusibles et des porte-fusibles reconnus UL lorsque cela est nécessaire. Utilisez des fusibles et des porte-fusibles IEC 60127 lorsque cela est nécessaire.
- Les variations de tension ne doivent pas être supérieures à 10 %.
- Ne pas l'utiliser avec une alimentation dépassant la tension de choc (1 kV 1,2 / 50 microsecondes) et la tension de bruit (2 kV 5 / 50 ns).
- Produit non équipé de fusible d'entrée. L'alimentation doit être assurée par le biais d'un fusible de protection.

**Capacité de fusible :** ~ 24 V : 0.5A 125V  
~ 120 V : 0.2A 125V  
~ 230 V : 0.5A 250V

- Effectuez l'étanchéification sur l'extrémité du fil d'alimentation jusqu'à la gaine extérieure du fil sans interruption.

- ① Ajouter un passe-fil et requiert les accessoires connectés.

**E DEMONTAGE DU GLOBE**

- ① Globe
- ② Bossage de fixation
- ③ Rondelle plate
- ④ Vis de serrage du globe

**F SPECIFICATIONS**

Référence	Couleur	Consommation max. (W)	Courant d'appel (A)	Fréquence flash (Hz)
XVR 13B04L XVR 13B05L	Rouge Orange	3.0	2	2.7
XVR 13G04L XVR 13G05L	Rouge Orange	5.0	2	2.7
XVR 13M04L XVR 13M05L	Rouge Orange	5.0	2	2.7

**Matériaux:** Globe, Miroir : PC  
Corps : ABS

Plage de température de fonctionnement : -30...+50 °C / -22...122 °F  
Plage d'humidité de fonctionnement : 35...85 % RH (sans condensation)  
Atmosphère de fonctionnement : exempté de gaz corrosif (ex. : chlore)  
Vibrations : 70 m/s<sup>2</sup> (7.1G)  
Degré de protection : IP67

**de Drehspiegelleuchte Ø130****A KOMPONENTEN**

- |           |                              |  |
|-----------|------------------------------|--|
| ① Haube   | ④ M6-Schraube mit Bundmutter | ⑦ Montagefuß   |
| ② LED     | ⑤ Hauptspiegel               | ⑧ Kabel:<br>Leistung:<br>VCT1.25mm <sup>2</sup> x 2<br>Länge: 400 mm |
| ③ Gehäuse | ⑥ Haubenanschluss            |  |

**B INSTALLATION**

Steigen Sie fest mit minimaler Vibration zu einer festen Oberfläche.

- |                       |   |
|-----------------------|---|
| ① Gehäuse             | ⑥ Flache Unterlegscheibe                    |
| ② Montagefuß          | ⑦ Kabeldurchführung (je nach Anforderungen) |
| ③ Schraube            | ⑧ Installationsmaterial                     |
| ④ Wasserdichtes Gummi | ⑨ Bundmutter (Befestigung)                  |
| ⑤ Flachgummi          |   |

**C OPTIONALE TEILE**

XVR ZR3: Streulinse

XVR 012L: Haltewinkel

**D VERDRAHTUNG**

XVR 13B...L: ~ 24 V    XVR 13G...L: ~ 120 V    XVR 13M...L: ~ 230 V

- Bei Installation und Verdrahtung die Stromversorgung abschalten.
  - Sicherung wird nicht mit dem Produkt geliefert und muss vom Kunden gestellt werden. Wo erforderlich, UL-anerkannte Sicherungen und Sicherungsfassungen verwenden. Wo erforderlich, IEC60127-Sicherungen und Sicherungsfassungen verwenden.
  - Spannungsschwankung darf nicht mehr als 10 % betragen.
  - Bitte nicht mit einer Stromversorgung verwenden, die die Stoßspannung (1 kV 1,2/50 Mikrosekunden) und Störspannung (2 kV 5/50 ns) übersteigt.
  - Sicherung nicht im Produkt integriert. Stromversorgung mit Schutzsicherung wird empfohlen.
- Sicherungskapazität** : ~ 24 V : 0.5A 125V  
~ 120 V : 0.2A 125V  
~ 230 V : 0.5A 250V
- Unbedingt Ende des Netzkabels bis hin zum Außenmantel des Kabels wasserdicht machen.

- ① Durchführungsdichtung hinzufügen und angeschlossenes Zubehör erforderlich.

**E DEMONTAGE DER HAUBE**

- |                       |                                  |
|-----------------------|----------------------------------|
| ① Haube               | ③ Flache Unterlegscheibe         |
| ② Wasserdichtes Gummi | ④ Befestigungsschraube für Haube |

**F TECHNISCHE DATEN**

Teilenummer	Farbe	Max. Leistungsaufnahme (W)	Einschaltstrom (A)	Blitzfrequenz (Hz)
XVR 13B04L XVR 13B05L	Rot Orange	3.0	2	2.7
XVR 13G04L XVR 13G05L	Rot Orange	5.0	2	2.7
XVR 13M04L XVR 13M05L	Rot Orange	5.0	2	2.7

**Materialien:** Haube, Spiegel : PC  
Gehäuse : ABS

Betriebstemperatur : -30...+50 °C / -22...122 °F  
Luftfeuchtigkeit (Betrieb): 35...85 % RH (keine Kondensation)  
Betriebsumgebung : kein korrodierendes Gas (z. B. : Chlor)  
Schwingungsfestigkeit : 70 m/s<sup>2</sup> (7.1 G)  
Schutzgrad : IP67

**es Lámpara de luz giratoria Ø130****A NOMBRES DE COMPONENTES**

- |          |                                      |  |
|----------|--------------------------------------|--|
| ① Globo  | ④ Tornillo (M6) con tuerca con brida | ⑦ Pie de montaje   |
| ② LED    | ⑤ Espejo principal                   | ⑧ Cable:<br>Alimentación: VCT1.25mm <sup>2</sup> x 2<br>Longitud: 400 mm |
| ③ Cuerpo | ⑥ Junta del globo                    |  |

**B INSTALACIÓN**

Montar de forma segura en una superficie resistente con mínima vibración.

- |                    |   |
|--------------------|---|
| ① Cuerpo           | ⑥ Arandela plana                                  |
| ② Pie de montaje   | ⑦ Salida de cable (en función de sus necesidades) |
| ③ Tornillo         | ⑧ Material de instalación                         |
| ④ Goma impermeable | ⑨ Tuerca de brida (fijación)                      |
| ⑤ Goma plana       |   |

**C COMPONENTES OPCIONALES**

XVR ZR3: lente de difusión

XVR 012L: Soporte de fijación

**D CABLEADO**

XVR 13B...L: ~ 24 V    XVR 13G...L: ~ 120 V    XVR 13M...L: ~ 230 V

- Desactive la fuente de alimentación durante la instalación y el cableado.
- El producto no incluye el fusible, por lo que deberá procurarlo el cliente. Utilice fusibles y portafusibles reconocidos por la UL cuando así se requiera. Utilice fusibles y portafusibles reconocidos por la IEC60127 cuando así se requiera.
- Las variaciones de tensión no deberán sobrepasar el 10%.
- No utilice el aparato con una fuente de alimentación que exceda la tensión de choque (1 kV 1,2/50 microsegundos) ni la tensión de ruido (2 kV 5/50 ns).
- Este producto no viene equipado con fusible. La alimentación debe proporcionarse mediante un fusible protector.

**Capacidad del fusible** : ~ 24 V : 0.5A 125V  
~ 120 V : 0.2A 125V  
~ 230 V : 0.5A 250V

- Asegúrese de que la zona comprendida entre el extremo del cable y la funda externa de dicho cable está perfectamente impermeabilizada.

- ① Añada un ojal; requiere los accesorios incluidos.

**E DESMONTAJE DEL GLOBO**

- |                     |                                  |
|---------------------|----------------------------------|
| ① Globo             | ③ Arandela plana                 |
| ② Punto de sujeción | ④ Tornillo de fijación del globo |

**F ESPECIFICACIONES**

Referencia	Color	Consumo máx (W)	Corriente de irrupción (A)	Frecuencia de parpadeo (Hz)
XVR 13B04L XVR 13B05L	Rojo Naranja	3.0	2	2.7
XVR 13G04L XVR 13G05L	Rojo Naranja	5.0	2	2.7
XVR 13M04L XVR 13M05L	Rojo Naranja	5.0	2	2.7

**Materiales:** Globo, Espejo : PC  
Cuerpo : ABS

Rango de temperatura de funcionamiento : -30...+50 °C / -22...122 °F  
Rango de humedad en funcionamiento : 35...85 % RH (sin condensación)  
Entorno de funcionamiento : sin gas corrosivo (p. ej., cloro)  
Vibración : 70 m/s<sup>2</sup> (7.1 G)  
Grado de protección : IP67

**it** Dispositivi a luce rotante Ø130**A** NOMI DELLE PARTI

- ① Globo      ④ Bullone (M6) con dado a colletto      ⑦ Piedino di montaggio  
 ② LED      ⑤ Specchio principale      ⑧ Cavo: Alimentazione: VCT1.25mm<sup>2</sup> x 2 Lunghezza: 400 mm  
 ③ Corpo      ⑥ Gruppo globo

**B** INSTALLAZIONE

Monti sicuramente ad una superficie solida con la minima vibrazione.

- ① Corpo      ⑥ Rondella piatta  
 ② Piedino di montaggio      ⑦ Uscita cavo (in base alle specifiche esigenze dell'utente)  
 ③ Bullone      ⑧ Materiale per l'installazione  
 ④ Tenuta in gomma      ⑨ Dado a colletto (attacco)  
 ⑤ Anello in gomma

**C** PARTI OPZIONALI

XVR ZR3: Lenti di diffusione

XVR 012L: Staffetta di fissaggio

**D** CABLAGGIO

XVR 13B...L: ~ 24 V      XVR 13G...L: ~ 120 V      XVR 13M...L: ~ 230 V

- Disattivare l'alimentazione prima di iniziare l'installazione e il cablaggio.
- Il fusibile non è fornito con il prodotto, pertanto deve essere installato dal cliente. Se richiesto, utilizzare fusibili e portafusibili approvati da UL. Se richiesto, utilizzare fusibili e portafusibili conformi a IEC60127.
- La variazione del valore di tensione non deve superare il 10%.
- Non utilizzare il prodotto con un'alimentazione di rete superiore ai valori di picco (1kV 1,2 / 50 microsecondi) e di rumore (2kV 5 / 50 ns).
- Il fusibile non è incluso nel prodotto. L'alimentazione deve essere fornita tramite un fusibile di protezione.

**Capacità fusibile** : ~ 24 V : 0.5A 125V  
 ~ 120 V : 0.2A 125V  
 ~ 230 V : 0.5A 250V

- Eseguire il trattamento impermeabilizzante sull'estremità del cavo di alimentazione compresa a tutta la parte esterna.

- ① Aggiungere una boccia e richiedere gli accessori correlati.

**E** SMONTAGGIO DEL GLOBO

- ① Globo      ③ Rondella piatta  
 ② Borchia di fissaggio      ④ Viti di fissaggio del globo

**F** SPECIFICHE

Riferimento	Colore	Assorbimento max. (W)	Corrente di picco (A)	Frequenza lampeggio (Hz)
XVR 13B04L XVR 13B05L	Rosso Arancione	3.0	2	2.7
XVR 13G04L XVR 13G05L	Rosso Arancione	5.0	2	2.7
XVR 13M04L XVR 13M05L	Rosso Arancione	5.0	2	2.7

**Materiali:** Globo, Specchio : PC  
 Corpo : ABS

Temperatura operativa : -30...+50 °C / -22...122 °F  
 Umidità : 35...85 % RH (senza condensa)  
 Atmosfera : assenza di gas corrosivi, (ad esempio : cloro)  
 Vibrazioni : 70 m/s<sup>2</sup> (7.1G)  
 Grado di protezione : IP67

**zh** 系列旋境式灯柱 Ø130**A** 部件名称

- ① 球体      ④ 螺栓 (M6) 和法兰螺母      ⑦ 安装支脚  
 ② LED      ⑤ 主镜面      ⑧ 电缆: 电源: VCT1.25mm<sup>2</sup> x 2 长度: 400 mm  
 ③ 主体      ⑥ 球体包

**B** 安装

安装到固定的平面, 最大程度地减少振动。

- ① 主体      ⑥ 平面垫圈  
 ② 安装支脚      ⑦ 电缆出口 (根据您的需要而定)  
 ③ 螺栓      ⑧ 安装材料  
 ④ 防水橡胶      ⑨ 法兰螺母 (附件)  
 ⑤ 平底橡胶

**C** 可选部件

XVR ZR3: 漫射透镜

XVR 012L: 固定托架

**D** 接线

XVR 13B...L: ~ 24 V      XVR 13G...L: ~ 120 V      XVR 13M...L: ~ 230 V

- 在安装和接线时关闭电源。
- 熔断器未随产品一起提供, 必须由客户提供。请在需要时使用 UL 认可的熔断器和熔断器座。请在需要时使用 IEC60127 熔断器和熔断器座。
- 电压波动不应超过 10%。
- 请不要将其与超过浪涌电压( 1kV 1.2 / 50 微秒) 和噪声电压 2kV 5 / 50 纳秒) 的电源一起使用。
- 本产品没有配备熔断器。电源应该通过保护熔断器的方式提供。熔断器容量 : ~ 24 V : 0.5A 125V  
 ~ 120 V : 0.2A 125V  
 ~ 230 V : 0.5A 250V
- 从电源线端到电缆外套, 务必采取防水措施。

- ① 加孔环并要求附加的附件。

**E** 球体拆卸

- ① 球体      ③ 平面垫圈  
 ② 固定器      ④ 球体紧固螺钉

**F** 规格

部件号	颜色	最大消耗 (W)	过度浪涌电流 (A)	闪烁频率 (Hz)
XVR 13B04L XVR 13B05L	红色 橙色	3.0	2	2.7
XVR 13G04L XVR 13G05L	红色 橙色	5.0	2	2.7
XVR 13M04L XVR 13M05L	红色 橙色	5.0	2	2.7

材料: 球体, 镜面 : PC  
 主体 : ABS

工作温度范围 : -30...+50 °C / -22...122 °F  
 工作湿度范围 : 35...85 % RH (无冷凝)  
 工作空气 : 无侵蚀性气体 (例如: 氯气)  
 振动 : 70 m/s<sup>2</sup> (7.1G)  
 保护等级 : IP67

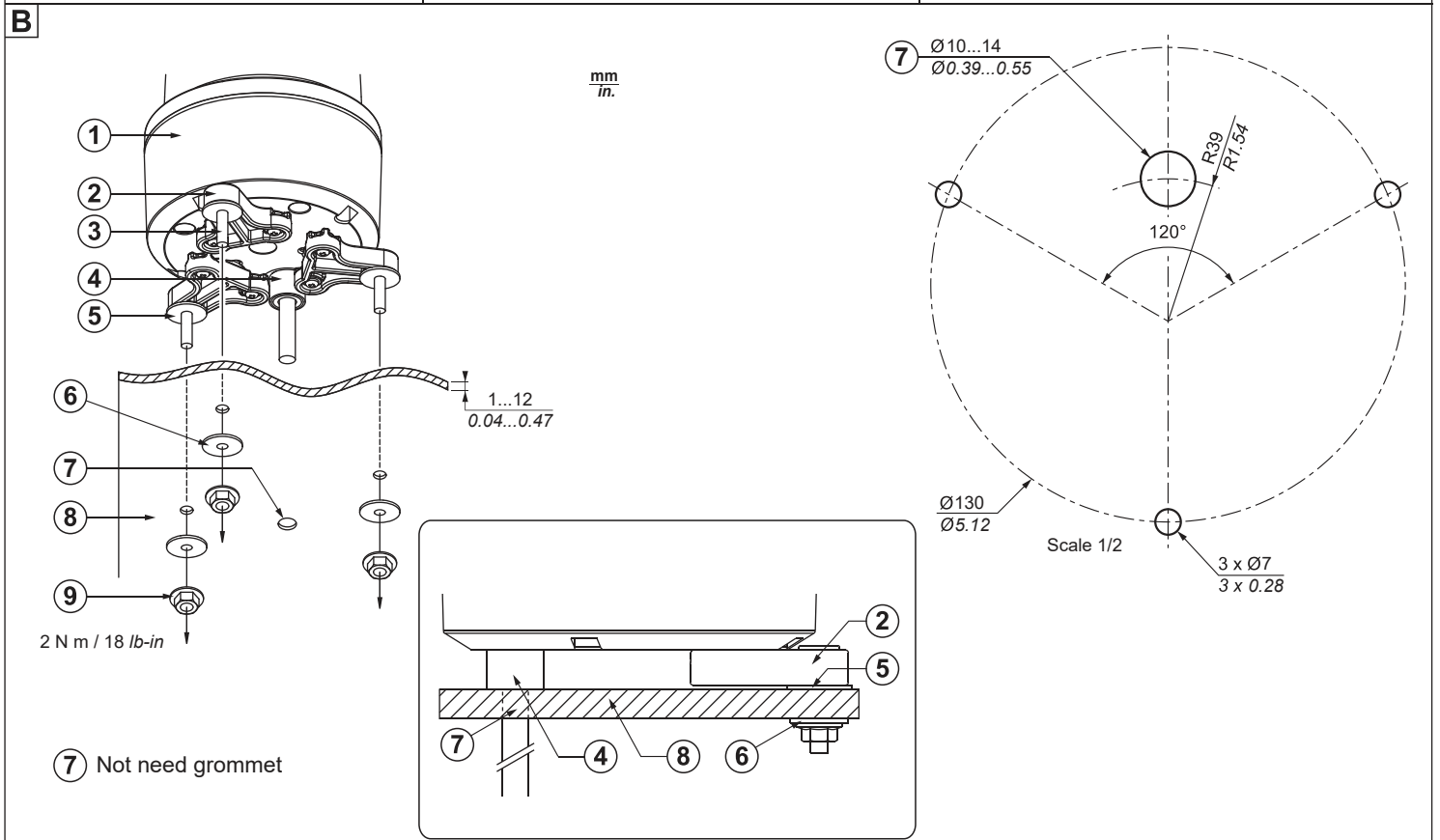
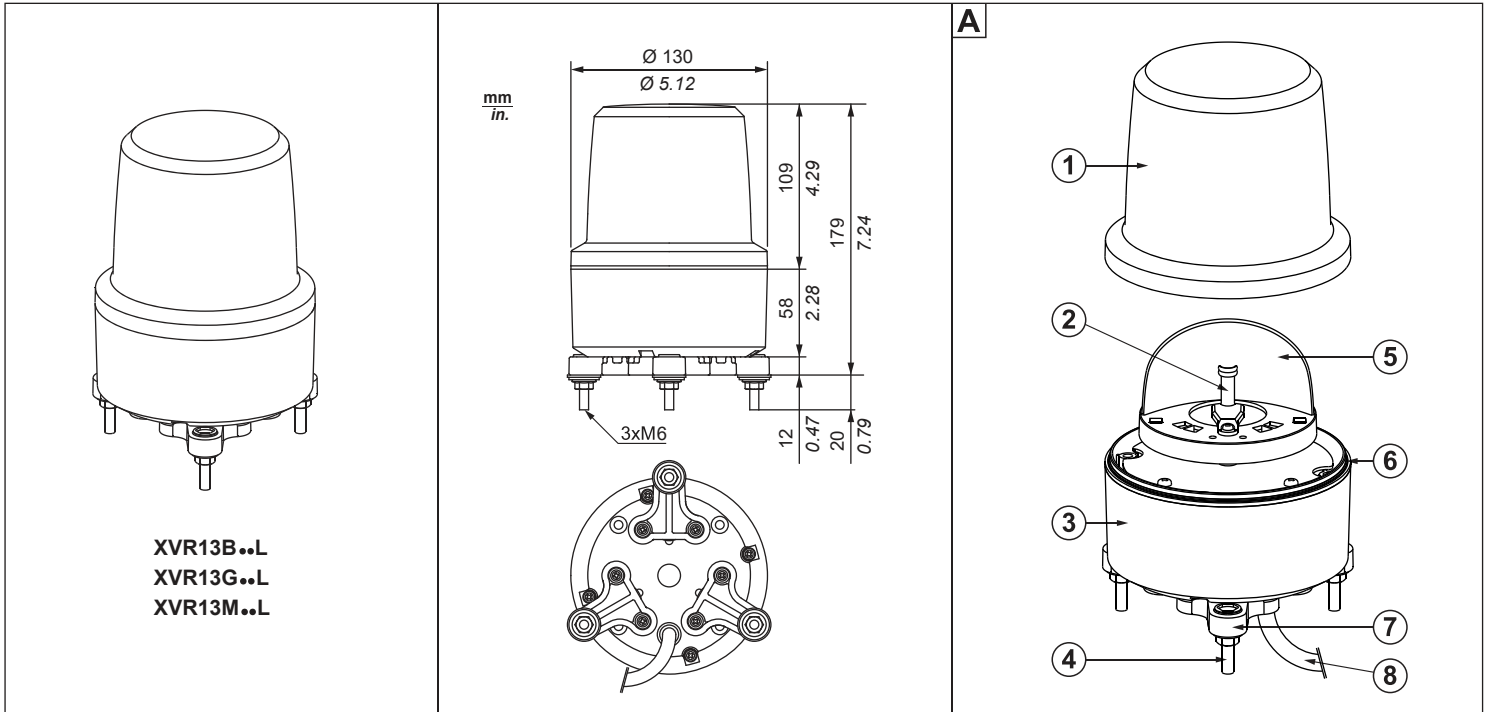

**⚠ 警告 / ОПАСНОСТЬ / ҚАУІПТІ**

感電、爆発または火花・放電の危険

取付・結線は必ず電源を切ってから行ってください。

この表示の欄は、「死亡または重傷などを負う可能性が想定される」内容です。

**ОПАСНОСТЬ ПОРАЖЕНИЯ ЭЛЕКТРИЧЕСКИМ ТОКОМ, ВЗРЫВА ИЛИ ВСПЫШКИ ДУГИ**

Отключить оборудование от всех источников питания перед началом его обслуживания.

**Несоблюдение этих инструкций приведет к смертельному исходу или серьезной травме.**

**ТОҚ СОҒУ, ЖАРЫЛУ НЕМЕСЕ ДОҒАЛЫҚ ЖАРҚЫЛ ҚАУПІ БАР**

Жабдықа қызмет көрсетуден бұрын барлық қуатты ажыратыңыз.

**Бұл нұсқауларды орындамау өлімге немесе ауыр жарақатқа әкеледі.**

- jp** 当製品（電気機器）の取付け・使用・修理・メンテナンス作業は有資格者が行なってください。本機の誤使用により生じた結果について、当社（Schneider Electric）はその責任を負いません。
- ru** Установка, эксплуатация, ремонт и обслуживание электрического оборудования может выполняться только квалифицированными электриками. Компания Schneider Electric не несет никакой ответственности за какие-либо последствия эксплуатации этого оборудования.
- kk** Электр жабдықты тек білікті қызметкерлер орнатуы, пайдалануы, қызмет көрсетуі және техникалық қызмет көрсетуі керек. Schneider Electric осы материалды пайдаланудан туындаған ешбір салдарларға жауапты болмайды.

© 2021 Schneider Electric. "All Rights Reserved."

C

XVR ZR3

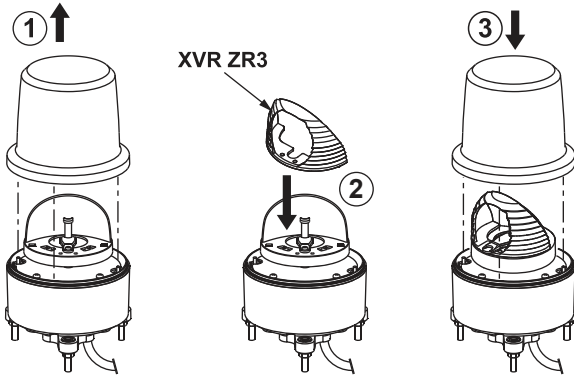

XVR 012L

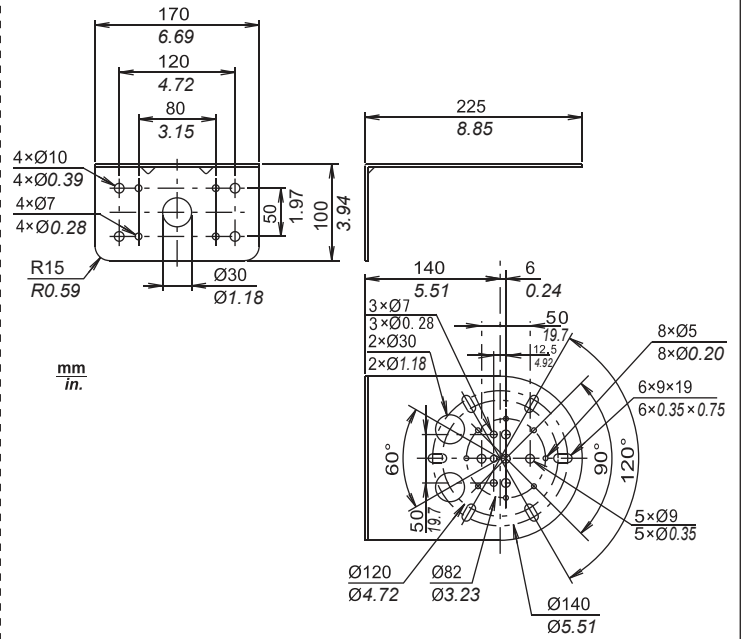

D

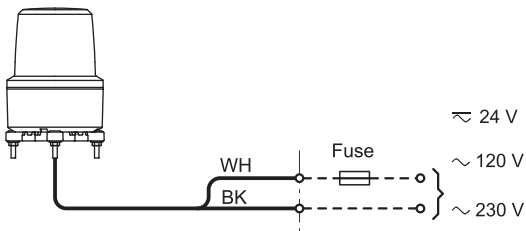

E

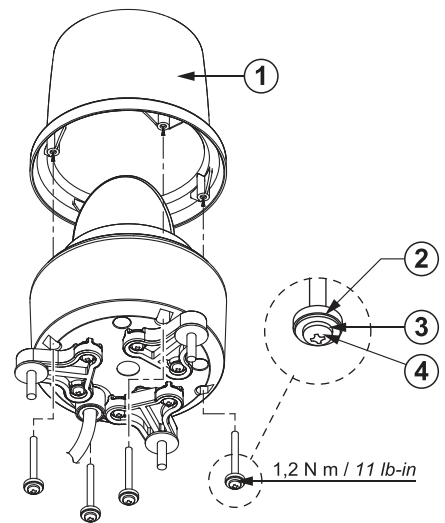

Hole size for Accessory Grommet

Max. 2.3  
Max. 0.09

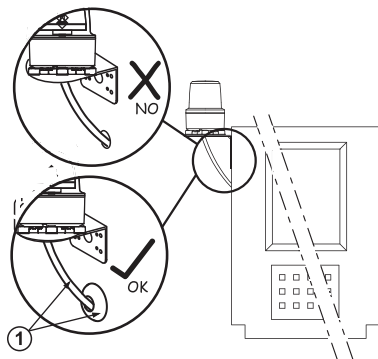





**kk** Айналатын айна шам сигналы Ø130**A** БӨЛШЕК АТАУЛАРЫ

- |                 |                                  |   |
|-----------------|----------------------------------|---|
| ① Қалпақ        | ④ Бекіту болты және гайкасы (M6) | ⑦ Бекіту аяғы   |
| ② Нүктелі линза | ⑤ Негізгі айна                   | ⑧ Кабель:<br>Қуат: VCT1.25mm <sup>2</sup> x 2<br>Ұзындығы: 400 mm |
| ③ Корпус        | ⑥ Тығыздатқыш                    |   |

**B** ОРНАТУ

Дірілі аз қатты бетке бекітіп орнатыңыз.

- |  |  |
|--|--|
| ① Корпус   | ⑥ Тегіс шайба                              |
| ② Бекіту аяғы  | ⑦ Кабель аралығының саңылауы (қажет болса) |
| ③ Болт   | ⑧ Бекіту беті                              |
| ④ Резеңке оқшаулау төлкесі (кабель аралық саңылауы үшін тығыздауды қамтамасыз етеді) | ⑨ Фланец гайка (тіркеме)                   |
| ⑤ Резеңке шайба  |  |

**C** ҚОСЫМША БӨЛШЕКТЕР

XVR ZR3 : Диффузиялық линза

XVR 012L : Бекіту кронштейні

**D** СЫМДЫ БАҒЫТТАУ

XVR 13B...L : ~ 24 V    XVR 13G...L : ~ 120 V    XVR 13M...L : ~ 230 V

- Орнату және сымды бағыттау кезінде қуатты өшіріңіз.
- Сақтандырғыш өніммен бірге берілмейді және тұтынушы тарапынан сатып алынуы тиіс.  
Қажет болғанда UL танылған сақтандырғыштар мен сақтандырғыш ұстағыштарын пайдаланыңыз.  
Қажет болғанда IEC60127 сақтандырғыштары мен сақтандырғыш ұстағыштарын пайдаланыңыз.
- Кернеу ауытқуы 10% артық болмауы тиіс.
- Импульстік кернеуі (1кВ 1,2 / 50 мс) мен шу кернеуі (2кВ 5 / 50 нс) артық болатын қуат кезінде пайдаланбаңыз.
- Сақтандырғыш бұл өніммен бірге берілмейді. Қуат қорғағыш сақтандырғышы арқылы берілуі тиіс.  
**Сақтандырғыш сыйымдылығы:** ~ 24 V : 0.5A 125V  
~ 120 V : 0.2A 125V  
~ 230 V : 0.5A 250V
- Қуат сымы шетінің сыртқы сым шкотына қарай су өткізбеу процедурасын орындаңыз.

- ① Оқшаулау төлкесін қосу және керек-жарақтарды бекіту қажет.

**E** ҚАҚПАҚТЫ БӨЛШЕКТЕУ

- |                 |                             |
|-----------------|-----------------------------|
| ① Қалпақ        | ③ Тегіс шайба               |
| ② Резеңке шайба | ④ Қақпақты бекіту бұрандасы |

**F** СИПАТТАМАЛАР

Бөлшек нөмірі	Түсі	Максималды тұтыну (Вт)	Ток берілісі (А)	Жарық жиілігі (Гц)
XVR 13B04L XVR 13B05L	Қызыл Қызғылт сары	3.0	2	2.7
XVR 13G04L XVR 13G05L	Қызыл Қызғылт сары	5.0	2	2.7
XVR 13M04L XVR 13M05L	Қызыл Қызғылт сары	5.0	2	2.7

**Материалдар:** Қалпақ, айна : PC  
Корпус : ABS

Жұмыс температурасының ауқымы : -30...+50 °C / -22...122 °F  
Жұмыс ылғалдылығының ауқымы : 35...85 % СЫ (конденсатсыз)  
Жұмыс ортасы : коррозиялы емес газ (мыс.: хлор)  
Діріл : 70 m/s<sup>2</sup> (7.1G)  
Қорғау дәрежесі : IP67

**UK Representative**  
Schneider Electric Limited  
Stafford Park 5  
Telford, TF3 3BL  
United Kingdom

**Authorized supplier in the Russian Federation**  
**Уполномоченный поставщик в РФ:**  
АО «Шнейдер Электрик»  
Адрес: 127018, Россия, г. Москва,  
ул. Двинцев, д.12, корп.1  
Тел.: +7 (495) 777 99 90 Факс +7 (495) 777 99 92

**Authorized supplier in the Republic of Kazakhstan**  
**Қазақстан Республикасында ресми жеткізуші:**  
ЖШС «Шнейдер Электрик»  
Мекен-жайы: Қазақстан Республикасы, Алматы қ.,  
Достық даң., «Кен Дала» Бизнес Орталығы, 5-ші қабат.  
Тел.: +7 (727) 357 23 57 Факс.: +7 (727) 357 24 39