

Fiche produit

Caractéristiques

BCH2LH2032CA6C

Lexium - Moteur bch2 100mm 2000w c odeur
20-bit jo



Principales

Compatibilité de gamme	Lexium 28
Fonction produit	Servo moteur
Nom de l'appareil	BCH2

Complémentaires

Vitesse mécanique maximum	5000 Tr/mn
[Us] tension d'alimentation	220 V
Nombre de phases réseau	Triphasé
Courant continu à l'arrêt	9,87 A
Couple continu à l'arrêt	6,37 N.m pour LXM28... à 12 A, 220 V, triphasé
Alimentation continue	2000 W
Couple crête à l'arrêt	19,11 N.m pour LXM28... à 12 A, 220 V, triphasé
Puissance de sortie nominale	2000 W pour LXM28... à 12 A, 220 V, triphasé
Couple nominal	6,37 N.m pour LXM28... à 12 A, 220 V, triphasé
Vitesse nominale	3000 tr/min pour LXM28... à 12 A, 220 V, triphasé
Courant maximal Irms	32,3 A pour LXM28... à 2 kW, 220 V
Courant permanent maximum	10,27 A
Conformité	LXM28... servo variateur moteur à 2 kW, 220 V, triphasé
Type d'arbre	Arbre lisse
Diamètre de l'axe	22 mm
Longueur de l'axe	45 mm
Type de retour	Codeur monotour absolu 20 bits
Frein de parking	Sans
Support de montage	Bride standard asiatique
Taille bride moteur	100 mm
Raccordement électrique	Connecteur MIL
Constante de couple	0,65 N.m/A à 20 °C
Constante de fem	39 V/ktr/mn à 20 °C
Inertie du rotor	4,28 kg.cm ²
Résistance du stator	0,36 Ohm à 20 °C
Inductance du stator	2,59 mH à 20 °C
Constante de temps électrique du stator	7,19 ms à 20 °C
Force radiale maximale Fr	570 N à 3000 Tr/mn
Force axiale maximale Fa	200 N
Puissance d'accrochage des freins	10,4 W
Type de refroidissement	Convection naturelle
Longueur	198,5 mm

Nombre de taille moteur	2
Diamètre du centrage	95 mm
Profondeur du diamètre de centrage	7 mm
Nombre de trous de fixation	4
Diamètre des trous de fixation	9,2 mm
Diamètre des trous de fixation	115 mm
Distance épaulement de l'arbre bride	7 mm
Poids du produit	6,7 kg

Environnement

Degré de protection IP	IP50 IM V3 IP65 IM B5, IM V1
Température ambiante de fonctionnement	-20...40 °C

Emballage

Type d'emballage 1	PCE
Nombre d'unité par paquet	1
Poids de l'emballage (Kg)	8,47 kg
Hauteur de l'emballage 1	18,1 cm
Largeur de l'emballage 1	23 cm
Longueur de l'emballage 1	36 cm

Garantie contractuelle

Garantie	18 mois
----------	---------

Dimensions

Dimensions du Moteur

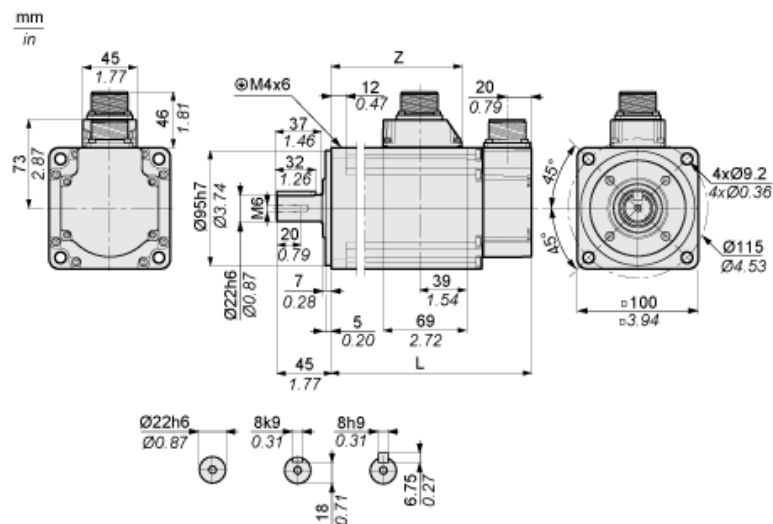

	mm	in.
L (sans frein d'arrêt)	198,5	7,81
L (avec frein d'arrêt)	225,5	8,88
Z	141	5,55

Courbes de couple/vitesse avec tension d'alimentation triphasée 230 V

Servomoteur avec servovariateur LXM28AU20●●●

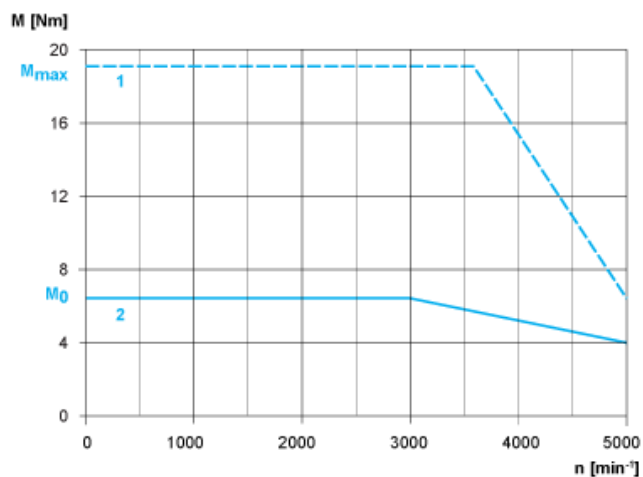

- 1 : Couple de crête
- 2 : Couple continu