

**Taster Plus**

Gebrauchsanleitung

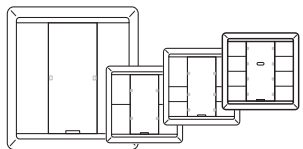

**Artec/Trancent/Antique**

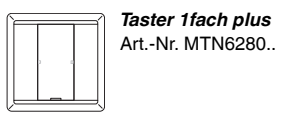

**Artec/Trancent/Antique**

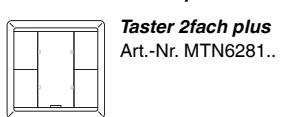

**Artec/Trancent/Antique**



**Artec/Trancent/Antique**

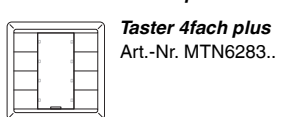

**Artec/Trancent/Antique**

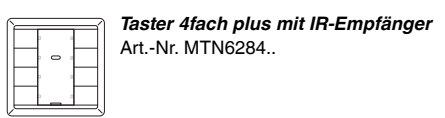

**Taster kennen lernen**

Mit dem Taster für KNX stehen Ihnen drei (1fach-Taster), fünf (2fach-Taster), sieben (3fach-Taster) bzw. neun (4fach-Taster) Tastflächen zur Verfügung. Die Tasten können mit verschiedenen Funktionen belegt werden, so dass Sie damit z. B. schalten, dimmen, die Jalousie steuern oder Szenen abrufen können.

Bei einem Taster mit IR-Empfänger können Sie jede Taste des Tasters auch mit einer IR-Fernbedienung bedienen.

**Anschlüsse, Anzeigen und Bedienelemente**

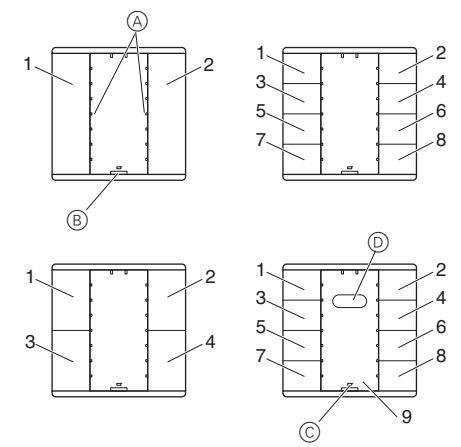

- (A) Status-LEDs (neben den Tasten)
- (B) Betriebs-LED
- (C) IR-LED
- (D) IR-Sensor

1-9 Tastflächen (je nach Taster, Reihenfolge entspricht der Adressierung in der Applikationssoftware)

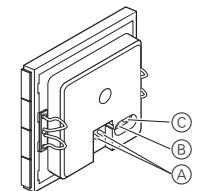

- (A) Busanschluss
- (B) Programmier-LED
- (C) Programmiertaste

**Taster montieren**

Zur Montage des Tasters benötigen Sie einen Artec/Trancent/Antique Rahmen.

**Taster in Betrieb nehmen**

**GEFAHR Lebensgefahr durch elektrischen Strom.** Alle Tätigkeiten am Gerät dürfen nur durch ausgebildete Elektrofachkräfte erfolgen. Beachten Sie die länderspezifischen Vorschriften sowie die gültigen KNX-Richtlinien.

- ① Laden Sie die physikalische Adresse aus der ETS per KNX in den Taster.
- ② Nehmen Sie in der ETS die gewünschten Konfigurationseinstellungen für den Taster vor und übertragen Sie die Konfiguration per KNX in den Taster.

Notieren Sie die Belegung in der Tabelle „Tastenbelegung“, letzter Abschnitt.

**Taster mit einer Fernbedienung bedienen**

Bei einem Taster mit IR-Empfänger können Sie jede Taste des Tasters auch mit einer IR-Fernbedienung bedienen.

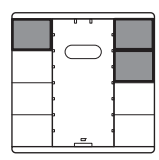

- ① Halten Sie die zwei obersten rechten und die oberste linke Taste des Tasters gedrückt, bis alle Status-LEDs blinken.
- ② Drücken Sie die anzulernende Taste des Tasters. Die Status-LED dieser Taste geht in Dauerleuchten über.
- ③ Drücken Sie die anzulernende IR-Fernbedienungstaste mehrmals für ca. 1 Sekunde, bis alle Status-LEDs des Tasters in Dauerleuchten übergehen. Nach kurzer Zeit blinken alle Status-LEDs wieder und Sie können weitere Tasten anlernen. Wenn Sie keine weitere Taste mehr anlernen, wird der Anlernvorgang nach ca. 10 Sekunden automatisch beendet.

Die Funktion der angelearnen Taste des Tasters kann jetzt auch mit der angelearnen IR-Fernbedienungstaste aktiviert werden. Der Empfangswinkel des IR-Empfängers im Taster beträgt ca. 60°. Die Empfangsreichweite hängt von der Sendeleistung der verwendeten IR-Fernbedienung ab. Informationen hierzu finden Sie in den Technischen Daten der IR-Fernbedienung. Bei Bedienung des Tasters durch eine IR-Fernbedienungstaste leuchtet die IR-LED im Taster kurz auf.

**Technische Daten**

Initialisierung: Wegen der Telegrammratenbegrenzung kann frühestens 17 sec nach der Initialisierung ein Telegramm erzeugt werden.

Umgebungstemperatur

Betrieb:	-5 °C bis +45 °C
Lagerung:	-25 °C bis +55 °C
Transport:	-25 °C bis +70 °C

Max. Feuchtigkeit: 93 % relative Feuchtigkeit, keine Betauung

Schutzart: IP 20

**Schneider Electric Industries SAS**

Bei technischen Fragen wenden Sie sich bitte an die zentrale Kundenbetreuung in Ihrem Land.  
www.schneider-electric.com

Aufgrund der ständigen Weiterentwicklung der Normen und Materialien sind die technischen Daten und Angaben bezüglich der Abmessungen erst nach einer Bestätigung durch unsere technischen Abteilungen gültig.

**Poussoir supplémentaire**

Notice d'utilisation

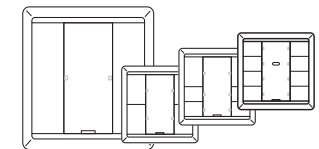

**Artec/Trancent/Antique**

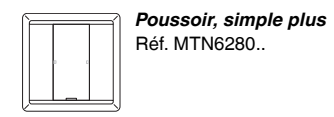

**Artec/Trancent/Antique**

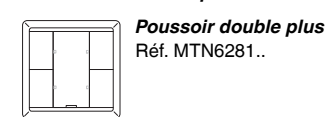

**Artec/Trancent/Antique**

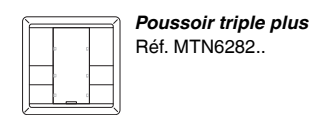

**Artec/Trancent/Antique**

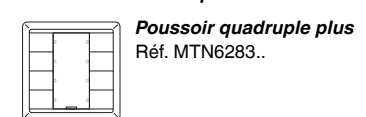

**Artec/Trancent/Antique**

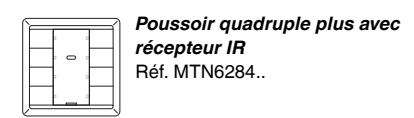

**Se familiariser avec le poussoir**

Le bouton poussoir supplémentaire pour KNX dispose de trois (poussoir simple), cinq (poussoir double), sept (poussoir triple) ou neuf plaques tactiles (poussoir quadruple). Les poussoirs peuvent être affectés à plusieurs fonctions de façon à vous permettre de commuter, de varier la luminosité, de commander les stores ou d'activer des scénarios.

En cas de poussoir avec récepteur infrarouge, vous pouvez vous servir de chaque touche du poussoir également avec une télécommande IR.

**Raccordements, affichages et éléments de commande**

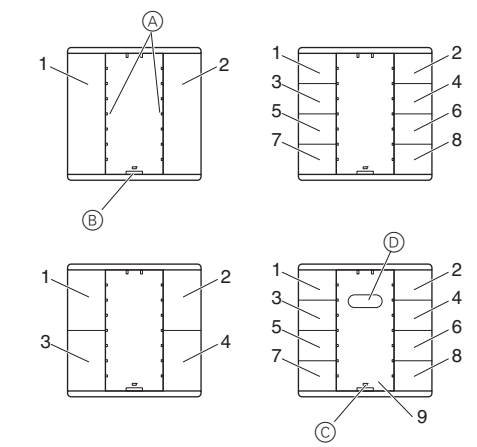

- (A) LED d'état (près des touches)
- (B) LED de fonctionnement
- (C) LED IR
- (D) Capteur IR

1-9 Surfaces de fonctionnement en fonction du type de poussoir ; la séquence correspond à l'adressage dans l'application logicielle)

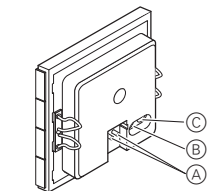

- (A) Raccordement de bus
- (B) DEL de programmation
- (C) Touche de programmation

**Montage du poussoir**

Pour le montage du poussoir, vous avez besoin d'un cadre Artec/Trancent/Antique.

**Mise en marche du poussoir**

**DANGER Risque de blessures mortelles dû au courant électrique**  
Tous les travaux sur l'appareil doivent être impérativement effectués par du personnel électricien compétent et qualifié. Respecter les prescriptions nationales et les modes d'emploi KNX valides.

- ① Chargez, depuis l'ETS, l'adresse physique dans le poussoir via KNX.
- ② Effectuez, dans l'ETS, les réglages de configuration du poussoir et transmettez la configuration, via KNX, dans le poussoir.

Notez l'affectation dans le tableau « Affectation de touches », dernier paragraphe.

**Commander le poussoir avec une télécommande**

En cas de poussoir avec récepteur infrarouge, vous pouvez vous servir de chaque touche du poussoir également avec une télécommande IR.

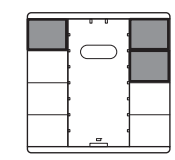

- ① Maintenez appuyées les deux touches supérieures droites et la touche supérieure gauche du poussoir jusqu'à ce que toutes les DEL d'état clignotent.
- ② Appuyez sur la touche du poussoir à étalonner. La DEL d'état de cette touche passe en éclairage permanent.
- ③ Appuyez plusieurs fois pendant 1 seconde sur la touche de télécommande IR à étalonner jusqu'à ce que toutes les DEL d'état du poussoir passent en éclairage permanent. Au bout de quelque temps, toutes les DEL d'état clignotent de nouveau et vous pouvez étalonner d'autres touches. Si vous n'étalonnez plus d'autre touche, le processus d'étalonnage se termine automatiquement au bout de 10 secondes environ.

La fonction de la touche du poussoir étalonnée peut maintenant être également activée avec la touche de télécommande IR étalonnée. L'angle de réception du récepteur infrarouge dans le poussoir est d'env. 60°. La portée de la réception dépend de la puissance d'émission de la télécommande IR utilisée. Vous trouverez des informations à ce sujet dans les caractéristiques techniques de la télécommande IR. Lors de la commande du poussoir par une touche de télécommande IR, la DEL IR s'allume brièvement dans le poussoir.

**Caractéristiques techniques**

Initialisation: Comme la vitesse de transmission des paquets de données est limitée, la création d'un paquet de données ne peut être effectuée que 17 s après la réinitialisation.

Température ambiante

Fonctionnement:	-5 °C à +45 °C
Stockage:	-25 °C à +55 °C
Transport:	-25 °C à +70 °C

Humidité max.: 93 % d'humidité relative, pas de condensation

Indice de protection: IP 20

**Schneider Electric Industries SAS**

Si vous avez des questions d'ordre technique, veuillez contacter le service clientèle central de votre pays.  
www.schneider-electric.com

En raison d'un développement constant des normes et matériaux, les caractéristiques et données techniques concernant les dimensions ne seront valables qu'après confirmation de la part de nos départements techniques.

**Tasto plus**

Istruzioni di servizio

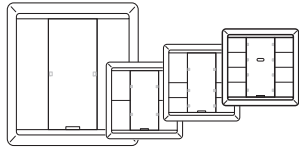
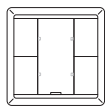
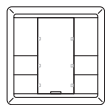
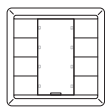
**Artec/Tracent/Antique****Tasto singolo plus**  
Art. n. MTN6280..**Artec/Tracent/Antique****Tasto doppio plus**  
Art. n. MTN6281..**Artec/Tracent/Antique****Tasto triplo plus**  
Art. n. MTN6282..**Artec/Tracent/Antique****Tasto quadruplo plus**  
Art. n. MTN6283..**Artec/Tracent/Antique****Tasto quadruplo plus con ricevitore IR**  
Art. n. MTN6284..**Descrizione del tasto**

Il tasto KNX è dotato di tre (tasti singoli), di cinque (tasti doppi), di sette (tasti tripli) o di nove (tasti quadrupli) superfici di comando.

I tasti possono essere impostati per eseguire diverse funzioni, quali, ad esempio, di accensione o spegnimento o regolazione di luminosità, azionamento delle veneziane o recupero di scene salvate.

I tasti dotati di ricevitore IR consentono inoltre di azionare ogni pulsante sul tasto tramite un telecomando IR.

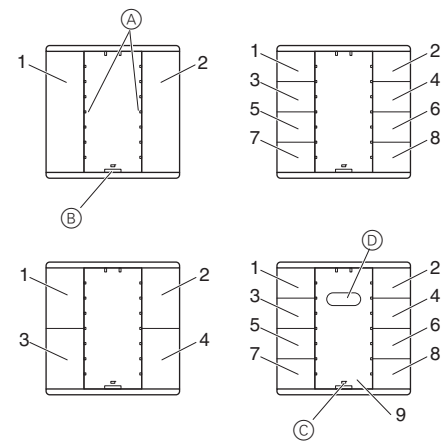
**Collegamenti, indicatori ed elementi di comando**

- (A) LED di stato (accanto ai tasti)  
(B) LED di funzionamento  
(C) LED IR  
(D) Sensore IR

1-9 Interfacce di comando a seconda del tipo di tasto; la sequenza corrisponde all'indirizzo nel software dell'applicazione

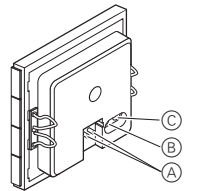

- (A) Collegamento al bus  
(B) LED di programmazione  
(C) Tasto di programmazione

**Montaggio del tasto**

Per installare il tasto è necessaria una cornice Artec/Antik/Tracent.

**Funzionamento del tasto**

**PERICOLO**  
**Rischio di lesioni mortali dovute alla corrente elettrica**  
Tutti gli interventi sull'apparecchio devono essere eseguiti da elettricisti esperti e qualificati. Osservare le norme specifiche nazionali e le linee guida KNX valide.

- Caricare l'indirizzo di memoria fisica nel modulo tasto dall'ETS attraverso il KNX.
  - Definire la configurazione desiderata per il modulo tasto nell'ETS e trasmetterla attraverso il KNX.
- Prendere nota dell'assegnazione nella tabella "Assegnazione tasti", ultima sezione.

**Funzionamento del tasto con telecomando**

I tasti con ricevitore IR consentono anche di utilizzare ciascun pulsante sul tasto con un telecomando IR

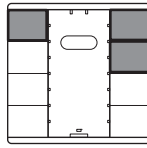

- Premere e tenere premuti i due pulsanti più in alto a destra e il pulsante più in alto a sinistra del tasto, fino a quando i LED di stato lampeggiano.
  - Premere il pulsante di cui effettuare il teaching sul tasto. Il LED di stato di questo pulsante si accenderà con una luce fissa.
  - Premere ripetutamente il pulsante del telecomando IR da configurare per circa 1 secondo, fino a quando tutti i LED di stato sul tasto si accendono con luce fissa. Subito dopo tutti i LED di stato lampeggiano di nuovo ed è possibile effettuare il teaching di altri pulsanti.
- Al termine del teaching dei pulsanti interessati, la procedura termina automaticamente dopo circa 10 secondi.

Ora la funzione del pulsante del tasto configurato può essere attivata usando il pulsante del telecomando IR configurato. Se al termine non vengono azionati pulsanti per circa 30 secondi, la procedura di configurazione verrà conclusa automaticamente. Se si interrompe la procedura di configurazione, si accenderà solo il LED dell'IR per circa 2 secondi. Viene cancellata ogni eventuale assegnazione di pulsanti del telecomando a questo pulsante. Possono essere utilizzati i telecomandi IR più disponibili in commercio. Tuttavia, in casi particolari, un pulsante del telecomando IR può eventualmente non operare insieme al tasto.

**Dati tecnici**

Inizializzazione: Poiché la velocità dei telegrammi è limitata, i telegrammi possono essere generati solo dopo che sono trascorsi almeno 17 secondi dall'inizializzazione.

Temperatura ambiente  
Funzionamento: da -5 °C a +45 °C  
Magazzinaggio: da -25 °C a +55 °C  
Trasporto: da -25 °C a +70 °C  
Umidità max.: 93% umidità relativa, senza condensazione

Grado di protezione: IP 20

**Schneider Electric Industries SAS**

In caso di domande tecniche si prega di contattare il Centro Servizio Clienti del proprio paese.  
www.schneider-electric.com

Questo prodotto deve essere installato, collegato e utilizzato in modo conforme agli standard prevalenti e/o alle prescrizioni d'installazione. Poiché gli standard, le specifiche e il design vengono aggiornati, richiedere sempre la conferma delle informazioni contenute in questa pubblicazione.

**Impulsdrukker plus**

Gebruiksaanwijzing

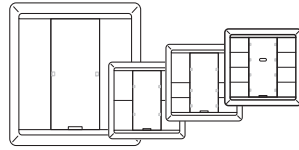
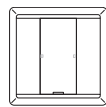
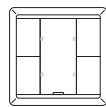
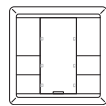
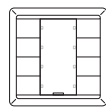
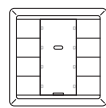
**Artec/Tracent/Antiek****Impulsdrukker, enkelv. plus**  
Art.-nr. MTN6280..**Artec/Tracent/Antiek****Impulsdrukker, tweev. plus**  
Art.-nr. MTN6281..**Artec/Tracent/Antiek****Impulsdrukker 3-voudig plus**  
Art.-nr. MTN6282..**Artec/Tracent/Antiek****Impulsdrukker 4-voudig plus**  
Art.-nr. MTN6283..**Artec/Tracent/Antiek****Impulsdrukker 4-voudig plus met IR-ontvanger**  
Art.-nr. MTN6284..**Kennismaking met de impulsdrukker**

Met de impulsdrukker voor KNX staan u drie (1-voudige impulsdrukker), vijf (2-voudige impulsdrukker), zeven (3-voudige impulsdrukker) resp. negen (4-voudige impulsdrukker) contactvlakken ter beschikking. De toetsen kunnen met verschillende functies worden geprogrammeerd. Hierdoor is het mogelijk om met de toetsen te schakelen, te dimmen, de jaloezie te besturen of scènes op te roepen.

Bij een impulsdrukker met IR-ontvanger kunt u elke toets van de impulsdrukker ook met een IR-afstandsbediening bedienen.

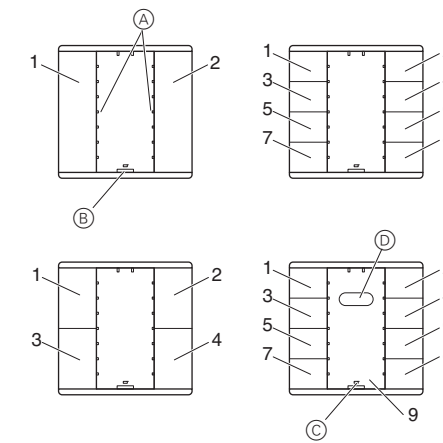
**Aansluitingen, weergave en bedieningselementen**

- (A) Statusleds (naast toetsen)  
(B) Bedrijfsled  
(C) IR-led  
(D) IR-sensor

1-9 Bedieningsvlakken afhankelijk van type impulsdrukker; de volgorde komt overeen met het aanspreken van de applicatiesoftware)

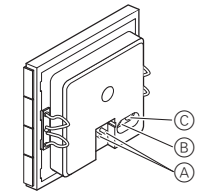

- (A) Busaansluiting  
(B) Programmeerled  
(C) Programmeertoets

**Montage van de impulsdrukker**

Voor de montage van de impulsdrukker is een afdekraam Artec/Tracent/Antique vereist.

**Impulsdrukker in gebruik nemen**

**GEVAAR**  
**Levensgevaar door elektrische stroom**  
Alle werkzaamheden aan het apparaat dienen te worden uitgevoerd door daartoe opgeleide en bekwaame elektriciens. Landspecifieke regelgeving en de van toepassing zijnde KNX-richtlijnen dienen in acht te worden genomen.

- Laad het fysieke adres via KNX uit de ETS in de impulsdrukker.
- Voer de gewenste configuratie-instellingen in de ETS uit en draag de configuratie per KNX naar de impulsdrukker over.

Noteer de toewijzing in de tabel "Toetstoewijzing", laatste paragraaf.

**Impulsdrukker bedienen met een afstandsbediening**

Bij een impulsdrukker met IR-ontvanger kunt u elke toets van de impulsdrukker ook met een IR-afstandsbediening bedienen.

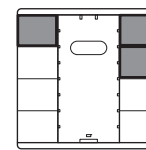

- Houd de twee toetsen uiterst rechtsboven en de toets uiterst linksboven ingedrukt, tot alle status-LED's knipperen.
- Druk op de te programmeren toets van de impulsdrukker. De status-LED van deze toets gaat continu branden.
- Druk meermaals gedurende ca. 1 seconde op de te programmeren toets van de IR-afstandsbediening, tot alle status-LED's van de impulsdrukker continu gaan branden. Na een poosje knipperen alle status-LED's weer en kunt u andere toetsen programmeren. Als u geen toets meer programmeert, wordt het programmeren na ca. 10 seconden automatisch beëindigd.

De functie van de geprogrammeerde toets van de impulsdrukker kan nu ook met de geprogrammeerde toets van de IR-afstandsbediening worden geactiveerd. De ontvangsthoeck van de IR-ontvanger in de impulsdrukker bedraagt ca. 60°. Het ontvangstbereik hangt af van het zendvermogen van de gebruikte IR-afstandsbediening. Informatie hierover vindt u in de Technische gegevens van de IR-afstandsbediening. Bij bediening van de impulsdrukker met een toets van de IR-afstandsbediening brandt de IR-LED in de impulsdrukker kort.

**Technische gegevens**

Initialisatie: Door de begrenzing van de telegrammsnelheid kan op zijn vroegst 17 s na de initialisatie een telegram worden aangemaakt.

Omgevingstemperatuur  
Bedrijf: -5 °C tot +45 °C  
Opslag: -25 °C tot +55 °C  
Transport: -25 °C tot +70 °C

Max. vochtigheid: 93 % relatieve vochtigheid, geen condensatie

Beschermingsgraad: IP 20

**Schneider Electric Industries SAS**

Neem bij technische vragen a.u.b. contact op met de centrale klantenservice in uw land.  
www.schneider-electric.com

Door de voortdurende ontwikkeling van normen en materialen zijn de technische gegevens en de informatie met betrekking tot de afmetingen pas geldig na bevestiging door onze technische afdelingen.