

Column for XUSL2E/XUSL4E Light Curtains (Original instruction sheet)
 Colonne pour barrières immatérielles XUSL2E/XUSL4E (Traduction de l'instruction de service originale)
 Säule für dei Lichtvorhänge XUSL2E/XUSL4E (Übersetzung der Originalbetriebsanleitung)
 Columnas para las barreras fotoeléctricas XUSL2E/XUSL4E (Traducción de la hoja de instrucciones original)
 Colonna per barriere fotoelettriche XUSL2E/XUSL4E (Traduzione della scheda di istruzioni originale)
 Coluna para Cortinas de luz XUSL2E/XUSL4E (Tradução do original instrução em serviço)
 Колонка для XUSL2E / XUSL4E Световые завесы (Перевод английского оригинала документа)
 XUSL2E/XUSL4E 光幕立柱 (原始说明书的译文)

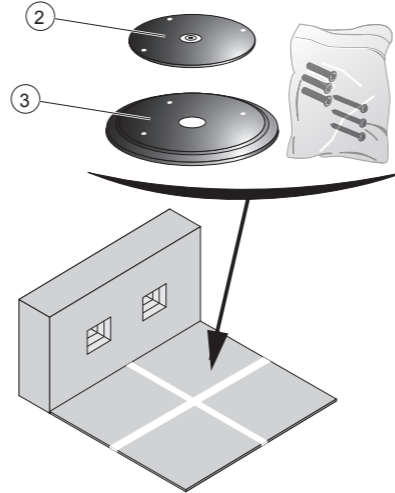

Column installation and adjustment / Installation et réglage de la colonne / Säulenmontage und -einstellung /
 Instalación y ajuste de la columna / Installazione della colonna e regolazione / Instalação e ajuste da coluna /
 установка и регулировка колонки / 立柱安装和调整

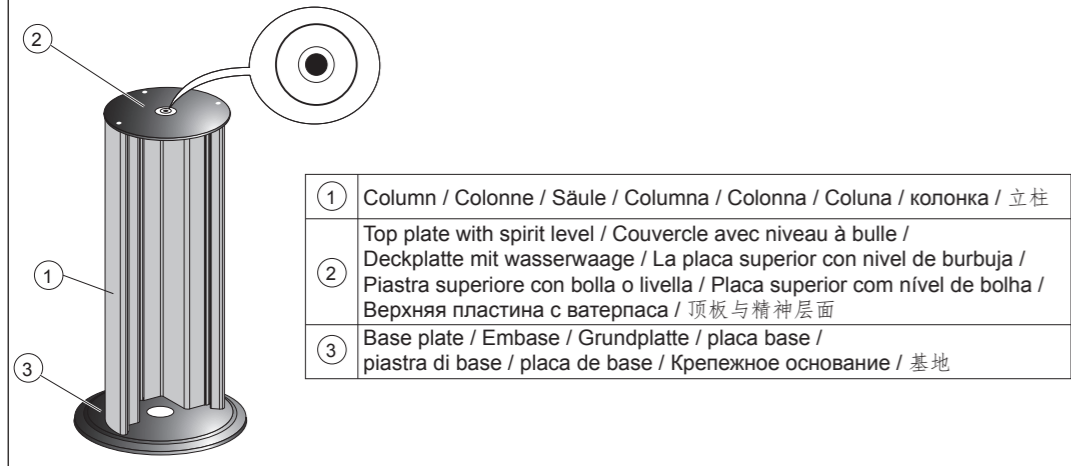
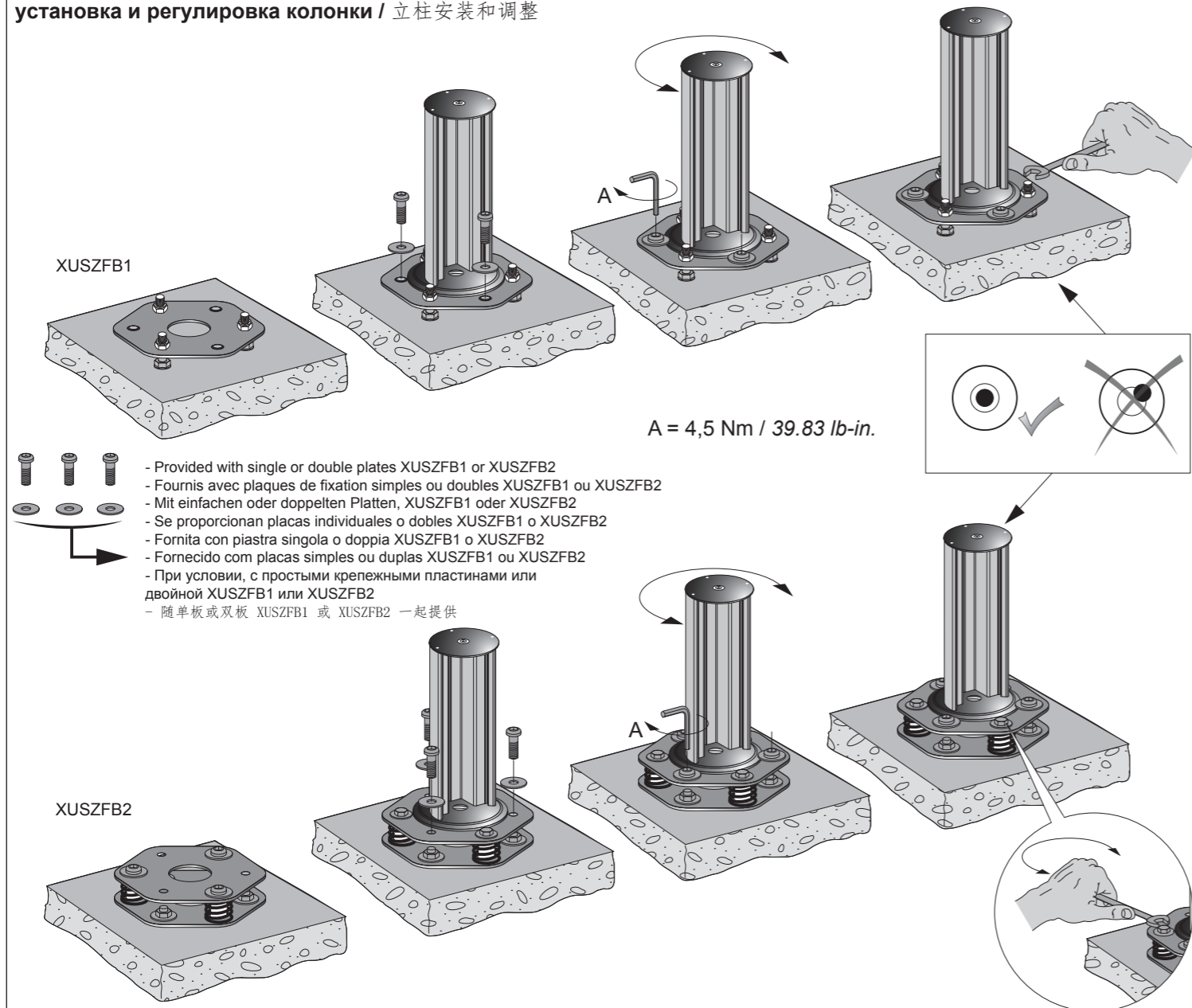

Column Assembly and Light curtain mounting in the column / Assemblage de la colonne et montage de la barrière
 immatérielle dans colonne / Säulen-Baugruppe und Montage des Lichtvorhangs in der Säule / Ensamblaje de columna
 y montaje de barrera fotoeléctrica en columna / Assemblaggio della colonna e montaggio della barriera fotoelettrica
 nella colonna / Montagem da coluna e da cortina de luz na coluna /
 Монтаж колонны и монтаж световой завесы в колонке / 立柱装配以及立柱中的光幕安装

Base plate fixing / Fixation de l'embase / Befestigung der Grundplatte / Fijación de la placa base /
 Fissaggio della piastra della base / Fixação da base da placa / Крепление опорной плиты / 底板固定

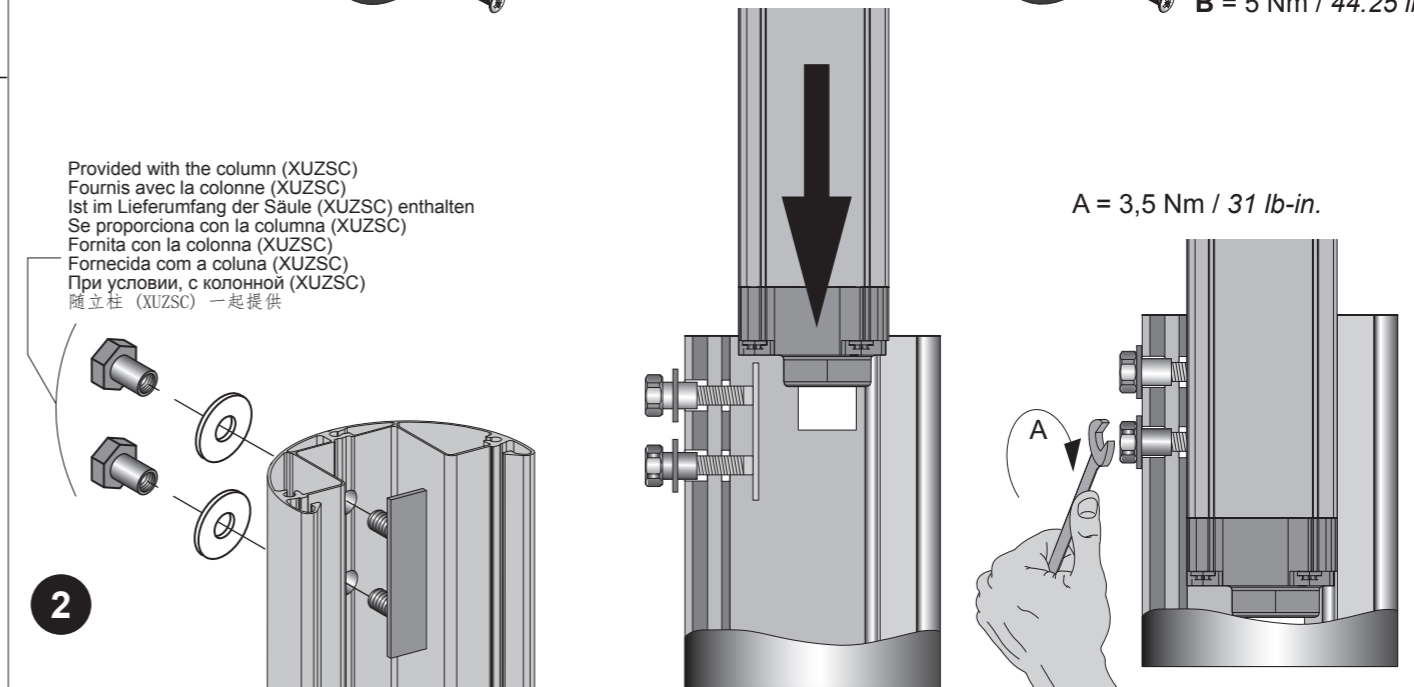
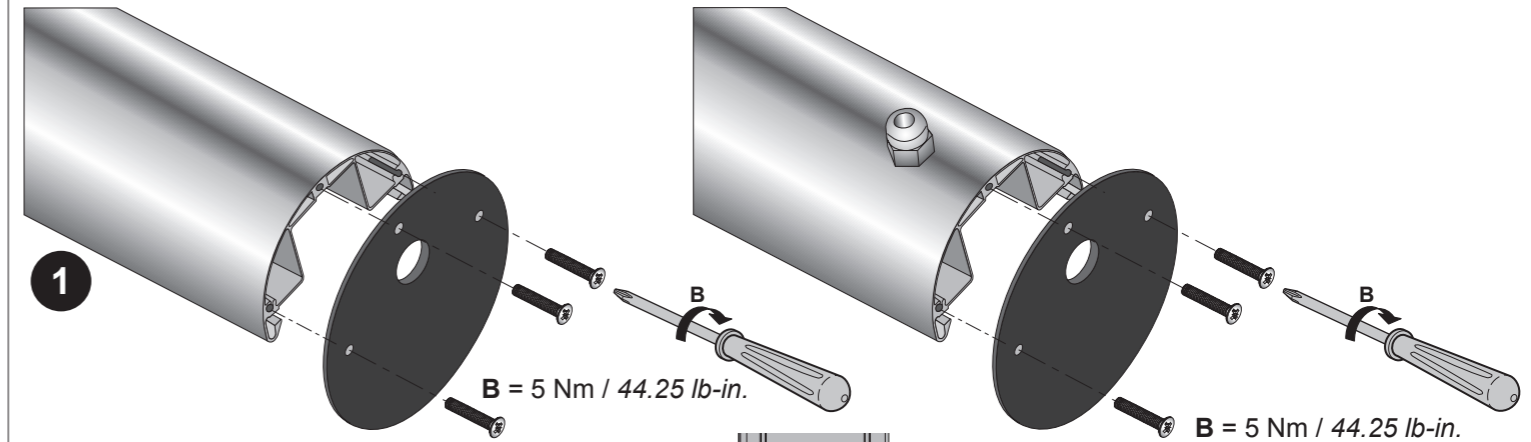

Provided with the column (XUZSC)
 Fournis avec la colonne (XUZSC)
 Ist im Lieferumfang der Säule (XUZSC) enthalten
 Se proporciona con la columna (XUZSC)
 Fornita con la colonna (XUZSC)
 Fornecida com a coluna (XUZSC)
 При условии, с колонной (XUZSC)
 随立柱 (XUZSC) 一起提供

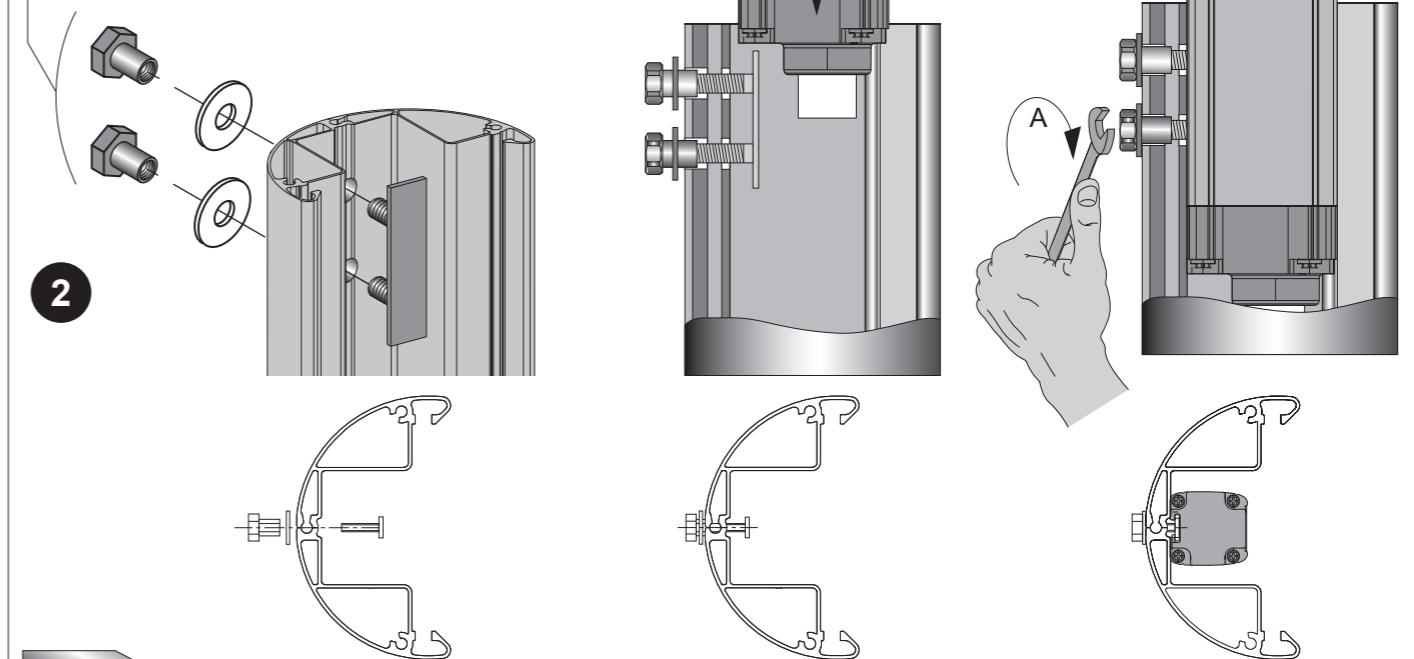

Dimensions / dimensions / Abmessungen / Dimensiones / Dimensioni / Dimensões / Габариты / 尺寸

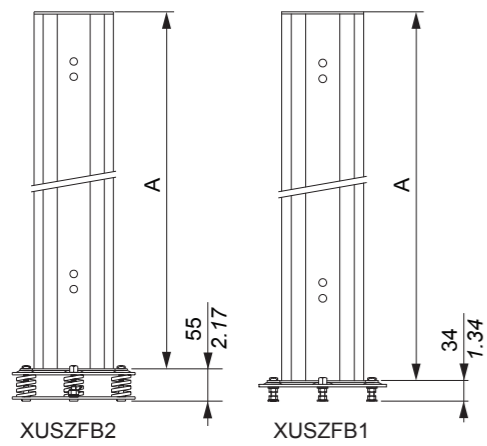

Ref.	XUSZSC105 XUSZSC105R	XUSZSC138 XUSZSC138R	XUSZSC172 XUSZSC172R	XUSZSC202 XUSZSC202R
A	1000 39.37	1330 52.36	1670 65.75	1970 77.56

mm
in.

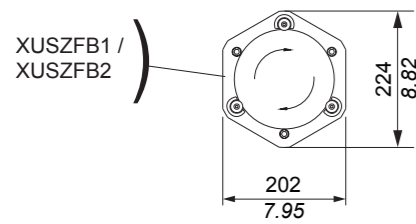

Distance between the first beam and the floor (H) (According to ISO 13855) / distance (H) entre le premier faisceau et le sol (selon la norme ISO 13855) / Abstand zwischen dem ersten Strahl und dem Boden (H) dargestellt (gemäß ISO 13855) / distancia entre el primer haz y el suelo (H) (de conformidad con la norma ISO 13855) / distanza tra il primo fascio e il pavimento (H) (in conformità con lo standard ISO 13855) / distância entre o primeiro eixo e o chão (H) (De acordo com o ISO 13855) / Расстояние между первым лучом и полом (H) (согласно ISO 13855) / 第一光束与地面之间的距离 (H) (依据 ISO 13855)

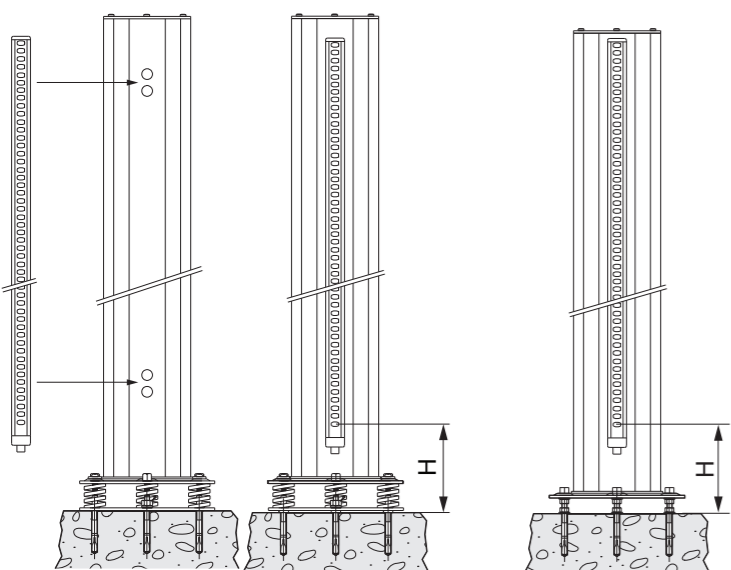

Ref.	XUSZSC105 XUSZSC105R	XUSZSC138 XUSZSC138R	XUSZSC172 XUSZSC172R	XUSZSC202 XUSZSC202R
H	400 15.75	300 11.81	300 11.81	300 11.81

mm
in.

Transmitter and receiver alignment / Alignement de l'émetteur et du récepteur / Ausrichtung von Sender und Empfänger / Alineación de transmisor y receptor / Allineamento del trasmettitore e del ricevitore / Alinhamento do transmissor e do receptor / Выравнивание передатчика и приемника / 发射器和接收器对准

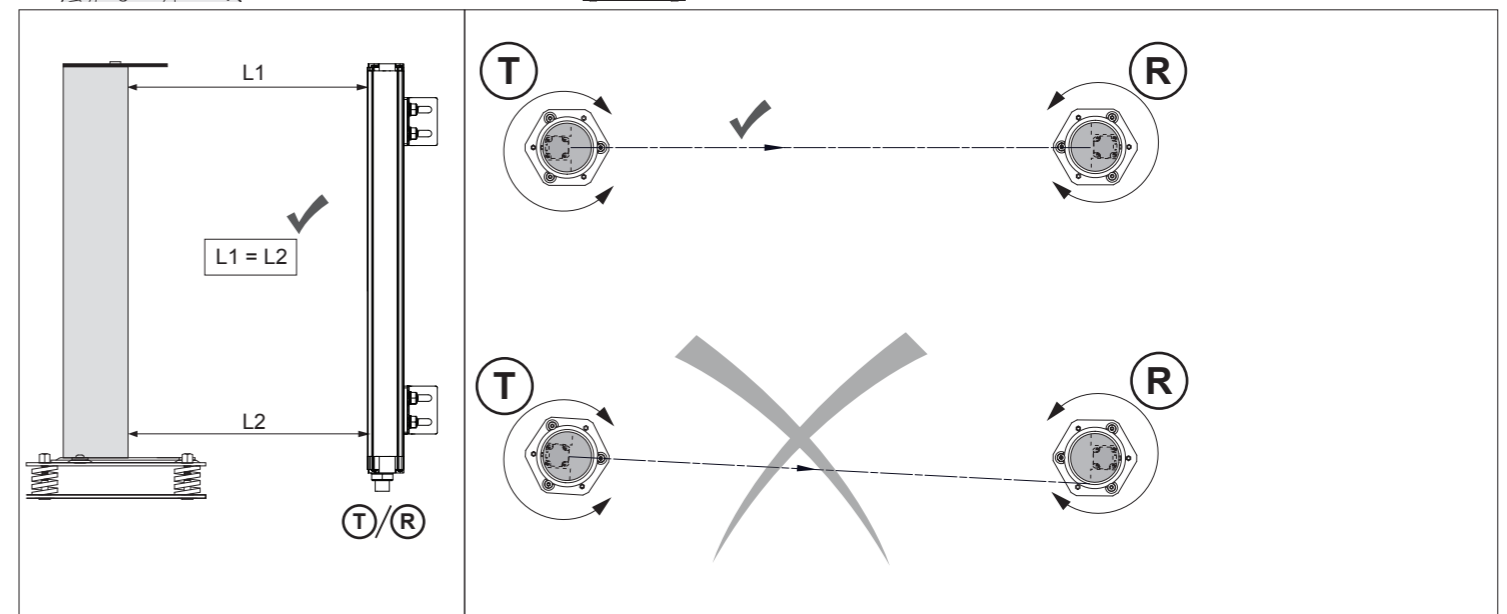
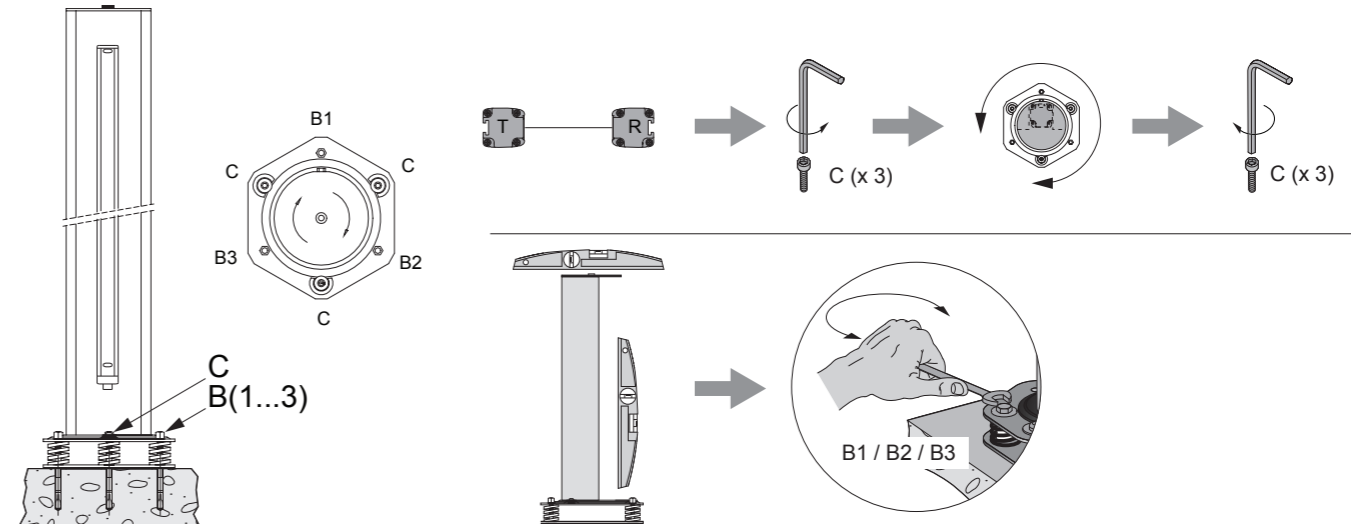

Cable routing / Câblage / Kabelführung / Cableado / Intradamento del cavo / Condução dos cabos / прокладка кабелей / 电缆铺设

