

Luminaire de sécurité à pictogramme

Unité de montage pour SMARTSIGN ; montage apparent au plafond ; version double pour le montage de deux unités d'affichage ; degré de protection : IP40 ; résistance aux chocs : IK03 ; classe de protection I ; adaptateur métallique pour montage au plafond, thermopoudré en blanc (RAL 9016) ; montage aisé de l'unité d'affichage grâce au mécanisme de charnière. Répartiteur de raccordement intégré de 1,5 mm² pour un câblage simple et traversant ; longueur de câble maximale de la source d'énergie de secours au dernier luminaire : 200 m.

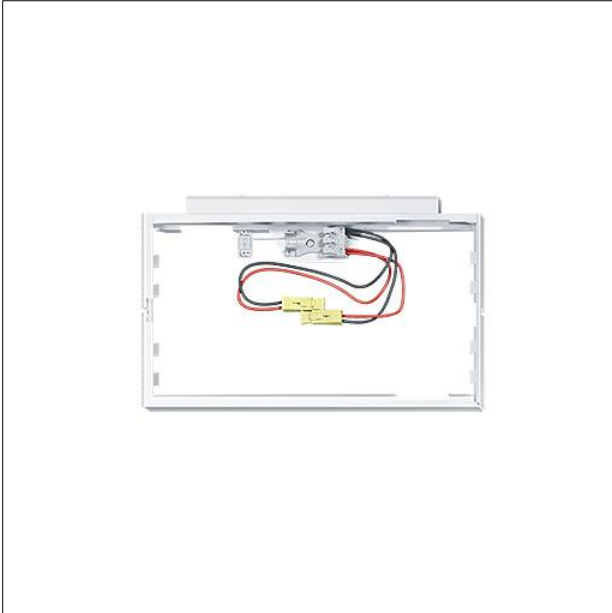

ZS_SMS_F_SMARTSIGN_190_MSC_2SD_WH.jpg

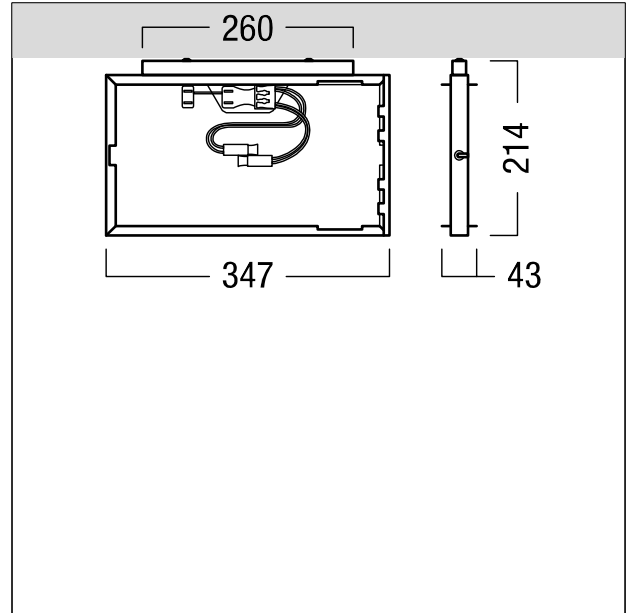

ZS_SMS_M_SMARTSIGN_190_MSC_SD2.wmf