

Luminaire de sécurité à pictogramme

Unité de montage pour SMARTSIGN ; montage encastré au plafond avec suspension par câble ; version double pour le montage de deux unités d'affichage ; découpe au plafond identique à celle des modèles PURESIGN MRC et MSC-WF15 pour une rétrocompatibilité optimale ; degré de protection : IP20, protection IP40 en option avec passe-câbles fournis (sous le plafond, IP20 dans le plafond) ; résistance aux chocs : IK03 ; classe de protection I ; boîtier métallique pour encastrement, thermopoudré en blanc (RAL 9016) ; suspension par câble réglable jusqu'à 1,5 mètre ; suspension par 2 câbles d'acier ; alimentation électrique par un câble d'alimentation supplémentaire (fourni). Montage aisé de l'unité d'affichage grâce au mécanisme de charnière. Répartiteur de raccordement intégré de 1,5 mm² pour un câblage simple et traversant ; longueur de câble maximale de la source d'énergie de secours au dernier luminaire : 200 m.

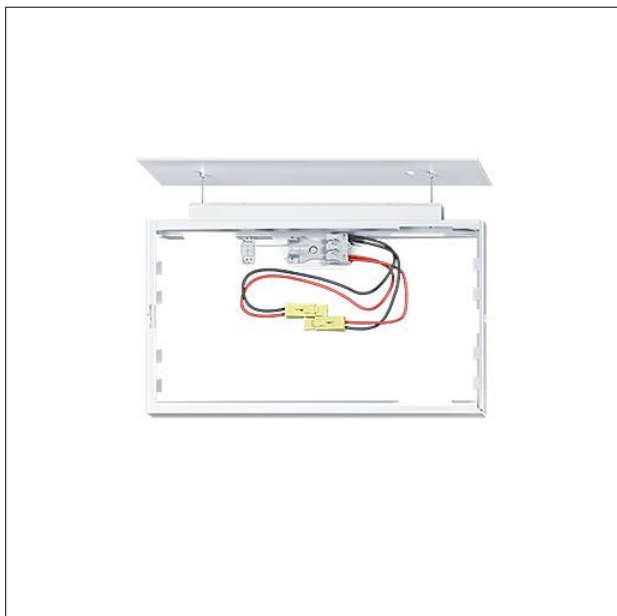

ZS_SMS_F_SMARTSIGN_190_MRC-CORD_2SD_WH.jpg

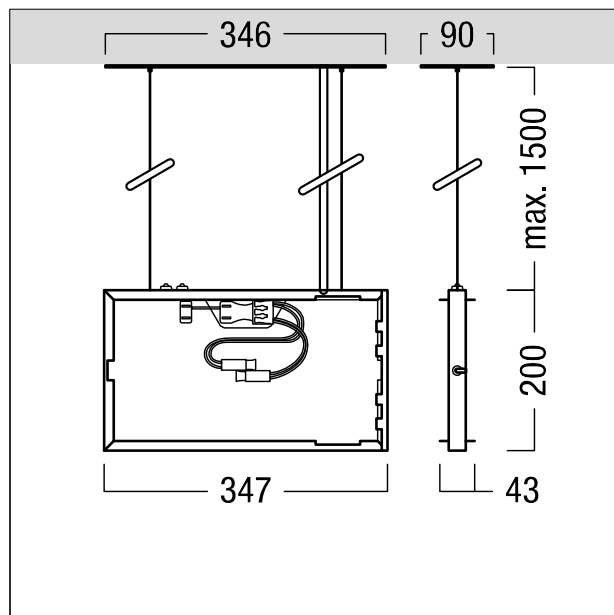

ZS_SMS_M_SMARTSIGN_190_MRC-CORD_SD2.wmf