

Luminaire de sécurité à pictogramme

Unité de montage pour SMARTSIGN pour un montage à 90° sur un mur ; version simple pour le montage d'une unité d'affichage ; degré de protection : IP40 ; résistance aux chocs : IK03 ; classe de protection I ; montage aisé de l'unité d'affichage grâce au mécanisme de charnière. Répartiteur de raccordement intégré de 1,5 mm² pour un câblage simple et traversant ; longueur de câble maximale de la source d'énergie de secours au dernier luminaire : 200 m.

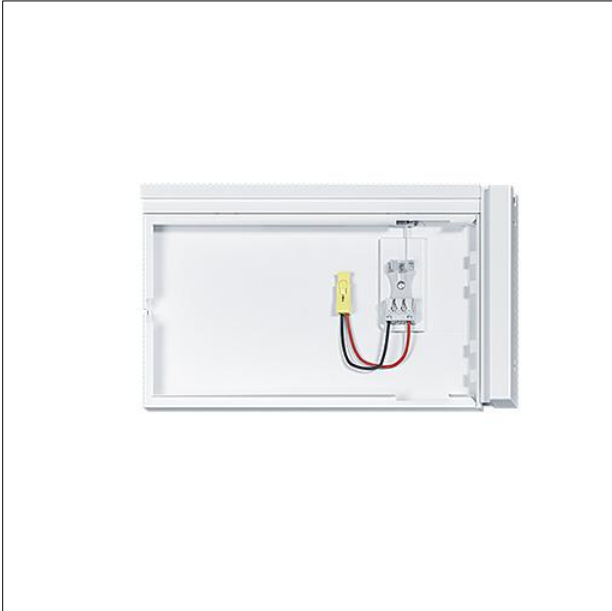

ZS_SMS_F_SMARTSIGN_190_MS90_1SD_WH.jpg

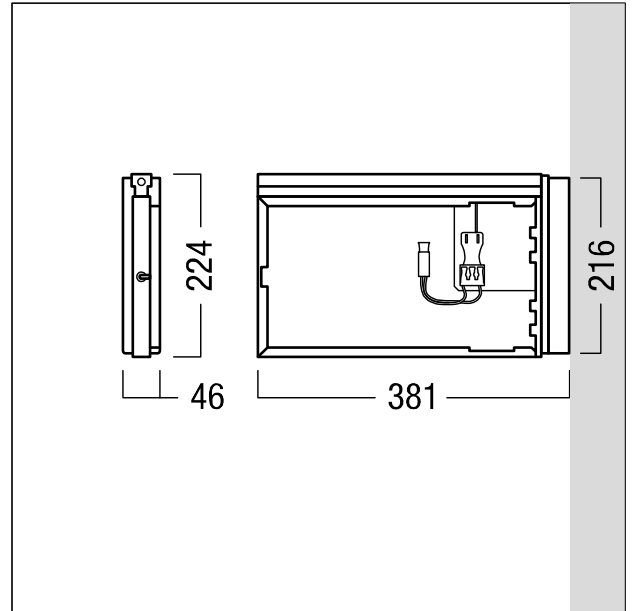

ZS_SMS_M_SMARTSIGN_190_MS90_SD1.wmf