

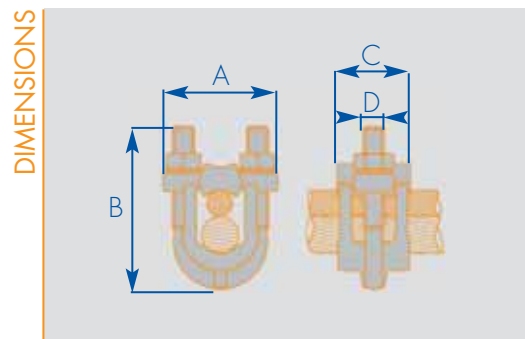

## SERRE-CÂBLES À ÉTRIER



Code SM-CI	Référence	Capacité (mm <sup>2</sup> )		Dimensions (mm)				Condt
		Mini	Maxi	A	B	C	D	
S9411855	<b>SE 2-25 P</b>	2 x 4	2 x 25	25	32	19	5	25
S9411856	<b>SE 2-50 P</b>	2 x 10	2 x 50	32	36	23	6	10
S9411857	<b>SE 2-75 P</b>	2 x 16	2 x 75	32	46	23	6	25
S9411858	<b>SE 2-120 P</b>	2 x 35	2 x 120	43	55	30	8	10
S9411859	<b>SE 2-240 P</b>	2 x 70	2 x 240	56	80	36	10	15

Nota : sur demande, les serre-câbles type SE peuvent être équipés de vis bronze, dans ce cas faire suivre la référence de la lettre "B" (Exemple : SE 2-50 B ou SE 2-50 PB).



## SERRE-CÂBLES À ÉTRIER

(VISSERIE IMPERDABLE)

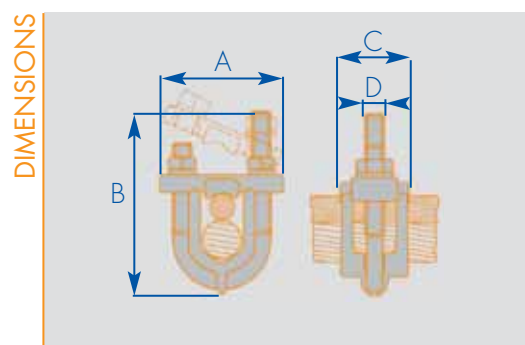

Code SM-CI	Référence	Capacité (mm <sup>2</sup> )		Dimensions (mm)				Condt
		Mini	Maxi	A	B	C	D	
S9411850	<b>SE 2-25</b>	2 x 4	2 x 25	25	32	19	5	25
S9411851	<b>SE 2-50</b>	2 x 10	2 x 50	32	36	23	6	10
S9411852	<b>SE 2-75</b>	2 x 16	2 x 75	32	46	23	6	25
S9411853	<b>SE 2-120</b>	2 x 35	2 x 120	43	55	30	8	10
S9411854	<b>SE 2-240</b>	2 x 70	2 x 240	56	80	36	10	25

Nota : sur demande, les serre-câbles type SE peuvent être équipés de vis bronze, dans ce cas faire suivre la référence de la lettre "B" (Exemple : SE 2-50 B ou SE 2-50 PB).