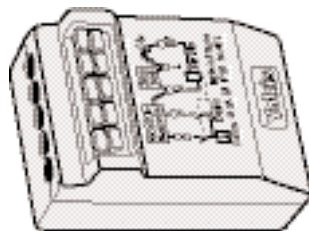

Fonction:

Ce micromodule permet la commande de volet roulant, de volets à battant ou de stores par boutons poussoirs exclusivement ou avec les télécommandes radio Yokis.

Caractéristiques techniques:

Puissance moteur 3 fils: 230V ~ 2A maxi. 500VA
 Tension secteur: 230V ~ +10% -15% - 50HZ
 Température ambiante: -20°C +50°C
 Humidité relative: 0 à 70%
 Consommation du micromodule : < 1VA - < 0.3W
 Dimensions mm: Long. 48,0 / Larg. 33,0 / Ep.22,5

**Performances de la Radio**

Portée : Dans la pièce (< à 100m²)
 Fréquence: 2.4 GHz
 Transmission: Bidirectionnelle avec led de contrôle sur l'émetteur.
 Conserve les données en cas de coupure secteur

Pour la connexion radio du récepteur avec l'émetteur se reporter à la notice de la télécommande

Compatibilité :

Le MVR500ER est compatible avec tous les moteurs disposant de 3 fils (commun, ouverture, fermeture). Les butées peuvent être de type électrique ou électronique réglées sur le volet roulant lui même. Dans le cas de butées mécaniques la course du volet est définie par des arrêteurs qui stoppent le volet mécaniquement, le micromodule MVR500ER détecte alors une surcharge et coupe immédiatement l'alimentation du moteur. Le MVR500ER est également compatible avec les moteurs 4 fils (Phase, neutre, montée, descente) en mode commande permanente montée ou descente. Si vous avez des volets roulants avec radio intégrée, notre module MVR500ER n'est pas compatible.

Câblage:

Utiliser une ligne d'alimentation protégée suivant les normes en vigueur. Câbler le micromodule hors tension. Dans le cas de tableau en triphasé, la phase d'alimentation des micromodules doit être identique à celle du fil pilote. Des schémas sont disponibles auprès de notre service technique pour le câblage en **triphase**. Ils sont également téléchargeables sur le site internet www.yokis.fr.

1/ Brancher l'alimentation secteur sur les bornes "L" et "N".

2/ Brancher le bouton poussoir local entre les bornes "L" et "BP". Pour utiliser un BP double rajouter l'accessoire Yokis R12M réf: 5454073). Si le BP est déporté à plus de 3 mètres, vérifier la tension entre les bornes BP et L sur le MVR500ER. Si elle est supérieure à 20V insérer une D600V entre les fil retour du BP et la borne BP (fil blanc sur la borne BP).

3/ Brancher les fils du moteur sur les bornes "N" "O" et "F". Vérifier que le fil connecté sur l'entrée O correspond bien à la montée. Ne pas se fier aux couleurs des fils moteur.

Pour vérifier que le moteur est branché correctement faites **3** appuis court sur le BP et le volet doit monter. Si vous faites **4** appuis courts le volet doit descendre. Si c'est le contraire il suffit d'inverser les fils du moteur sur le bornier du MVR500ER.

Centralisation

Pour centraliser les micromodules MVR500ER, il suffit de relier toutes les commandes locales à un fil pilote par l'intermédiaire d'un accessoire Yokis réf: D600V (réf: 5454072). La D600V doit être câblée au plus près du micromodule MVR500ER. La centralisation permet la commande de l'ensemble des volets par un BP simple ou un BP double ouverture et fermeture (Dans ce cas rajouter l'accessoire Yokis réf: R12M code: 5454073). On peut mettre plusieurs boutons poussoirs de centralisation pour commander l'ensemble des volets. On peut également faire des groupes de groupes par exemple: Un BP pour le R.D.C, un BP pour l'étage et un BP pour l'ensemble R.D.C + étage. Dans ce cas relier les différents fils pilotes avec des D600V au poussoir général.

Mise sous tension:

ATTENTION CAS DE VOLET ROULANT AVEC FIN DE COURSE MECANIQUE : Ne pas mettre sous tension si le volet est complètement fermé. Dans ce cas, mettre le volet à mi-course en utilisant directement les fils ouverture ou fermeture avant de connecter le micromodule.

Le micromodule **s'adapte automatiquement** aux différents types de volet avec fin de course électronique, électrique ou mécanique. La durée de marche du moteur est limitée à 90 secondes sauf avec des fin de courses électronique ou elle est limitée à 40 secondes. L'installateur peut modifier cette durée de 5 secondes à illimité en utilisant les butées électroniques.(contactez notre service technique si besoin). Le code 24 suivi du code 26 permet de désactiver la temporisation des contacts du moteur.

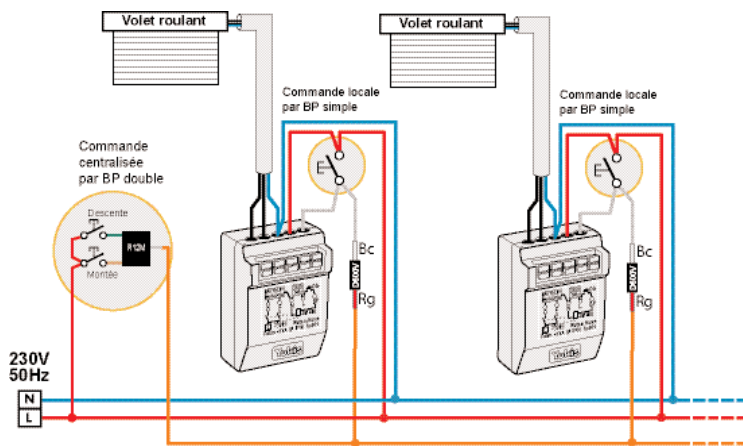
Exemple de centralisation FILAIRE avec 2 MVR500ER:

La centralisation peut être réalisée par fil pilote ou par radio.
 Pour l'utilisation du MVR500ER avec la radio se référer à la notice de la télécommande.

Dans certaines configurations terrain, il peut être prudent de prévoir lors de l'alimentation des modules un fil pilote pouvant servir à la centralisation.

Produit fabriqué en France par la Sté Yokis - Montée des écoreuils - 83210 Solliès Pont
 Renseignements techniques sur www.yokis.fr ou par téléphone au 04 94 13 06 28

GARANTIE: En sus de la garantie légale instituée par les articles 1641 et suivant le code civil français, ce produit est garanti 5 ans à compter de sa date d'achat. L'ensemble du matériel devra avoir été utilisé conformément aux prescriptions qui lui sont propres et à l'usage auquel il est destiné. Le défaut ne devra pas avoir été causé par une détérioration ou un accident résultant de négligence, utilisation anormale ou un mauvais montage. Dans tous les cas, la garantie ne couvre que le remplacement des pièces défectueuses sans aucunes indemnités, préjudice subi et dommages et intérêts ne puissent être réclamés.

1/ Utilisation du micromodule

Le MVR500ER peut être commandé par un BP simple ou double ou par les télécommandes radio. Le volet réagit 0.5 seconde après l'appui sur le BP.

Avec un BP simple : Un appui permet d'ouvrir ou fermer complètement le volet. En cours de mouvement un nouvel appui stoppe le volet. Dans ce cas le micromodule inverse le sens de mouvement lors du prochain appui.

Avec un BP double : (nécessite un accessoire Yokis R12M réf:5454073) Un appui sur le BP montée permet une montée et un arrêt de la montée, Un appui sur le BP descente permet une fermeture et un arrêt de la fermeture. Lors d'une fermeture, un appui sur le BP montée provoque un arrêt de 0.5seconde suivi d'une ouverture. Un appui sur les 2 BP simultanément ouvre le volet.

Avec la télécommande : Idem que le BP simple. Se reporter à la notice de la télécommande.

Utilisation des appuis courts: Les micromodules Yokis s'utilisent ou se configurent en utilisant des appuis courts répétés.

La vitesse des appuis est de minimum 2 appuis par seconde. Lors de ces appuis le volet ne bouge pas et à la fin des appuis le micromodule confirme toujours par un bref mouvement montée et descente le réglage du volet. Si l'ensemble des micromodules à besoin d'être réglé, on peut faire les appuis sur le BP central, indifféremment sur le "BP monté" ou "BP descente".

Ne pas oublier ! Avant de faire tous réglages il faut déverrouiller le micromodule par 23 appuis courts.

2/ Position intermédiaire

Une position intermédiaire (par exemple les lamelles ajourées) peut être pré-réglée. Pour cela, fermer le volet entièrement puis ouvrez le à la position intermédiaire souhaitée. Faire alors **5** appuis courts pour mémoriser cette position. Par la suite lorsque le volet sera fermé, ouvert ou dans une quelconque position, il suffira de faire **2** appuis courts pour qu'il retrouve la position pré-réglée.

3/ Programmation journalière:

La programmation journalière permet une ouverture et fermeture automatique du volet aux heures que vous aurez choisies. Le MVR500ER dispose d'une horloge intégrée journalière. Il n'est pas nécessaire de la régler avant de l'utiliser.

Programmation journalière de l'heure de fermeture : A l'heure où vous désirez la fermeture, faire **8** appuis courts.

Programmation journalière de l'heure d'ouverture: A l'heure où vous désirez l'ouverture, faire **9** appuis courts.

Programmation journalière de l'heure pour la position intermédiaire: A l'heure où vous désirez la position intermédiaire, faire **7** appuis courts.

Pour effacer toutes les programmations journalières, il suffit de faire **10** appuis courts.

Exemple : Pour fermer quotidiennement vos volets à 21H30, il suffit à cette heure-ci de faire **8** appuis courts.

NB: En cas de coupure secteur, le MVR500ER annule toutes les programmations journalières. Il faut alors les refaire aux heures choisies.

Pour **interdire toute programmation journalière** il suffit de faire **22** appuis courts. L'utilisateur ne peut plus programmer d'heures d'ouvertures ou fermetures journalières (conseillé pour des installations tertiaires).

4/ Retour aux réglages Usine:

Pour reconfigurer le micromodule avec tous les pré-réglages d'usine faire **25** appuis courts. - Le micromodule fait les actions suivantes: Effacement de toutes les programmations journalières - effacement des butées électroniques - Activation du mouvement inverse - Réglage de la force moteur faible - Suppression de toute inversion logicielle des fils montée et descente - Autorisation de la programmation journalière - Activation du contrôle des fins de course et de la force moteur.

5/ Verrouillage du micromodule:

L'interdiction des réglages permet de ne plus modifier le micromodule en cas de nombreux appuis involontaires. Le micromodule est livré non verrouillé.

Le verrouillage se fait par **21** appuis courts. Le micromodule ne répond plus aux réglages effectués par les appuis courts de 12 à 26.

L'autorisation se fait par **23** appuis courts. Le micromodule répond alors aux réglages effectués par les appuis courts de 12 à 26.

DYSFONCTIONNEMENTS	CAUSES	TESTS ET SOLUTIONS
Le volet ne bouge pas mais on entend les relais commuter pendant 1 seconde	- les fils du moteur sont peut être débranchés - Le moteur dispose déjà d'un limiteur de couple intégré	- Vérifier le fonctionnement du volet en débouchant le connecteur du MVR500E et en utilisant une alimentation directe sur les bornes. - Après 3 ou 4 essais de montée et descente avec le BP, le micromodule MVR500E doit s'auto-configurer. Si ce n'est pas le cas, il suffit de faire 24 appuis courts sur le BP
Le volet s'arrête en cours de route à la montée et fait un mouvement inverse.	- Les fils du moteurs sont peut être inversés - Le moteur force trop	- Vérifier le branchement des fils du moteur. Pour cela faire 3 appuis courts sur le BP, pour ouvrir le volet. Si le volet se ferme c'est qu'il est inversé. - Essayer d'augmenter la force du moteur en faisant 19 appuis courts
Le volet s'arrête en cours de route à la descente et fait un mouvement inverse.	- les lamelles du volet sont décalées et forcent dans les glissières.	- Faire plusieurs mouvements du volet pour essayer de recaler les lamelles. - Essayer d'augmenter la force du moteur en faisant 19 appuis courts.
Le volet s'ouvre un peu après une fermeture complète	- Le fin de course bas est décalé et le moteur force sur la genouillère.	- Régler le fin de course électrique bas du volet roulant. - Essayer d'augmenter la force du moteur en faisant 19 appuis courts.
Les volet s'arrêtent en cours de route uniquement en commande centralisée	- L'alimentation secteur est de mauvaise qualité	- Ne pas utiliser de rallonge de faible section et grande longueur pour alimenter le chantier.
Certain volets montent et d'autres descendent en commande centralisée	- Les fils du moteur sont inversés sur certains micromodules	- Faire 3 appuis courts sur le BP pour ouvrir le volet, si le volet se ferme c'est que les fils du moteur sont inversés sur le bornier (voir ci dessus).

Tableau récapitulatif des codes de réglages du micromodule

code	action	nombre de mouvements de confirmation	code	action	nombre de mouvements de confirmation
2	Rappel position intermédiaire	-	12	Définition de la butée électronique basse	monte 1 sec.
5	Mémorisation de la position actuelle du volet comme position intermédiaire	2	14	Définition de la butée électronique haute	descend 1 sec.
6	Effacement de la position intermédiaire	3	16	Effacement des butées électroniques base et haute	3
3	Ouverture centralisée avec un BP simples	ouverture	17	Supprime le mouvement inverse en cas de surcharge (bascule)	7
4	Fermeture centralisée avec un BP simple	fermeture	19	Augmente la force du moteur (bascule)	9
7	Programmation journalière de la position intermédiaire	Pos. Int.	20	Inversion logicielle des fils montée et descente (bascule)	10
8	Programmation journalière de l'heure de fermeture	fermeture	21	Verrouillage des réglages installateur	1
9	Programmation journalière de l'heure d'ouverture	ouverture	22	Interdiction de la programmation journalière (bascule)	2
10	Effacement de toutes les programmations journalières	3	23	Autorisation des réglages installateur	3
			24	Desactivation des contrôles de fin de courses et de force du moteur.	4
			25	Retour aux réglages d'usine	2