

Réflecteur Transparent pour Granit 67/103W

Code article 0039744

SYLVANIA

PROTM

CE UK
CA



Réflecteur en polycarbonate transparent pour le modèle Small Granit 67/103W.

Atouts techniques

Dimensions (mm)

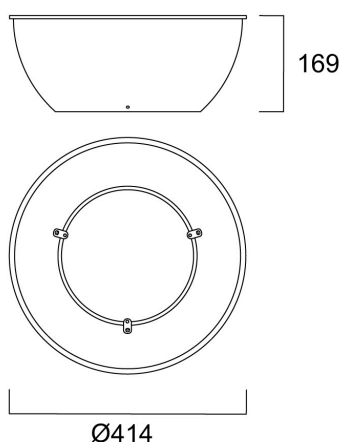

Photométrie

Données générales

Nom du produit	Réflecteur Transparent pour Granit 67/103W
Technologie	Non - Electrical Device
Type of accessory	Reflector
Application générale	Logistique & Industrie
Classe ETIM	EC002557
E-number FI	4357116
Garantie	5 ans

Données physiques

Hauteur nominale du produit (mm)	169
Diamètre nominal produit (mm)	414
Poids (kg)	0.513

Réflecteur Transparent pour Granit 67/103W

Code article 0039744

SYLVANIA

Emballage

Code EAN	5410288397443
Longueur simple de l'emballage (cm)	41.4
Largeur unitaire de l'emballage (cm)	41.4
Profondeur emballage unitaire (cm)	16.9
DUN14 (extérieur)	15410288397440
unités par emballage extérieur	10
Longueur / hauteur de l'emballage extérieur (cm)	42.7
largeur de l'emballage extérieur (cm)	42.7
Profondeur de l'emballage extérieur (cm)	61.0