

EXAVIA 500 WISPA 800 SGS 201 SGS 400 SGS 501 SGS ESSENTIAL

- FR** Remplacement du boîtier électronique
- EN** Replacing the electronic unit
- PL** Wymiana modułu elektronicznego



5073786B



> Composition du kit

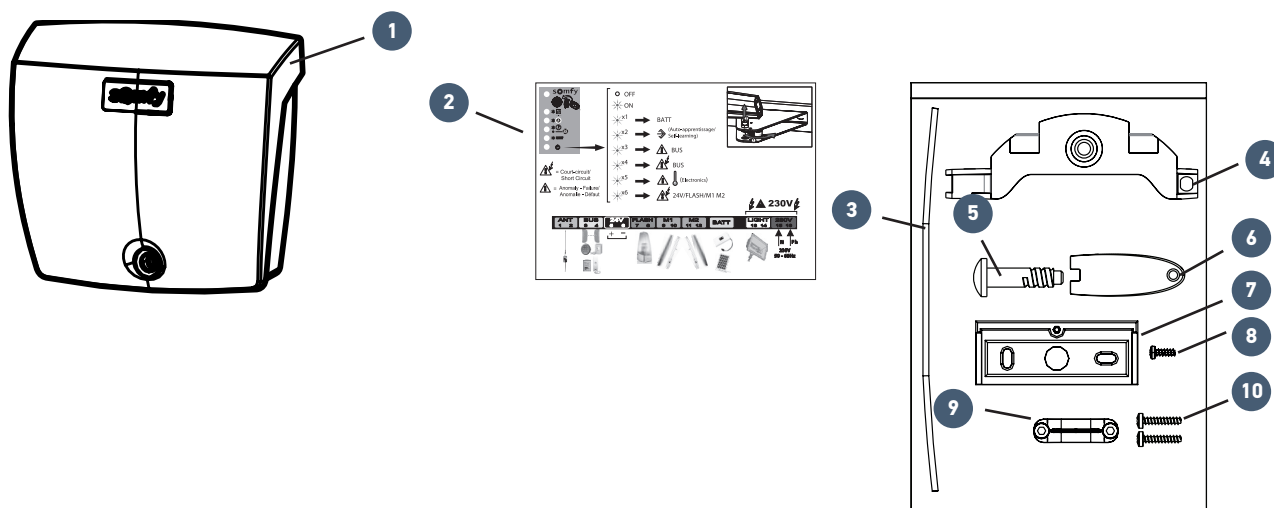

Rep.	Désignation	Quantité
1	Boîtier de commande	1
2	Étiquette memo	1
Sachet accessoires boîtier de commande		
3	Cordon d'étanchéité	1
4	Support batterie	1
5	Vis couvercle boîtier	1
6	Clé de déverrouillage couvercle boîtier	1
7	Equerre de fixation au mur	1
8	Vis de fixation du boîtier à l'équerre	1
9	Serre-câble	1
10	Vis serre-câble	2

> Description détaillée du produit

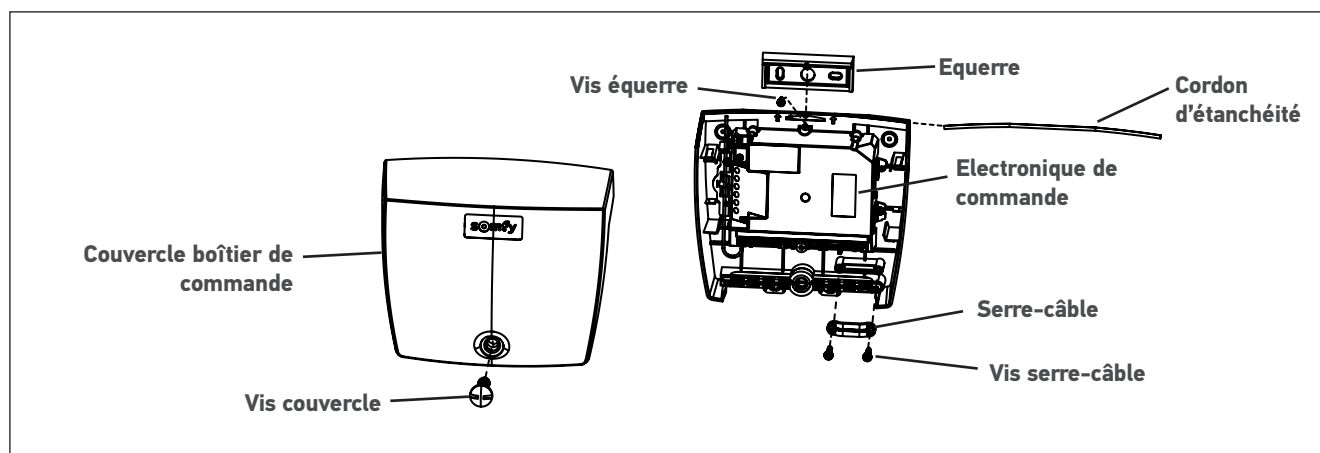

Sommaire

1 Présentation générale	6	8.1 Activer la fermeture automatique	14
1.1 Caractéristiques techniques	6	8.2 Désactiver la fermeture automatique - revenir au fonctionnement standard	14
2 Remplacement du boîtier de commande	6	9.1 Présentation des télécommandes	15
2.1 Mettre l'installation hors tension	6	9.2 Possibilités de programmation de la télécommande 2 touches	15
2.2 Débrancher l'alimentation, les moteurs et les périphériques	6	9.3 Possibilités de programmation de la télécommande 4 touches	15
2.3 Installer le cordon d'étanchéité	6	9.4 Ajouter une télécommande 2 ou 4 touches	15
2.4 Fixer le boîtier de commande au pilier	7	9.5 Ajouter une télécommande 3 touches	15
3 Raccordement des moteurs	7	9.6 Supprimer les télécommandes	15
4 Raccordement à l'alimentation secteur	8	9 Programmation des télécommandes	15
5 Mise en service	8	9.1 Présentation des télécommandes	15
5.1 Mettre l'installation sous tension	8	9.2 Possibilités de programmation de la télécommande 2 touches	15
5.2 Mémoriser les télécommandes	8	9.4 Ajouter une télécommande 2 ou 4 touches	15
5.3 Auto-apprentissage de la course des vantaux	8	9.5 Ajouter une télécommande 3 touches	15
5.4 Vérifier la position de l'antenne	9	9.6 Supprimer les télécommandes	15
5.5 Fermer le boîtier de commande	9	10 Aide au dépannage	16
5.6 Mise en veille/Réveil de l'électronique de commande	9	10.1 Diagnostic	16
5.7 Fonctionnement par défaut	9	10.2 Assistance	16
5.8 Détection sur obstacle	9	10.3 Effacer les réglages	17
6 Câblage des accessoires	10		
6.1 Plan de câblage général des accessoires	10		
6.2 Cellules	10		
6.3 Feu clignotant	11		
6.4 Eclairage de zone	11		
6.5 Batterie de secours	11		
6.6 Contact à clé	11		
6.7 Visiophone	12		
6.8 Antenne déportée	12		
6.9 Alimentation solaire	12		
7.1 Activer l'ouverture piétonne	13		
7.2 Désactiver l'ouverture piétonne	13		
7 Ouverture piétonne	13		
7.1 Activer l'ouverture piétonne	13		
7.2 Désactiver l'ouverture piétonne	13		
8 Fermeture automatique	14		

> Consignes de sécurité

 Ce symbole signale un danger dont les différents degrés sont décrits ci-dessous.

DANGER

Signale un danger entraînant immédiatement la mort ou des blessures graves

AVERTISSEMENT

Signale un danger susceptible d'entraîner la mort ou des blessures graves

PRÉCAUTION

Signale un danger susceptible d'entraîner des blessures légères ou moyennement graves

ATTENTION

Signale un danger susceptible d'endommager ou de détruire le produit

AVERTISSEMENT

MISE EN GARDE - Instructions importantes de sécurité

Il est important pour la sécurité des personnes de suivre toutes les instructions car une installation incorrecte peut entraîner des blessures graves. Conserver ces instructions.

L'installateur doit impérativement former tous les utilisateurs pour garantir une utilisation en toute sécurité de la motorisation conformément au manuel d'utilisation.

Les instructions doivent être remises à l'utilisateur final.

► Informations importantes

Ce produit est un boîtier électronique pour un portail battant en usage résidentiel tel que défini dans la norme EN 60335-2-103, à laquelle il est conforme. Ces instructions ont notamment pour objectif de satisfaire les exigences des dites normes et ainsi d'assurer la sécurité des biens et des personnes.

Pour être conforme à la norme EN 60335-2-103, ce produit doit être impérativement installé avec un moteur Somfy. L'ensemble est désigné sous le nom de motorisation.

AVERTISSEMENT

L'utilisation de tout accessoire ou de tout composant non préconisé par Somfy est interdite - la sécurité des personnes ne serait pas assurée.

Somfy ne peut pas être tenu pour responsable des dommages résultant du non respect des instructions de ce manuel.

Si un doute apparaît lors de l'installation de la motorisation ou pour obtenir des informations complémentaires, consulter le site internet www.somfy.com.

Ces instructions sont susceptibles d'être modifiées en cas d'évolution des normes ou de la motorisation.

Avant d'installer la motorisation, vérifier que la plage de température marquée sur la motorisation est adaptée à l'emplacement.

ATTENTION

Ne pas projeter d'eau sur la motorisation.
Ne pas installer la motorisation dans un milieu explosif.

► Installation électrique

DANGER

L'installation de l'alimentation électrique doit être conforme aux normes en vigueur dans le pays où est installée la motorisation et doit être faite par un personnel qualifié.

DANGER

La ligne électrique doit être exclusivement réservée à la motorisation et dotée d'une protection constituée :

- d'un fusible ou disjoncteur calibre 10 A,
- et d'un dispositif de type différentiel (30 mA).

Un moyen de déconnexion omnipolaire de l'alimentation doit être prévu. Les interrupteurs prévus pour assurer une coupure omnipolaire des appareils fixes doivent être raccordés directement aux bornes d'alimentation et doivent avoir une distance de séparation des contacts sur tous les pôles pour assurer une déconnexion complète dans les conditions de catégorie de surtension III.

Les câbles basse tension soumis aux intempéries doivent être au minimum de type H07RN-F.

L'installation d'un parafoudre est conseillée (de tension résiduelle d'un maximum de 2 kV obligatoire).

► Consignes de sécurités relatives à l'installation de la motorisation

AVERTISSEMENT

Enlever tous bijoux (bracelet, chaîne ou autres) lors de l'installation.

Pour les opérations de manipulation, de perçage et de soudure, porter les protections adéquates (lunettes spéciales, gants, casque antibruit, etc.).

DANGER

Ne pas raccorder la motorisation à une source d'alimentation (secteur, batterie ou solaire) avant d'avoir terminé l'installation.

AVERTISSEMENT

Il est strictement interdit de modifier l'un des éléments fournis dans ce kit ou d'utiliser un élément additif non préconisé dans ce manuel.

Surveiller le portail en mouvement et maintenir les personnes éloignées jusqu'à ce que l'installation soit terminée.

Ne pas utiliser d'adhésifs pour fixer la motorisation.

AVERTISSEMENT

Installer tout dispositif de commande fixe à une hauteur d'au moins 1,5 m et en vue du portail mais éloigné des parties mobiles.

Après installation, s'assurer que la motorisation change de sens quand le portail rencontre un objet de 50 mm positionné à mi-hauteur du vantail.

**AVERTISSEMENT**

Dans le cas d'un fonctionnement en mode automatique ou d'une commande hors vue, il est impératif d'installer des cellules photoélectriques. La motorisation en mode automatique est celle qui fonctionne au moins dans une direction sans activation intentionnelle de l'utilisateur.

Dans le cas d'un fonctionnement en mode automatique ou si le portail donne sur la voie publique, l'installation d'un feu clignotant peut être exigée, conformément à la réglementation du pays dans lequel la motorisation est mise en service.

► Consignes de sécurité relatives à l'utilisation**AVERTISSEMENT**

Cette motorisation peut être utilisée par des enfants âgés d'au moins 8 ans et par des personnes ayant des capacités physiques, sensorielles ou mentales réduites ou dénuées d'expérience ou de connaissance, s'ils (si elles) sont correctement surveillé(e)s ou si des instructions relatives à l'utilisation de la motorisation en toute sécurité leur ont été données et si les risques encourus ont été appréhendés. Ne pas laisser les enfants jouer avec les dispositifs de commande du portail. Mettre les télécommandes hors de portée des enfants. Le nettoyage et l'entretien par l'utilisateur ne doivent pas être effectués par des enfants.

Le niveau de pression acoustique de la motorisation est inférieur ou égal à 70 dB(A). Le bruit émis par la structure à laquelle la motorisation sera connectée n'est pas pris en considération.

**AVERTISSEMENT**

Tout utilisateur potentiel doit être formé à l'utilisation de la motorisation par l'installateur appliquant toutes les préconisations de ce manuel. Il est impératif de s'assurer qu'aucune personne non formée ne puisse mettre le portail en mouvement.

L'utilisateur doit surveiller le portail pendant tout les mouvements et maintenir les personnes éloignées jusqu'à ce que le portail soit complètement ouvert ou fermé.

Ne pas empêcher volontairement le mouvement du portail.

**AVERTISSEMENT**

En cas de mauvais fonctionnement, couper l'alimentation et déverrouiller immédiatement la motorisation, afin de permettre l'accès et contacter l'assistance Somfy.

Ne pas essayer d'ouvrir manuellement le portail si la motorisation n'a pas été déverrouillée.

► Consignes de sécurité relatives à la maintenance**DANGER**

La motorisation doit être déconnectée de toute source d'alimentation durant le nettoyage, la maintenance et lors du remplacement des pièces.

**AVERTISSEMENT**

Vérifier chaque mois que la motorisation change de sens quand le portail rencontre un objet de 50 mm positionné à mi-hauteur du vantail

Ne pas utiliser la motorisation si une réparation ou un réglage est nécessaire. Utiliser exclusivement des pièces d'origine pour tout entretien ou réparation.

Toute modification technique, électronique ou mécanique sur la motorisation devra être faite avec l'accord de l'assistance Somfy.

Si l'installation est équipée de cellules photoélectriques et/ou d'un feu clignotant, nettoyer régulièrement les optiques des cellules photoélectriques et le feu clignotant.

► A propos des piles**DANGER**

Ne pas laisser les piles/piles boutons/accus à la portée des enfants. Les conserver dans un endroit qui leur est inaccessible. Il y a un risque qu'elles soient avalées par des enfants ou des animaux domestiques. Danger de mort ! Si cela devait arriver malgré tout, consulter immédiatement un médecin ou se rendre à l'hôpital.

Faire attention de ne pas court-circuiter les piles, ni les jeter dans le feu, ni les recharger. Il y a risque d'explosion.

► Recyclage et mise au rebut

La batterie, si installée, doit être retirée de la motorisation avant que celle-ci ne soit mise au rebut.



Ne pas jeter les piles usagées des télécommandes ou la batterie, si installée, avec les déchets ménagers. Les déposer à un point de collecte dédié pour leur recyclage.



Ne pas jeter la motorisation hors d'usage avec les déchets ménagers. Faire reprendre la motorisation par son distributeur ou utiliser les moyens de collecte sélective mis à disposition par la commune.

► Réglementation

Somfy déclare que le produit décrit dans ces instructions lorsqu'il est utilisé conformément à ces instructions, est conforme aux exigences essentielles des Directives Européennes applicables et en particulier à la Directive Machine 2006/42/EC et à la Directive Radio 2014/53/EU.

Le texte complet de la déclaration CE de conformité est disponible à l'adresse internet suivante : www.somfy.com/ce. Antoine CREZE, Responsable réglementation, Cluses

Cette notice est destinée au remplacement du boîtier de commande des moteurs Exavia, Wispa et SGS.

1.1 Caractéristiques techniques

Alimentation	230 V-50Hz / 24V (en solaire)	Récepteur radio intégré	Oui
Type de moteur	24 V	Télécommandes :	
Puissance du moteur	120 W	- Fréquence radio	433,42 MHz
Puissance maxi consommée (avec éclairage de zone)	600 W	- Portée en champ d'usage	~ 30 m
Consommation en veille	3 W (sans accessoires)	- Quantité mémorisable	16
Fréquence maximum de manoeuvres par jour	20 cycles / jour 10 cycles / jour en solaire	Connexions possibles :	
Temps d'ouverture	20 s minimum à 90°	- Sortie pour feu clignotant	Clignotante, 24 V, 10 W max.
Détection d'obstacle automatique	Conforme à la norme EN 12 453	- Sortie éclairage	500 W max. en 230 V (halogène ou incandescence uniquement)
Température de fonctionnement	-20°C à +60°C	- Sortie alimentation accessoires	24 Vdc / 15 W maxi
Protection thermique	Oui	- Entrée pour batterie de secours	Oui
Indice de protection	IP 44	- Entrée pour cellules photo-électriques	Oui
		- Entrée de commande de type contact sec	Oui (ne fonctionne pas si alimentation batterie ou solaire)

2 REMPLACEMENT DU BOÎTIER DE COMMANDE

2.1 Mettre l'installation hors tension

Couper l'alimentation secteur.

2.2 Débrancher l'alimentation, les moteurs et les périphériques

Ouvrir le boîtier de commande.

Déconnecter tous les câbles qui arrivent sur le bornier du boîtier de commande.

Retirer le boîtier à changer.



Repérer les câbles (moteur 1, moteur 2, accessoires, alimentation) pour les brancher plus facilement sur la nouvelle électronique. Attention, nous apportons régulièrement des améliorations à nos produits. Les borniers sur cette nouvelle électronique peuvent être différents des borniers de l'électronique remplacée.

2.3 Installer le cordon d'étanchéité

Emboîter le cordon d'étanchéité (3) dans le haut du nouveau boîtier de commande.

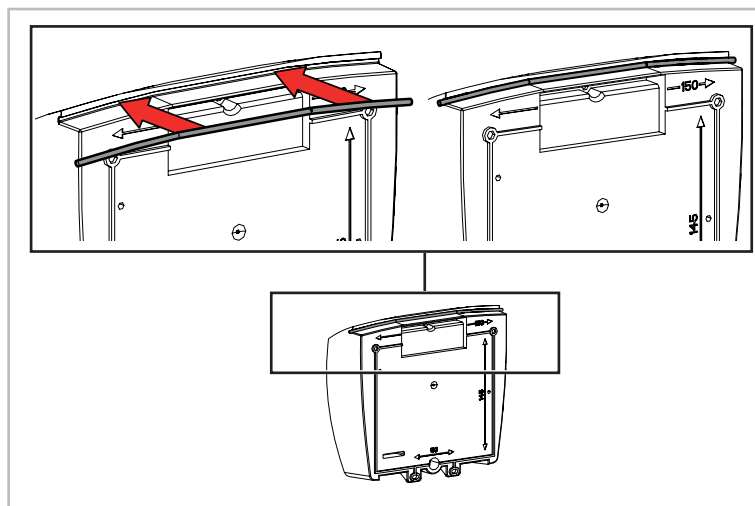

2.4 Fixer le boîtier de commande au pilier

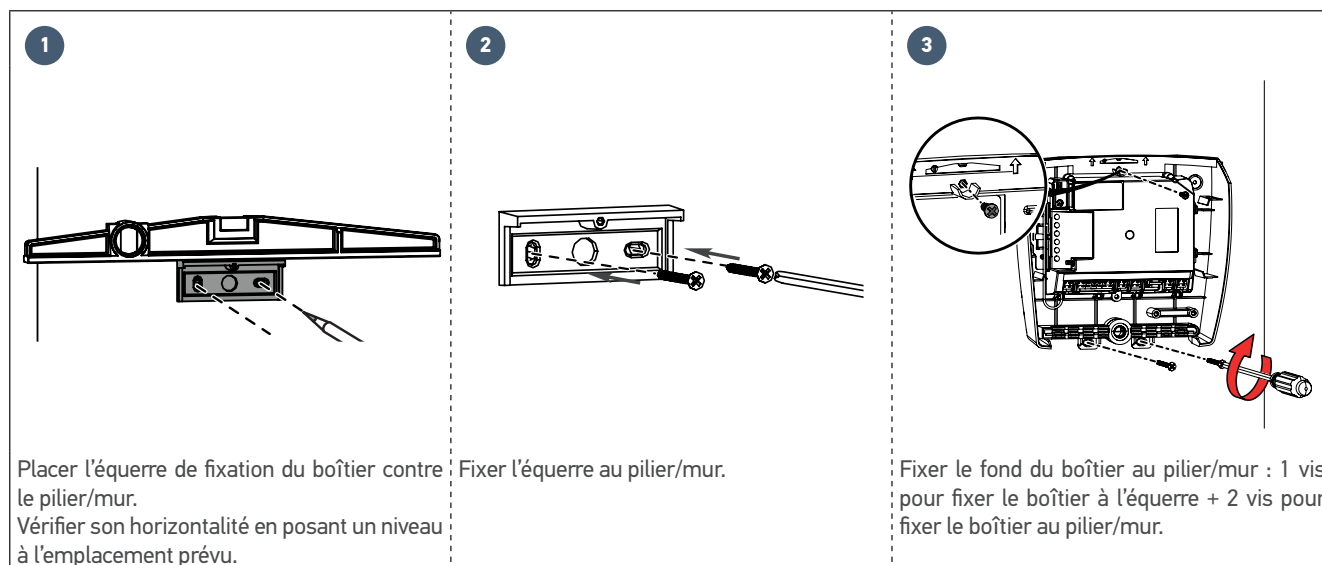

RACCORDEMENT DES MOTEURS 3



Le moteur M1 actionne le vantail qui

- s'ouvre en premier et se referme en dernier,
- s'ouvre pour l'ouverture piétonne du portail.

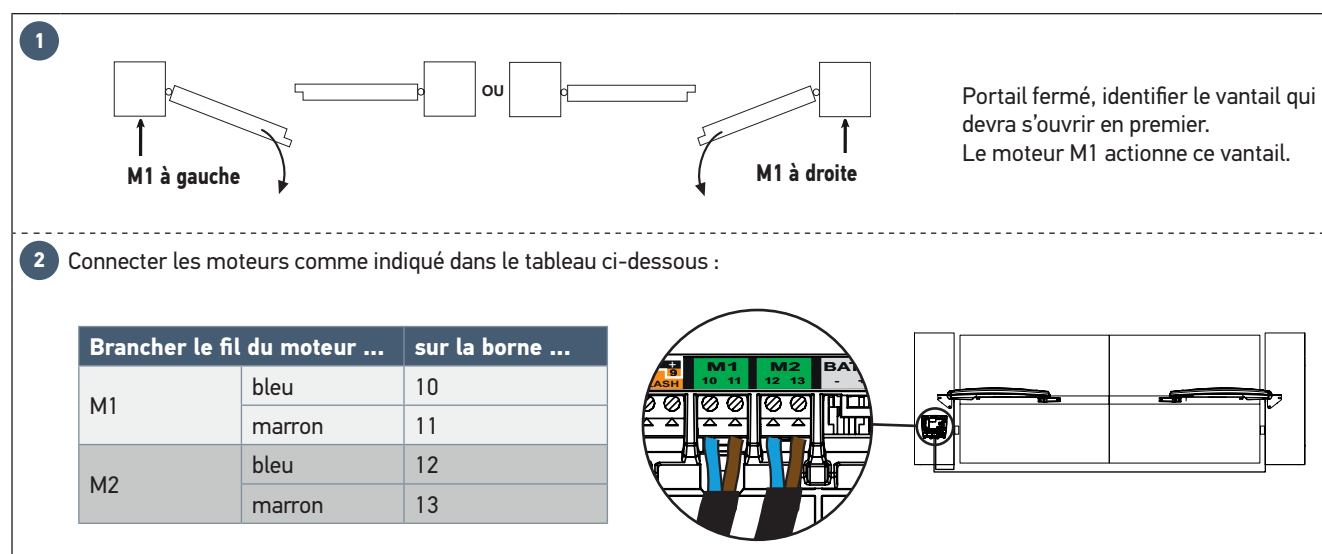



Pour votre sécurité, ces opérations doivent se faire hors tension.

- Raccorder la phase et le neutre sur les bornes 16 et 17 (étiquette rouge "230 V" de l'électronique)
- Bloquez le câble d'alimentation 230 V avec le serre-câble fourni.
- Mettre un domino sur le fil de terre (jaune/vert) et le ranger dans le boîtier de commande.

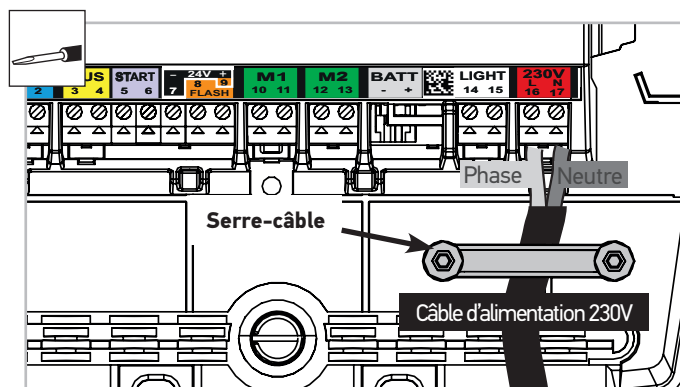

5 MISE EN SERVICE

5.1 Mettre l'installation sous tension

Le voyant clignote (2 clignotements).

Le moteur est sous tension et en attente d'auto-apprentissage.

Si le voyant ne s'allume pas ou que le nombre de clignotements n'est pas celui attendu : voir diagnostic page 16.

5.2 Mémoriser les télécommandes

1



Si le voyant est éteint, appuyer 2 s sur le bouton de l'électronique de commande. Le voyant s'allume.

2

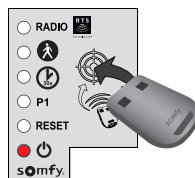

Poser la nouvelle télécommande à programmer sur la cible de l'électronique de commande.

3



Faire un appui bref sur la touche de la télécommande à programmer. Le voyant "RADIO" s'allume puis s'éteint lorsque vous relâchez la touche de la télécommande. L'ouverture totale est programmée sur cette touche.

5.3 Auto-apprentissage de la course des vantaux

Pré-requis :

- Vérifier que l'installation est sous tension : le voyant clignote (2 clignotements).
- Le portail doit être fermé.

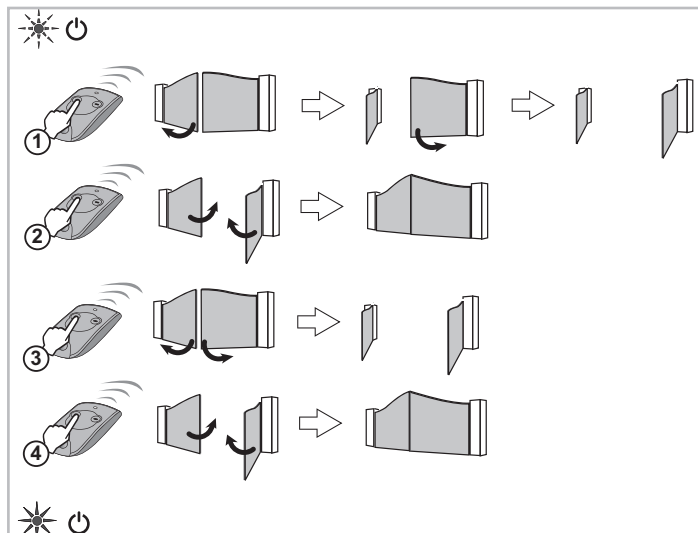

1. Appuyer sur la touche 1 de la télécommande pour lancer un mouvement COMPLET d'ouverture du portail. Les vantaux s'ouvrent l'un après l'autre.
2. Lorsque le portail est complètement ouvert, appuyer une nouvelle fois sur la touche 1 de la télécommande pour lancer un mouvement COMPLET de fermeture du portail.
3. Appuyer sur la touche 1 de la télécommande pour lancer un mouvement COMPLET d'ouverture du portail. Les vantaux s'ouvrent avec un léger décalage.
4. Lorsque le portail est complètement ouvert, appuyer une nouvelle fois sur la touche 1 de la télécommande pour lancer un mouvement COMPLET de fermeture du portail.

Lorsque le portail est complètement fermé, le voyant du boîtier de commande doit S'ALLUMER FIXE.





Les mouvements du portail ne doivent pas être interrompus (ouverture /fermeture complète).
S'ils sont interrompus, l'apprentissage reprendra automatiquement à la prochaine ouverture commandée.

Si le voyant  clignote, relancer l'auto-apprentissage de la course des vantaux (4 mouvements complets d'ouverture et fermeture).
Si le voyant  continue à clignoter consulter l'aide au dépannage page 16.

Si le portail se réouvre à la fin du mouvement de fermeture, desserrer et décaler légèrement les pattes des vantaux vers le centre du portail.



AVERTISSEMENT

A la fin de l'installation, vérifier impérativement que la détection d'obstacle est conforme à l'annexe A de la norme EN 12 453.

5.4 Vérifier la position de l'antenne

Le bon positionnement de l'antenne est essentiel pour un fonctionnement optimal.



Ne jamais recouper le fil d'antenne.

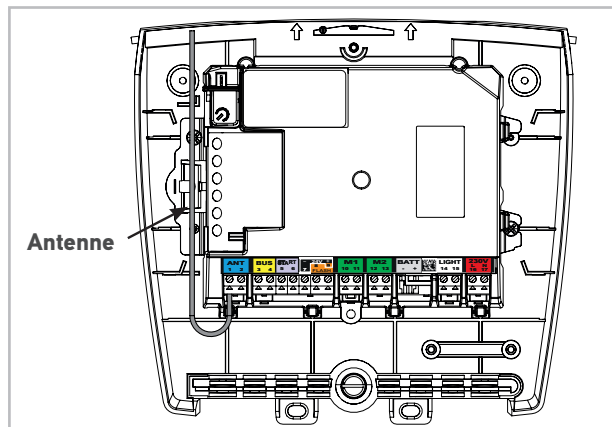

5.5 Fermer le boîtier de commande

1

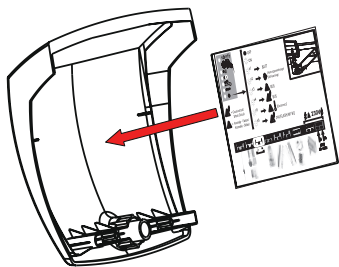

Coller l'étiquette mémo au fond du couvercle du boîtier de commande.

2

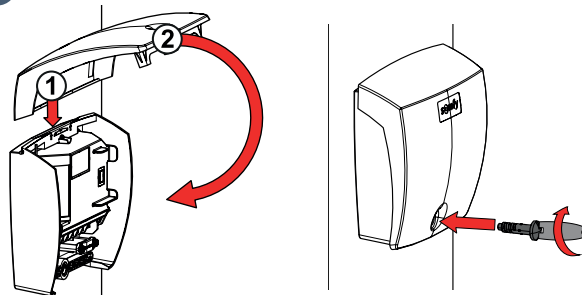

Fermer le boîtier de commande et visser le couvercle.

5.6 Mise en veille/Réveil de l'électronique de commande

Lorsque l'auto-apprentissage a été effectué, l'électronique passe automatiquement en veille après 5 minutes d'inactivité, pour faire des économies d'énergie.

En état de veille, tous les voyants sont éteints.

Pour vérifier si la motorisation est sous tension ou pour vérifier/modifier le paramétrage, appuyer 2 secondes sur le bouton  pour réveiller l'électronique. L'électronique repassera automatiquement en veille après 5 minutes d'inactivité.

5.7 Fonctionnement par défaut

Fonctionnement de votre portail en mode séquentiel et ouverture totale

Les appuis successifs sur une même touche de la télécommande entraînent le fonctionnement suivant du portail : **Ouverture, Stop, Fermeture, Stop, Ouverture ...**

5.8 Détection sur obstacle

À la fermeture du portail, si un obstacle est détecté (effort anormal sur la motorisation), le portail s'arrête et se réouvre
À l'ouverture du portail, si un obstacle est détecté (effort anormal sur la motorisation), le portail s'arrête.



Pour votre sécurité, ces opérations doivent se faire hors tension.



Il est conseillé de réaliser l'auto-apprentissage de la course des vantaux avant de raccorder les accessoires (cellules photoélectriques, feu clignotant, etc.)

6.1 Plan de câblage général des accessoires

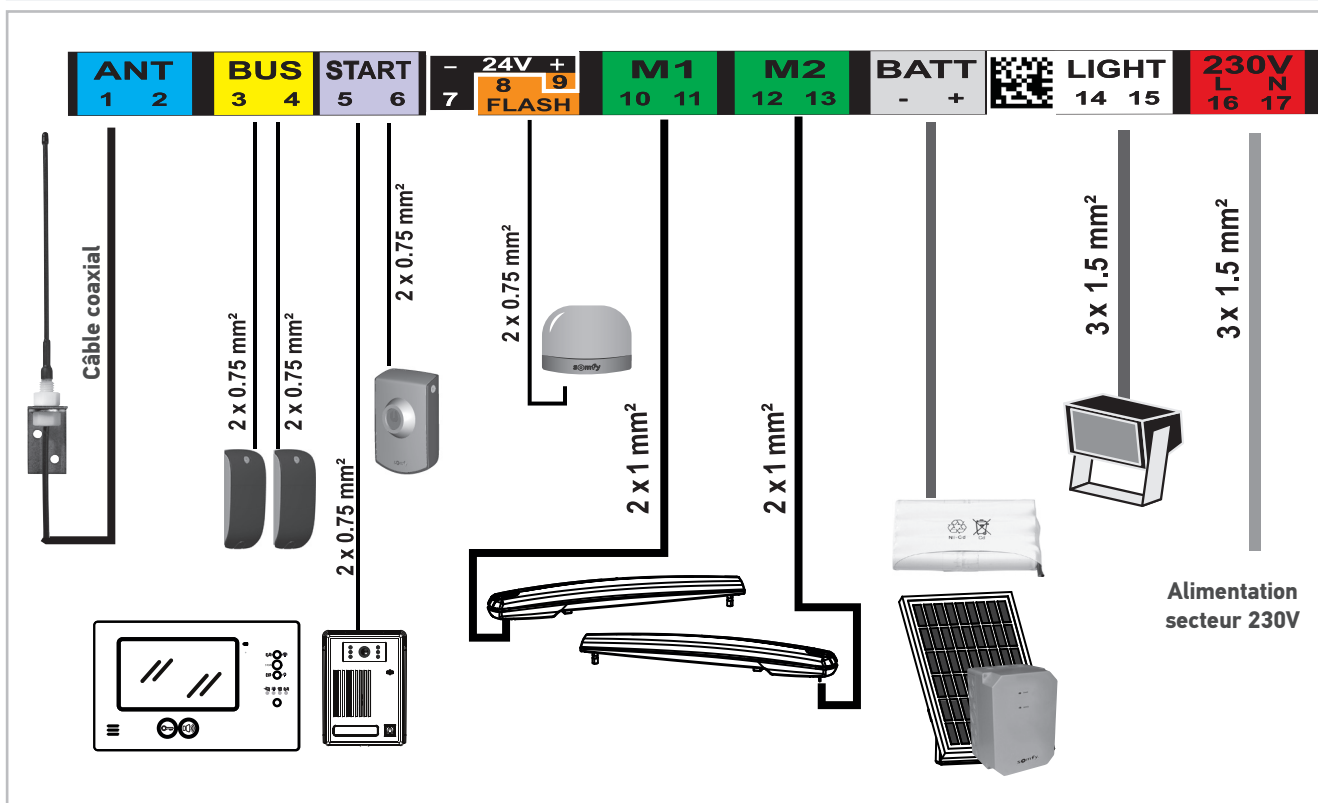

6.2 Cellules



Le câblage d'un second jeu de cellules photoélectriques n'est pas possible sur ce boîtier électronique.

► Installation

Après le câblage des cellules photoélectriques :

- remettre le moteur sous tension,
- lancer un mouvement d'ouverture ou de fermeture du portail.

Les cellules photoélectriques sont reconnues par l'électronique de commande à la fin de ce mouvement.

► Fonctionnement avec des cellules photoélectriques

Si les cellules sont occultées pendant la fermeture du portail, le portail s'arrête et se ré-ouvre.

► En cas de suppression des cellules photoélectriques

Après la suppression des cellules photoélectriques, remettre le moteur sous tension puis réaliser la procédure «Désactiver la fermeture automatique - revenir au fonctionnement standard» page 14.

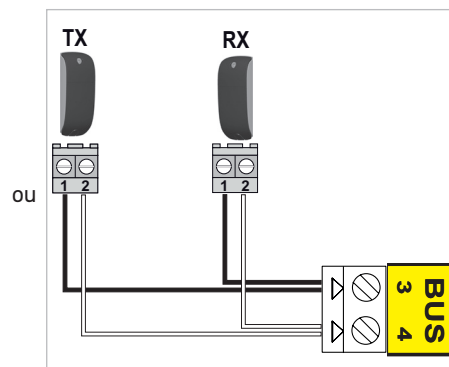
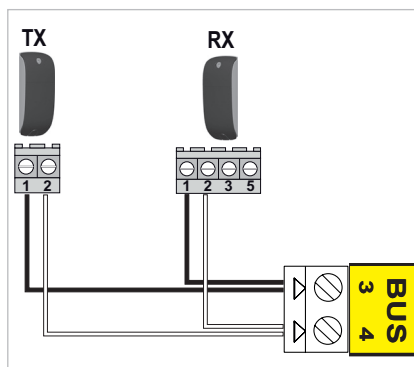

6.3 Feu clignotant



Ampoule 10 W - 24 V MAXIMUM - L'utilisation d'ampoule de puissance supérieure à 10 W- 24 V peut provoquer des dysfonctionnements de la motorisation.

► Fonctionnement du feu clignotant

Le feu clignote pendant le mouvement du portail.

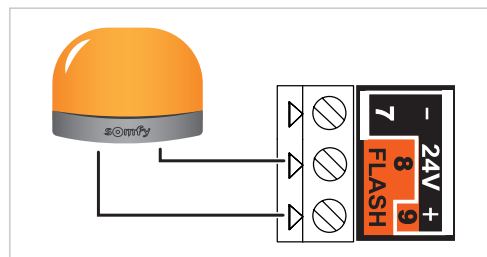

6.4 Eclairage de zone



Cet accessoire est incompatible avec une alimentation solaire.
Utiliser uniquement des ampoules halogènes ou incandescences pour l'éclairage de zone, 500 W maximum.

► Fonctionnement de l'éclairage de zone

L'éclairage de zone s'allume à chaque mise en route de la motorisation. Il s'éteint automatiquement 1 minute 30 après la fin du mouvement.

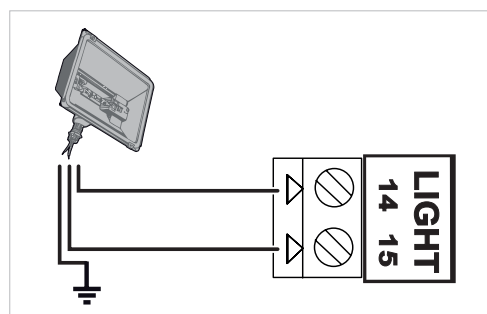

6.5 Batterie de secours



Cet accessoire est incompatible avec une alimentation solaire.

La batterie de secours assure le fonctionnement du portail en cas de défaillance électrique.

Pour augmenter l'autonomie de la batterie en fonctionnement, les commandes filaires sont désactivées; seuls les télécommandes et points de commande radio permettent de commander le portail.

Le voyant  clignote (1 clignotement) lorsque le moteur fonctionne sur batterie.

► Caractéristiques techniques de la batterie

- Autonomie : 10 cycles en continu ou 24 heures sur un portail en parfait état.
- Temps de charge avant utilisation optimale de la batterie : 48 heures.
- Durée de vie : 3 ans.

Pour une durée de vie optimale de la batterie, couper l'alimentation électrique du portail au moins 3 fois par an pour le faire fonctionner quelques cycles sur la batterie.

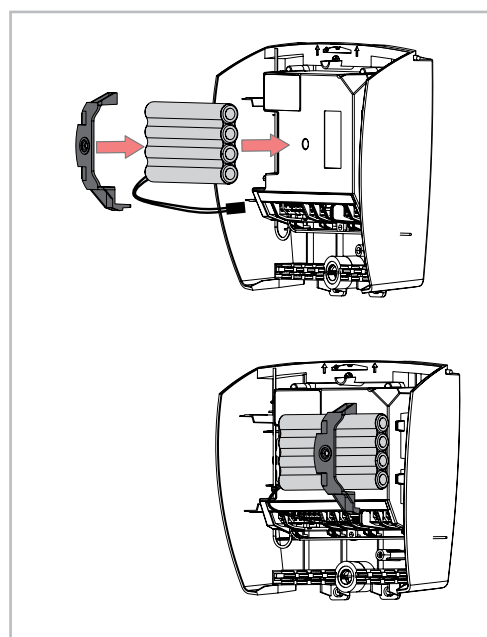

6.6 Contact à clé



Cet accessoire est incompatible avec une alimentation solaire.

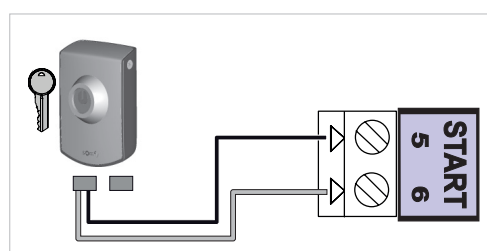

6.7 Visiophone



Cet accessoire est incompatible avec une alimentation solaire.
Ne raccorder qu'un contact sec non alimenté.

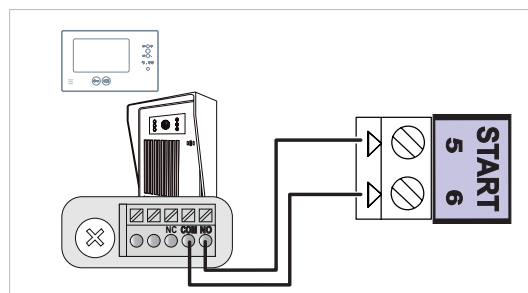

6.8 Antenne déportée

Une antenne déportée de plus longue portée peut remplacer l'antenne fil.
Elle se place sur le haut du pilier, elle doit être dégagée.
Elle est raccordée aux bornes 1 et 2 (étiquette bleu «ANT») du boîtier de commande :

- l'âme du fil en borne 1,
- la tresse de masse en borne 2.

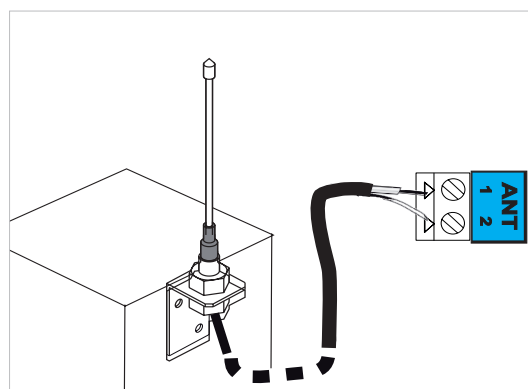

6.9 Alimentation solaire



Ne jamais brancher le moteur à une alimentation 230 V pendant qu'il est branché à une alimentation solaire, le boîtier électronique du moteur risquerait d'être endommagé.

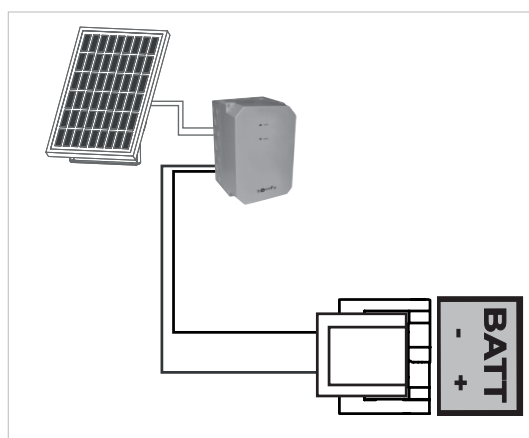

- Lorsque le moteur fonctionne sur l'alimentation solaire :
- seuls les télécommandes et points de commande radio permettent de commander le portail (les commandes filaires sont désactivées),
 - les accessoires de sécurité filaires restent activés (cellules photoélectriques, feu clignotant).



7.1 Activer l'ouverture piétonne

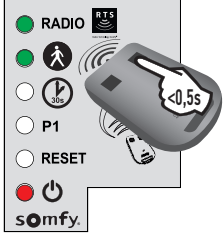

La touche 1 des télécommandes 2 ou 4 touches ne peut pas être programmée pour commander l'ouverture piétonne du portail. Voir "Programmation des télécommandes", page 15 pour plus d'informations.

<p>1</p>  <p>Appuyer 2 s sur le bouton  de l'électronique de commande. Le voyant  s'allume.</p>	<p>2</p>  <p>Poser la télécommande sur la cible de l'électronique de commande.</p>	<p>3</p>  <p>Appuyer sur la touche 2 de la télécommande. Les voyants "RADIO" et  s'allument puis s'éteignent. L'ouverture piétonne est activée sur cette touche.</p>
--	--	--

Eloignez-vous de l'électronique de commande pour tester l'ouverture piétonne.

7.2 Désactiver l'ouverture piétonne

Répéter la procédure "Activer l'ouverture piétonne" avec la touche pour laquelle l'ouverture piétonne doit être désactivée. Le voyant  s'allume puis s'éteint. L'ouverture piétonne est désactivée sur cette touche.











AVERTISSEMENT

Dans le cas d'un fonctionnement en mode automatique ou d'une commande hors vue, il est impératif d'installer des cellules photoélectriques. La motorisation en mode automatique est celle qui fonctionne au moins dans une direction sans activation intentionnelle de l'utilisateur.

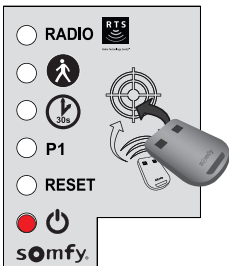
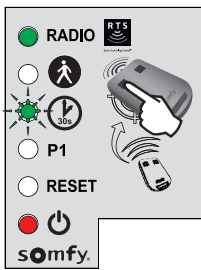
8.1 Activer la fermeture automatique

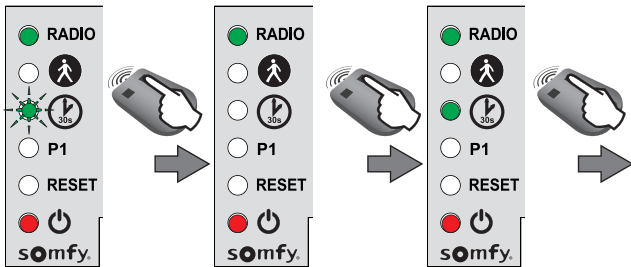

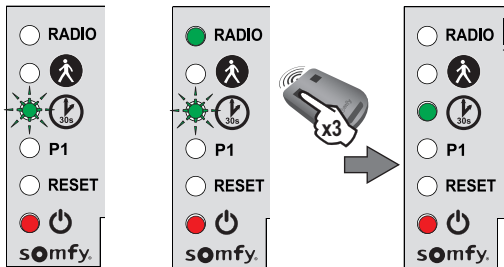
La fermeture automatique ne peut être activée que si des cellules photoélectriques sont câblées et reconnues par l'électronique de commande du moteur.

<p>1</p>  <p>Appuyer 2 s sur le bouton  de l'électronique de commande. Le voyant  s'allume.</p>	<p>2</p>  <p>Poser la télécommande sur la cible de l'électronique de commande.</p>	<p>3</p>  <p>Rester appuyé sur la touche 1 de la télécommande jusqu'à ce que le voyant  clignote.</p> <div data-bbox="1209 792 1449 1061" style="border: 1px solid orange; padding: 5px;"> <p>i</p> <p>Une fois l'étape 3 réalisée, vous pouvez réaliser les étapes suivantes à distance (sans poser la télécommande sur la cible).</p> </div>
<p>4</p>  <p>Rester appuyé sur la touche 2 de la télécommande jusqu'à ce que le voyant  s'éteigne puis s'allume fixe.</p>		<p>5</p>  <p>Lorsque la touche 2 est relâchée, le voyant  clignote, appuyer 3 fois sur la touche 1 de la télécommande. Le voyant  reste allumé. La fermeture automatique est activée.</p>

8.2 Désactiver la fermeture automatique - revenir au fonctionnement standard

Pour désactiver le mode fermeture automatique et revenir au fonctionnement standard, **répéter les étapes 1, 2 et 3 ci-dessus puis à l'étape 4 faire un appui bref sur la touche 2** de la télécommande, le voyant  clignote. Appuyer 3 fois sur la touche 1 de la télécommande.

9.1 Présentation des télécommandes

Les télécommandes RTS Somfy peuvent commander, selon les choix de paramétrage :

- l'ouverture totale du portail
- l'ouverture piétonne du portail
- un autre équipement Somfy RTS (exemple : moteur de porte de garage, volet roulant, etc.)

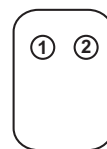

Télécommande
2 touches

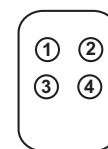

Télécommande
4 touches



Vous pouvez mémoriser jusqu'à 16 points de commande (télécommandes, autre point de commande radio).
Si vous mémorisez un 17ème point de commande, le premier mémorisé sera automatiquement effacé.



Si vous souhaitez programmer une ouverture piétonne, elle doit forcément être programmée sur la touche suivant celle de l'ouverture totale (ex : ouverture totale commandée par la touche 2, ouverture piétonne commandée par la touche 3).
La programmation de l'ouverture piétonne sur la touche 1 des télécommandes est impossible.

9.2 Possibilités de programmation de la télécommande 2 touches

	Touche ①	Touche ②
Possibilité 1	Ouverture totale	Ouverture piétonne ou autre automatisme Somfy RTS
Possibilité 2	Autre équipement Somfy RTS	Ouverture totale

9.3 Possibilités de programmation de la télécommande 4 touches

	Touche ①	Touche ②	Touche ③	Touche ④
Possibilité 1	Ouverture totale	Ouverture piétonne ou autre automatisme Somfy RTS	Autre automatisme Somfy RTS	Autre automatisme Somfy RTS
Possibilité 2	Autre automatisme Somfy RTS	Ouverture totale	Ouverture piétonne ou autre automatisme Somfy RTS	Autre automatisme Somfy RTS
Possibilité 3	Autre automatisme Somfy RTS	Autre automatisme Somfy RTS	Ouverture totale	Ouverture piétonne ou autre automatisme Somfy RTS
Possibilité 4	Autre automatisme Somfy RTS	Autre automatisme Somfy RTS	Autre automatisme Somfy RTS	Ouverture totale

9.4 Ajouter une télécommande 2 ou 4 touches

Voir page 8.

9.5 Ajouter une télécommande 3 touches

1

Appuyer 2 s sur le bouton de l'électronique de commande.
Le voyant s'allume.

2

Poser la nouvelle télécommande à programmer sur la cible de l'électronique de commande.

3

Faire un appui bref sur une touche de la télécommande à programmer. Le voyant "RADIO" s'allume puis s'éteint lorsque vous relâchez la touche de la télécommande.
La télécommande est mémorisée.





9.6 Supprimer les télécommandes

Voir " Effacer les réglages et les télécommandes mémorisées " page 17.



La motorisation doit être déconnectée de toute source d'alimentation durant le nettoyage, la maintenance et lors du remplacement des pièces.

10.1 Diagnostic

DIAGNOSTIC		DÉPANNAGE
Les moteurs ne répondent pas aux commandes de la télécommande	Portée de la télécommande réduite	- Vérifier la pile de la télécommande - Vérifier l'antenne du boîtier de commande (câblage, position, voir page 9). - Vérifier qu'il n'y a pas d'élément extérieur susceptible de perturber les émissions radio (pylône électrique, murs ferrailés, etc.). Si tel est le cas, prévoir une antenne déportée.
	Télécommande non mémorisée	Mémoriser la télécommande (voir page 8).
	Moteurs mal câblés	Vérifier le câblage des moteurs (voir page 7).
Le voyant  du boîtier de commande est éteint	L'électronique est en veille	Appuyer 2 s sur le bouton  pour réveiller l'électronique.
	Électronique de commande non alimentée	- Vérifier l'alimentation secteur. - Vérifier le câble d'alimentation.
Le voyant  du boîtier de commande clignote :		
1 clignotement	Fonctionnement sur batterie de secours	Vérifier l'alimentation secteur.
2 clignotements	Moteur en attente d'auto-apprentissage	Lancer l'auto-apprentissage de la course des vantaux (voir page 8).
3 clignotements	Cellules photoélectriques en défaut	- Vérifier qu'il n'y a pas d'obstacle entre les cellules. - Vérifier l'alignement des cellules. - Vérifier le câblage des cellules (voir page 10). - Si les cellules sont volontairement débranchées, réaliser la procédure «Désactiver la fermeture automatique - revenir au fonctionnement standard» page 14.
4 clignotements	Commande permanente sur "START" du boîtier électronique (bornes 5-6)	Vérifier les accessoires branchés sur "START" du boîtier de commande.
5 clignotements	Sécurité thermique de l'électronique enclenchée	Laisser l'électronique refroidir jusqu'à ce que le voyant  se rallume fixe.
6 clignotements	Court-circuit sur "BUS" du boîtier électronique (bornes 3-4)	Vérifier les accessoires branchés sur "BUS" du boîtier électronique.
	Court-circuit sur "24 V" du boîtier électronique (bornes 7-9)	Vérifier l'accessoire branché sur "24 V" du boîtier électronique.
	Court-circuit "feu clignotant" du boîtier électronique (bornes 8-9)	Vérifier le câblage du feu clignotant (voir page 11).
	Court-circuit moteur	Vérifier le câblage des moteurs (voir page 7).
7 clignotements	Défaut électronique	Contactez l'assistance Somfy.
Le portail se réouvre en fin de mouvement de fermeture		Desserrer les pattes des vantaux et les décaler légèrement vers le centre du portail.

10.2 Assistance

Si la panne persiste ou pour tout autre problème ou demande de renseignement sur votre motorisation, rendez-vous sur notre Forum d'entraide : forum.somfy.fr.







La communauté est là pour vous répondre, et la réponse à votre question y figure peut être déjà !

Vous pouvez également prendre contact auprès d'un conseiller Somfy par téléphone au **0 820 055 055** (0.15€ la minute), disponibilité du service sur www.somfy.fr

10.3 Effacer les réglages

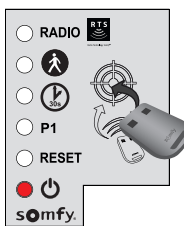
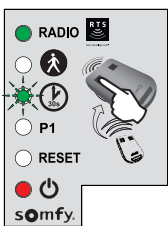
Dans quels cas effacer les réglages ?

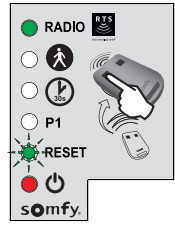
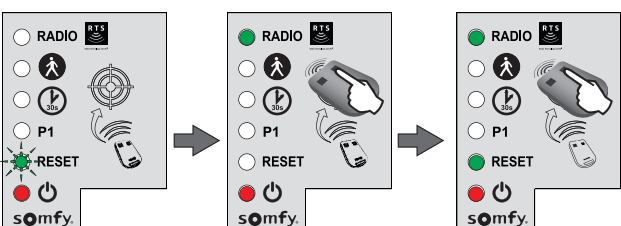
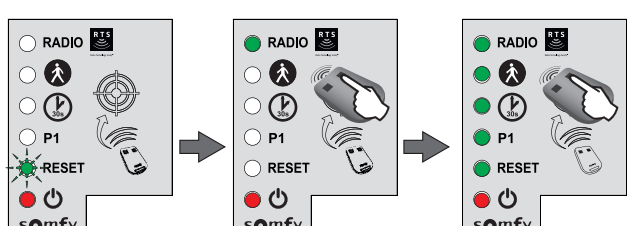
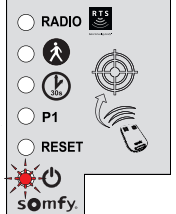
Après l'apprentissage de la course des vantaux, si vous changez la butée d'ouverture de position ou si vous modifiez le câblage des moteurs. En cas de détections d'obstacle intempestives dues à une usure normale du portail.

<p>1</p>  <p>Appuyer 2 s sur le bouton  de l'électronique de commande. Le voyant  s'allume.</p>	<p>2</p>  <p>Poser la télécommande mémorisée sur la cible.</p>	<p>3</p>  <p>Rester appuyé sur la touche 1 de la télécommande jusqu'à ce que le voyant  clignote.</p>	<p>4</p>  <p>Appuyer 1 fois sur la touche 1 de la télécommande. Le voyant "RESET" clignote.</p>
<p>5 Pour effacer les réglages*</p>  <p>Rester appuyé sur la touche 2 de la télécommande jusqu'à ce que le voyant "RESET" s'allume.</p>		<p>5 Pour effacer les réglages* et les télécommandes/points de commande mémorisés</p>  <p>Rester appuyé sur la touche 2 de la télécommande jusqu'à ce que tous les voyants s'allument.</p>	
<p>6</p>  <p>Le voyant  clignote 2 fois (voir page 8 pour lancer l'auto-apprentissage de la course des vantaux).</p>			

*Course du portail, désactivation des paramètres, ...

> Composition of the kit

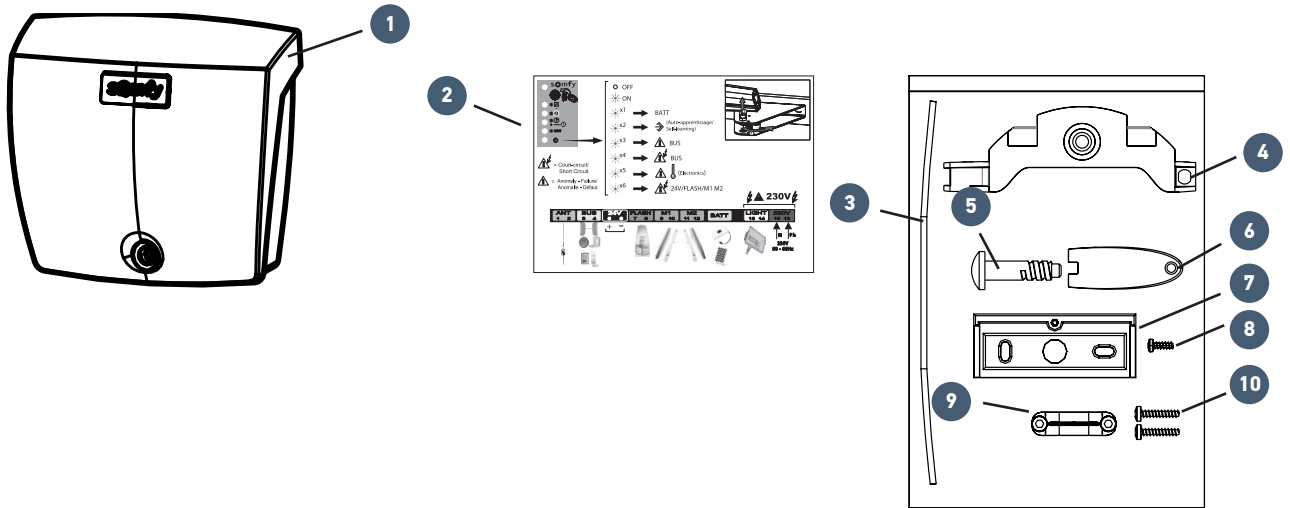

No.	Description	Quantity
1	Control unit	1
2	Summary label	1
Control unit accessories pouch		
3	Sealing strip	1
4	Battery bracket	1
5	Unit cover screw	1
6	Unit cover unlocking key	1
7	Wall mounting bracket	1
8	Screw for securing the unit to the bracket	1
9	Cable clamp	1
10	Cable clamp screw	2



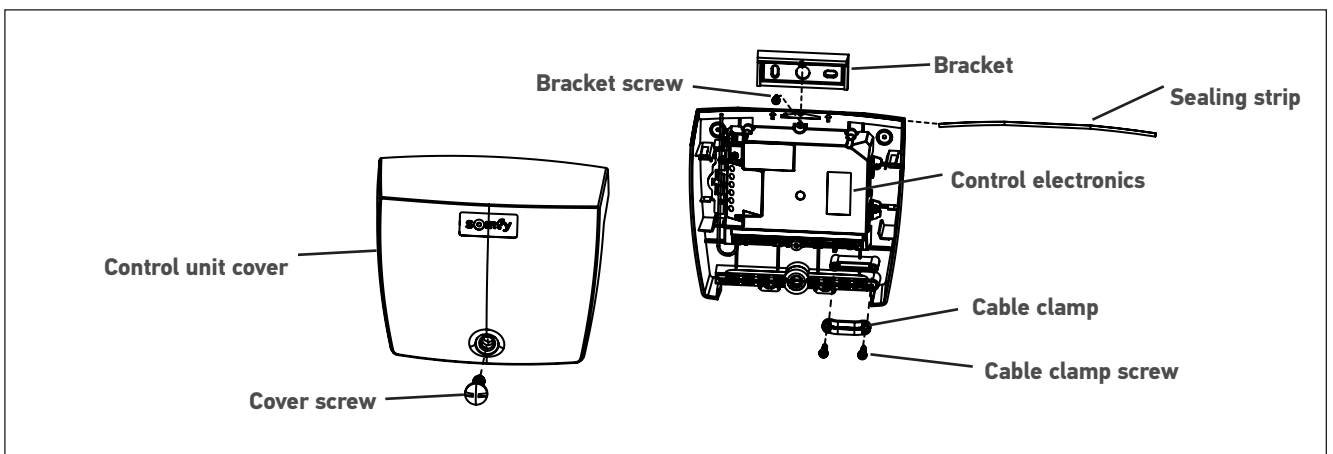

> Detailed description of the product



Contents

1 General introduction	6	8 Automatic closing	14
1.1 Technical data	6	8.1 Activating automatic closing	14
2 Replacing the control unit	6	8.2 Deactivating automatic closing - returning to standard operation	14
2.1 Switching the installation on	6	9.1 Description of the remote controls	15
2.2 Disconnecting the power supply, motors and additional devices	6	9.2 Possibilities for programming the 2-button remote control	15
2.3 Installing the sealing strip	6	9.3 Possibilities for programming the 4-button remote control	15
2.4 Securing the control unit to the pillar	7	9.4 Adding a 2- or 4-button remote control	15
3 Connecting the motors	7	9.5 Adding a 3-button remote control	15
4 Connecting to the mains power supply	8	9.6 Deleting remote controls	15
5 Commissioning	8	9 Programming the remote controls	15
5.1 Switching the installation on	8	9.1 Description of the remote controls	15
5.2 Memorising the remote controls	8	9.2 Possibilities for programming the 2-button remote control	15
5.3 Auto-programming the gate leaves' travel	8	9.4 Adding a 2- or 4-button remote control	15
5.4 Checking the position of the antenna	8	9.5 Adding a 3-button remote control	15
5.5 Closing the control unit	9	9.6 Deleting remote controls	15
5.6 Standby / reactivation of the control electronics	9	10 Troubleshooting guide	16
5.7 Default operation	9	10.1 Diagnostic	16
5.8 Detecting an obstacle	9	10.2 Assistance	16
6 Wiring the accessories	10	10.3 Clearing the settings	17
6.1 General wiring diagram for the accessories	10		
6.2 Cells	10		
6.3 Flashing light	11		
6.4 Area lighting	11		
6.5 Backup battery	11		
6.6 Key contact	11		
6.7 Videophone	12		
6.8 Remote antenna	12		
6.9 Solar power supply	12		
7.1 Activating the pedestrian opening	13		
7.2 Deactivating the pedestrian opening	13		
7 Pedestrian opening	13		
7.1 Activating the pedestrian opening	13		
7.2 Deactivating the pedestrian opening	13		

> Safety instructions

 This symbol indicates a danger, the different degrees of which are described below.
 DANGER
Indicates a danger which may result in immediate death or serious injury
 WARNING
Indicates a danger which may result in death or serious injury
 PRECAUTION
Indicates a danger which may result in minor or moderate injury
CAUTION
Indicates a danger which may result in damage to or destruction of the product

 WARNING
<p>CAUTION - Important safety instructions For reasons of personal safety, it is important to follow all the instructions, as incorrect installation can lead to serious injury. Retain these instructions. The installer must train all users to ensure the motorisation is used in complete safety, in accordance with the operating guide. Instructions must be given to the final user.</p>

► Important information

This product is a for a hinged gate on a residential property as defined in standard EN 60335-2-103, with which it is compliant. The main purpose of these instructions is to satisfy the requirements of the aforementioned standards and to ensure the safety of equipment and persons.

To ensure compliance with the standard EN 60335-2-103, this product must be installed with a Somfy motor. The assembly is together designated as a "motorisation".

 WARNING
<p>The use of any accessory or any component not recommended by Somfy is prohibited, on safety grounds. Somfy cannot be held liable for any damage resulting from failure to follow the instructions in this manual.</p>

If in any doubt when installing the motorisation or to obtain additional information, consult the website www.somfy.com.

The instructions may be modified if and when there is a change in the standards or the motorisation.

Before installing the motorisation, check that the temperature range marked on the motors is suited to the location where the motorisation is to be installed.

CAUTION
<p>Do not spray water onto the motorisation. Do not install the motorisation in an explosive environment.</p>

► Electrical installation

 DANGER
<p>The installation of the power supply must comply with the standards in force in the country in which the motorisation is installed, and must be carried out by qualified personnel.</p>

 DANGER
<p>The electric line must be exclusively reserved for the motorisation and equipped with protection, comprising:</p> <ul style="list-style-type: none"> • a 10 A fuse or breaker, • a differential type device (30 mA). <p>An all-pole power supply cut-off device must be provided. The switches provided to ensure a cut-out of all poles on fixed appliances must be connected to the power supply terminals and there must a separation between the contacts on all poles to ensure complete disconnection in conditions where category III high impulse voltage is present.</p> <p>Low-voltage cables subject to inclement weather must be at least of type H07RN-F.</p> <p>It is recommended that you fit a lightning conductor (mandatory maximum residual voltage of 2 kV).</p>

► Safety instructions relating to installation of the motorisation

 WARNING
<p>Take off any jewellery (bracelet, chain, etc.) during installation.</p> <p>For manoeuvring, drilling and welding operations, wear appropriate protection (special glasses, gloves, ear protection, etc.).</p>

 DANGER
<p>Do not connect the motorisation to a power supply (mains, battery or solar) until installation is complete.</p>

 WARNING
<p>Modifying one of the elements provided in this kit or using an additional element not recommended in this manual is strictly prohibited.</p>

Monitor the gate as it moves and keep people away from it until installation is complete.

Do not use adhesive to secure the motorisation.

WARNING

Install any fixed control device at a height of at least 1.5 m and within sight of the gate, but away from moving parts.

After installation, ensure that the motorisation changes direction when the gate encounters a 50 mm object positioned halfway up the leaf.

**WARNING**

For operation in automatic mode or remote control, photoelectric cells must be installed. In automatic mode, the motorisation operates in at least one direction with no intentional activation by the user.

For operation in automatic mode or if the gate faces a public road, installation of a flashing light may be required in accordance with the regulations in the country in which the motorisation is commissioned.

► Safety instructions relating to use**WARNING**

This motorisation may be used by children aged 8 and over and by persons whose physical, sensory or mental capacity is impaired, or persons with little experience or knowledge, as long as they are under supervision or have received instructions on safe use of the motorisation and fully understand the associated risks. Do not allow children to play with the gate control devices. Keep remote controls out of the reach of children. Children must not be allowed to clean or maintain the unit.

The sound pressure level of the motorisation is less than or equal to 70 dB(A). The noise emitted by the structure to which the motorisation will be connected is not taken into account.

**WARNING**

Any potential user must be trained by the installer in using the motorisation, applying all the recommendations in this manual. It is essential to ensure that no untrained persons are able to put the gate into motion. The user must monitor the gate each time it moves and keep people away from it until it is completely open or closed. Do not deliberately prevent the gate from moving.

**WARNING**

If not operating correctly, switch off the power supply and unlock the motorisation immediately to gain access to it and contact Somfy assistance.

Do not try to open the gate manually if the motorisation has not been unlocked.

► Safety instructions relating to maintenance**DANGER**

The motorisation must be disconnected from any power supply during cleaning and maintenance and when parts are replaced.

**WARNING**

Check, on a monthly basis, that the motorisation changes direction when the gate encounters a 50 mm object positioned halfway up the leaf

Do not use the motorisation if it needs repairing or adjusting. Use only original parts for any maintenance or repair work.

Any technical, electronic or mechanical modification to the motorisation must be made with the approval of Somfy assistance.

If the installation is equipped with photoelectric cells and/or a flashing light, regularly clean the photoelectric cell optical units and the flashing light.

► About the batteries**DANGER**

Do not leave batteries of any kind within reach of children. Keep them somewhere children cannot access. There is a risk that they could be swallowed by children or pets. Danger of death! If this does occur, seek medical advice immediately or go to hospital.

Ensure that the batteries are not short-circuited, thrown in the fire or recharged. There is a risk of explosion.

► Recycling and disposal

If installed, the battery must be removed from the motorisation before the latter is disposed of.



Do not dispose of used remote control or other batteries, if installed, with household waste. They must be taken to the relevant recycling points.



Do not dispose of the motorisation with household waste at the end of its life. Return the motorisation to its distributor or use your local authority's special waste collection services.

► Regulations

Somfy declares that, when used in accordance with these instructions, the product described in these instructions complies with the essential requirements of the applicable European directives, and in particular Machinery Directive 2006/42/EC and Radio Equipment Directive 2014/53/EU.

The full text of the EC declaration of conformity is available on the following website: www.somfy.com/ce. Antoine CREZE, Head of Regulations, Cluses

These instructions describe the procedure for replacing the control unit for Exavia, Wispa and SGS motors.

1.1 Technical data

Power supply	230 V-50Hz/24 V (with solar power)	Built-in radio receiver	Yes
Motor type	24 V	Remote controls:	
Motor output	120 W	- Radio frequency	433.42 MHz
Max. power consumed (with area lighting)	600 W	- Range in field of use	~ 30 m
Standby consumption	3 W (without accessories)	- Storage quantity	16
Maximum frequency of movements per day	20 cycles per day 10 cycles per day using solar power	Possible connections:	
Opening time	20 s minimum to 90°	- Output for flashing light	Flashing, 24 V, 10 W max.
Automatic obstacle detection	Compliant with standard EN 12 453	- Lighting output	500 W max. 230 V (halogen or incandescent lights only)
Operating temperature	-20°C to +60°C	- Accessories power supply output	24 Vdc/15 W max.
Thermal protection	Yes	- Back-up battery input	Yes
Index protection rating	IP 44	- Photo-electric cell input	Yes
		- Dry contact type control input	Yes (does not operate if battery power supply or solar power supply)

2 REPLACING THE CONTROL UNIT

2.1 Switching the installation off

Cut off the mains power supply.

2.2 Disconnecting the power supply, motors and additional devices

Open the control unit.
Disconnect all the cables coming into the control unit terminal.
Remove the unit being replaced.



Mark the cables (motor 1, motor 2, accessories, power supply) so it is easier to connect them to the new electronics. N.B., we regularly improve our products. The terminals on these new electronics may differ from the electronic terminals being replaced.

2.3 Installing the sealing strip

Fit sealing strip (3) inside the top of the control unit.

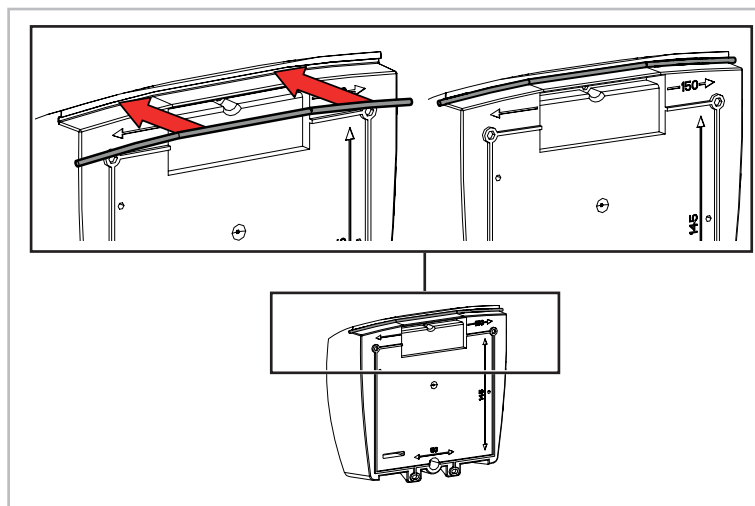

2.4 Securing the control unit to the pillar

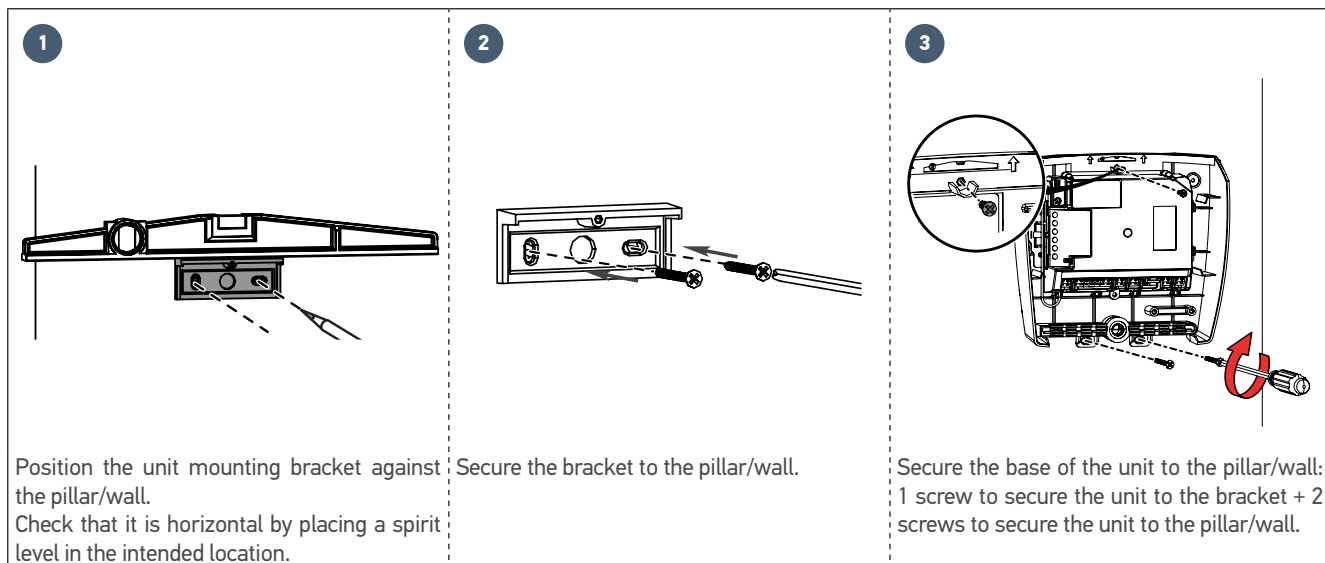

CONNECTING THE MOTORS 3



Motor M1 activates the gate leaf which

- opens first and closes last,
- opens for pedestrian access.

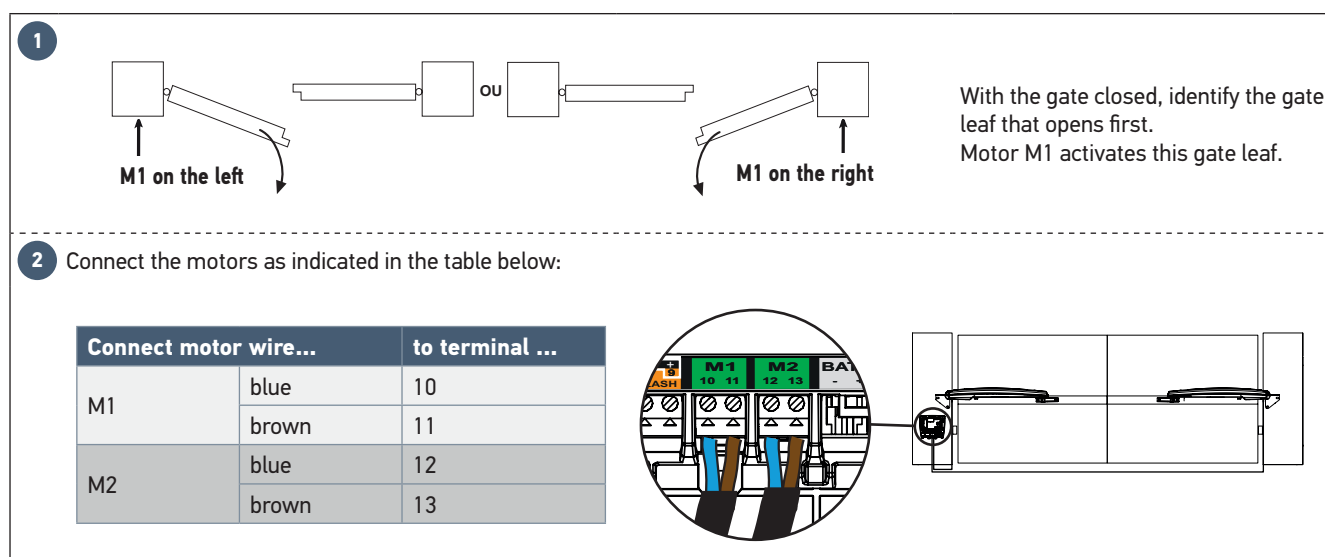

4 CONNECTING TO THE POWER SUPPLY



For your safety, these operations must be carried out with the power supply switched off.

- Connect phase and neutral to terminals 16 and 17 (red "230 V" label on the electronics)
- Lock the 230 V power supply cable with the cable clamp provided.
- Fit a terminal block on the earth wire (yellow/green) and store it in the control unit.

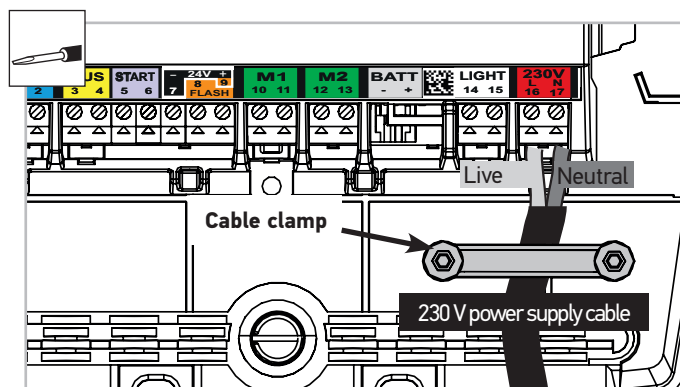

5 COMMISSIONING

5.1 Switching the installation on

The indicator light  flashes (twice).



The motor is switched on and awaiting auto-programming.

If the indicator light  does not come on or the number of flashes is not as expected: see diagnostic page 16.

5.2 Memorising the remote controls

1



If indicator light  is not lit, press button  on the control electronics for 2 seconds. The indicator light  comes on.

2

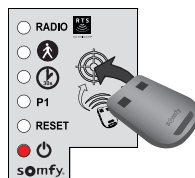

Position the new remote control to be programmed on the control electronics target.

3

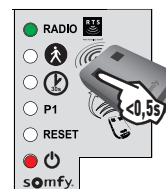

Briefly press the button on the remote control to be programmed. The RADIO indicator light will come on then go out when you release the button on the remote control. Complete opening is programmed on this button.

5.3 Auto-programming the gate leaves' travel

Prerequisites:

- Check that the installation is switched on: indicator light  flashes (2 flashes).
- The gate must be closed.

1. Press button 1 on the remote control to initiate a COMPLETE opening motion of the gate. The leaves open one after the other.
2. When the gate is completely open, press button 1 on the remote control again to launch a FULL closing movement of the gate.
3. Press button 1 on the remote control to initiate a COMPLETE opening motion of the gate. The leaves open with a slight delay.
4. When the gate is completely open, press button 1 on the remote control again to launch a FULL closing movement of the gate.

When the gate is completely closed, the  indicator light on the control unit should be CONTINUOUSLY LIT.

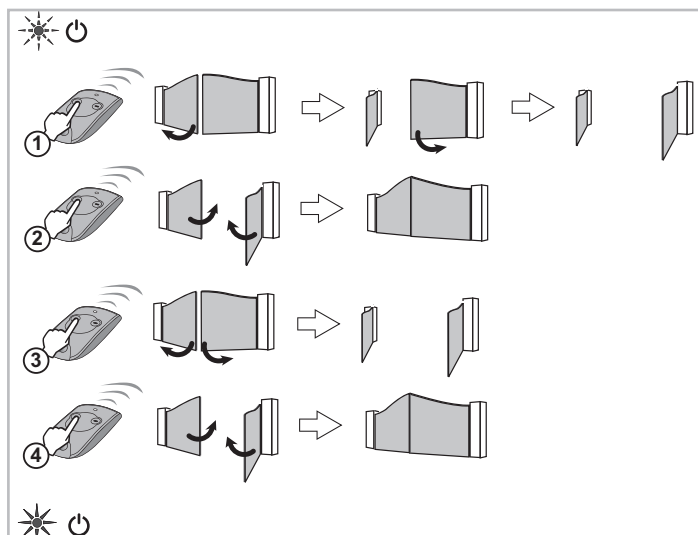



The gate movements must not be interrupted (complete opening/closing).
If they are interrupted, programming will resume the next time the opening command is issued.

If indicator light  flashes, relaunch auto-programming of the leaf travel (4 full opening and closing movements).

If the indicator light  continues flashing, consult the troubleshooting guide page 16.

If the gate re-opens at the end of the closing movement, loosen and offset the gate leaf brackets slightly towards the centre of the gate.



WARNING

Once installation is complete, it is essential to check that the obstacle detection complies with annex A of the standard EN 12 453.

5.4 Checking the position of the antenna

For optimum performance, it is essential that the antenna is correctly positioned.



Do not cut the antenna wire.

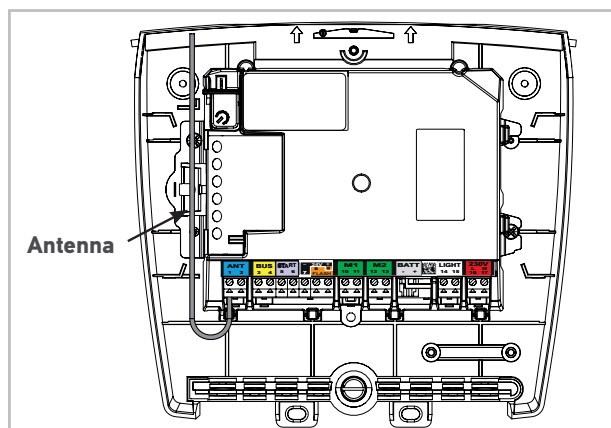

5.5 Closing the control unit

1

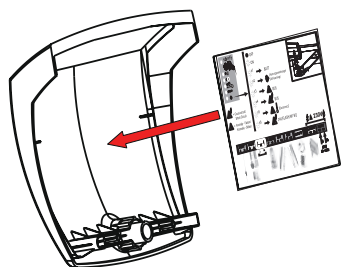

Affix summary label to the back of the control unit cover.

2

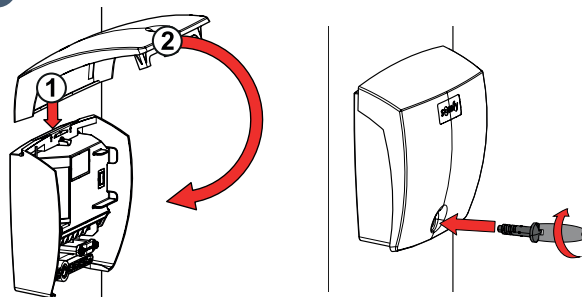

Close the control unit and screw in the cover.

5.6 Standby / reactivation of the control electronics

Once the self-programming process has been completed, the electronics automatically switch to standby after 5 minutes of inactivity to save energy.

In standby mode, all indicator lights are off.

To check if the motorisation is switched on or to check/modify the parameter setting, press the  button for 2 seconds to reactivate the electronics. The electronics will pass automatically to stand-by after 5 minutes of inactivity.

5.7 Default operation

Operating your gate in sequential mode and complete opening mode

Successive presses of the same remote control button will lead to the following movements of the gate: **Open, Stop, Close, Stop, Open etc.**

5.8 Detecting an obstacle

When closing the gate, if an obstacle is detected (abnormal force on the motorisation), the gate stops then reopens

When opening the gate, if an obstacle is detected (abnormal force on the motorisation), the gate stops.



For your safety, these operations must be carried out with the power supply switched off.



You are advised to perform auto-programming of the gate leaves' travel before connecting the accessories (photoelectric cells, flashing light, etc.)

6.1 General wiring diagram for the accessories

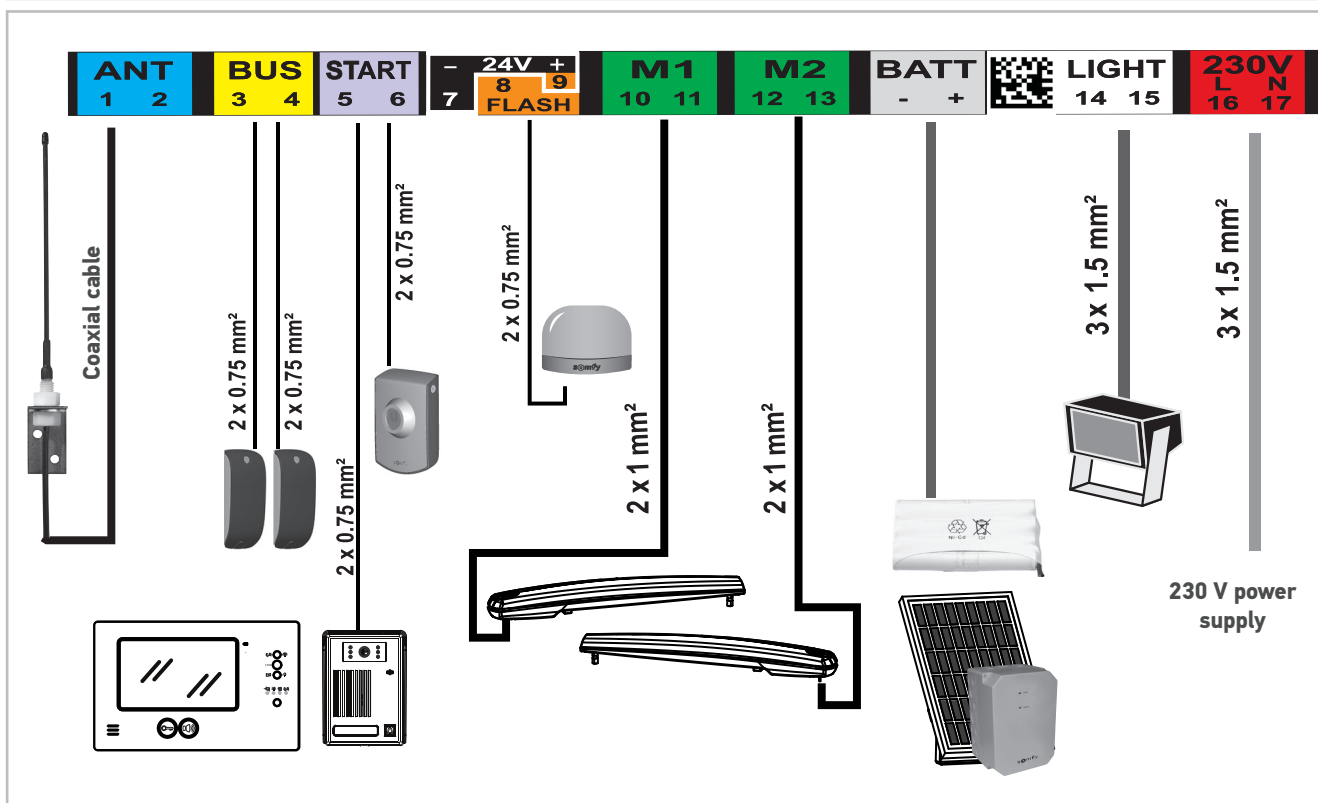

6.2 Cells



It is not possible to connect a second set of photoelectric cells on this electronic unit.

► Installation

After wiring the photoelectric cells:

- switch the motor on again,
- start a gate opening or closing procedure.

The photoelectric cells are recognised by the control electronics once this movement is complete.

► Operation with photoelectric cells

If the cells are blocked when closing the gate, the gate will stop and reopen.

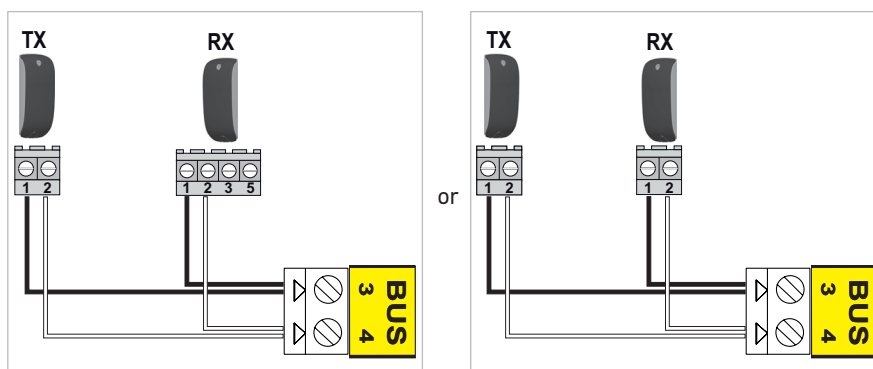

► In the event of photoelectric cell disconnection

After disconnecting the photoelectric cells, switch the motor on again then perform the procedure "Deactivating automatic closing - returning to standard operation" on page 14.

6.3 Flashing light



10 W - 24 V bulb MAXIMUM - use of a bulb with power greater than 10 W - 24 V can cause motorisation malfunctions.

► Operation of the flashing light

The light flashes while the gate is moving.

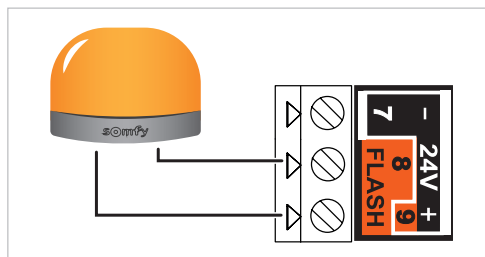

6.4 Area lighting



This accessory is not compatible with solar power. Only use halogen or incandescent bulbs for area lighting, 500 W maximum.

► Area lighting operation

Area lighting comes on each time the motor is switched on. It goes out automatically 1 minute and 30 seconds after movement has finished.

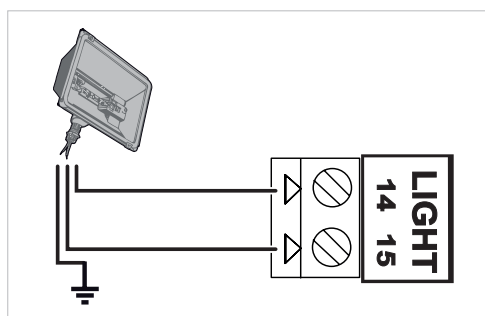

6.5 Backup battery



This accessory is not compatible with solar power.

The backup battery ensures the operation of the gate in the event of an electrical power failure.

To increase the operation time of the battery during use, the wired controls are deactivated and the gate can only be controlled using the remote controls and the radio control points.

The  indicator light flashes (1 pulse) when the motor is battery-operated.

► Battery technical data

- Battery life: 10 continuous cycles or 24 hours on a gate in perfect condition.
- Optimum charging time before using the battery: 48 hours.
- Service life: 3 years.

To ensure an optimum battery life, switch the gate's electric power supply off at least 3 times a year to run a number of cycles using the battery.

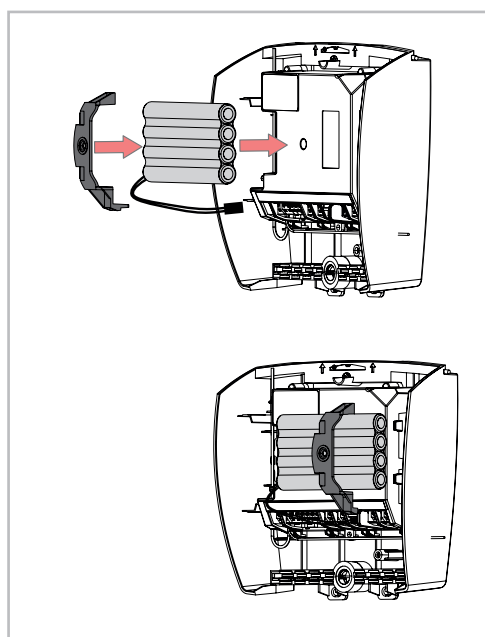

6.6 Key contact



This accessory is not compatible with solar power.

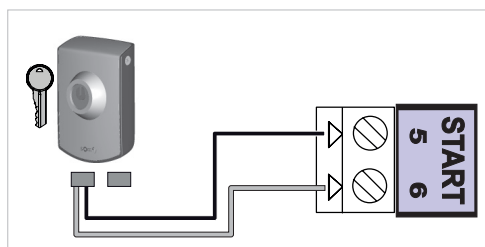

6.7 Videophone



This accessory is not compatible with solar power.
Only connect one non-powered dry contact.

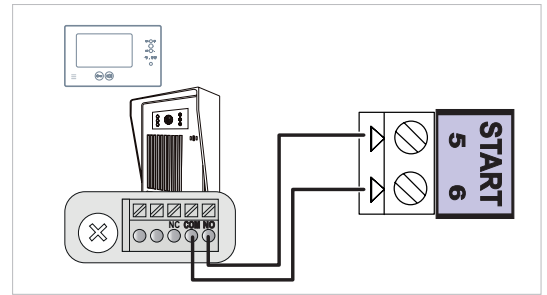

6.8 Remote antenna

The antenna wire can be replaced with a remote antenna with a greater range.

This is placed on top of the pillar and must be clearly accessible.

It is connected to terminals 1 and 2 (blue "ANT" label) on the control unit:

- the wire core on terminal 1,
- the ground strap on terminal 2.

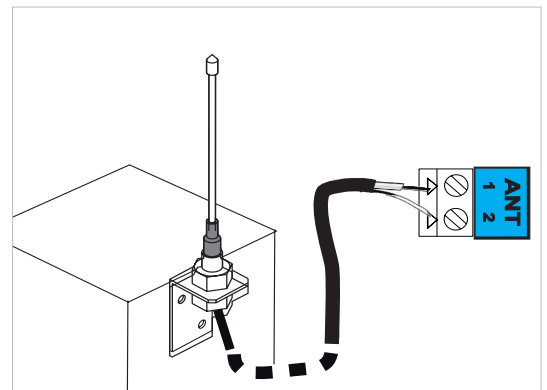

6.9 Solar power supply



Never connect your motor to a 230 V power supply when it is connected to a solar power supply, as this may damage the motor's electronics unit.

When the motor is running on the solar feed:



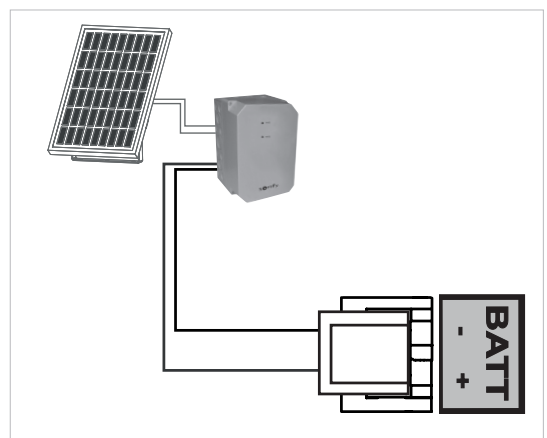

- only the remote controls and radio control points can be used to control the gate (wired controls are deactivated),
- the wired safety accessories (photoelectric cells, flashing light) remain active.



7.1 Activating the pedestrian opening

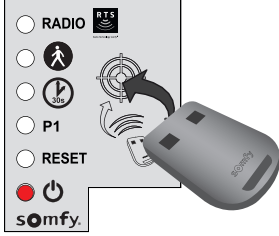
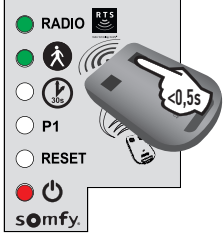

Button 1 on 2- or 4-button remote controls cannot be programmed to control pedestrian opening. See "Programming the remote controls", page 15, for more information.

<p>1</p>  <p>Press the  button on the control electronics for 2 seconds. The  indicator light comes on.</p>	<p>2</p>  <p>Position the remote control on the control electronics target.</p>	<p>3</p>  <p>Press button 2 on the remote control. The "RADIO" and  indicator lights come on then go out. Pedestrian opening is activated on this button.</p>
--	---	---

Move away from the control electronics when testing pedestrian opening.

7.2 Deactivating the pedestrian opening

Repeat the "Activate pedestrian opening" procedure using the button for which the pedestrian opening must be deactivated. The indicator light  comes on then goes out. The pedestrian opening is deactivated on this button.



WARNING

For operation in automatic mode or remote control, photoelectric cells must be installed. In automatic mode, the motorisation operates in at least one direction with no intentional activation by the user.

8.1 Activating automatic closing



Automatic closing can only be activated if the photoelectric cells are connected and recognised by the motor's control electronics.

1

Press the button on the control electronics for 2 seconds.
The indicator light comes on.

2

Position the remote control on the control electronics target.

3

Keep button 1 of the remote control depressed until the indicator light flashes.

4

Keep button 2 on the remote control depressed until the indicator light goes out and is then lit constantly.

5

When you release button 2, indicator light flashes; press button 1 on the remote control 3 times. The indicator light remains lit.
Automatic closing is activated.

i Once step 3 has been carried out, you can carry out the following steps remotely (without placing the remote control on the target).

8.2 Deactivating automatic closing - returning to standard operation

To deactivate automatic closing mode and return to standard operation, **repeat steps 1, 2 and 3 above then in step 4, briefly press button 2** of the remote control, indicator light flashes. Press button 1 on the remote control 3 times.

9.1 Description of the remote controls

Depending on the choice of settings, Somfy RTS remote controls can control:

- complete opening of the gate
- pedestrian opening of the gate
- another Somfy RTS device (example: garage door motor, roller shutter, etc.)

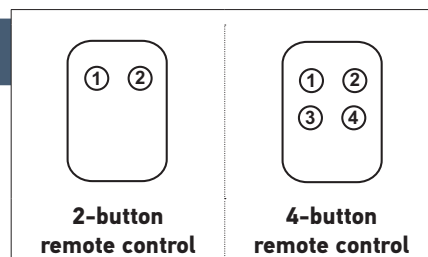

You can memorise up to 16 control points (remote control, other radio control point).
If you memorise a 17th control point, the first point memorised will automatically be deleted.



If you wish to program a pedestrian opening, it must be programmed on the button next to the total opening (e.g.: full opening controlled by button 2, pedestrian opening controlled by button 3).
It is not possible to programme pedestrian opening on button 1 of the remote controls.

9.2 Possibilities for programming the 2-button remote control

	Button 1	Button 2
Possibility 1	Complete opening	Pedestrian opening or other Somfy RTS automatism
Possibility 2	Another Somfy RTS device	Complete opening

9.3 Possibilities for programming the 4-button remote control

	Button 1	Button 2	Button 3	Button 4
Possibility 1	Complete opening	Pedestrian opening or other Somfy RTS automatism	Another Somfy RTS automatism	Another Somfy RTS automatism
Possibility 2	Another Somfy RTS automatism	Complete opening	Pedestrian opening or other Somfy RTS automatism	Another Somfy RTS automatism
Possibility 3	Another Somfy RTS automatism	Another Somfy RTS automatism	Complete opening	Pedestrian opening or other Somfy RTS automatism
Possibility 4	Another Somfy RTS automatism	Another Somfy RTS automatism	Another Somfy RTS automatism	Complete opening

9.4 Adding a 2- or 4-button remote control

See page 8.

9.5 Adding a 3-button remote control

1

Press the button on the control electronics for 2 seconds.
The indicator light comes on.

2

Position the new remote control to be programmed on the control electronics target.

3

Briefly press a button on the remote control to be programmed. The RADIO indicator light will come on then go out when you release the button on the remote control.
The remote control has been memorised.

9.6 Deleting remote controls

See "Clear the memorised settings and remote" page 17.



The motorisation must be disconnected from any power supply during cleaning and maintenance and when parts are replaced.

10.1 Diagnostic

DIAGNOSTICS		TROUBLESHOOTING
The motors are not responding to remote control commands	The remote control range is reduced	<ul style="list-style-type: none"> - Check the remote control battery - Check the control unit antenna (wiring, position, see page 9). - Check that there are no outside elements that may be interfering with the radio signal (electric pylon, metal reinforced walls, etc.). If this is the case, fit a remote antenna.
	Non-memorised remote control	Memorise the remote control (see page 8).
	Poorly wired motors	Check the motor wiring (see page 7).
The control unit's ⏻ indicator light is off	The electronics unit is on standby	Press button  for 2 seconds to reactivate the electronics.
	No power supply to the control electronics	<ul style="list-style-type: none"> - Check the power supply. - Check the power supply cable.
The control unit's ⏻ indicator light flashes:		
1 flash	Operation using the backup battery	Check the mains power supply.
2 flashes	Motor waiting for auto-programming	Begin auto-programming of the gate leaf travel (see page 8).
3 flashes	Faulty photoelectric cells	<ul style="list-style-type: none"> - Check that there is nothing obstructing the cells. - Check cell alignment. - Check the cell wiring (see page 10). - If the cells are deliberately disconnected, perform the procedure "Deactivating automatic closing - returning to standard operation" on page 14.
4 flashes	Permanent control on "START" of the electronic unit (terminals 5-6)	Check the accessories connected to the electronic unit's "START" output.
5 flashes	Electronics thermal safety activated	Allow the electronics to cool down until the ⏻ indicator light comes on continuously.
6 flashes	Short circuit of electronics unit's "BUS" output (terminals 3-4)	Check the accessories connected to the electronic unit's "BUS" output.
	Short circuit of electronics unit's "24 V output" (terminals 7-9)	Check the accessory connected to the electronic unit's "24 V" output.
	Short circuit of the electronics unit's "flashing light" (terminals 8-9)	Check the wiring of the flashing light (see page 11).
	Motor short circuit	Check the motor wiring (see page 7).
7 flashes	Electrical fault	Contact Somfy assistance.
The gate reopens at the end of the closing motion		Unscrew the gate leaf brackets and offset them slightly towards the centre of the gate.







10.2 Assistance

If the fault remains or for any other problem or enquiry relating to your motorisation, visit: www.somfy.com

10.3 Clearing the settings

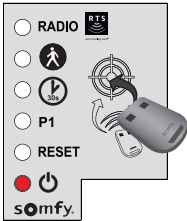
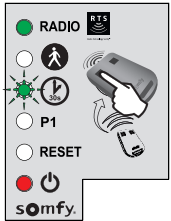
When should I clear the settings?

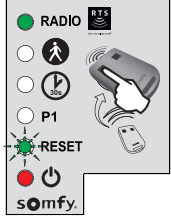
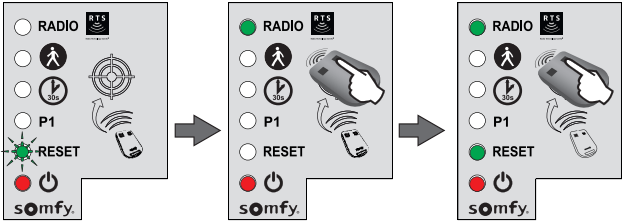
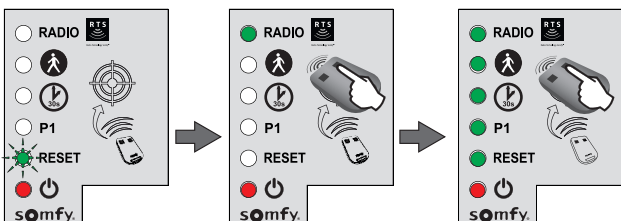
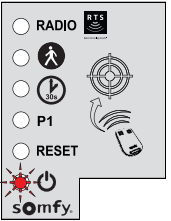
After programming the gate leaf travel, if you change the opening position stop or if you modify the motor wiring.
In the event of spurious obstacle detection because of normal wear on the gate.

<p>1</p>  <p>Press the  button on the control electronics for 2 seconds. The indicator light  comes on.</p>	<p>2</p>  <p>Place the memorised remote control on the target.</p>	<p>3</p>  <p>Keep button 1 of the remote control depressed until the indicator light  flashes.</p>	<p>4</p>  <p>Press button 1 on the remote control once. The "RESET" indicator light flashes.</p>
<p>5 To clear the settings*</p>  <p>Keep button 2 of the remote control depressed until the RESET indicator light comes on.</p>		<p>5 To clear the settings* and the memorised remote controls/control points</p>  <p>Keep button 2 of the remote control depressed until all the indicator lights come on.</p>	
<p>6</p> 		<p>Indicator light  flashes twice (see page 8 to launch auto-programming of the leaves' travel).</p>	

*Gate travel, deactivation of the settings, etc.

> Skład zestawu

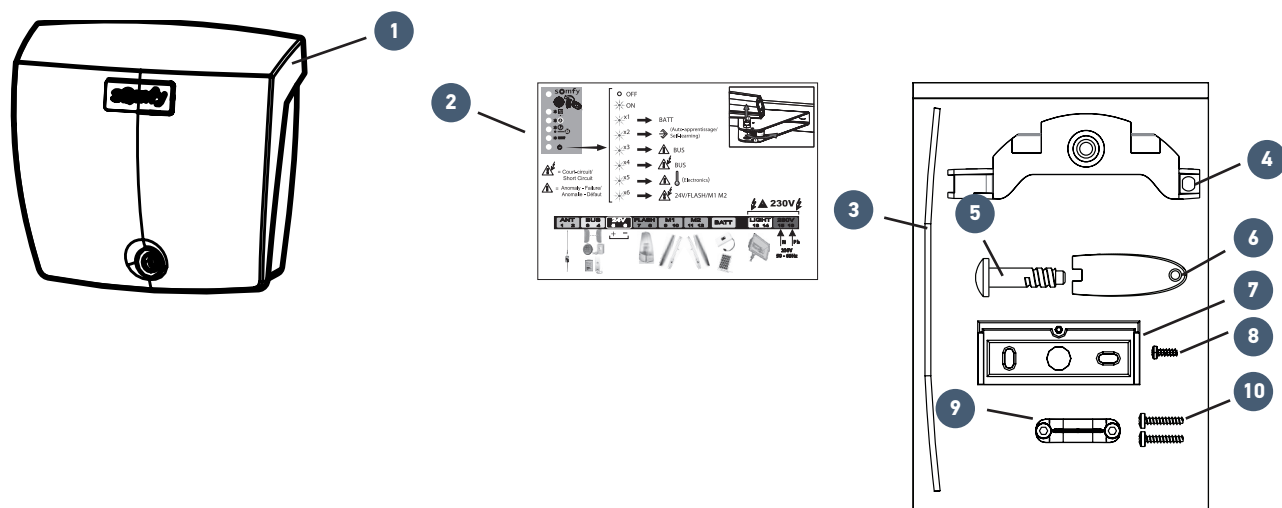

Ozn.	Nazwa	Ilość
1	Moduł sterujący	1
2	Naklejka informacyjna	1
Torebka na akcesoria do modułu sterującego		
3	Sznur uszczelniający	1
4	Uchwyt montażowy akumulatora	1
5	Śruba pokrywy modułu	1
6	Klucz do odblokowania pokrywy modułu	1
7	Kątownik mocujący do ściany	1
8	Śruba mocująca moduł do kątownika	1
9	Uchwyt przewodu	1
10	Śruba uchwytu przewodu	2

> Szczegółowy opis produktu

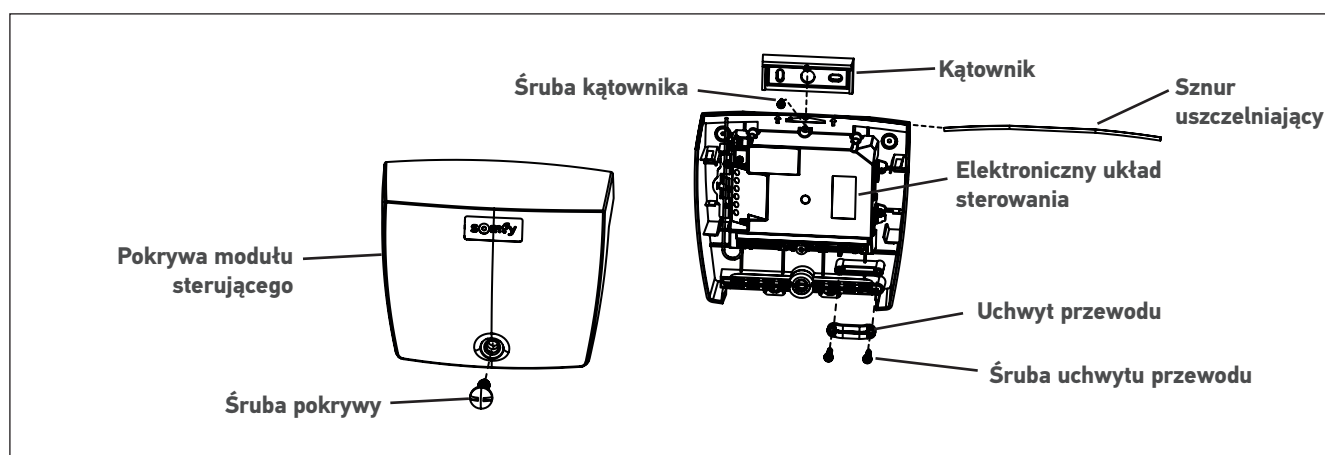

Spis treści

1 Ogólna prezentacja			
1.1 Dane techniczne			
2 Wymiana modułu sterującego			
2.1 Wyłączenie zasilania instalacji			
2.2 Odłączenie zasilania, napędów i urządzeń dodatkowych			
2.3 Montaż sznura uszczelniającego			
2.4 Mocowanie modułu sterującego do słupka			
3 Podłączenie napędów			
4 Podłączenie do sieci elektrycznej			
5 Uruchamianie			
5.1 Włączenie zasilania instalacji			
5.2 Programowanie pilotów zdalnego sterowania			
5.3 Automatyczne przyłączenie toru przesuwania skrzydeł			
5.4 Sprawdzenie położenia anteny			
5.5 Zamykanie modułu sterującego			
5.6 Ustawianie w tryb czuwania / wzbudzenia elektronicznego układu sterowania			
5.7 Działanie domyślne			
5.8 Wykrycie przeszkody			
6 Okablowanie akcesoriów			
6.1 Ogólny schemat okablowania akcesoriów			
6.2 Fotokomórki			
6.3 Migające światło			
6.4 Oświetlenie strefowe			
6.5 Zapasowy akumulator			
6.6 Przełącznik kluczowy			
6.7 Wideodomofon			
6.8 Niezależna antena			
6.9 Zasilanie energią słoneczną			
7.1 Włączanie trybu otwarcia umożliwiającego przejście pieszego			
7.2 Wyłączanie trybu otwarcia umożliwiającego przejście pieszego			
7 Otwarcie umożliwiający przejście pieszego			
7.1 Włączanie trybu otwarcia umożliwiającego przejście pieszego			
7.2 Wyłączanie trybu otwarcia umożliwiającego przejście pieszego			
6 8 Zamykanie automatyczne	6		14
8.1 Włączenie trybu automatycznego zamykania	6		14
8.2 Wyłączenie trybu automatycznego zamykania - powrót do trybu standardowego działania	6		14
9.1 Prezentacja pilotów zdalnego sterowania	6		15
9.2 Sposoby programowania pilota zdalnego sterowania z 2 przyciskami	6		15
9.3 Sposoby programowania pilota zdalnego sterowania z 4 przyciskami	7		15
9.4 Dodawanie pilota zdalnego sterowania z 2 lub 4 przyciskami	7		15
9.5 Dodawanie pilota zdalnego sterowania z 3 przyciskami	8		15
9.6 Usuwanie pilotów zdalnego sterowania	8		15
9 Programowanie pilotów zdalnego sterowania	8		15
9.1 Prezentacja pilotów zdalnego sterowania	8		15
9.2 Sposoby programowania pilota zdalnego sterowania z 2 przyciskami	8		15
9.4 Dodawanie pilota zdalnego sterowania z 2 lub 4 przyciskami	9		15
9.5 Dodawanie pilota zdalnego sterowania z 3 przyciskami	9		15
9.6 Usuwanie pilotów zdalnego sterowania	9		15
10 Pomoc w usuwaniu usterek	10		16
10.1 Diagnostyka	10		16
10.2 Pomoc techniczna	10		16
10.3 Kasowanie ustawień	11		17

> Zasady bezpieczeństwa

 Ten symbol sygnalizuje niebezpieczeństwo, którego różne stopnie są opisane poniżej.

NIEBEZPIECZEŃSTWO

Sygnalizuje niebezpieczeństwo powodujące bezpośrednie zagrożenie życia lub poważne obrażenia ciała

OSTRZEŻENIE

Sygnalizuje niebezpieczeństwo mogące doprowadzić do zagrożenia życia lub poważnych obrażeń ciała

PRZESTROGA

Sygnalizuje niebezpieczeństwo mogące doprowadzić do obrażeń ciała o stopniu lekkim lub średnio ciężkim

UWAGA

Sygnalizuje niebezpieczeństwo mogące doprowadzić do uszkodzenia lub zniszczenia produktu

OSTRZEŻENIE

INFORMACJA O ZAGROŻENIACH - Ważne instrukcje dotyczące bezpieczeństwa

Przestrzeganie wszystkich podanych zaleceń jest ogromnie ważne ze względu na bezpieczeństwo ludzi, ponieważ nieprawidłowy montaż może spowodować poważne obrażenia ciała. Te instrukcje należy zachować.

Instalator musi koniecznie przeszkolić wszystkich użytkowników, aby zapewnić pełne bezpieczeństwo użytkowania zespołu napędowego zgodnie z instrukcją obsługi.

Instrukcje należy przekazać końcowemu użytkownikowi.

> Ważne informacje

Ten produkt jest modułem elektronicznym do bram skrzydłowych, przeznaczonym do użytku w obiektach mieszkalnych określonych w normie EN 60335-2-103, z którą jest zgodny. Niniejsze zalecenia mają przede wszystkim na celu spełnienie wymogów wspomnianych norm, a tym samym zapewnienie bezpieczeństwa osób i mienia.

W celu zachowania zgodności z normą EN 60335-2-103, produkt ten powinien być koniecznie montowany razem z napędem Somfy. Cały zestaw jest określany jako zespół napędowy.

OSTRZEŻENIE

Stosowanie jakichkolwiek akcesoriów lub podzespołów innych niż zalecane przez firmę Somfy jest zabronione, ponieważ mogłoby spowodować zagrożenie dla użytkowników.

Somfy nie będzie ponosić odpowiedzialności za szkody wynikłe na skutek nieprzestrzegania zaleceń podanych w tej instrukcji.

W przypadku pojawienia się wątpliwości podczas montażu zespołu napędowego lub w celu uzyskania dodatkowych informacji, należy odwiedzić stronę internetową www.somfy.com.

Niniejsze zalecenia mogą być zmodyfikowane w przypadku zmiany norm lub parametrów zespołu napędowego.

Przed zamontowaniem zespołu napędowego sprawdzić, czy zakres temperatury zaznaczony na napędzie jest dostosowany do miejsca montażu napędu.

UWAGA

Nie polewać napędu wodą.
Nie montować napędu w miejscach, w których występuje ryzyko wybuchu.

> Instalacja elektryczna

NIEBEZPIECZEŃSTWO

Instalacja zasilania elektrycznego musi być zgodna z normami obowiązującymi w kraju, w którym zainstalowano zespół napędowy i powinna być wykonana przez wykwalifikowany personel.

NIEBEZPIECZEŃSTWO

Układ elektryczny musi być przeznaczony wyłącznie do napędu i wyposażony w zabezpieczenie składające się z następujących elementów:

- bezpiecznik lub samoczynny wyłącznik 10 A,
- i urządzenie typu różnicowego (30 mA).

Należy zapewnić możliwość wielobiegunowego odłączania zasilania. Wyłączniki wielobiegunowe przewidziane do odłączania zasilania urządzeń stałych muszą być podłączone bezpośrednio do zacisków zasilania oraz znajdować się w bezpiecznej odległości od styków na wszystkich biegunach, aby zagwarantować całkowite odłączenie zasilania w warunkach przepięcia kategorii III.

Przewody niskiego napięcia wystawione na działanie warunków atmosferycznych muszą być przynajmniej typu H07RN-F.

Zalecane jest zamontowanie odgromnika (konieczne maksymalne napięcie szczytowe 2 kV).

> Zalecenia bezpieczeństwa dotyczące montażu zespołu napędowego

OSTRZEŻENIE

Na czas montażu należy zdjąć wszelką biżuterię (bransoletka, łańcuszek lub inna).

Przy wykonywaniu wszelkich czynności oraz wierceniu i spawaniu, używać stosownych zabezpieczeń (specjalne okulary ochronne, rękawice, nauszники ochronne itd.).

NIEBEZPIECZEŃSTWO

Nie wolno podłączać zespołu napędowego do źródła zasilania (sieć, akumulator lub zestaw solarny) przed zakończeniem montażu.

OSTRZEŻENIE

Wprowadzanie zmian do któregokolwiek z elementów dostarczonych w tym zestawie lub używanie jakiegokolwiek dodatkowego elementu, który nie jest zalecany w tej instrukcji, jest surowo wzbronione.

Obserwować otwieranie lub zamykanie bramy i pilnować, aby wszystkie osoby pozostawały w bezpiecznej odległości do momentu zakończenia instalacji.

Nie stosować środków klejących do zamocowania napędu.

OSTRZEŻENIE

Montować stałe urządzenia sterujące na wysokości co najmniej 1,5 m, w miejscu, z którego brama jest dobrze widoczna, lecz z dala od ruchomych części.

Po zakończeniu montażu sprawdzić, czy napęd zmienia kierunek działania, gdy brama napotyka przeszkodę wielkości 50 mm, która znajduje się w połowie wysokości skrzydła bramy.

**OSTRZEŻENIE**

W przypadku działania w trybie automatycznym lub w sytuacji, gdy sterowanie ma miejsce poza polem widzenia, należy zainstalować fotokomórki.

Zespół napędowy w trybie automatycznym to taki, który działa przynajmniej w jednym kierunku bez konieczności aktywacji przez użytkownika.

W przypadku działania bramy w trybie automatycznym albo gdy brama wychodzi na drogę publiczną, może być konieczne zamontowanie migającego światła, zgodnie z przepisami obowiązującymi w kraju, w którym napęd jest użytkowany.

► Zalecenia bezpieczeństwa dotyczące użytkowania**OSTRZEŻENIE**

Ten zespół napędowy może być używany przez dzieci w wieku co najmniej 8 lat oraz osoby, których zdolności fizyczne, sensoryczne lub mentalne są ograniczone, lub przez osoby nieposiadające doświadczenia lub wiedzy, jeżeli są one objęte właściwym nadzorem albo jeżeli otrzymały wcześniej odpowiednie instrukcje dotyczące bezpiecznej obsługi urządzenia i zostały poinformowane o ewentualnych zagrożeniach. Nigdy nie pozwalać dzieciom, żeby bawiły się urządzeniami do sterowania bramą. Piloty zdalnego sterowania powinny być niedostępne dla dzieci. Czyszczenie i prace konserwacyjne, za które odpowiedzialny jest użytkownik, nie mogą być wykonywane przez dzieci.

Poziom ciśnienia akustycznego napędu jest niższy lub równy 70 dB(A). Dźwięk emitowany przez konstrukcję, do której napęd będzie podłączony, nie jest brany pod uwagę.

**OSTRZEŻENIE**

Każdy potencjalny użytkownik musi zostać poinformowany przez instalatora o zasadach używania zespołu napędowego zgodnie ze wszystkimi zaleceniami tej instrukcji. Należy koniecznie upewnić się, że żadne nieprzeszkolone osoby nie będą mogły uruchomić bramy.

Użytkownik powinien obserwować otwieranie lub zamykanie bramy i pilnować, aby wszystkie osoby pozostawały w bezpiecznej odległości do momentu całkowitego zakończenia ruchu.

Nie blokować celowo ruchu bramy.

**OSTRZEŻENIE**

W przypadku nieprawidłowego działania należy odłączyć zasilanie i natychmiast odblokować zespół napędowy, aby zapewnić dostęp na posesję i skontaktować się z działem pomocy technicznej Somfy.

Nie próbować otwierać ręcznie bramy, jeżeli napęd nie został odblokowany.

► Zalecenia bezpieczeństwa dotyczące konserwacji**NIEBEZPIECZEŃSTWO**

Podczas czyszczenia, wykonywania czynności konserwacyjnych i wymiany części zespół napędowy musi być odłączony od źródła zasilania.

**OSTRZEŻENIE**

Co miesiąc należy sprawdzać, czy napęd zmienia kierunek działania, gdy brama napotyka 50 mm przeszkodę znajdującą się w połowie wysokości skrzydła bramy

Nie używać napędu, jeżeli konieczna jest jego naprawa lub regulacja. Przy obsłudze serwisowej i naprawie stosować wyłącznie oryginalne części.

Wprowadzenie jakichkolwiek modyfikacji technicznych, elektronicznych lub mechanicznych w obrębie napędu wiąże się z koniecznością uzyskania zgody działu pomocy technicznej Somfy.

Jeżeli instalacja jest wyposażona w fotokomórki i/lub migające światło, należy systematycznie czyścić elementy optyczne fotokomórek i migającego światła.

► Informacje na temat baterii**NIEBEZPIECZEŃSTWO**

Nie pozostawiać baterii / baterii pastylkowych / akumulatorów w zasięgu dzieci. Należy je przechowywać w miejscu niedostępnym dla dzieci. Występuje niebezpieczeństwo połknięcia tych elementów przez dzieci lub zwierzęta domowe. Ryzyko śmierci! Jeżeli, pomimo wszystko, zaistnieje taka sytuacja, należy natychmiast skontaktować się z lekarzem lub udać się do szpitala. Uważać, aby nie wytworzyć zwarcia w bateriach, nie wrzucać ich do ognia ani nie ładować. Występuje ryzyko wybuchu.

► Recykling i usuwanie zużytego sprzętu

Akumulator, jeśli był zamontowany, powinien zostać wyjęty z napędu przed przekazaniem go do utylizacji.



Nie wyrzucać zużytych baterii pilotów zdalnego sterowania lub akumulatora, o ile jest zainstalowany, razem z odpadami z gospodarstwa domowego. Należy je przekazać do specjalnego punktu zbiórki odpadów w celu ich wtórnego przetworzenia.



Nie wyrzucać napędu wycofanego z użytku razem z odpadami z gospodarstwa domowego. Taki napęd należy przekazać jego dystrybutorowi lub skorzystać z punktów selektywnej zbiórki odpadów udostępnionych przez władze danej gminy.

► Zgodność z przepisami

Firma Somfy oświadcza niniejszym, że produkt opisany w tej instrukcji, o ile jest używany zgodnie z podanymi zaleceniami, spełnia zasadnicze wymogi obowiązujących Dyrektyw Europejskich, a w szczególności Dyrektywy Maszynowej 2006/42/WE oraz Dyrektywy dot. urządzeń radiowych 2014/53/UE.

Pełny tekst deklaracji zgodności WE jest dostępny pod następującym adresem internetowym: www.somfy.com/ce. Antoine CREZE, Manager ds. zgodności z przepisami, Cluses

Ta instrukcja zawiera opis wymiany modułu sterującego napędami Exavia, Wispa i SGS.

1.1 Dane techniczne

Zasilanie	230 V-50 Hz / 24 V (w trybie zasilania energią słoneczną)	Wbudowany odbiornik fal radiowych	Tak
Typ napędu	24 V	Piloty zdalnego sterowania:	
Moc napędu	120 W	- Częstotliwość radiowa	433,42 MHz
Maksymalne zużycie energii (z oświetleniem strefowym)	600 W	- Zasięg użytkowania	~ 30 m
Zużycie energii w trybie czuwania	3 W (bez akcesoriów)	- Ilość ustawień w pamięci	16
Maksymalna, dzienna ilość cykli pracy	20 cykli / dziennie 10 cykli / dziennie w trybie zasilania energią słoneczną	Możliwe podłączenia:	
Czas otwierania	minimum 20 s w zakresie 90°	- Wyjście pomarańczowego światła	Migające, 24 V, maks. 10 W maks. 500 W przy 230 V (wyłączenie halogen lub żarówka) 24 Vdc / maks. 15 W
Automatyczne wykrywanie przeszkody	Zgodnie z normą EN 12 453	- Wyjście oświetlenia	Tak
Temperatura działania	-20°C do +60°C	- Wyjście zasilania akcesoriów	Tak
Ostona termiczna	Tak	- Wejście zapasowego akumulatora	Tak
Stopień ochrony	IP 44	- Wejście fotokomórek	Tak (nie działa w przypadku zasilania akumulatorem lub energią słoneczną)
		- Wejście sterowania typu suchy styk	

2 WYMIANA MODUŁU STERUJĄCEGO

2.1 Wyłączenie zasilania instalacji

Wyłączyć zasilanie sieciowe.

2.2 Odłączenie zasilania, napędów i urządzeń dodatkowych

Otworzyć moduł sterujący.

Odłączyć wszystkie przewody podłączone do listwy zaciskowej modułu sterującego.

Wyjąć moduł przeznaczony do wymiany.



Oznaczyć przewody (napęd 1, napęd 2, akcesoria, zasilanie), aby ułatwić ich podłączenie do nowego układu elektronicznego. Uwaga: nasze produkty są stale udoskonalane. Listwy zaciskowe nowego układu elektronicznego mogą być różne od listew wymienionego układu.

2.3 Montaż sznura uszczelniającego

Wprowadzić sznur uszczelniający (3) do górnej części nowego modułu sterującego.

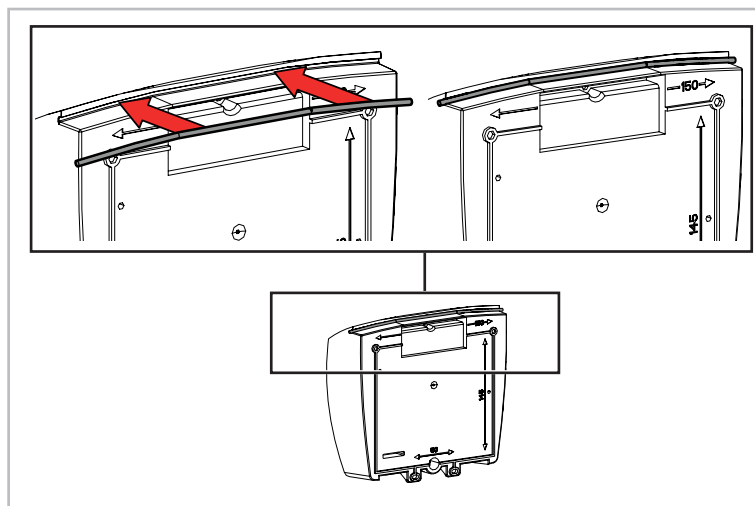

2.4 Mocowanie modułu sterującego do słupka

1

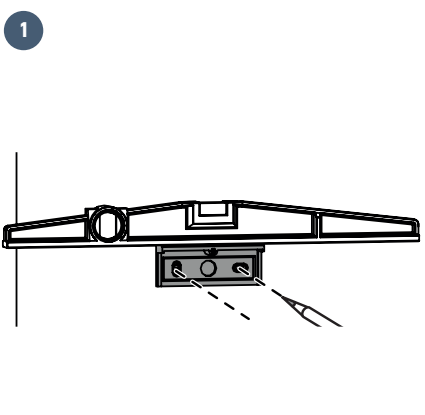

Umieścić kątownik mocujący moduł przy słupku/ścianie.
Sprawdzić jego wypoziomowanie, ustawiając poziomnicę w odpowiednim miejscu.

2

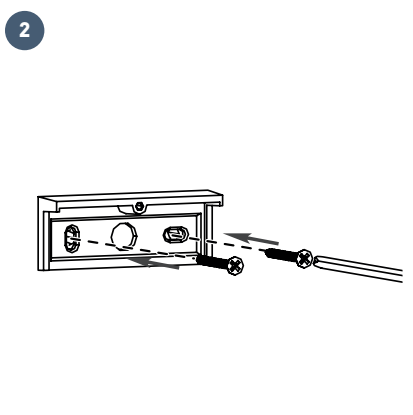

Przymocować kątownik do słupka/ściany.

3

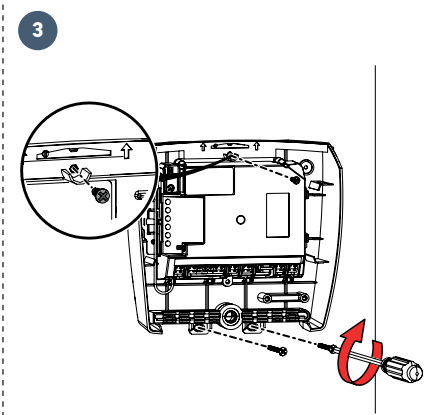

Przymocować spód modułu do słupka/ściany: 1 śruba do przymocowania modułu do kątownika + 2 śruby do przymocowania modułu do słupka / ściany.

PODŁĄCZENIE NAPĘDÓW 3



Napęd M1 uruchamia skrzydło, które

- otwiera się jako pierwsze i zamyka jako ostatnie,
- otwiera się, aby umożliwić przejście pieszego przez bramę.

1

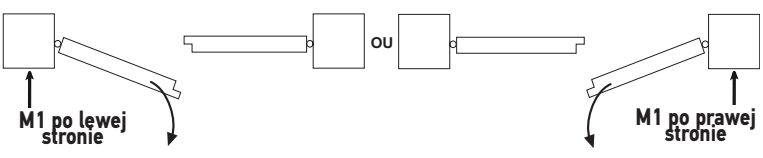

Gdy brama jest zamknięta, określić skrzydło, które będzie otwierać się jako pierwsze.
Napęd M1 uruchamia to skrzydło.

2 Podłączyć napędy w sposób wskazany w poniższej tabeli:

Podłączyć przewód napędu	do końcówki ...	
...	...	
M1	niebieski	10
	brązowy	11
M2	niebieski	12
	brązowy	13

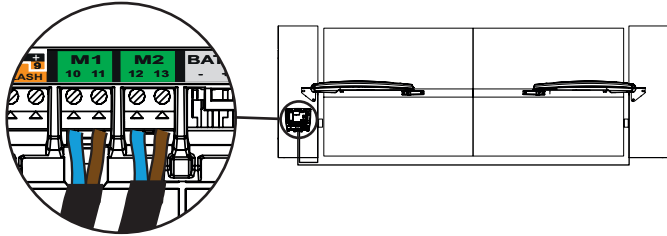



Ze względów bezpieczeństwa czynności te należy wykonywać przy odłączonym zasilaniu.

- Podłączyć przewód fazowy i neutralny do końcówek 16 i 17 (czerwona naklejka "230 V" układu elektronicznego)
- Zablokować przewód zasilający 230 V przy pomocy uchwytu do przewodów dostarczonego w zestawie.
- Założyć kostkę elektryczną na przewodzie uziemiającym (żółty/zielony) i umieścić ją w module sterującym.

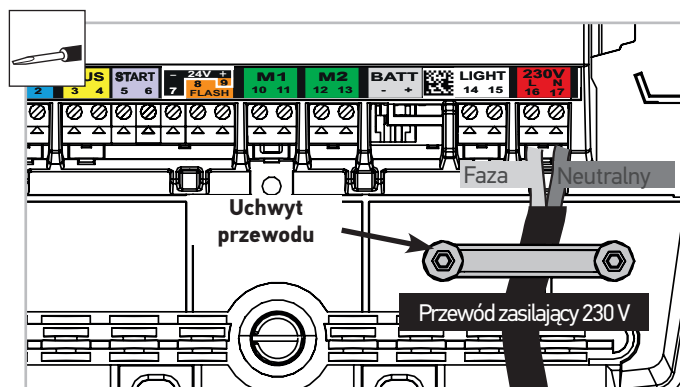

5 URUCHOMIENIE

5.1 Włączenie zasilania instalacji

Kontrolka miga (2 mignięcia).

Napęd znajduje się pod napięciem i oczekuje na automatyczne przyzuczenie.

Jeśli kontrolka nie zapala się lub liczba mignięć jest inna niż oczekiwana: patrz diagnostyka strona 16.

5.2 Programowanie pilotów zdalnego sterowania

1



Jeżeli kontrolka jest zgaszona, wcisnąć i przytrzymać przez 2 s przycisk elektronicznego układu sterowania. Kontrolka zapala się.

2

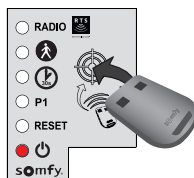

Położyć nowego pilota zdalnego sterowania, który ma być zaprogramowany, na tarczy elektronicznego układu sterowania.

3

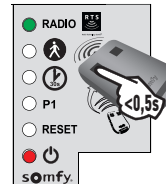

Wcisnąć krótko przeznaczony do zaprogramowania przycisk pilota zdalnego sterowania. Kontrolka "RADIO" zapala się, po czym gaśnie, gdy przycisk pilota zostaje zwolniony. Tryb całkowitego otwarcia został zaprogramowany w tym przycisku.

5.3 Automatyczne przyzuczenie toru przesuwania skrzydeł

Wymagania wstępne:

- Sprawdzić, czy instalacja znajduje się pod napięciem: kontrolka miga (2 razy).
- Brama musi być zamknięta.

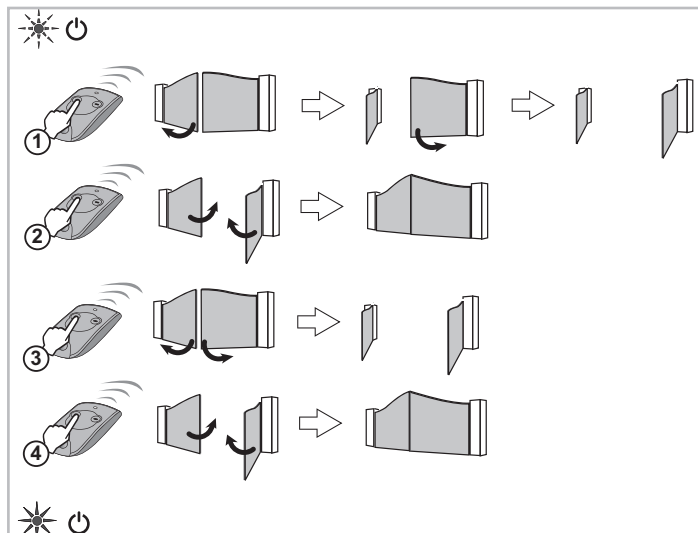

1. Wcisnąć przycisk 1 pilota, aby spowodować CAŁKOWITE otwarcie bramy. Skrzydła otwierają się jedno po drugim.
2. Gdy brama będzie całkowicie otwarta, wcisnąć ponownie przycisk 1 pilota, aby spowodować CAŁKOWITE zamknięcie bramy.
3. Wcisnąć przycisk 1 pilota, aby spowodować CAŁKOWITE otwarcie bramy. Skrzydła otwierają się z niewielką różnicą w czasie otwierania.
4. Gdy brama będzie całkowicie otwarta, wcisnąć ponownie przycisk 1 pilota, aby spowodować CAŁKOWITE zamknięcie bramy.

Gdy brama będzie całkowicie zamknięta, kontrolka modułu sterującego powinna ŚWIECIĆ SIĘ W SPOSÓB CIĄGŁY.





Nie należy przerywać ruchu bramy (całkowite otwarcie / zamknięcie).
W przypadku przerwania ruchu bramy, przyzucanie zostanie automatycznie wznowione przy kolejnym otwarciu.

Jeśli kontrolka  miga, wznowić procedurę automatycznego przyzucania toru przesuwania skrzydeł (4 całkowite ruchy otwarcia i zamknięcia).
Jeśli kontrolka  wciąż miga, należy zapoznać się z informacjami dotyczącymi usuwania usterek na stronie 16.

Jeśli brama otwiera się ponownie po zakończeniu ruchu zamykania, należy poluzować i delikatnie przesunąć uchwyty skrzydeł w stronę środka bramy.



OSTRZEŻENIE

Po zakończeniu instalacji, należy koniecznie sprawdzić, czy system wykrywania przeszkód jest zgodny ze specyfikacją podaną w załączniku A do normy EN 12 453.

5.4 Sprawdzenie położenia anteny

Prawidłowe położenie anteny ma zasadnicze znaczenie dla optymalnego działania.



Nigdy nie należy przycinać przewodu anteny.

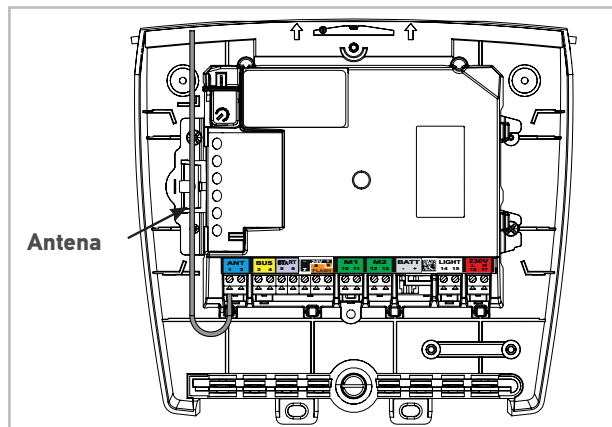

5.5 Zamykanie modułu sterującego

1

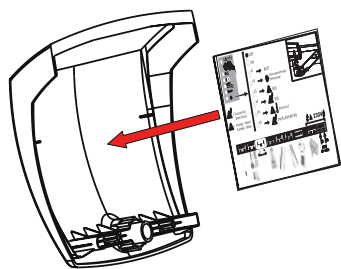

Przykleić naklejkę informacyjną na spodzie pokrywy modułu sterującego.

2

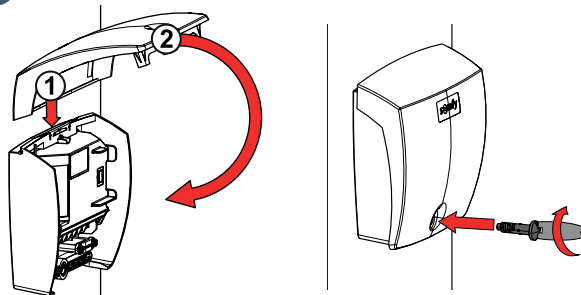

Zamknąć moduł sterujący i przykręcić pokrywę.

5.6 Ustawianie w tryb czuwania / wzbudzenia elektronicznego układu sterowania

Po wykonaniu automatycznego przyzucenia, elektroniczny układ przełącza się automatycznie na tryb czuwania po 5 minutach nieaktywności, aby zaoszczędzić energię.

W stanie czuwania, wszystkie kontrolki są zgaszone.

W celu sprawdzenia, czy napęd jest zasilany lub w celu sprawdzenia/zmiany ustawień, należy nacisnąć i przytrzymać przez 2 sekundy przycisk , aby wzbudzić układ elektroniczny. Układ elektroniczny automatycznie przechodzi w stan czuwania po 5 minutach, w przypadku braku poleceń.

5.7 Działanie domyślne

Działanie bramy w trybie sekwencyjnym i w trybie całkowitego otwarcia

Sukcesywne wciskanie tego samego przycisku pilota powoduje następujące działanie bramy: **otwarcie, zatrzymanie, zamknięcie, zatrzymanie, otwarcie itd.**

5.8 Wykrycie przeszkody

Jeżeli podczas zamykania bramy zostanie wykryta przeszkoda (oddziaływanie nietypowej siły na napęd), brama zatrzymuje się, a następnie ponownie otwiera

Jeżeli podczas otwierania bramy zostanie wykryta przeszkoda (oddziaływanie nietypowej siły na napęd), brama zatrzymuje się.



Ze względów bezpieczeństwa czynności te należy wykonywać przy odłączonym zasilaniu.



Zaleca się wykonywanie automatycznego przyuczenia toru przesuwania skrzydeł przed podłączeniem akcesoriów (fotokomórki, migające światło, itd.)

6.1 Ogólny schemat okablowania akcesoriów

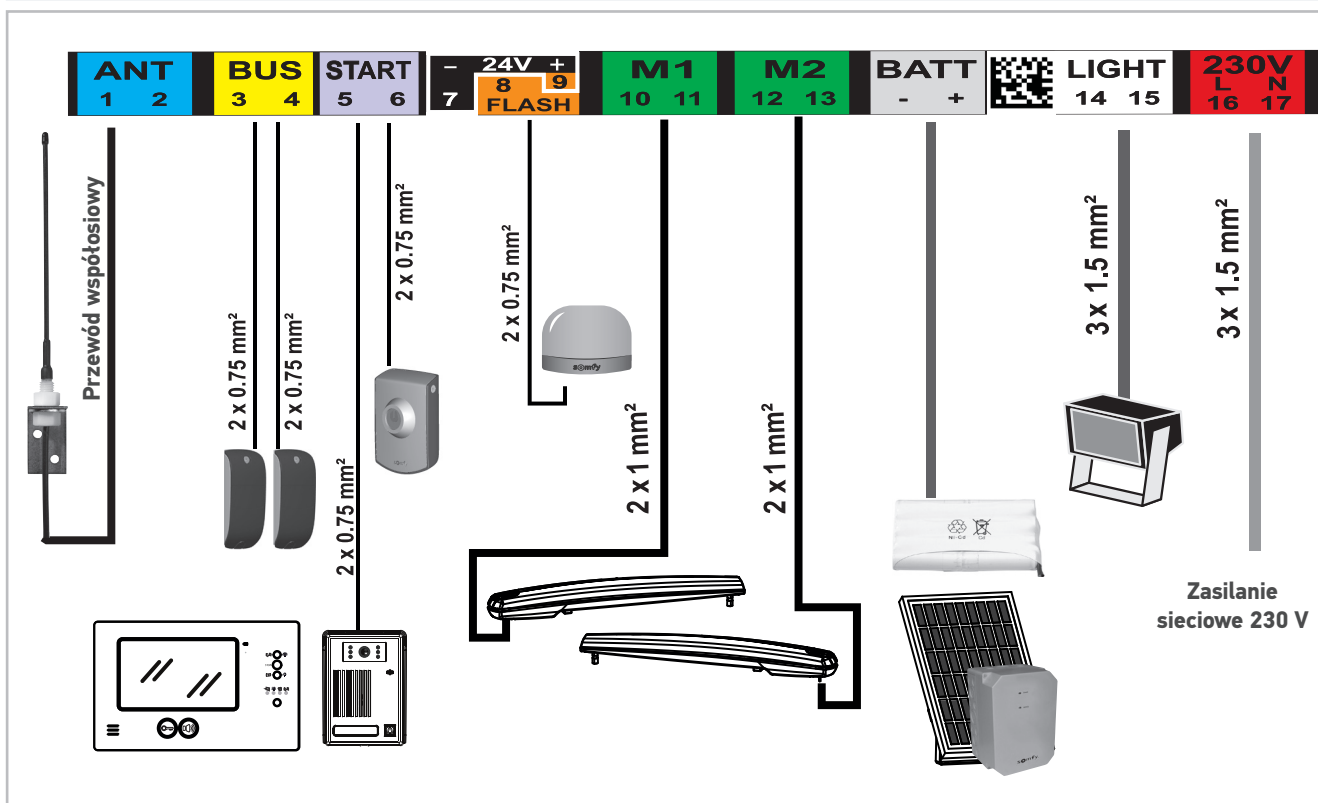

6.2 Fotokomórki



Okablowanie drugiego zestawu fotokomórek nie jest możliwe do wykonania w przypadku tego modułu elektronicznego.

► Instalacja

Po podłączeniu przewodów do fotokomórek należy:

- włączyć zasilanie napędu,
- uruchomić tryb otwierania i zamykania bramy.

Fotokomórki są rozpoznawane przez elektroniczny układ sterowania po zakończeniu tego ruchu.

► Działanie z wykorzystaniem fotokomórek

Jeżeli fotokomórki zostaną zastąpione podczas zamykania bramy, brama zatrzyma się i zacznie się ponownie otwierać.

► W przypadku usunięcia fotokomórek

Po usunięciu fotokomórek, ponownie włączyć zasilanie napędu, a następnie wykonać procedurę "Wyłączenie trybu automatycznego zamykania - powrót do trybu standardowego działania" strona 14.

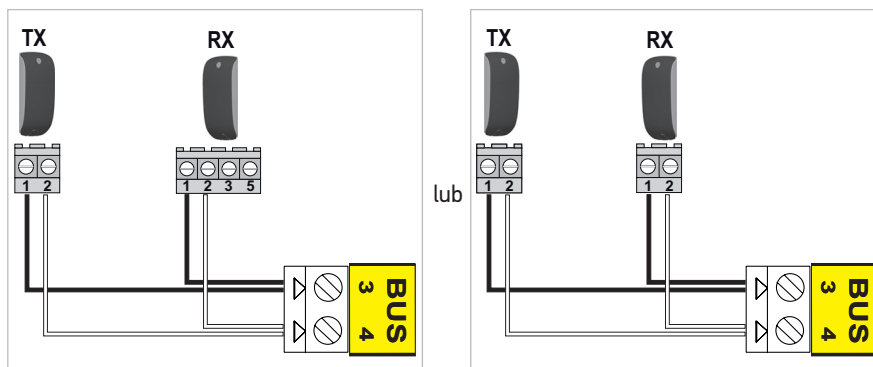

6.3 Migające światło



Żarówka MAXIMUM 10 W - 24 V - Użycie żarówki o mocy powyżej 10 W- 24 V może spowodować nieprawidłowe działanie napędu.

► Działanie migającego światła

Światło miga, gdy brama jest w ruchu.

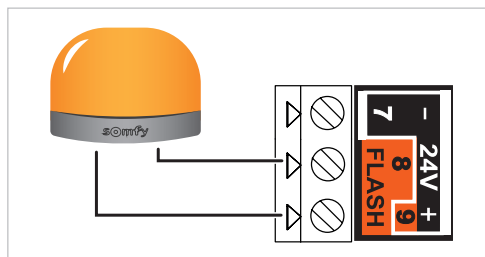

6.4 Oświetlenie strefowe



Element ten nie jest kompatybilny z zasilaniem energią słoneczną. Do oświetlenia strefowego stosować wyłącznie żarówki halogenowe lub żarowe o maksymalnej mocy 500 W.

► Działanie oświetlenia strefowego

Oświetlenie strefowe zapala się za każdym razem, gdy uruchamiany jest napęd. Gaśnie automatycznie po upływie 1 minuty i 30 sekund od zakończenia ruchu.

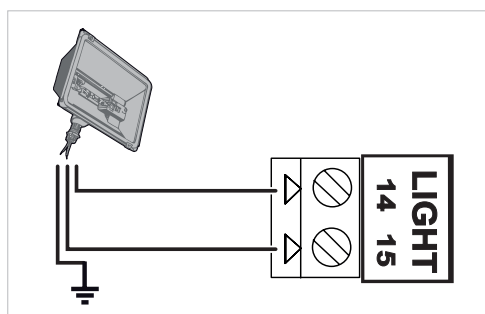

6.5 Zapasowy akumulator



Element ten nie jest kompatybilny z zasilaniem energią słoneczną.

Zapasowy akumulator zapewnia działanie bramy w przypadku usterki elektrycznej. Aby wydłużyć czas działania akumulatora, przewodowe systemy sterowania zostają odłączone; sterowanie bramą zapewniają tylko piloty zdalnego sterowania i nadajniki na fale radiowe.

Gdy napęd działa w oparciu o akumulator, kontrolka  miga (1 mignięcie).

► Dane techniczne akumulatora

- Czas działania: 10 cykli w trybie ciągłym, albo 24 godziny, jeśli brama jest w dobrym stanie technicznym.
- Optymalny czas ładowania akumulatora przed użyciem: 48 godzin.
- Okres eksploatacji: 3 lata.

W celu zapewnienia optymalnej trwałości akumulatora, przynajmniej 3 razy w roku należy odłączyć zasilanie elektryczne bramy, aby umożliwić jej zasilanie z akumulatora w trakcie kilku cykli działania.

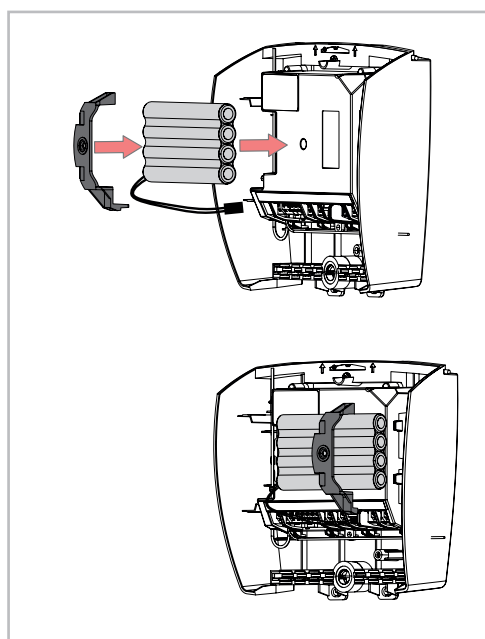

6.6 Przełącznik kluczowy



Element ten nie jest kompatybilny z zasilaniem energią słoneczną.

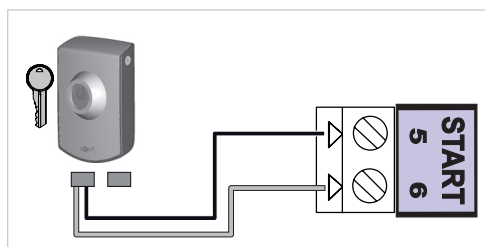

6.7 Wideodomofon



Element ten nie jest kompatybilny z zasilaniem energią słoneczną. Podłączać wyłącznie jeden styk bezpotencjałowy bez zasilania.

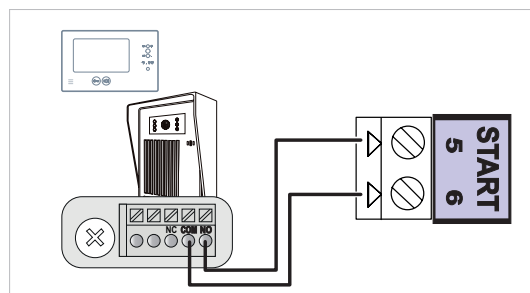

6.8 Niezależna antena

Posiadająca większy zasięg antena niezależna może zastąpić antenę przewodową.

Należy umieścić ją na górze słupka i sprawdzić, czy jest odstłonięta.

Antena jest podłączona do końcówek 1 i 2 (niebieska naklejka "ANT") modułu sterującego:

- rdzeń przewodu do końcówki 1,
- plecionka przewodów masowych do końcówki 2.

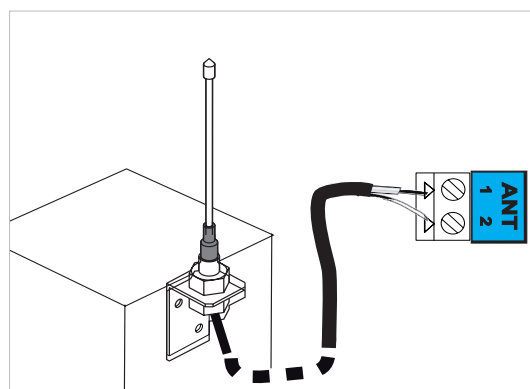

6.9 Zasilanie energią słoneczną



Nigdy nie należy podłączać napędu do zasilania 230 V, gdy jest podłączony do źródła zasilania energią słoneczną, ponieważ może to doprowadzić do uszkodzenia modułu elektronicznego napędu.

Gdy napęd działa przy wykorzystaniu zasilania energią słoneczną:

- bramą można sterować tylko przy pomocy pilotów zdalnego sterowania i nadajników sterowania radiowego (sterowanie przewodowe jest nieaktywne),
- przewodowe akcesoria zabezpieczające (fotokomórki, migające światło) są nadal aktywne.

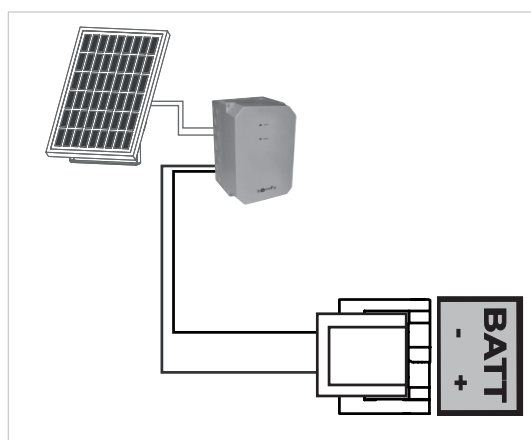

7.1 Włączanie trybu otwarcia umożliwiającego przejście pieszego



Przycisk 1 pilotów zdalnego sterowania z 2 lub 4 przyciskami nie może zostać zaprogramowany do sterowania trybem otwarcia bramy umożliwiającym przejście pieszego.

Patrz "Programowanie pilotów zdalnego sterowania", na stronie 15, w celu uzyskania dodatkowych informacji.

<p>1</p>  <p>Wcisnąć i przytrzymać przez 2 s przycisk  elektronicznego układu sterowania. Kontrolka  zapala się.</p>	<p>2</p>  <p>Położyć pilota zdalnego sterowania na tarczy elektronicznego układu sterowania.</p>	<p>3</p>  <p>Wcisnąć przycisk 2 pilota zdalnego sterowania. Kontrolki "RADIO" i  zapalają się, po czym gasną. Funkcja otwarcia umożliwiającego przejście pieszego zostaje uaktywniona w tym przycisku.</p>
---	--	--

Oddalić się od elektronicznego układu sterowania, aby przetestować tryb otwarcia umożliwiającego przejście pieszego.

7.2 Wyłączanie trybu otwarcia umożliwiającego przejście pieszego

Powtórzyć procedurę "Włączanie trybu otwarcia umożliwiającego przejście pieszego" za pomocą przycisku, dla którego tryb otwarcia umożliwiającego przejście pieszego powinien być wyłączony. Kontrolka  zapala się, a następnie gasnie. Tryb otwarcia umożliwiającego przejście pieszego zostaje aktywowany w tym przycisku.









**OSTRZEŻENIE**

W przypadku działania w trybie automatycznym lub w sytuacji, gdy sterowanie ma miejsce poza polem widzenia, należy zainstalować fotokomórki. Zespół napędowy w trybie automatycznym to taki, który działa przynajmniej w jednym kierunku bez konieczności aktywacji przez użytkownika.

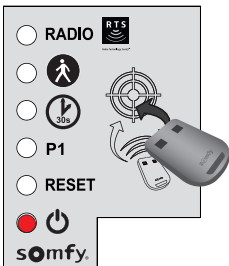
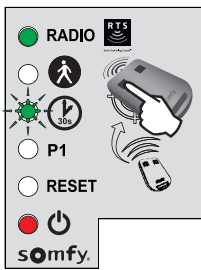
8.1 Włączenie trybu automatycznego zamykania

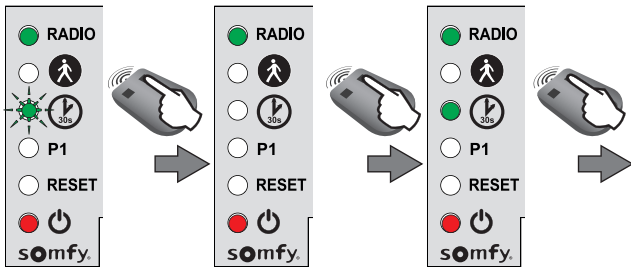

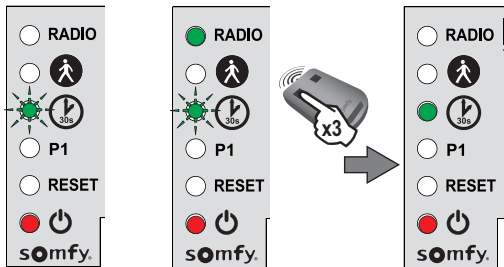
Funkcja automatycznego zamykania może być włączona tylko jeśli fotokomórki są podłączone i rozpoznane przez elektroniczny układ sterowania napędu.

<p>1</p>  <p>Wcisnąć i przytrzymać przez 2 s przycisk  elektronicznego układu sterowania. Kontrolka  zapala się.</p>	<p>2</p>  <p>Położyć pilota zdalnego sterowania na tarczy elektronicznego układu sterowania.</p>	<p>3</p>  <p>Przytrzymać wciśnięty przycisk 1 pilota zdalnego sterowania do momentu, aż kontrolka  zacznie migać.</p> <div data-bbox="1209 792 1449 1061" style="border: 1px solid orange; padding: 5px;"> <p>i</p> <p>Po zakończeniu etapu 3, można wykonać kolejne etapy w trybie zdalnym (nie umieszczając pilota na tarczy).</p> </div>
<p>4</p>  <p>Przytrzymać wciśnięty przycisk 2 pilota zdalnego sterowania do momentu, aż kontrolka  zgaśnie, a następnie zaświeci się światłem stałym.</p>		<p>5</p>  <p>Po zwolnieniu przycisku 2, kontrolka  miga, należy wcisnąć 3 razy przycisk 1 pilota zdalnego sterowania. Kontrolka  pozostaje zapalona. Włączona jest funkcja automatycznego zamykania.</p>

8.2 Wyłączenie trybu automatycznego zamykania - powrót do trybu standardowego działania

W celu wyłączenia trybu automatycznego zamykania i powrotu do trybu standardowego działania należy **powtórzyć wyżej opisane etapy 1, 2 i 3, następnie na etapie 4 wcisnąć przycisk 2** pilota, kontrolka  miga. Wcisnąć 3 razy przycisk 1 pilota zdalnego sterowania.

9.1 Prezentacja pilotów zdalnego sterowania

Piloty zdalnego sterowania RTS Somfy mogą sterować, zgodnie z wyborem ustawień:

- całkowitym otwarciem bramy
- otwarciem bramy umożliwiającym przejście pieszego
- innym wyposażeniem Somfy RTS (np.: napędem bramy garażowej, roletą itp.)

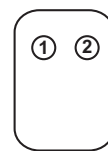

Pilot zdalnego sterowania z 2 przyciskami

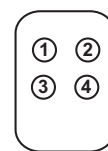

Pilot zdalnego sterowania z 4 przyciskami



W pamięci można zapisać do 16 punktów sterowania (piloty zdalnego sterowania, inne punkty sterowania radiowego).
W przypadku zapisania w pamięci 17. punktu sterowania, pierwszy zapisany punkt zostanie automatycznie wykasowany.



Jeśli zaprogramowany ma zostać tryb otwarcia umożliwiającego przejście pieszego, należy go zaprogramować w przycisku, który jest następny w kolejności po przycisku sterującym trybem całkowitego otwarcia (np.: tryb całkowitego otwarcia sterowany przyciskiem 2, tryb otwarcia umożliwiającego przejście pieszego - przycisk 3).

Niemożliwe jest zaprogramowanie trybu otwarcia umożliwiającego przejście pieszego w przycisku 1 pilotów zdalnego sterowania.

9.2 Sposoby programowania pilota zdalnego sterowania z 2 przyciskami

	Przycisk 1	Przycisk 2
Sposób 1	Całkowite otwarcie	Otwarcie umożliwiające przejście pieszego lub inny mechanizm automatyczny Somfy RTS
Sposób 2	Inne wyposażenie Somfy RTS	Całkowite otwarcie

9.3 Sposoby programowania pilota zdalnego sterowania z 4 przyciskami

	Przycisk 1	Przycisk 2	Przycisk 3	Przycisk 4
Sposób 1	Całkowite otwarcie	Otwarcie umożliwiające przejście pieszego lub inny mechanizm automatyczny Somfy RTS	Inny mechanizm automatyczny Somfy RTS	Inny mechanizm automatyczny Somfy RTS
Sposób 2	Inny mechanizm automatyczny Somfy RTS	Całkowite otwarcie	Otwarcie umożliwiające przejście pieszego lub inny mechanizm automatyczny Somfy RTS	Inny mechanizm automatyczny Somfy RTS
Sposób 3	Inny mechanizm automatyczny Somfy RTS	Inny mechanizm automatyczny Somfy RTS	Całkowite otwarcie	Otwarcie umożliwiające przejście pieszego lub inny mechanizm automatyczny Somfy RTS
Sposób 4	Inny mechanizm automatyczny Somfy RTS	Inny mechanizm automatyczny Somfy RTS	Inny mechanizm automatyczny Somfy RTS	Całkowite otwarcie

9.4 Dodawanie pilota zdalnego sterowania z 2 lub 4 przyciskami

Patrz strona 8.

9.5 Dodawanie pilota zdalnego sterowania z 3 przyciskami

1

Wcisnąć i przytrzymać przez 2 s przycisk elektronicznego układu sterowania. Kontrolka zapala się.

2

Położyć nowego pilota zdalnego sterowania, który ma być zaprogramowany, na tarczy elektronicznego układu sterowania.

3

Wcisnąć krótko przeznaczony do zaprogramowania przycisk pilota zdalnego sterowania. Kontrolka "RADIO" zapala się, po czym gaśnie, gdy przycisk pilota zostaje zwolniony.
Pilot został zapisany w pamięci.





9.6 Usuwanie pilotów zdalnego sterowania

Patrz "Usuwanie zaprogramowanych ustawień i pilotów" strona 17.



Podczas czyszczenia, wykonywania czynności konserwacyjnych i wymiany części zespół napędowy musi być odłączony od źródła zasilania.

10.1 Diagnostyka

DIAGNOSTYKA		USUWANIE USTEREK
Napędy nie reagują na polecenia sterujące z pilota	Ograniczony zasięg działania pilota	- Sprawdzić baterię pilota. - Sprawdzić antenę modułu sterującego (przewody, położenie - patrz strona 9). - Sprawdzić, czy żaden element zewnętrzny nie powoduje zakłóceń w przepływie fal radiowych (słup elektryczny, mur zbrojony itd.). W takim przypadku należy przewidzieć antenę niezależną.
	Niezaprogramowany pilot zdalnego sterowania	Zaprogramować pilota (patrz strona 8).
	Napędy nieprawidłowo podłączone	Sprawdzić przewody napędów (patrz strona 7).
Kontrolka  modułu sterującego jest zgaszona	Elektroniczny układ sterowania jest w trybie czuwania	Wcisnąć na 2 sekundy przycisk  , aby wzbudzić elektroniczny układ sterowania.
	Elektroniczny układ sterowania nie jest zasilany	- Sprawdzić zasilanie sieciowe. - Sprawdzić przewód zasilający.
Kontrolka  modułu sterującego miga:		
1 mignięcie	Działanie z zasilaniem przez zapasowy akumulator	Sprawdzić zasilanie sieciowe.
2 mignięcia	Napęd w trybie oczekiwania na rozpoczęcie automatycznego przyuczenia	Należy ponownie rozpocząć automatyczne przyuczenie toru przesuwania skrzydeł (patrz strona 8).
3 mignięcia	Uszkodzone fotokomórki	- Sprawdzić, czy między fotokomórkami nie ma przeszkody. - Sprawdzić ustawienie fotokomórek. - Sprawdzić przewody fotokomórek (patrz strona 10). - Jeśli fotokomórki zostały celowo odłączone, wykonać procedurę "Wyłączenie trybu automatycznego zamykania - powrót do trybu standardowego działania" strona 14.
4 mignięcia	Stale włączone sterowanie "START" modułu elektronicznego (zaciski 5-6)	Sprawdzić akcesoria podłączone do "START" modułu elektronicznego.
5 mignięć	Włączone zabezpieczenie termiczne układu elektronicznego	Poczekać na ostygnięcie układu elektronicznego, do momentu aż kontrolka  zacznie się znowu świecić w sposób ciągły.
6 mignięć	Zwarcie w "BUS" modułu elektronicznego (zaciski 3-4)	Sprawdzić akcesoria podłączone do "BUS" modułu elektronicznego.
	Zwarcie w "24 V" modułu elektronicznego (zaciski 7-9)	Sprawdzić akcesoria podłączone do "24 V" modułu elektronicznego.
	Zwarcie w obwodzie "migające światło" modułu elektronicznego (zaciski 8-9)	Sprawdzić przewody migającego światła (patrz strona 11).
	Zwarcie w obrębie napędu	Sprawdzić przewody napędów (patrz strona 7).
7 mignięć	Usterka elektroniczna	Skontaktować się z działem pomocy technicznej Somfy.
Brama otwiera się ponownie po zakończeniu zamykania		Poluzować uchwyty skrzydeł i przesunąć je nieco w kierunku środka bramy.







10.2 Pomoc techniczna

Jeśli usterka nadal występuje lub w przypadku innego problemu lub pytań dotyczących zespołu napędowego, prosimy odwieść się do www.somfy.com

10.3 Kasowanie ustawień

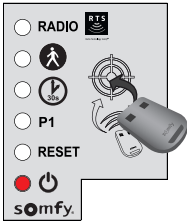
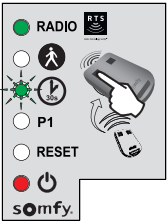
W jakim przypadku należy wykasować ustawienia?

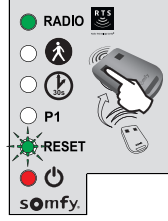
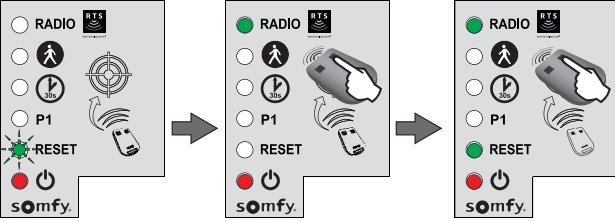
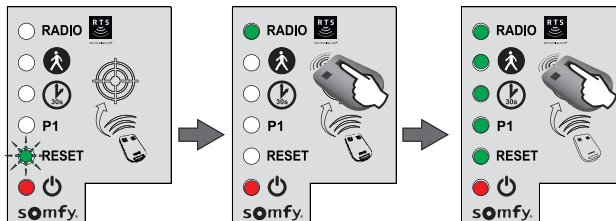
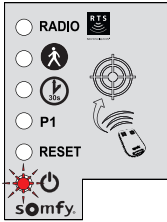
Po przyłączeniu toru przesuwania skrzydeł, przy zmianie położenia ogranicznika otwarcia lub modyfikacji przewodów napędów. W przypadku wykrycia nieoczekiwanej przeszkody wskutek normalnego zużycia bramy.

<p>1</p>  <p>Wcisnąć i przytrzymać przez 2 s przycisk  elektronicznego układu sterowania. Kontrolka  zapala się.</p>	<p>2</p>  <p>Umieścić zaprogramowanego pilota zdalnego sterowania na tarczy.</p>	<p>3</p>  <p>Przytrzymać wciśnięty przycisk 1 pilota zdalnego sterowania do momentu, aż kontrolka  zacznie migać.</p>	<p>4</p>  <p>Wcisnąć 1 raz przycisk 1 pilota zdalnego sterowania. Kontrolka "RESET" miga.</p>
<p>5 W celu wykasowania ustawień*</p>  <p>Przytrzymać wciśnięty przycisk 2 pilota zdalnego sterowania do momentu, aż kontrolka "RESET" zaświeci się.</p>		<p>5 W celu wykasowania ustawień* i pilotów zdalnego sterowania/punktów sterowania zapisanych w pamięci</p>  <p>Przytrzymać wciśnięty przycisk 2 pilota zdalnego sterowania do momentu, aż wszystkie kontrolki zaświecą się.</p>	
<p>6</p> 		<p>Kontrolka  miga 2 razy (patrz strona 8 w celu uruchomienia cyklu automatycznego przyłączenia toru przesuwania skrzydeł).</p>	

*Tor przesuwania bramy, dezaktywacja ustawień, ...

Somfy France

0 820 055 055 (0,15€ la minute)

Forum d'entraide : forum.somfy.fr

Somfy Gmbh

07472 / 930 - 495

www.somfy.de

Somfy LLC Russia

8 (800) 555-60-70

www.somfy.ru

Somfy Nederland B.V.

023 56 23 752

www.somfy.nl

Somfy Belux NV.

02 712 07 70

www.somfy.be

Somfy Ltd.

(+44) 0113 391 3030

www.somfy.co.uk

Somfy Sp. z o.o

810377199

www.somfy.pl

Somfy España SA

900 20 68 68

www.somfy.es

Somfy Portugal

808100153

www.somfy.pt

Somfy Hellas SA

211 6000 222

www.somfy.gr

Somfy Italia SRL

800827151

www.somfy.it

SOMFY ACTIVITES SA

50 avenue du Nouveau Monde

74300 CLUSES

FRANCE

www.somfy.com

