

A

B

C

D

E

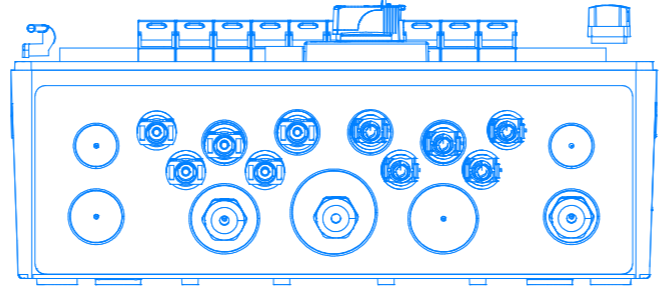
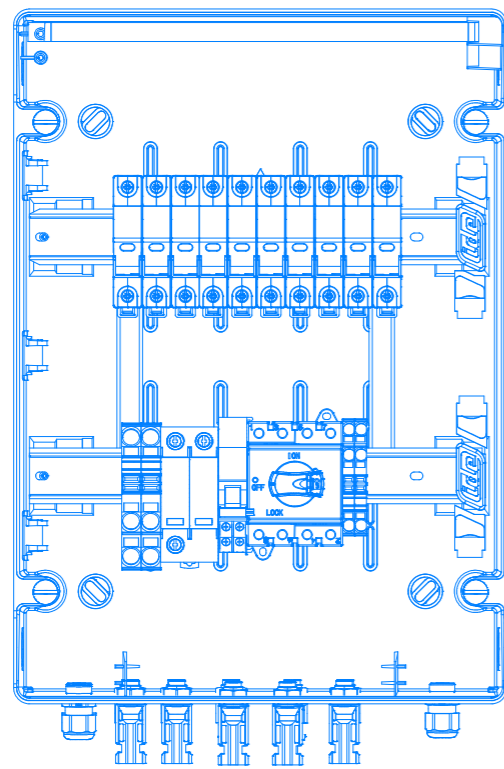
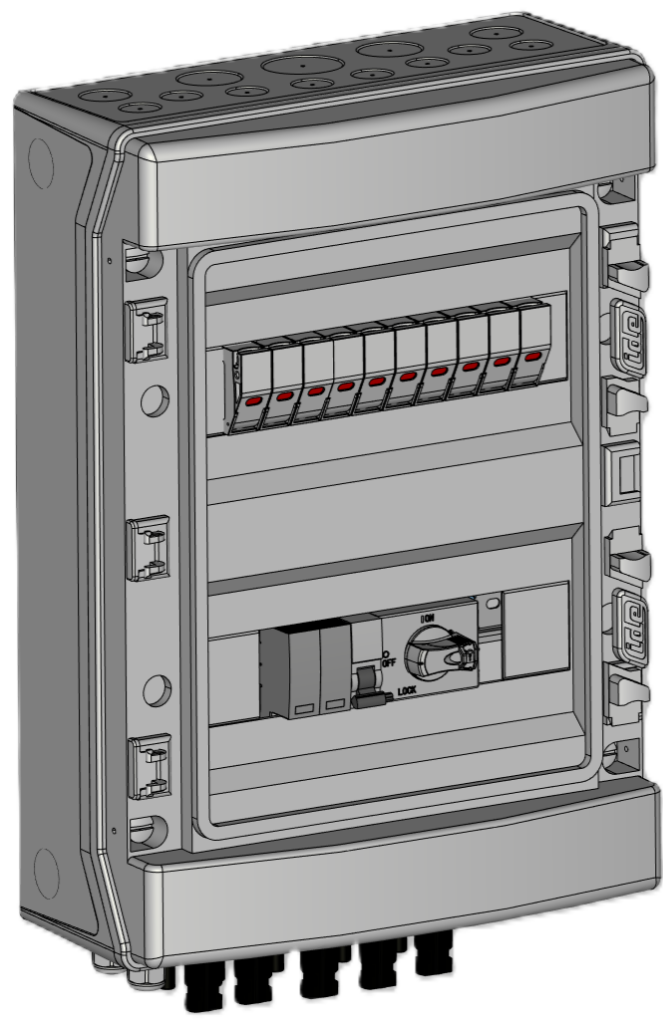

Coffret plastique
2 x 12 modules

Séparation physique entre les 2 borniers

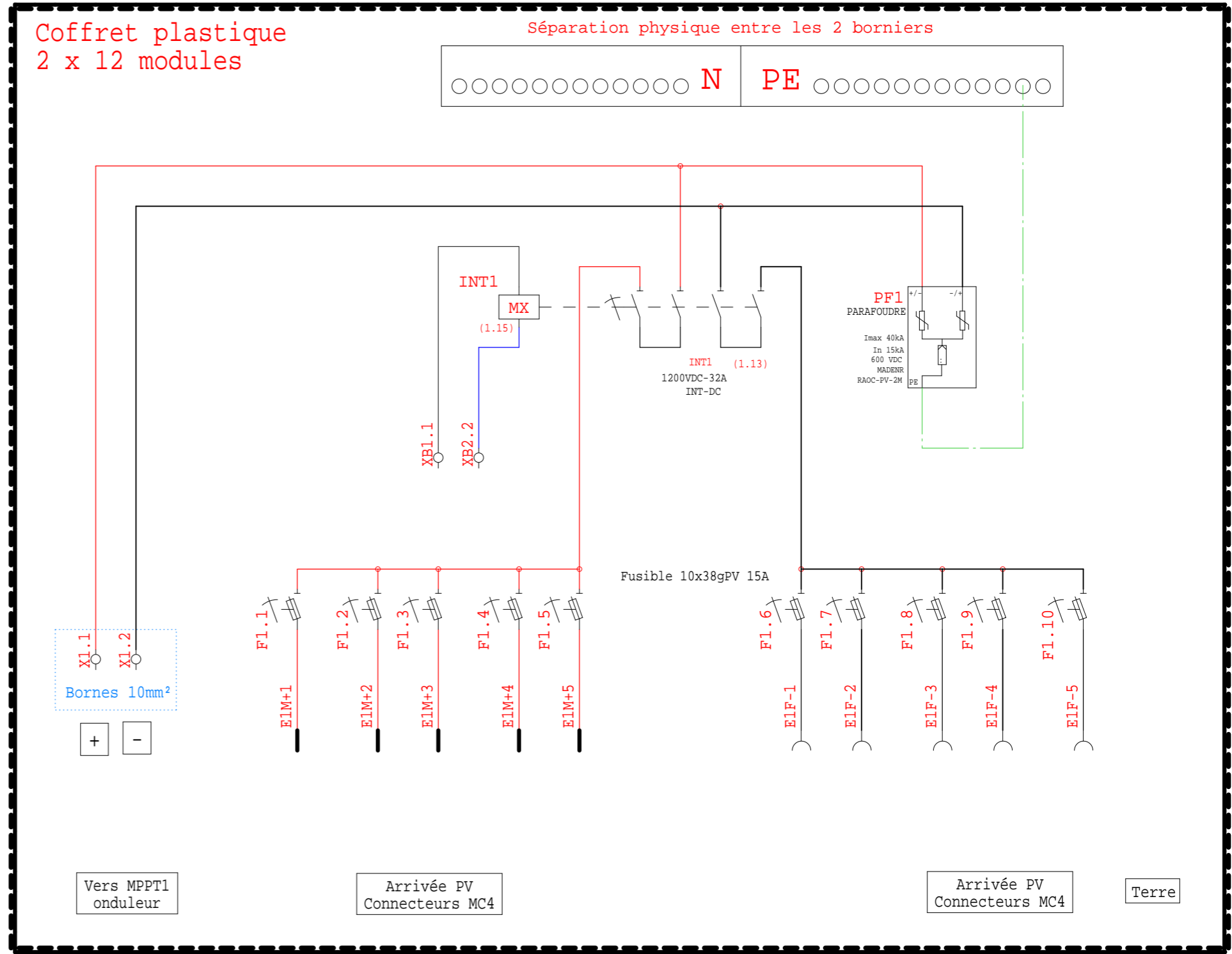

COFFRET 2x12 MODULES IP65 IK07 CLASSE II
ETIQUETTE NORMALISÉE UTE C 15 712-1
ENTREES +/- PAR LE BAS VIA 10 CONNECTEURS MC4
SORTIES +/- PAR LE BAS VIA 2 PRESSES ETOUPE M16
PASSAGE TERRE VIA UN PRESSE ETOUPE M16



Siège social & usine de production nord :
20 avenue Marcel LIABASTRE
14600 HONFLEUR
Usine de production sud :
9003 Avenue de Satolas Green
69330 PUSIGNAN
Tel : 02 31 65 59 40
Internet: www.madenr.com

Titre du dossier :
Coffret-DC-MAD-PVF5-1063ns-E-MC4-Fusibles15A+MX+B16mm²

Référence MADEnR
FBPD2035M/11015123M

Concepteur
OLL

Date
14/10/2024

Indices de révision				
Indice	Modifications	Date de réalisation	Contrôleur	Dessinateur
A	Première édition	14/10/2024	QD	OLL