

## UTILISATION ET INSTALLATION

Pompe à chaleur eau glycolée-eau

- » WPE-I 33 H 400 Premium
- » WPE-I 44 H 400 Premium
- » WPE-I 59 H 400 Premium
- » WPE-I 87 H 400 Premium

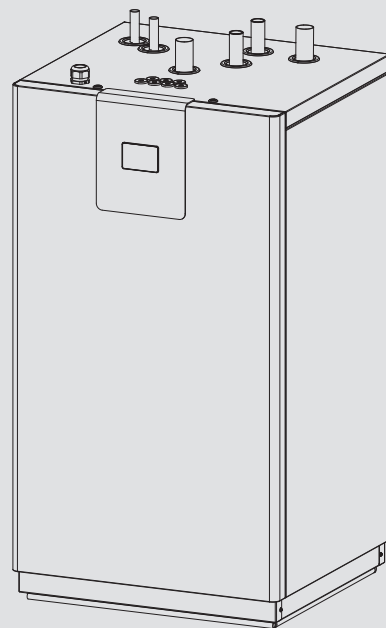

**STIEBEL ELTRON**

# TABLE DES MATIÈRES

## REMARQUES PARTICULIÈRES

### UTILISATION

<b>1. Remarques générales</b>	<b>4</b>
1.1 Documentation applicable	4
1.2 Consignes de sécurité	4
1.3 Autres pictogrammes utilisés dans cette documentation	4
1.4 Unités de mesure	4
1.5 Données de performance conformes aux normes applicables	4
<b>2. Sécurité</b>	<b>5</b>
2.1 Utilisation conforme	5
2.2 Consignes de sécurité	5
2.3 Label de conformité	5
<b>3. Description du produit</b>	<b>5</b>
<b>4. Utilisation</b>	<b>5</b>
<b>5. Maintenance et entretien</b>	<b>6</b>
<b>6. Dépannage</b>	<b>6</b>
6.1 Autres problèmes	6

### INSTALLATION

<b>7. Sécurité</b>	<b>6</b>
7.1 Consignes de sécurité générales	6
7.2 Prescriptions, normes et réglementations	6
<b>8. Description du produit</b>	<b>6</b>
8.1 Fourniture	6
8.2 Accessoires	7
<b>9. Travaux préparatoires</b>	<b>7</b>
9.1 Émissions sonores	7
9.2 Distances minimales	7
9.3 Préparation du lieu d'installation	8
9.4 Traversée murale	8
9.5 Préparation de l'installation électrique	9
<b>10. Montage</b>	<b>9</b>
10.1 Manutention	9
10.2 Mise en place	10
10.3 Démontage de l'habillage	10
10.4 Mise en œuvre du circuit primaire	10
10.5 Raccordement du départ et du retour	11
10.6 Diffusion de l'oxygène	11
10.7 Remplissage de l'installation de chauffage	12
10.8 Production d'eau chaude sanitaire	12
10.9 Fonctionnement avec ballon tampon	12
<b>11. Raccordement électrique</b>	<b>13</b>
11.1 Généralités	13
11.2 Contrôles avant le raccordement électrique	13
11.3 Accès au boîtier de raccordement	13
11.4 Boîtier de raccordement	13
11.5 Affectation dynamique	14
11.6 Raccordement électrique	14
11.7 Mise en place de la sonde	14
11.8 Limiteur de sécurité pour chauffage par surface STB-TB	14
11.9 Passerelle Internet Service Gateway ISG	14
11.10 Connexion du bus interne	15

<b>12. Remplissage du circuit d'eau glycolée</b>	<b>15</b>
12.1 Proportions	15
12.2 Remplissage du circuit d'eau glycolée	15
12.3 Contrôle des concentrations d'eau glycolée	15
<b>13. Mise en service</b>	<b>16</b>
13.1 Contrôle avant la mise en service	16
13.2 Test manuel des composants raccordés	16
13.3 Vérification de l'absence de bruits inhabituels	17
13.4 Établir la connexion Internet	17
13.5 Bloquer le mode de mise en service	17
13.6 Réglage de la courbe de chauffe à la première mise en service	17
13.7 Remise de l'appareil au client	17
<b>14. Mise hors service</b>	<b>17</b>
<b>15. Dépannage</b>	<b>18</b>
15.1 Affichage d'état de la carte BM	18
15.2 Message d'erreur	18
15.3 Tableau des pannes	18
<b>16. Maintenance</b>	<b>18</b>
<b>17. Mise hors service</b>	<b>19</b>
<b>18. Données techniques</b>	<b>19</b>
18.1 Valeurs approximatives intensité du courant	19
18.2 Cotes et raccordements	20
18.3 Schéma électrique	21
18.4 Diagrammes de puissance	22
18.5 Tableau des données	30
<b>19. Annexe</b>	<b>32</b>
19.1 Tableau des pannes	32
19.2 Liste de contrôle pour la mise en service	34

## GARANTIE

## ENVIRONNEMENT ET RECYCLAGE

# REMARQUES PARTICULIÈRES

- L'appareil peut être utilisé par les enfants à partir de 8 ans, ainsi que par des personnes aux facultés physiques, sensorielles ou mentales réduites, ou par des personnes sans expérience, s'ils sont sous surveillance ou qu'ils ont été formés à l'utilisation en toute sécurité de l'appareil, et s'ils ont compris les dangers encourus. Ne laissez pas les enfants jouer avec l'appareil. Ne confiez pas le nettoyage ni les opérations de maintenance réservées aux utilisateurs à des enfants sans surveillance.
- Le raccordement au secteur n'est autorisé qu'en installation fixe. L'appareil doit pouvoir être mis hors tension par un dispositif de coupure omnipolaire ayant une ouverture minimale des contacts de 3 mm.
- Respectez les distances minimales pour assurer un fonctionnement sans incident et faciliter les travaux de maintenance.
- En mode bivalent, il est possible que de l'eau provenant du circuit de retour du second générateur de chaleur traverse la pompe à chaleur. Notez que la température de l'eau du circuit de retour ne doit pas excéder 65 °C.
- L'appareil convient au refroidissement actif et passif. Cela n'est cependant possible qu'avec un circuit hydraulique adapté.
- Les travaux de maintenance, comme le contrôle de la sécurité électrique, doivent être effectués uniquement par un professionnel.
- Nous recommandons de demander à l'installateur d'inspecter l'appareil régulièrement (détermination de l'état effectif) et, si nécessaire, de procéder à sa maintenance (rétablissement de l'état de consigne).
- Même coupé du secteur, l'appareil peut rester sous tension car les condensateurs de l'inverter doivent encore se décharger. Lorsque la décharge des condensateurs est terminée, les témoins LED de l'inverter cessent de clignoter.
- N'effectuez pas de redémarrage à froid de l'appareil en retirant le fusible. L'appareil risque d'être endommagé.
- L'alimentation électrique ne doit pas être coupée, même hors période de chauffage. Si l'alimentation électrique est coupée, la protection hors gel de l'installation n'est plus assurée.
- L'installation ne doit pas être coupée en été. L'unité de commande dispose d'une fonction de basculement automatique en mode été/hiver.

# UTILISATION

## 1. Remarques générales

Les chapitres « Remarques particulières » et « Utilisation » s'adressent aux utilisateurs et aux professionnels.



Le chapitre « Installation » s'adresse aux installateurs.



### Remarque

Lisez attentivement cette notice avant utilisation et conservez-la soigneusement. Le cas échéant, remettez cette notice à tout nouvel utilisateur.

### 1.1 Documentation applicable

-  Notice d'emploi de l'unité de commande
-  Notice de mise en service de l'unité de commande
-  Notice d'utilisation et d'installation des composants de l'installation



### 1.2 Consignes de sécurité

#### 1.2.1 Présentation des consignes de sécurité



**MENTION D'AVERTISSEMENT Nature du danger**  
Sont indiqués ici les risques éventuellement encourus en cas de non-respect de la consigne de sécurité.  
► Indique les mesures permettant de prévenir le danger.

#### 1.2.2 Symboles, nature du danger

Symbole	Nature du danger
	Blessure
	Électrocution

#### 1.2.3 Mentions d'avertissement



MENTION D'AVERTISSEMENT	Signification
DANGER	Caractérise des remarques dont le non-respect entraîne de graves lésions, voire la mort.
AVERTISSEMENT	Caractérise des remarques dont le non-respect peut entraîner de graves lésions, voire la mort.
ATTENTION	Caractérise des remarques dont le non-respect peut entraîner des lésions légères ou moyennement graves.

### 1.3 Autres pictogrammes utilisés dans cette documentation



#### Remarque

Le symbole ci-contre caractérise des remarques générales.  
► Lisez attentivement les consignes.

Symbole	Signification
	Dommages matériels (dommages touchant à l'appareil, dommages indirects et pollution de l'environnement)
	Recyclage de l'appareil

► Ce symbole indique que vous devez prendre des mesures. Les actions requises sont décrites étape par étape.

### 1.4 Unités de mesure



#### Remarque

Sauf indication contraire, toutes les cotes sont indiquées en millimètres.

### 1.5 Données de performance conformes aux normes applicables

Explication pour la détermination et l'interprétation des données de performance indiquées selon la norme

#### 1.5.1 Norme : EN 14511, EN 14825

Les données de performance indiquées dans le texte, les diagrammes et la fiche technique ont été déterminées dans les conditions de mesure prescrites par la norme indiquée en titre de la présente section.

En règle générale, ces conditions de mesure normalisées ne correspondent pas intégralement aux conditions existantes chez l'utilisateur.

Des écarts peuvent apparaître en fonction de la méthode de mesure choisie, notamment du degré de divergence entre la méthode choisie et les conditions spécifiées dans la norme indiquée en tête de la présente section.

Les instruments de mesure utilisés, la configuration et l'âge de l'installation ou encore les débits, peuvent également influencer les résultats.

Les performances ne peuvent être confirmées que si la mesure réalisée à des fins de vérification est effectuée dans les mêmes conditions que celles précisées dans la norme indiquée en titre de la présente section.

## 2. Sécurité

### 2.1 Utilisation conforme

L'appareil a été conçu pour :

- le chauffage de locaux
- le refroidissement de locaux
- la production d'eau chaude sanitaire

Merci de tenir compte des limites d'utilisation indiquées au chapitre « Données techniques ».

L'appareil est conçu pour une utilisation domestique. Il peut être utilisé sans risque par des personnes qui ne disposent pas de connaissances techniques particulières. L'appareil peut également être utilisé dans un environnement non domestique, par exemple dans de petites entreprises, à condition que son utilisation soit de même nature.

Tout emploi sortant de ce cadre est considéré comme non conforme. Une utilisation conforme implique le respect de cette notice et de celles se rapportant aux accessoires utilisés.

### 2.2 Consignes de sécurité

- Le raccordement électrique et l'installation du circuit de chauffage doivent être confiés uniquement à un installateur agréé et qualifié.
- Les interventions sur le circuit frigorifique sont réservées aux frigoristes qualifiés agréés et aux techniciens de notre service après-vente.
- L'installateur est responsable du respect des prescriptions applicables lors de l'installation et de la première mise en service.
- N'utilisez cet appareil qu'à condition qu'il ait été installé dans son intégralité et doté de tous les dispositifs de sécurité.
- Protégez l'appareil de la poussière et de l'encrassement pendant les travaux de construction.
- Faites contrôler le pressostat haute pression par l'installateur une fois par an.



#### AVERTISSEMENT Blessure

L'appareil peut être utilisé par les enfants à partir de 8 ans, ainsi que par des personnes aux facultés physiques, sensorielles ou mentales réduites, ou par des personnes sans expérience, s'ils sont sous surveillance ou qu'ils ont été formés à l'utilisation en toute sécurité de l'appareil, et s'ils ont compris les dangers encourus. Ne laissez pas les enfants jouer avec l'appareil. Ne confiez pas le nettoyage ni les opérations de maintenance réservées aux utilisateurs à des enfants sans surveillance.



#### AVERTISSEMENT Blessure

► Pour des raisons de sécurité, n'utilisez l'appareil que si l'habillage est en place.



#### AVERTISSEMENT Blessure

L'installation contient du fluide frigorigène. Le fluide frigorigène est plus lourd que l'air. En cas de fuite, le fluide frigorigène s'écoule vers le bas et prend la place de l'air. Il y a un risque d'asphyxie.

► Installez l'appareil uniquement dans des pièces offrant suffisamment de possibilités d'aération.



#### AVERTISSEMENT Blessure

En présence de flammes nues, le fluide frigorigène produit un gaz toxique et irritant. L'odeur de ce gaz est perceptible même à des concentrations largement inférieures aux valeurs limites admissibles.

► Quittez la pièce et aérez-la soigneusement avant d'y retourner.

### 2.3 Label de conformité

Voir la plaque signalétique sur l'appareil.

## 3. Description du produit

Cet appareil est une pompe à chaleur de chauffage convenant au fonctionnement comme pompe à chaleur eau glycolée-eau. La chaleur est prélevée au fluide caloporteur par la pompe à chaleur à un bas niveau de température. Cette chaleur est ensuite transmise à l'eau de chauffage à un niveau plus élevé de température avec l'énergie absorbée par le compresseur. Selon la température de la source de chaleur, l'eau de chauffage peut être chauffée jusqu'à une température départ de 65 °C.

Si le système comprend un ballon d'eau chaude sanitaire, l'appareil peut servir à la production d'eau chaude sanitaire. L'eau chaude sanitaire est chauffée par le biais de l'eau de chauffage qui cède la chaleur produite par la pompe à chaleur au niveau de l'échangeur du ballon d'eau chaude sanitaire.

Un système chauffant électrique à visser peut être installé comme résistance électrique d'appoint dans le ballon tampon ou le ballon d'eau chaude sanitaire (voir chapitre « Installation / Description de l'appareil / Accessoires / Autres accessoires »). Vous pouvez également intégrer un second générateur de chaleur externe comme résistance électrique d'appoint.

La passerelle Internet Service Gateway ISG proposée comme accessoire permet de surveiller l'installation sur Internet.

### WPE-I 59 H 400 Premium | WPE-I 87 H 400 Premium

Un ventilateur est monté en haut du côté droit de l'appareil. Le ventilateur assure le refroidissement de l'inverter.

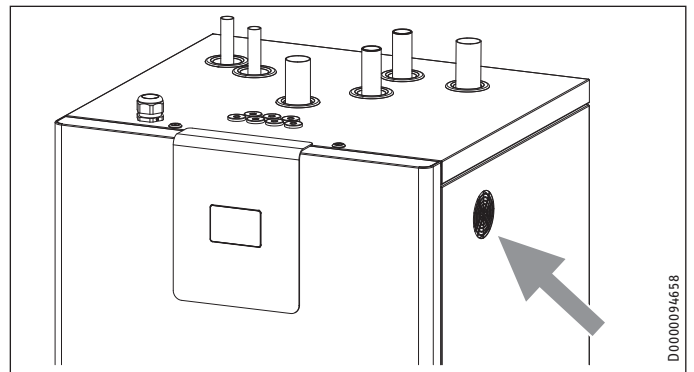

## 4. Utilisation

Le pilotage de la pompe à chaleur requiert une unité de commande. Consultez les notices fournies avec l'unité de commande.

### 5. Maintenance et entretien



#### Domages matériels

Les travaux de maintenance, comme le contrôle de la sécurité électrique, doivent être effectués uniquement par un professionnel.

Un chiffon humide suffit pour l'entretien des surfaces en matière synthétique et en métal. N'utilisez aucun produit de nettoyage abrasif ou corrosif.

Nous recommandons de demander à l'installateur d'inspecter l'appareil régulièrement (détermination de l'état effectif) et, si nécessaire, de procéder à sa maintenance (rétablissement de l'état de consigne).

### 6. Dépannage

Défaut	Cause	Remède
Absence d'eau chaude sanitaire ou de chauffage.	La protection est défectueuse.	Contrôlez les disjoncteurs de l'installation domestique.

#### 6.1 Autres problèmes

Appelez votre installateur si vous ne réussissez pas à résoudre le problème. Communiquez-lui le numéro indiqué sur la plaque signalétique pour qu'il puisse vous aider plus rapidement et plus efficacement. La plaque signalétique est apposée en haut à gauche sur le capot de l'appareil.

# INSTALLATION

### 7. Sécurité

L'installation, la mise en service, la maintenance et les réparations apportées à cet appareil doivent exclusivement être confiées à un installateur.

#### 7.1 Consignes de sécurité générales

Nous garantissons le bon fonctionnement et la sécurité de l'appareil uniquement si les accessoires et pièces de rechange utilisés sont d'origine.

#### 7.2 Prescriptions, normes et réglementations



#### Remarque

Respectez toutes les prescriptions et réglementations nationales et locales en vigueur.

Conformément à EN 60335-2-40, l'appareil doit être monté par un installateur qualifié dans un local approprié. Le local destiné à l'appareil doit satisfaire aux exigences de la norme EN 378-3, chapitres 5.1-5.14.

L'appareil a été contrôlé et est conforme à la norme CEI 61000-3-12.

### 8. Description du produit

Si la demande du système de chauffage dépasse la puissance calorifique de la pompe à chaleur, la résistance électrique d'appoint la complète pour couvrir tous les besoins.

Avec la fonction Gaz chauds, la pompe à chaleur en mode chauffage permet d'atteindre des températures ECS supérieures à 60 °C sans résistance électrique d'appoint. Dans un échangeur de chaleur de gaz chauds, le fluide frigorigène comprimé transmet à l'eau chaude sanitaire l'énergie accumulée lors de son passage dans le compresseur. Le fluide frigorigène passe ensuite dans un second échangeur de chaleur, utilisé pour transférer l'énergie à l'eau de chauffage.

La pompe à chaleur ne convient pas au séchage de chapes.

#### 8.1 Fourniture

Sont fournis avec l'appareil :

- Sonde extérieure
- Sonde à applique / plongeuse
- Anneau ferrite

### 8.2 Accessoires

- Module d'extension EM 33-87
- Module d'extension dans le boîtier mural EMW 33-87
- Kit gaz chauds Kit HG 33-87
- Commande à distance FE 33-87
- Ballon combiné à production d'ECS instantanée SBS 601-1501 W (SOL)
- Corps de chauffe à visser BGC 2/60
- Contrôleur de flux (côté primaire) FS-HP
- Sonde d'ambiance (pour le refroidissement) FEW
- Ballon tampon (pour le refroidissement)

#### WPE-I 33 H 400 Premium | WPE-I 44 H 400 Premium

- Tuyau anti-vibratoire SD 32-0.6 G
- Tuyau anti-vibratoire SDB 40-0.8 G

#### WPE-I 59 H 400 Premium | WPE-I 87 H 400 Premium

- Tuyau anti-vibratoire SD 40-0.8 G
- Tuyau anti-vibratoire SDB 50-0.8 G

## 9. Travaux préparatoires



### Remarque

L'appareil est conçu pour une installation intérieure, sauf pièces humides.

### 9.1 Émissions sonores



### Remarque

Référez-vous au chapitre « Données techniques / Tableau des données » pour obtenir des informations sur le niveau de puissance acoustique.

- Il est interdit d'installer l'appareil sur des plafonds à poutres.
- Posez le châssis de l'appareil de façon à ce qu'il repose uniformément sur le sol. Les irrégularités du sol peuvent influencer les émissions sonores de l'appareil.
- N'installez pas l'appareil juste en dessous ou à côté de pièces de vie ou de chambres à coucher.
- Évitez d'installer l'appareil sur de grandes surfaces qui réfléchissent le bruit, comme des dallages.
- Évitez d'installer l'appareil entre deux parois réfléchissantes. Les parois réfléchissantes peuvent augmenter le niveau sonore.
- Ne placez pas l'appareil dans un angle du local d'implantation.
- Réalisez les traversées de mur et de plafond pour tuyaux évitant la transmission des bruits solidiens.
- Utilisez des gaines souples.

- Isolez phoniquement les fixations des conduits d'alimentation si vous les fixez sur des murs mal isolés.
- Veillez à positionner correctement les pieds de l'appareil.

### 9.2 Distances minimales

#### WPE-I 33 H 400 Premium | WPE-I 44 H 400 Premium

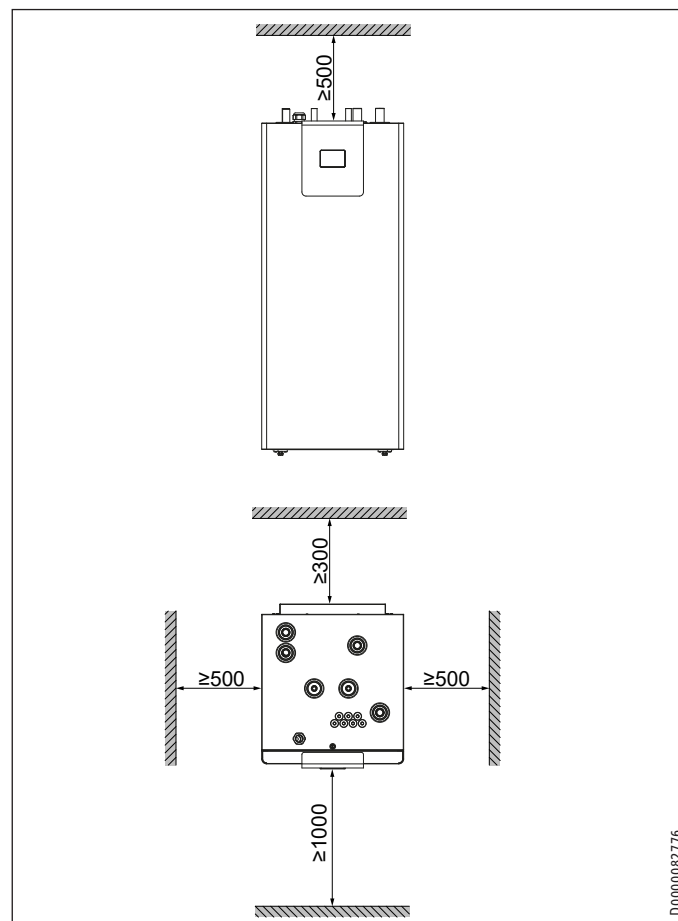

- Respectez les distances minimales pour assurer un fonctionnement sans incident et faciliter les travaux de maintenance.



### 9.4.3 Conduit mural souterrain



#### Dommages matériels

- Utilisez des conduits muraux étanches au-dessous du niveau le plus élevé de la nappe phréatique.

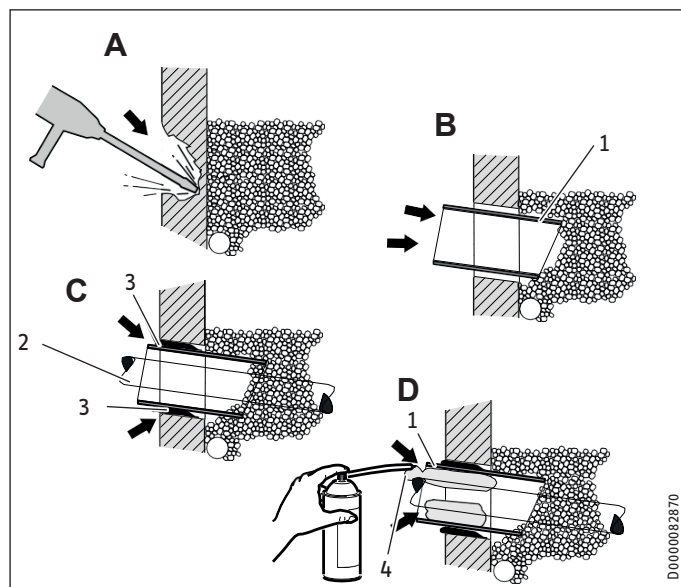

- 1 Traversée murale
- 2 Tuyau d'eau glycolée
- 3 Mortier
- 4 Produit d'étanchéité

- Les traversées réalisées dans le mur du bâtiment doivent être légèrement inclinées vers le bas vers l'extérieur (inclinaison minimum : 1 cm tous les 30 cm).
- Insérez les conduits muraux en veillant à les incliner légèrement.
- Coupez le conduit mural en biais de haut en bas en direction du mur du bâtiment.
- Isolez avec du mortier l'interstice entre mur et conduit mural.
- Passez les tuyaux d'eau glycolée dans les conduits muraux.
- Isolez l'interstice entre tuyau d'eau glycolée et conduit mural au moyen d'un produit d'étanchéité adapté (par ex. mousse d'étanchéité spéciale pour puits). Veillez à centrer les tuyaux d'eau glycolée dans les conduits muraux.

### 9.5 Préparation de l'installation électrique



#### AVERTISSEMENT Électrocution

Exécutez tous les travaux de raccordement et d'installation électriques suivant les prescriptions nationales et locales.



#### AVERTISSEMENT Électrocution

Le raccordement au secteur n'est autorisé qu'en installation fixe. L'appareil doit pouvoir être mis hors tension par un dispositif de coupure omnipolaire ayant une ouverture minimale des contacts de 3 mm. Cette exigence est assurée par les contacteurs, les disjoncteurs, les protections, etc.



#### Remarque

La tension indiquée doit correspondre à la tension du secteur. Respectez les indications de la plaque signalétique.

- Posez les sections de conducteur correspondantes. Respectez les prescriptions nationales et locales.

Les caractéristiques électriques sont indiquées dans le chapitre « Données techniques / Tableau des données ».



#### Remarque

L'appareil comporte un convertisseur de fréquence destiné à réguler la vitesse de rotation du compresseur. En présence d'un défaut, les convertisseurs de fréquence peuvent être à l'origine de courants de défaut continus. Si des disjoncteurs différentiels sont prévus, ceux-ci doivent être sensibles à tous les courants (RCD) et être de type B. Un courant de défaut continu peut bloquer des disjoncteurs différentiels de type A.

- Vérifiez que l'alimentation électrique de l'appareil est séparée de l'installation domestique.

## 10. Montage

### 10.1 Manutention



#### Remarque

La construction des WPE-I 59 et WPE-I 87 permet de les transporter avec un chariot à fourche ou similaire.

- Sécurisez l'appareil pour le transport afin qu'il ne tombe pas.

- Transportez l'appareil à la verticale dans son emballage afin de ne pas l'endommager.
- Protégez l'appareil des chocs importants durant la manutention.
- Si l'appareil est incliné pendant la manutention, cette position doit être temporaire et porter uniquement sur l'un des côtés longitudinaux. Le maintien prolongé en position inclinée provoque la dispersion de l'huile frigorigène dans le système.
- Il est interdit de stocker ou de transporter l'appareil à des températures inférieures à - 20 °C et supérieures à + 50 °C.

### 10.2 Mise en place

- ▶ Retirez l'emballage.
- ▶ Soulevez l'appareil de la palette avec un chariot à fourche.
- ▶ Installez l'appareil sur le sol préparé.
- ▶ Respectez les distances minimales.
- ▶ Ajustez l'appareil horizontalement avec les pieds réglables.

### 10.3 Démontage de l'habillage

WPE-I 33 H 400 Premium | WPE-I 44 H 400 Premium

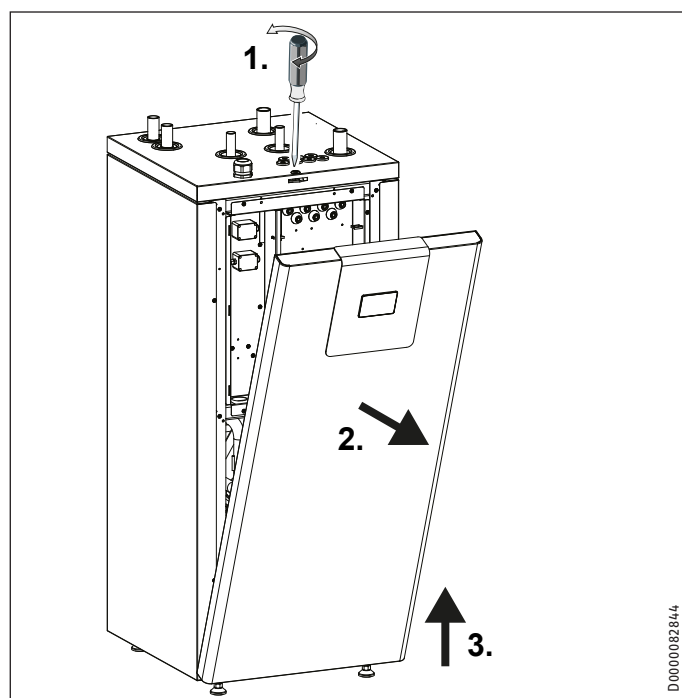

- ▶ Desserrez la vis au-dessus de l'appareil.
- ▶ Tirez vers vous le haut du panneau avant.
- ▶ Ôtez le panneau avant par un mouvement vers le haut.

WPE-I 59 H 400 Premium | WPE-I 87 H 400 Premium

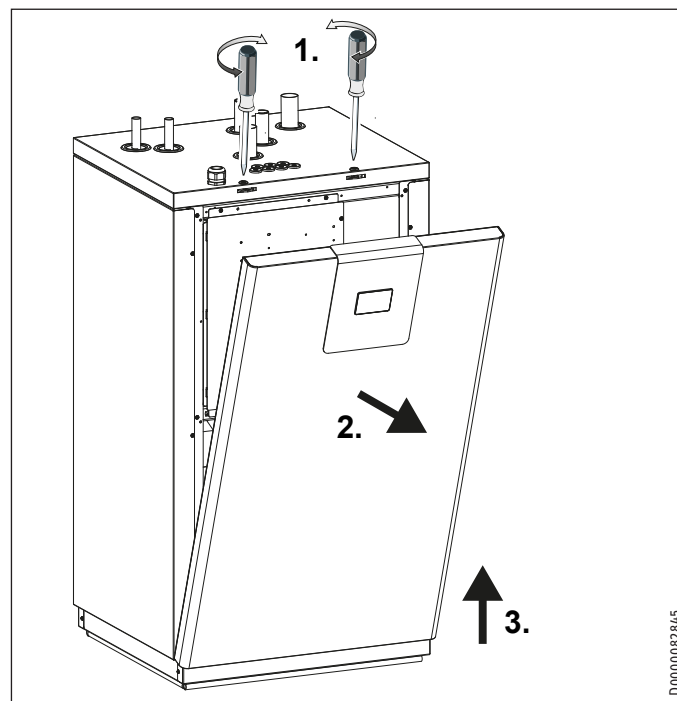

- ▶ Desserrez les deux vis au-dessus de l'appareil.
- ▶ Tirez vers vous le haut du panneau avant.
- ▶ Ôtez le panneau avant par un mouvement vers le haut.

### 10.4 Mise en œuvre du circuit primaire



#### Remarque

Le circuit primaire mis en place pour l'appareil doit être conforme à la documentation de dimensionnement.



#### Remarque

Les données de performance fournies dans le tableau des données (voir « Données techniques / Tableau des données ») se réfèrent à l'éthylène glycol. Les données diffèrent légèrement en raison des différences de viscosité et de conductibilité thermique.

Eau glycolée autorisée :

		Code article
MEG 10	Fluide caloporteur sous forme de concentré à base d'éthylène glycol	231109
MEG 30	Fluide caloporteur sous forme de concentré à base d'éthylène glycol	161696
PG 10	Fluide caloporteur sous forme de concentré à base de propylène glycol	236307
PG 30	Fluide caloporteur sous forme de concentré à base de propylène glycol	236306

#### 10.4.1 Raccordement

- ▶ Avant de raccorder la pompe à chaleur au circuit primaire, rincez soigneusement la tuyauterie à l'eau glycolée. Les corps étrangers tels que la rouille, le sable, les matériaux d'étanchéité etc. affectent le bon fonctionnement de la pompe à chaleur.

- ▶ Installez un filtre (largeur maximum des mailles : 0,7 mm) dans le départ de la source de chaleur.
- ▶ Montez le départ et le retour de la source de chaleur avec tous les éléments nécessaires.
- ▶ Isolez le départ et le retour de la source de chaleur pour bloquer la diffusion de vapeur et éviter la formation de condensats.
- ▶ Dimensionnez le vase d'expansion à membrane conformément aux indications du fabricant. La pression de service maximale de la source de chaleur s'élève à 6 bar.
- ▶ Veillez à garantir une bonne étanchéité.

### 10.5 Raccordement du départ et du retour

#### 10.5.1 Qualité de l'eau de chauffage

Une analyse d'eau doit être effectuée avant de remplir l'installation. Pour ce faire, vous pouvez par ex. contacter la société de distribution d'eau compétente.



#### Domages matériels

Le cas échéant, l'eau de remplissage doit être adoucie ou déminéralisée pour prévenir l'entartrage et les dommages consécutifs. Les valeurs limites indiquées pour l'eau de remplissage au chapitre « Données techniques / Tableau des données » doivent être impérativement respectées.

- ▶ Contrôlez ces valeurs limites dans un délai de 8 à 12 semaines après la mise en service et dans le cadre de la maintenance annuelle.



#### Remarque

Si la conductivité de l'eau est supérieure à 1000 µS/cm, il est conseillé de la déminéraliser pour prévenir la corrosion.



#### Remarque

Contactez un revendeur spécialisé pour l'achat d'adoucisseurs ou d'unités de déminéralisation appropriés, ainsi que des appareils destinés au remplissage et au rinçage des installations de chauffage.



#### Remarque

Si vous traitez l'eau de remplissage par adjonction d'inhibiteurs ou d'additifs, les valeurs limites sont les mêmes que pour la déminéralisation.

- ▶ Évitez les impuretés chimiques et les souillures d'huile.

#### 10.5.2 Raccordement de l'eau de chauffage



#### Domages matériels

Afin d'éviter des fuites, veillez à ne pas exposer les tuyaux d'alimentation à des contraintes.

L'installation de chauffage à laquelle la pompe à chaleur est raccordée doit être préparée par un installateur conformément aux schémas d'installation hydraulique figurant dans la documentation de dimensionnement.

- ▶ Avant de raccorder la pompe à chaleur, rincez soigneusement la tuyauterie. Les corps étrangers tels que la rouille, le sable, les matériaux d'étanchéité etc. affectent le bon fonctionnement de la pompe à chaleur.
- ▶ Le départ et le retour du chauffage doivent être réalisés en matériau résistant à la chaleur et à la corrosion (par ex. en cuivre).
- ▶ Installez un collecteur d'impuretés (largeur maximum des mailles : 0,7 mm) dans le retour du chauffage à proximité directe de l'appareil.
- ▶ Raccordez l'installation de chauffage aux raccords « Départ chauffage » et « Retour chauffage ». Veillez à garantir une bonne étanchéité.
- ▶ Veillez à ne pas confondre le départ et le retour chauffage.
- ▶ Installez des purgeurs là où nécessaire.
- ▶ Installez le circulateur de chauffage dans le départ du chauffage.
- ▶ Installez un raccord de remplissage équipé d'un clapet anti-retour.
- ▶ Pour le dimensionnement du circuit de chauffage, tenir compte de la différence de pression externe maximale disponible (voir chapitre « Données techniques / Tableau des données »).
- ▶ Exécutez les travaux d'isolation thermique conformément à la réglementation en vigueur.

#### 10.5.3 Soupape de sécurité

- ▶ Dans les installations de chauffage équipées d'un vase d'expansion à membrane fermé, montez un manomètre et une soupape de sécurité (20 DN mini) d'une pression d'ouverture maximale de 6 bar.
- ▶ Veillez à poser le tuyau de raccordement du vase d'expansion à membrane avec une inclinaison constante vers la soupape de sécurité.
- ▶ Prévoyez une pente constante à l'installation du tuyau d'évacuation de la soupape de sécurité. Ne pas plier le tuyau d'évacuation en l'installant.
- ▶ Vérifiez que le tuyau d'évacuation de la soupape de sécurité communique avec l'extérieur et qu'il est protégé du gel.
- ▶ L'évacuation doit être conçue de sorte que l'eau puisse s'écouler librement lorsque la soupape de sécurité est entièrement ouverte.

### 10.6 Diffusion de l'oxygène



#### Domages matériels

Évitez les installations de chauffage à circuits ouverts. Pour les chauffages au sol constitués de tubes en matière synthétique, optez pour des tuyaux résistants à la diffusion d'oxygène.

Les chauffages au sol constitués de tubes en matière synthétique non étanche à la diffusion d'oxygène et les installations de chauffage à circuits ouverts sont exposés à la corrosion causée par l'oxygène qui pénètre à l'intérieur des circuits et attaque les pièces en acier de l'installation de chauffage (par ex. au niveau de l'échangeur de chaleur du ballon d'eau chaude sanitaire, des ballons tampons, des radiateurs en acier ou des tubes en acier).

- ▶ En cas de systèmes de chauffage non étanches à l'oxygène, séparez le circuit de chauffage du ballon tampon.



### Dommages matériels

Les résidus de corrosion (par ex. boues de rouille) peuvent se déposer dans les composants de l'installation de chauffage et provoquer des pertes de performance, voire des arrêts pour dysfonctionnement dus au rétrécissement des sections de passage.

## 10.7 Remplissage de l'installation de chauffage



### Dommages matériels

Ne branchez pas l'installation au réseau électrique avant le remplissage.

### 10.7.1 Contrôles avant le remplissage

- Les tuyaux ont-ils été raccordés conformément aux schémas d'installation hydraulique figurant dans la documentation de dimensionnement ?
- Le collecteur d'impuretés est-il installé dans le retour du chauffage ?
- Un vase d'expansion à membrane est-il installé ?
- Dans les installations de chauffage équipées d'un vase d'expansion à membrane fermé : une soupape de sécurité équipée d'un manomètre est-elle installée ?
- Un raccord de remplissage équipé d'un clapet antiretour est-il installé ?

### 10.7.2 Remplissage de l'installation de chauffage



### Dommages matériels

La pression de l'installation de chauffage ne doit pas dépasser 6 bar.

- ▶ Purgez soigneusement l'installation de chauffage.

## WPE-I 33 H 400 Premium | WPE-I 44 H 400 Premium

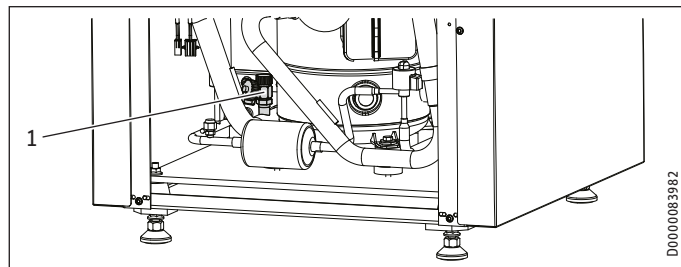

### 1 Vidange

- ▶ Remplissez l'installation de chauffage par l'orifice de vidange.
- ▶ Ouvrez complètement toutes les vannes des radiateurs.
- ▶ Purgez tous les radiateurs.
- ▶ Remplissez l'installation de chauffage par l'orifice de vidange.
- ▶ Répétez cette procédure jusqu'à ce que l'installation de chauffage ne contienne plus d'air.
- ▶ Vérifiez l'étanchéité de l'installation de chauffage.

## WPE-I 59 H 400 Premium | WPE-I 87 H 400 Premium

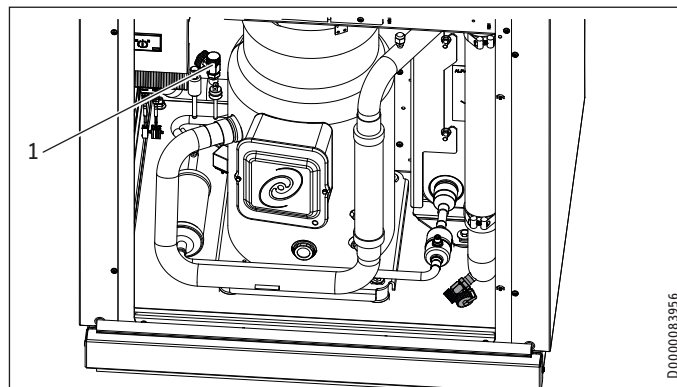

### 1 Vidange

- ▶ Remplissez l'installation de chauffage par l'orifice de vidange.
- ▶ Ouvrez complètement toutes les vannes des radiateurs.
- ▶ Purgez tous les radiateurs.
- ▶ Remplissez l'installation de chauffage par l'orifice de vidange.
- ▶ Répétez cette procédure jusqu'à ce que l'installation de chauffage ne contienne plus d'air.
- ▶ Vérifiez l'étanchéité de l'installation de chauffage.

## 10.8 Production d'eau chaude sanitaire

Un ballon d'eau chaude sanitaire avec échangeur de chaleur intégré est nécessaire à la production d'eau chaude sanitaire (voir chapitre « Installation / Description de l'appareil / Accessoires »).

- ▶ Avant de raccorder la pompe à chaleur, rincez soigneusement la tuyauterie. Les corps étrangers tels que la rouille, le sable, les matériaux d'étanchéité etc. affectent le bon fonctionnement de la pompe à chaleur.

### 10.8.1 Production d'eau chaude sanitaire sans technologie des gaz chauds

- ▶ Raccordez le « Départ ECS PAC » et le « Retour ECS PAC » du ballon d'eau chaude sanitaire au « Départ chauffage » et au « Retour chauffage » en intercalant une soupape d'inversion.
- ▶ Consultez les schémas hydrauliques figurant dans la documentation de dimensionnement.

### 10.8.2 Production d'eau chaude sanitaire avec technologie des gaz chauds

- ▶ Reliez le « Départ ECS PAC » et le « Retour ECS PAC » du ballon d'eau chaude sanitaire aux raccords « Gaz chauds départ ECS opt. » et « Gaz chauds retour ECS opt. ».
- ▶ Consultez les schémas hydrauliques figurant dans la documentation de dimensionnement.

## 10.9 Fonctionnement avec ballon tampon

- ▶ Installez sur la sortie du ballon tampon la sonde départ fournie.
- ▶ Raccordez la sonde départ dans le boîtier électrique.

### 11. Raccordement électrique

#### 11.1 Généralités



##### AVERTISSEMENT Électrocution

► Débranchez l'appareil au tableau électrique avant toute intervention.

Même coupé du secteur, l'appareil peut rester sous tension car les condensateurs de l'inverter doivent encore se décharger. Lorsque la décharge des condensateurs est terminée, les témoins LED de l'inverter cessent de clignoter.



##### AVERTISSEMENT Électrocution

Exécutez tous les travaux de raccordement et d'installation électriques suivant les prescriptions nationales et locales.



##### AVERTISSEMENT Électrocution

► Ne reliez le câble d'alimentation qu'à la borne de raccordement prévue à cette fin.  
► N'utilisez pas d'autres bornes de raccordement.



##### AVERTISSEMENT Électrocution

Le convertisseur de fréquence doit être mis à la terre en raison de son courant de défaut élevé.

► Veillez à garantir la connexion du câble jusqu'au contact de mise à la terre. La section du conducteur de protection doit être adaptée à la valeur d'intensité maximale en fonctionnement (voir chapitre « Données techniques / Tableau des données »).



##### Dommages matériels

Les câbles de raccordement ne doivent pas utiliser de contacteur actionné à intervalles réguliers. Pour permettre les coupures externes (par ex. déclenchées par la société distributrice d'électricité), utilisez le contact « Société distributrice d'électricité/Smart Grid 1 ». Lorsque le contact se déclenche, la coupure de la pompe à chaleur est rapide et contrôlée.



##### Remarque

Vous devez impérativement remplir l'installation de chauffage avant d'effectuer les raccordements électriques (voir le chapitre « Raccordement hydraulique du circuit de chauffage »).

Les travaux de raccordement doivent être réalisés conformément à cette notice et par un installateur agréé.

Une autorisation délivrée par la société distributrice d'électricité (SDE) compétente est requise pour raccorder l'appareil.

- Tenez compte des indications du chapitre « Travaux préparatoires / Préparation de l'installation électrique ».
- Pour le raccordement, utilisez des câbles conformes à la réglementation applicable.
- Raccordez l'appareil uniquement à un système d'alimentation dont la puissance de court-circuit est supérieure aux valeurs fournies dans le tableau.

Pompe à chaleur	Puissance de court-circuit [MVA]
WPE-I 33 H 400 Premium	2,1
WPE-I 44 H 400 Premium	2,1
WPE-I 59 H 400 Premium	2,4
WPE-I 87 H 400 Premium	3,2

#### 11.2 Contrôles avant le raccordement électrique

- La protection électrique apportée à l'appareil est-elle suffisante ?
- La sonde de température extérieure est-elle correctement positionnée ? Consultez le chapitre « Mise en place des sondes ».

#### 11.3 Accès au boîtier de raccordement

Les bornes de raccordement se trouvent dans le boîtier électrique de l'appareil, derrière le panneau avant.

- Démontez le panneau avant de l'appareil (voir le chapitre « Montage / Démontage de l'habillage »).
- Retirez les trois vis de la tôle de recouvrement.
- Basculez la tôle de recouvrement sur le côté.

#### 11.4 Boîtier de raccordement

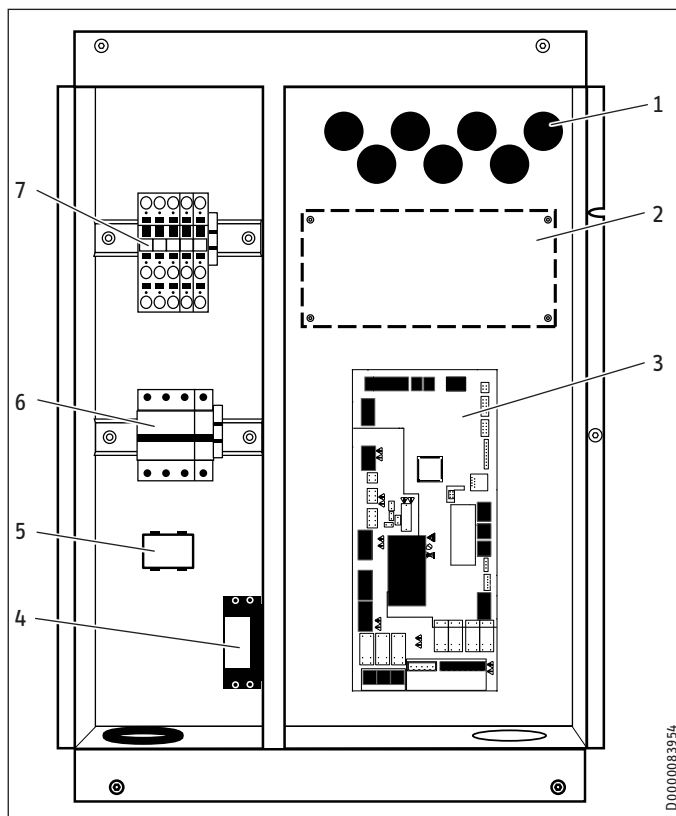

- 1 Passe-câbles
- 2 Emplacement du module d'extension EM3 (en option)
- 3 Carte BM (pilotage interne de la pompe à chaleur)
- 4 Transformateur
- 5 Filtre CEM
- 6 Protection électrique
- 7 Bornier de raccordement X1

### 11.5 Affectation dynamique

La carte BM permet différentes configurations. Certaines connexions de la carte BM sont modifiables. Vous les reconnaîtrez à la case figurant sur le schéma électrique. Notez que ces connexions sont uniquement destinées aux fonctions optionnelles indiquées.

- ▶ Utilisez la connexion de votre choix pour raccorder le composant correspondant.
- ▶ Indiquez dans le schéma électrique la modification effectuée.
- ▶ Désactivez dans l'unité de commande la fonction prévue par défaut.
- ▶ Activez la nouvelle fonction dans l'unité de commande.

### 11.6 Raccordement électrique



#### Remarque

Afin d'éviter des perturbations dans le champ électromagnétique, fixez la ferrite à rabat fournie au câble BUS en dehors de la zone de raccordement.



#### Remarque

Si les câbles d'alimentation ne rentrent pas dans les passe-câbles, utilisez les passe-câbles sécables fournis.

#### 11.6.1 Pose des câbles d'alimentation

- ▶ Introduisez les câbles d'alimentation par le haut de l'appareil dans les passe-câbles.

#### WPE-I 33 H 400 Premium | WPE-I 44 H 400 Premium

- ▶ Retirez les passe-câbles du boîtier électrique.
- ▶ Introduisez les câbles d'alimentation dans les orifices du boîtier électrique.
- ▶ Enfilez les passe-câbles sur les câbles d'alimentation.
- ▶ Enfoncez les passe-câbles dans les orifices pour les bloquer.

#### WPE-I 59 H 400 Premium | WPE-I 87 H 400 Premium

- ▶ Introduisez les câbles d'alimentation dans les passe-câbles du boîtier électrique.

#### 11.6.2 Raccordement secteur

X1 Pompe à chaleur  
L1, L2, L3, N, PE

- ▶ Reliez le câble d'alimentation à la borne de raccordement.

#### 11.6.3 Composants supplémentaires



#### Remarque

▶ Si vous souhaitez installer une vanne mélangeuse, utilisez un modèle d'une tension de commande de 10 V.

- ▶ Raccordez les câbles d'alimentation des composants supplémentaires conformément aux schémas électriques (voir chapitre « Données techniques / Schéma électrique » et « Annexe »).

### 11.7 Mise en place de la sonde

#### Sonde de température extérieure

Les sondes de température ont une influence directe sur le fonctionnement de l'installation de chauffage. Pour cette raison, elles doivent être correctement fixées et isolées.

Les câbles de sonde posés dans un tuyau doivent être étanchés pour ne pas laisser passer l'air.

Installez la sonde de température extérieure sur un mur orienté nord ou nord-est. Distances minimales : 2,5 m du sol, 1 m à côté des fenêtres et des portes. Dans le cas des immeubles, montez la sonde de température extérieure entre le deuxième et le troisième étages. La sonde de température extérieure doit être placée à l'air libre, sans protection contre les intempéries, mais sans être directement exposée aux rayons du soleil. Ne placez pas la sonde de température extérieure au-dessus de fenêtres, de portes ou de grilles d'aération. Ne montez pas la sonde de température extérieure sur des parois en tôle réfléchissantes.

#### Sonde à applique / plongeuse

La sonde est nécessaire en cas de circuit avec vanne mélangeuse.

#### Résistance électrique de la sonde

Température en °C	Sonde PT 1000 Résistance en Ω
-30	882
-20	922
-10	961
0	1000
10	1039
20	1078
25	1097
30	1117
40	1155
50	1194
60	1232
70	1271
80	1309
90	1347
100	1385
110	1423
120	1461

### 11.8 Limiteur de sécurité pour chauffage par surface STB-TB



#### Dommages matériels

Afin d'éviter tout dommage dus à une température départ trop élevée dans le chauffage au sol en cas de dysfonctionnement, installez un limiteur de sécurité destiné à limiter la température du système.

### 11.9 Passerelle Internet Service Gateway ISG

La passerelle Internet Service Gateway ISG permet de commander la pompe à chaleur au niveau du réseau local domestique et à distance via Internet. L'ISG n'est pas alimentée électriquement par la pompe à chaleur.

- ▶ Respectez la notice d'emploi de l'ISG.

## Remplissage du circuit d'eau glycolée

### 11.10 Connexion du bus interne

Les cavaliers ont été installés en usine sur la carte BM de l'appareil.

En cas d'utilisation d'une connexion par bus, une terminaison du système de communication est nécessaire.

- ▶ Respectez la notice d'emploi et d'installation du module d'extension EM.

## 12. Remplissage du circuit d'eau glycolée



### Remarque

- ▶ Avant d'introduire le fluide caloporteur dans l'installation, consultez la réglementation régionale et nationale applicable.

Il faut déterminer le volume du circuit de la source de chaleur. Le volume d'eau glycolée dans la pompe à chaleur est indiqué dans le tableau des données (voir le chapitre « Données techniques »).

Le volume total correspond à la quantité d'eau glycolée nécessaire, obtenue par mélange du glycol non dilué à de l'eau. La teneur en chlorures de l'eau ne doit pas dépasser 300 ppm.

### 12.1 Proportions

Le taux de concentration de l'eau glycolée varie selon que la source de chaleur est un capteur ou une sonde géothermique.

Le taux de mélange est indiqué dans le tableau ci-après.

	Éthylène glycol	Eau
Sonde géothermique	25 %	75 %
Capteur géothermique	33 %	67 %

	Propylène glycol	Eau
Sonde géothermique	27,5 %	72,5 %
Capteur géothermique	36,5 %	63,5 %

### 12.2 Remplissage du circuit d'eau glycolée

WPE-I 33 H 400 Premium | WPE-I 44 H 400 Premium

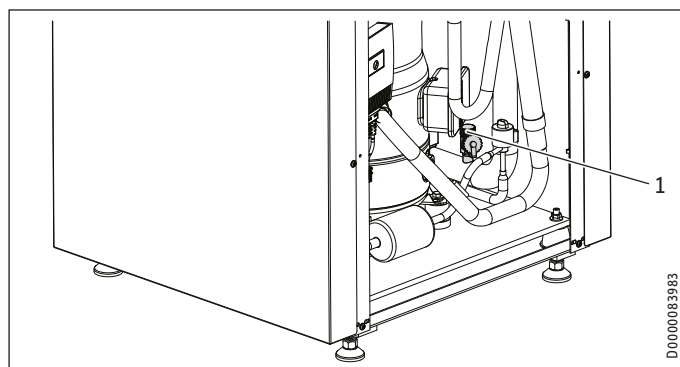

1 Vidange

- ▶ Remplissez le circuit d'eau glycolée par l'orifice de vidange.
- ▶ Purgez le circuit d'eau glycolée.

WPE-I 59 H 400 Premium | WPE-I 87 H 400 Premium

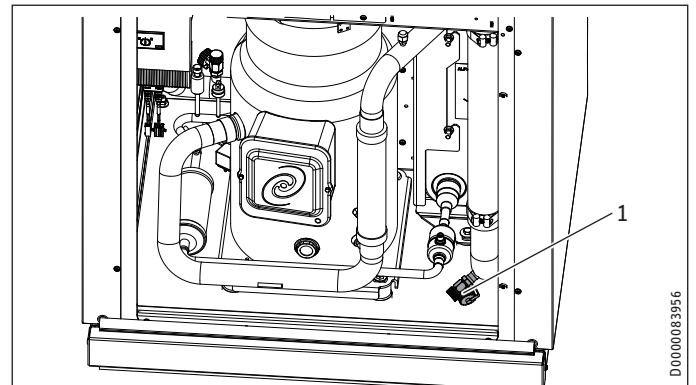

1 Vidange

- ▶ Remplissez le circuit d'eau glycolée par l'orifice de vidange.
- ▶ Purgez le circuit d'eau glycolée.

### 12.3 Contrôle des concentrations d'eau glycolée

- ▶ Déterminez la densité du mélange glycol-eau, par ex. à l'aide d'un densimètre.

Vous pouvez lire la concentration sur le diagramme après avoir mesuré la densité et la température.



### Remarque

Les données de performance indiquées se rapportent à l'éthylène glycol (voir « Données techniques »).

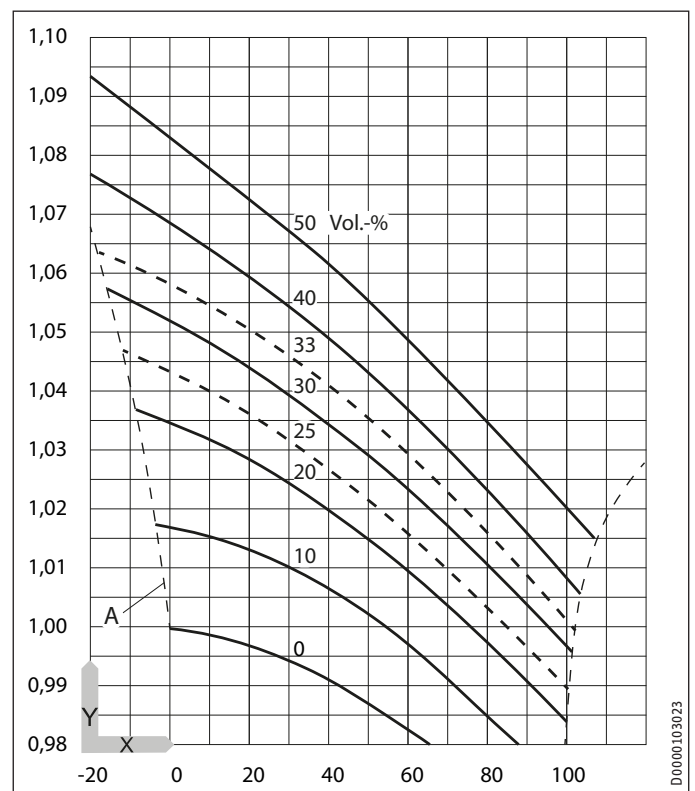

X Température [°C]

Y Densité [g/cm³]

A Protection hors gel [°C]

### 13. Mise en service



#### Dommages matériels

Ne mettez l'appareil en service qu'une fois l'installation de chauffage, le circuit primaire et le générateur d'eau chaude sanitaire remplis à la pression appropriée et purgés.



#### Remarque

L'appareil peut calculer la puissance de chauffe requise uniquement après raccordement de la sonde au départ du chauffage et de la sonde extérieure.



#### Remarque

Les messages de classe A empêchent l'appareil de démarrer.

- ▶ Cherchez l'origine des erreurs correspondant aux messages qui s'affichent.

La mise en service de l'appareil, tous les réglages de l'unité de commande et les instructions à l'attention de l'exploitant doivent être réalisées par un installateur.

Procédez à la mise en service conformément à la présente notice d'emploi et d'installation ainsi qu'aux instructions fournies avec l'unité de commande. Vous pouvez faire appel à notre service après-vente pour la mise en service (prestation facturée). Utilisez la liste de contrôle pour la mise en service disponible dans l'annexe de la présente notice d'emploi et d'installation.

L'utilisation de l'appareil dans un cadre professionnel suppose, le cas échéant, le respect de la réglementation en vigueur sur la sécurité au travail. L'organisme de contrôle compétent fournit les renseignements requis (TÜV par exemple).

#### 13.1 Contrôle avant la mise en service

Avant la mise en service, procédez aux contrôles suivants.

##### 13.1.1 Installation de chauffage

- Avez-vous effectué le remplissage de l'installation de chauffage à la bonne pression ?
- Avez-vous purgé l'installation de chauffage ?



#### Dommages matériels

Dans le cas des chauffages par le sol, tenez compte de la température maximale du système.

##### 13.1.2 Source de chaleur



#### Dommages matériels

Ne pas utiliser la pompe à chaleur pour le séchage des chapes équipées d'un chauffage par le sol.

- Avez-vous rempli le circuit d'eau glycolée à la pression appropriée ?
- Avez-vous purgé le circuit d'eau glycolée ?

##### 13.1.3 Sondes de température

- Avez-vous correctement raccordé et bien placé les sondes ?

Sonde	
Sonde extérieure	T35
Sonde départ	T33

##### 13.1.4 Raccordement secteur

- Avez-vous réalisé correctement le raccordement au secteur ?

### 13.2 Test manuel des composants raccordés



#### Remarque

Certaines options de menu sont protégées par un code. Le code programmé en usine est 607080.



#### Remarque

Lorsque le test manuel est activé, une main s'affiche à l'écran.

- ▶ Ouvrez le menu « Test manuel » sur l'unité de commande (voir chapitre « Menu du régulateur / Réglages / Test manuel » dans la notice d'installation de l'unité de commande).
- ▶ Activez le test manuel.
- ▶ Tenez compte des indications qui suivent.



#### Remarque

Désactivez l'option de menu « Test manuel » une fois les différents contrôles effectués.

##### 13.2.1 Tests obligatoires

###### Circulateur de chauffage

- ▶ Dans le menu « Test manuel » sélectionnez le test destiné au contrôle du circulateur de chauffage.
- ▶ Démarrez la pompe dans le menu.
- ▶ Vérifiez que la pompe fonctionne.
- Écoutez la pompe fonctionner.
- Posez la main sur la pompe.
- Vérifiez qu'aucun bruit d'air n'est audible.
- ▶ Au besoin, purgez l'installation de chauffage (voir chapitre « Montage / Remplissage de l'installation de chauffage »).
- ▶ Arrêtez la pompe dans le menu.

###### Pompe à eau glycolée (circuit primaire)



#### Dommages matériels

La pression du circuit primaire ne doit pas dépasser 6 bar.

- ▶ Dans le menu « Test manuel » sélectionnez le test destiné au contrôle de la pompe à eau glycolée.
- ▶ Démarrez la pompe dans le menu.
- ▶ Vérifiez que la pompe fonctionne.
- Vérifiez qu'aucun bruit d'air n'est audible.
- Contrôlez la pression dans le circuit d'eau glycolée à l'aide d'un manomètre à la charge du client.
- ▶ Au besoin, purgez le circuit d'eau glycolée (voir chapitre « Remplissage du circuit d'eau glycolée »).
- ▶ Arrêtez la pompe dans le menu.

### Circulateur CC

- ▶ Dans le menu « Test manuel » sélectionnez le test destiné au contrôle du circulateur du circuit de chauffage.
- ▶ Démarrez la pompe dans le menu.
- ▶ Vérifiez que la pompe fonctionne.
- Vérifiez qu'aucun bruit d'air n'est audible.
- ▶ Au besoin, purgez l'installation de chauffage (voir chapitre « Montage / Remplissage de l'installation de chauffage »).
- ▶ Arrêtez la pompe dans le menu.

### Compresseur

- ▶ Dans le menu « Test manuel » sélectionnez le test destiné au contrôle du compresseur.
- ▶ Choisissez l'allure de compresseur à tester.
- ▶ Vérifiez qu'aucun bruit inhabituel n'est audible.
- ▶ Vérifiez que le tuyau des gaz chauds se réchauffe.
- ▶ Contrôlez les autres allures du compresseur.
- ▶ Arrêtez le compresseur dans le menu.

### 13.2.2 Tests facultatifs

Si vous le souhaitez, vous pouvez effectuer d'autres tests proposés dans le menu « Test manuel ».

### 13.3 Vérification de l'absence de bruits inhabituels

Dans des conditions défavorables, les tuyaux d'alimentation et leur mode de pose peuvent provoquer des vibrations s'amplifiant à certains régimes du compresseur ou des pompes.

- ▶ Testez le fonctionnement de l'appareil en mode chauffage et en mode eau chaude sur toute la plage de régime du compresseur et des pompes.
- ▶ Assurez-vous de l'absence de bruits inhabituels à proximité directe de l'appareil et dans d'autres parties du bâtiment.
- ▶ Au besoin, installez des tuyaux antivibratoires et des colliers de serrage insonorisants à proximité de l'appareil.
- ▶ Si les bruits inhabituels persistent, vous pouvez empêcher ou adapter, sur l'unité de régulation, les régimes de compresseur et de pompes problématiques.

### 13.4 Établir la connexion Internet

Le raccord requis pour établir la connexion Internet se trouve sous l'unité de régulation, derrière le panneau avant.

- ▶ Retirez le panneau avant (voir chapitre « Montage / Démontage de l'habillage »).
- ▶ Branchez un routeur.
- ▶ Consultez les instructions de mise en service de l'unité de commande et la notice d'emploi et d'installation de la passerelle Internet Service Gateway (ISG).

### 13.5 Bloquer le mode de mise en service

Après la mise en service, quittez le mode protégé par un code d'accès sur l'unité de commande.

- ▶ Appuyez sur le cadenas ouvert affiché à l'écran. Confirmez votre sélection. Un cadenas fermé s'affiche à gauche dans la fenêtre de menu.

### 13.6 Réglage de la courbe de chauffe à la première mise en service

L'efficacité d'une pompe à chaleur diminue à mesure que la température départ augmente. Il faut donc régler la courbe de chauffe avec soin. Une courbe de chauffe réglée à des valeurs trop élevées entraîne une fermeture des vannes de zone ou thermostatiques, de sorte que le débit volumique minimum nécessaire dans le circuit de chauffage risque de ne pas être atteint.

Les étapes suivantes permettent de régler correctement la courbe de chauffe :

- ▶ Ouvrez entièrement les vannes thermostatiques ou de zone dans une pièce pilote (la salle de séjour ou la salle de bain par exemple).  
Nous recommandons de ne monter ni vanne thermostatique ni vanne de zone dans la pièce pilote.
- ▶ Adaptez la courbe de chauffe à différentes températures extérieures (par exemple - 10 °C et + 10 °C), de sorte à obtenir la température souhaitée dans la pièce pilote.

### 13.7 Remise de l'appareil au client

Expliquez les différentes fonctions de l'appareil à l'utilisateur, puis aidez-le à se familiariser avec son utilisation.



#### Remarque

Remettez-lui cette notice d'utilisation et d'installation, qu'il devra conserver soigneusement. Il est impératif de respecter scrupuleusement toutes les informations y figurant. Elles contiennent des informations relatives à la sécurité, l'utilisation, l'installation et la maintenance de l'appareil.

## 14. Mise hors service

Avant de mettre l'installation hors service, mettez l'unité de commande sur stand-by. Les fonctions de sécurité protégeant l'installation sont ainsi maintenues (protection hors gel par exemple).

L'installation ne doit pas être coupée en été. L'unité de commande dispose d'une fonction de basculement automatique en mode été/hiver.



#### Domages matériels

L'alimentation électrique ne doit pas être coupée, même hors période de chauffage. Si l'alimentation électrique est coupée, la protection hors gel de l'installation n'est plus assurée.



#### Domages matériels

Tenez compte des températures limites et du débit minimal nécessaire côté secondaire (voir le chapitre « Données techniques / Tableau des données »).



#### Domages matériels

S'il y a risque de gel, vidangez l'installation côté eau après arrêt complet de la pompe à chaleur.

### 15. Dépannage



#### AVERTISSEMENT Électrocution

► Mettez l'appareil hors tension avant toute intervention.

Même coupé du secteur, l'appareil peut rester sous tension car les condensateurs de l'inverter doivent encore se décharger. Lorsque la décharge des condensateurs est terminée, les témoins LED de l'inverter cessent de clignoter.



#### Dommages matériels

► N'effectuez pas de redémarrage à froid de l'appareil en retirant le fusible. L'appareil risque d'être endommagé.

#### 15.1 Affichage d'état de la carte BM

Des témoins LED agencés sur la carte BM (pilotage interne de la pompe à chaleur) indiquent l'état actuel de la commande.

Les deux témoins LED indiquent l'état de la communication.

	LED	Signification
RX (récepteur)	Allumé	La commande traite un message ou réagit à un message envoyé à l'inverter.
TX (transmetteur)	Allumé	La commande répond à un message.

Les quatre témoins LED indiquent l'état de la commande.

LED	Signification
1 2 3 4	
x	État normal
x ○ ○ ○	Arrêt de sécurité Le compresseur est bloqué.
x x x x	Mode mise à jour Le profil de la pompe à chaleur ne peut pas être configuré.
- - - -	Protection hors gel Libre

x Clignotant

○ Allumé

#### 15.2 Message d'erreur

Si l'appareil détecte une erreur, il l'indique sur l'unité de commande.

##### 15.2.1 La pompe à chaleur ne fonctionne pas

L'unité de commande n'est pas réglée sur la bonne pompe à chaleur.

- Vérifiez dans le menu « Données process / Informations sur la version » le réglage de modèle.
- Demandez aux collaborateurs du service après-vente de régler la bonne pompe à chaleur.

La pompe à chaleur est en mode stand-by.

- Mettez l'installation en mode standard.

Le temps d'arrêt par interdiction tarifaire mis en place par la société distributrice d'énergie (SDE) est en cours.

- Attendez que le temps d'arrêt par interdiction tarifaire soit terminé. La pompe à chaleur se remet en route automatiquement.

Pas de besoins de chaleur.

- Vérifiez sous l'option de menu « Données process / Données de service / Besoins calculés (chauffage) » s'il y a une demande de chauffe.

La protection électrique est peut-être incorrecte.

- Voir le chapitre « Données techniques / Tableau des données ».



#### Remarque

La pompe à chaleur ne pourra redémarrer qu'une fois le défaut éliminé et l'erreur supprimée de la liste des messages.

#### 15.3 Tableau des pannes

Vous trouverez dans l'annexe une liste des erreurs possibles.

### 16. Maintenance



#### AVERTISSEMENT Électrocution

► Mettez l'appareil hors tension avant toute intervention.

Même coupé du secteur, l'appareil peut rester sous tension car les condensateurs de l'inverter doivent encore se décharger. Lorsque la décharge des condensateurs est terminée, les témoins LED de l'inverter cessent de clignoter.



#### Dommages matériels

► N'effectuez pas de redémarrage à froid de l'appareil en retirant le fusible. L'appareil risque d'être endommagé.

Nous recommandons de prévoir une inspection régulière (détermination de l'état effectif) et, si nécessaire, un contrôle de maintenance (rétablissement de l'état de consigne).

- Contrôlez régulièrement la pression du circuit d'eau glycolée. La pression maximale ne doit pas dépasser 6 bar.
- Contrôlez la pression du circuit de chauffage au moins deux fois par an. La pression maximale ne doit pas dépasser 6 bar.
- Vérifiez le bon fonctionnement de la soupape de sécurité.
- Vérifiez le bon fonctionnement du pressostat haute pression.
- Vérifiez l'étanchéité des tuyaux d'eau chaude sanitaire entre la pompe à chaleur et les points de soutirage.
- Vérifiez l'étanchéité du circuit d'eau glycolée.
- Au cours de la première année de mise en service, contrôlez et nettoyez deux fois les filtres des circuits de chauffage et d'eau glycolée. Il est possible de prolonger l'intervalle de maintenance les années suivantes.

### WPE-I 59 H 400 Premium | WPE-I 87 H 400 Premium

- ▶ Veillez à ce que l'étanchéité du circuit frigorifique de la pompe à chaleur soit vérifiée une fois par an selon le RÈGLEMENT (UE) n° 517/2014.

## 17. Mise hors service



### Dommages matériels

S'il y a risque de gel, vidangez l'installation côté eau après arrêt complet de la pompe à chaleur.

## 18. Données techniques

### 18.1 Valeurs approximatives intensité du courant

- ▶ Les tableaux vous indiquent l'intensité électrique estimée de l'appareil pour différentes températures départ au niveau des radiateurs et différentes températures au niveau des sources de chaleur.

#### 18.1.1 WPE-I 33 H 400 Premium

Départ radiateurs [°C]	Température sources de chaleur [°C]						
	-10	-5	0	5	10	15	20
65	*	*	15,0	25,2	25,2	25,1	25,0
60	*	15,6	22,9	23,0	23,1	23,0	22,9
55	14,1	20,8	21,1	21,2	21,2	21,2	21,0
50	19,0	19,3	19,5	19,6	19,6	19,5	19,3
45	17,8	18,0	18,2	18,2	18,2	18,0	17,8
40	16,7	16,9	17,0	17,0	16,9	16,7	16,3
35	15,8	15,9	15,9	15,8	15,6	15,3	14,9
30	14,9	14,9	14,9	14,7	14,3	13,9	13,3

\* Pas d'information

#### 18.1.2 WPE-I 44 H 400 Premium

Départ radiateurs [°C]	Température sources de chaleur [°C]						
	-10	-5	0	5	10	15	20
65	*	*	15,0	29,3	29,4	29,6	29,6
60	*	29,1	29,3	29,5	29,8	30,1	30,2
55	26,6	26,8	27,0	27,3	27,6	27,8	27,9
50	24,6	24,9	25,1	25,4	25,6	25,8	25,8
45	22,9	23,2	23,4	23,7	23,8	23,9	23,8
40	21,5	21,7	21,9	22,1	22,2	22,1	21,9
35	20,1	20,3	20,5	20,6	20,6	20,4	20,0
30	18,9	19,0	19,1	19,1	19,0	18,6	18,0

\* Pas d'information

#### 18.1.3 WPE-I 59 H 400 Premium

Départ radiateurs [°C]	Température sources de chaleur [°C]						
	-10	-5	0	5	10	15	20
65	*	*	22,5	39,0	39,3	39,6	39,8
60	*	38,9	39,3	39,6	39,9	40,3	40,6
55	35,8	36,1	36,5	36,8	37,1	37,5	37,8
50	33,1	33,5	33,9	34,2	34,6	34,9	35,2
45	30,7	31,1	31,4	31,8	32,1	32,4	32,7
40	28,5	28,9	29,2	29,5	29,9	30,1	30,4
35	26,5	26,8	27,2	27,5	27,7	28,0	28,2
30	24,6	25,0	25,3	25,5	25,8	26,0	26,1

\* Pas d'information

#### 18.1.4 WPE-I 87 H 400 Premium

Départ radiateurs [°C]	Température sources de chaleur [°C]						
	-10	-5	0	5	10	15	20
65	*	*	50,9	52,4	52,9	53,6	54,4
60	*	52,0	52,4	52,8	53,4	54,2	55,2
55	47,4	47,9	48,3	48,8	49,2	49,8	50,6
50	44,0	44,5	44,9	45,3	45,7	46,1	46,7
45	41,1	41,7	42,0	42,3	42,5	42,8	43,1
40	38,6	39,1	39,4	39,6	39,7	39,7	39,8
35	36,3	36,8	37,1	37,1	37,0	36,8	36,6
30	34,1	34,6	34,7	34,6	34,3	33,8	33,3

\* Pas d'information

# INSTALLATION

## Données techniques

### 18.2 Cotes et raccords

#### WPE-I 33 H 400 Premium | WPE-I 44 H 400 Premium

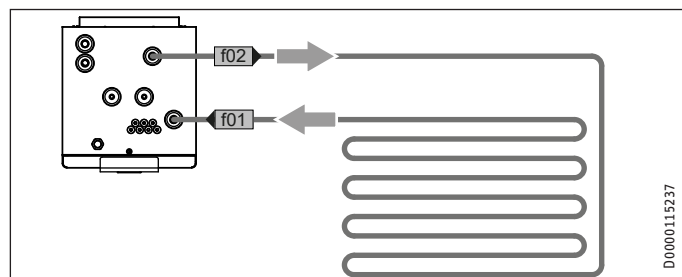
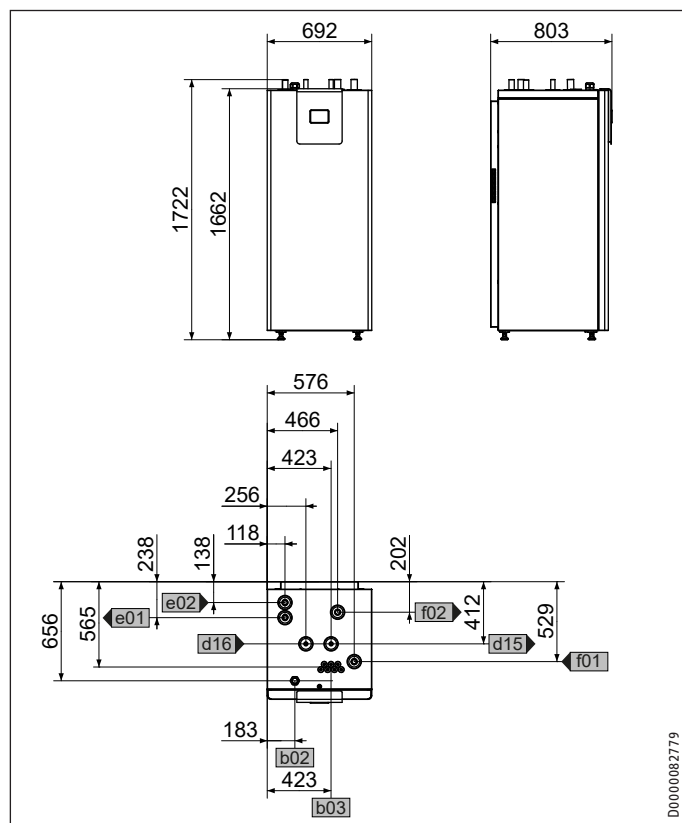

#### WPE-I 59 H 400 Premium | WPE-I 87 H 400 Premium

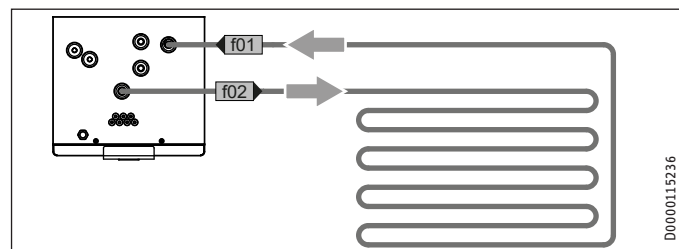
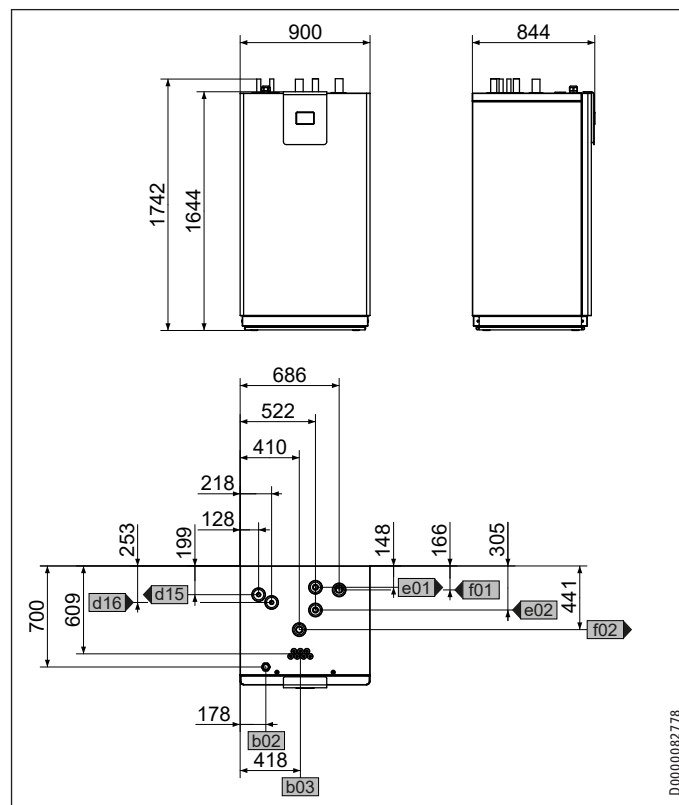

			WPE-I 33 H 400 Premium	WPE-I 44 H 400 Premium	WPE-I 59 H 400 Premium	WPE-I 87 H 400 Premium
b02	Passage des câbles électriques I					
b03	Passage des câbles électriques II					
d15	Gaz chauds départ ECS opt.	Diamètre	mm	28	28	28
d16	Gaz chauds retour ECS opt.	Diamètre	mm	28	28	28
e01	Départ chauffage	Diamètre	mm	35	35	42
e02	Retour chauffage	Diamètre	mm	35	35	42
f01	Départ circuit primaire	Diamètre	mm	42	42	54
f02	Retour circuit primaire	Diamètre	mm	42	42	54

### 18.3 Schéma électrique

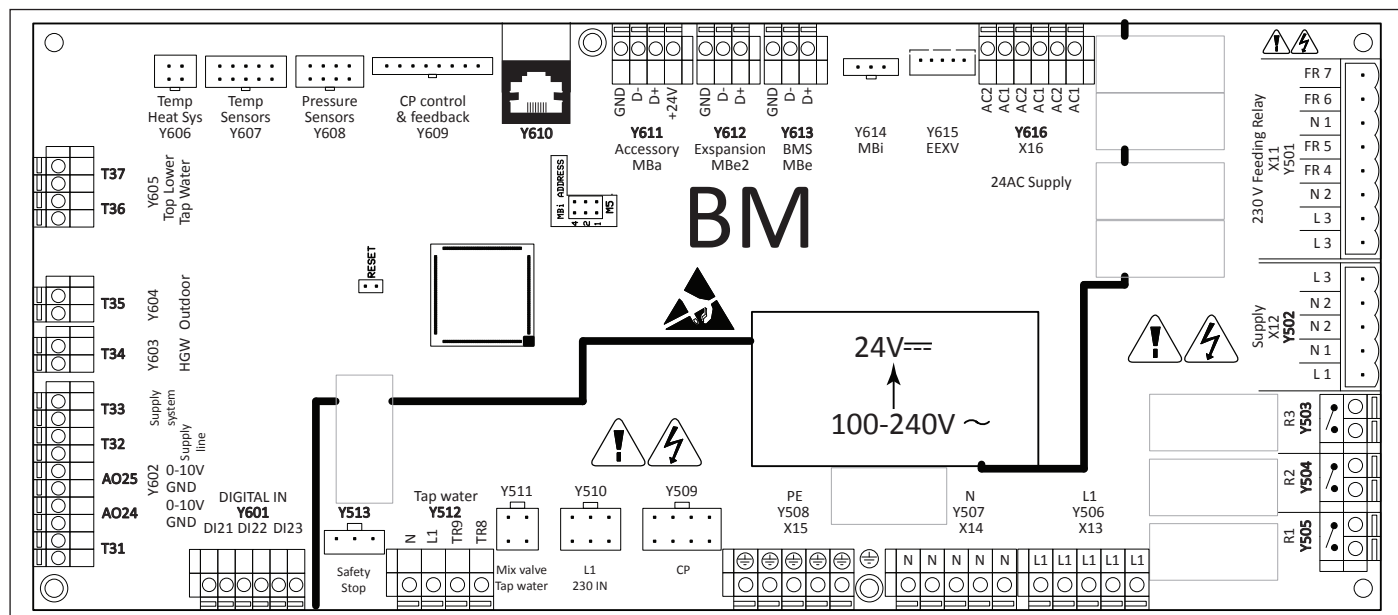

#### Légende

	Carte BM	Description
501.FR4	Y501 X11	Circulateur système supplémentaire (eau glycolée)
501.FR5		Circulateur (circuit de chauffage 1)
501.FR6		Circulateur (système)
501.FR7		Circulateur (gaz chauds)
502	Y502 X12	Raccordement secteur
503.R3	Y503 R3	2e gén. chaleur chauffage
503.R2	Y504 R2	Relais à contact sec
503.R1	Y505 R1	Relais à contact sec
506	Y506 X13	Alimentation électrique 230 V CA
507	Y507 X14	Neutre
508	Y508 X15	PE
509	Y509	Circulateur source Pompe de chargement ballon tampon
510	Y510	Entrée réseau
511	Y511	Vanne mélangeuse ECS
512	Y512	Vanne d'inversion eau chaude sanitaire
513	Y513	Arrêt de sécurité
601.DI21	Y601 DI 21	EVU Smart Grid
601.DI22		Alarme externe
601.DI23		Capteur de débit volumique
602.T31	Y602 T31	Sonde ballon tampon
602.AO24		Vanne mélangeuse circuit à vanne mélangeuse 1
602.AO25		Vanne mélangeuse bivalence 2e gén. chaleur
602.T32		Sonde départ circuit à vanne mélangeuse 1
602.T33		Sonde départ système
603.T34	Y603 T34	Sonde retour système
604.T35	Y604 T35	Sonde température ext.
605.T36	Y605 T36	Sonde ECS en haut
605.T37	Y605 T37	Sonde ECS en bas
606.13	Y606	Sonde chauffage entrée PAC
606.24		Sonde chauffage sortie PAC
607.16	Y607	Sonde entrée eau glycolée
607.27		Sonde sortie eau glycolée

	Carte BM	Description
607.38		Sonde gaz aspirés
607.49		Sonde conduite de fluide
607.510		Sonde gaz chauds
608.15	Y608	Pressostat haute pression
608.432		Transmetteur basse pression
608.687		Transmetteur haute pression
609.1259	Y609	Circulateur source
609.3478		Pompe de chargement ballon tampon
610	Y610 RJ145	Carte CM
611	Y611 MBa	Accessoires / Thermostat d'ambiance
612	Y612 MBa2	Accessoires / Module d'extension
613	Y613 MBe	Libre
614	Y614 Mbi	Inverter
615	Y615 EEXV	Détendeur électronique
616	Y616 24 V CA-SUP	24 V CA
* Note 28		230 V CA pour les charges externes
* Note 29		Charge totale 5 A max.
* Note 30		24 V CA pour les applications externes
* Note 31		Charge totale 1 A max.
* Note 34		seulement en liaison avec une carte EM

# INSTALLATION

## Données techniques

### 18.4 Diagrammes de puissance

#### 18.4.1 WPE-I 33 H 400 Premium

##### Puissance calorifique

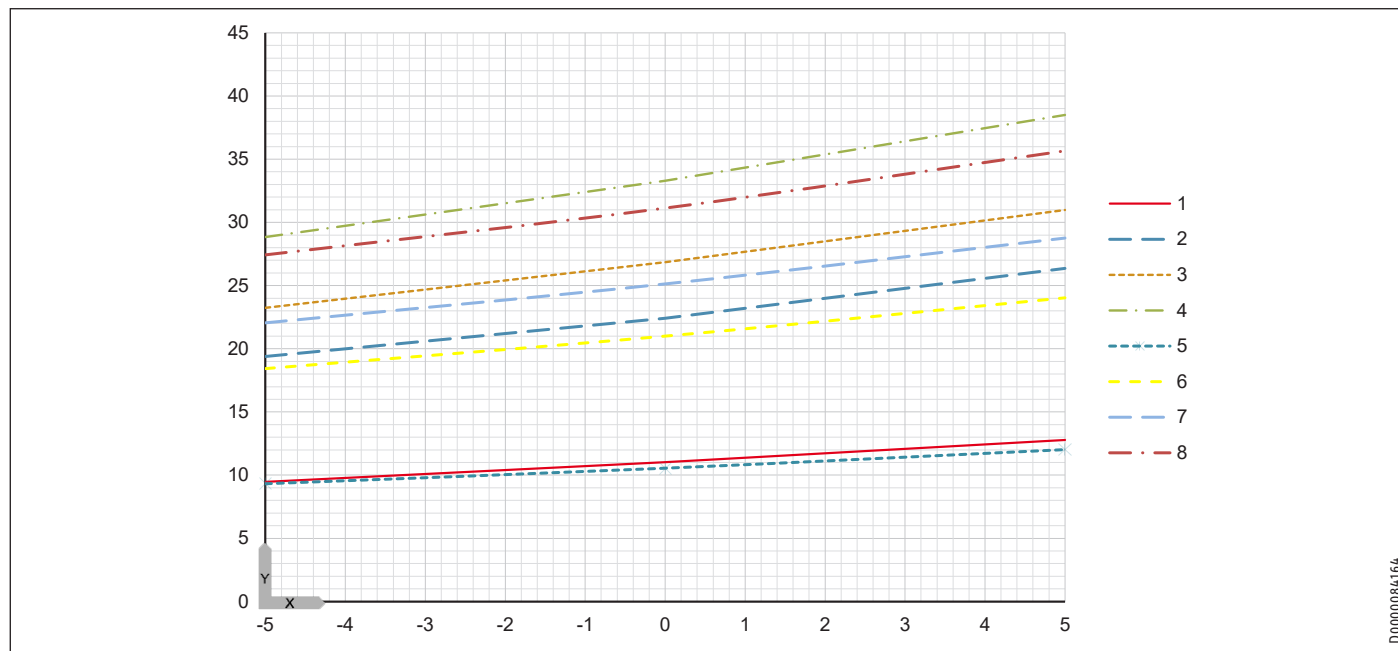

	Température départ 35 °C [tr/min]		Température départ 55 °C [tr/min]	
X Température du circuit primaire [°C]	1 1500	3 3600	5 1500	7 3600
Y Puissance calorifique [kW]	2 3000	4 4500	6 3000	8 4500

##### Puissance absorbée

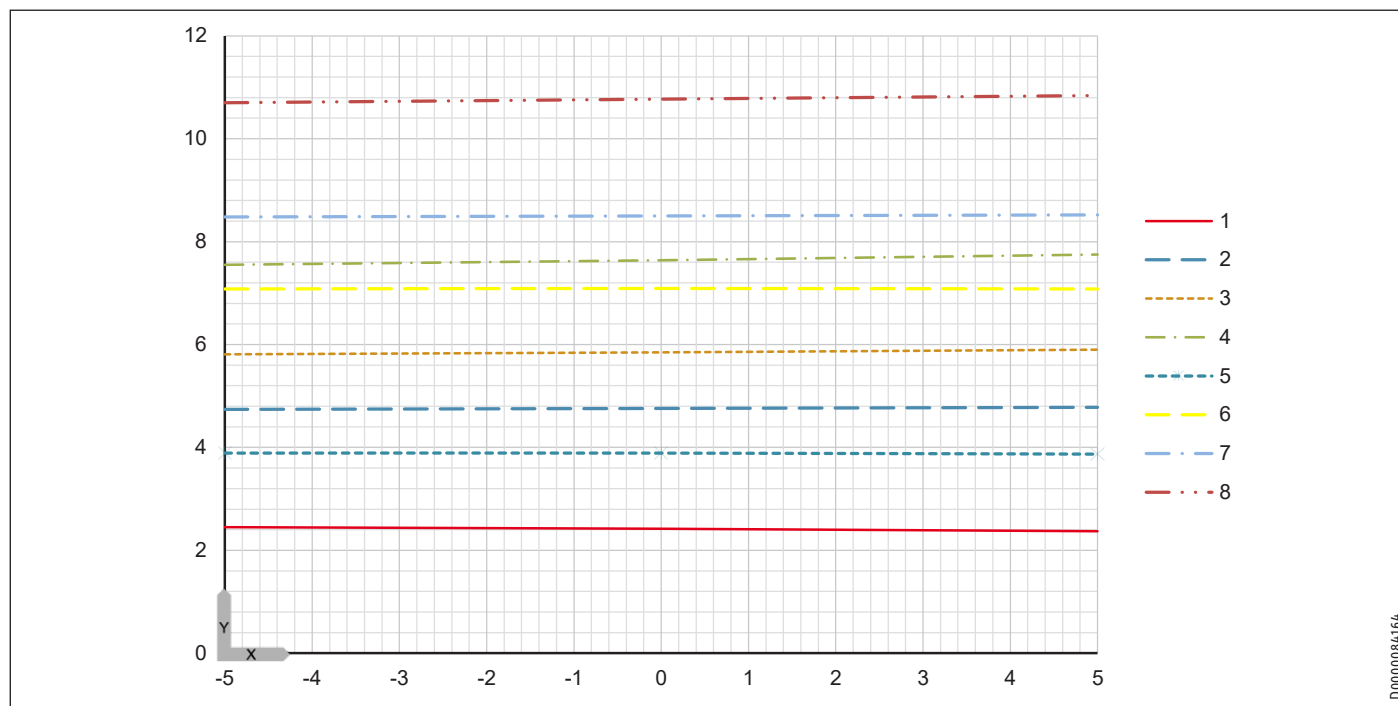

	Température départ 35 °C [tr/min]		Température départ 55 °C [tr/min]	
X Température du circuit primaire [°C]	1 1500	3 3600	5 1500	7 3600
Y Puissance électrique absorbée [kW]	2 3000	4 4500	6 3000	8 4500

# INSTALLATION

## Données techniques

### Coefficient de performance

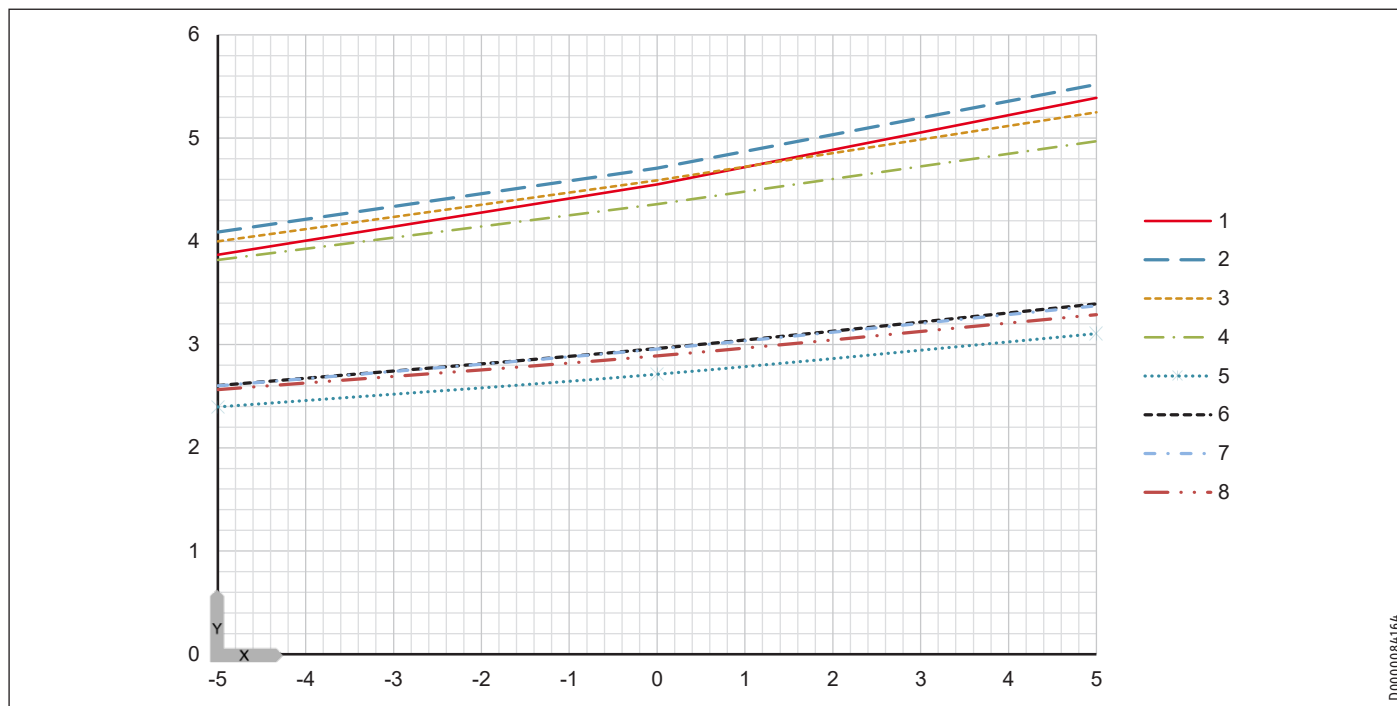

	Température départ 35 °C [tr/min]		Température départ 55 °C [tr/min]	
X Température du circuit primaire [°C]	1 1500	3 3600	5 1500	7 3600
Y Coefficient de performance	2 3000	4 4500	6 3000	8 4500

# INSTALLATION

## Données techniques

### 18.4.2 WPE-I 44 H 400 Premium

#### Puissance calorifique

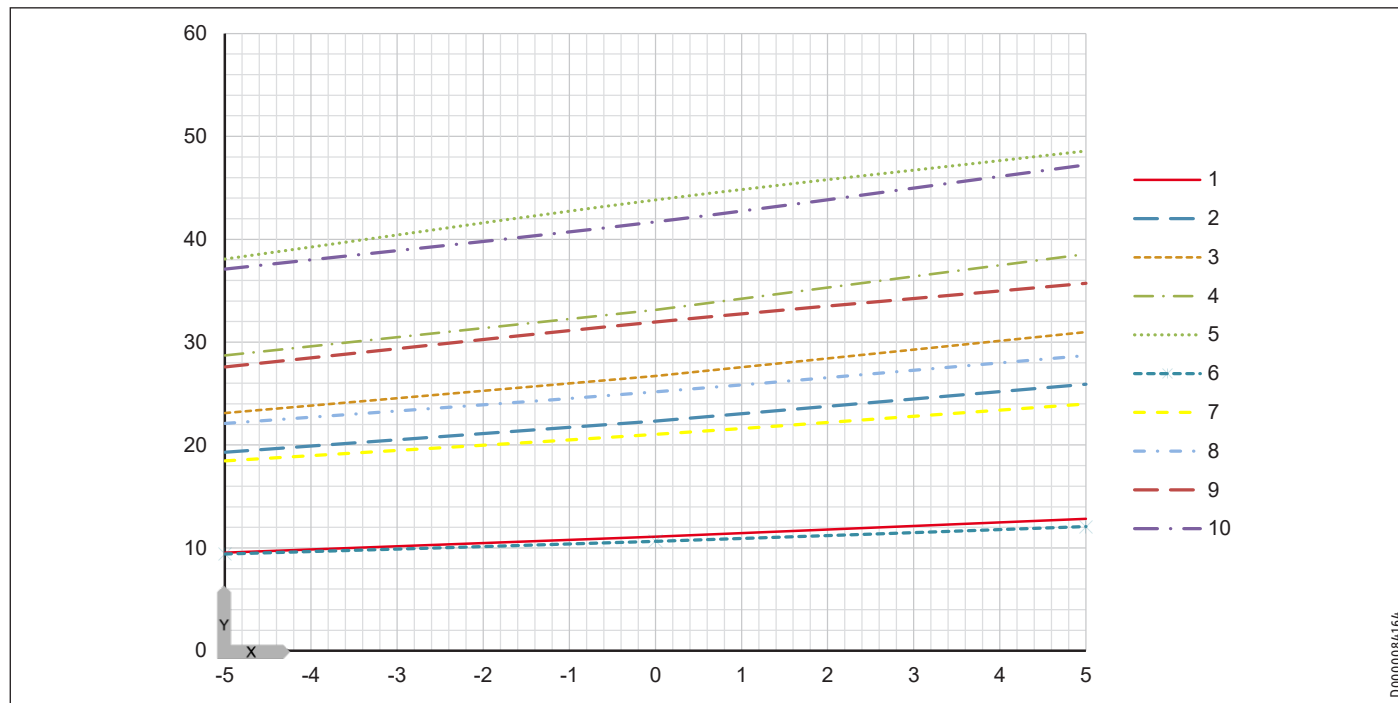

	Température départ 35 °C [tr/min]			Température départ 55 °C [tr/min]		
X Température du circuit primaire [°C]	1 1500	3 3600	5 6000	6 1500	8 3600	10 6000
Y Puissance calorifique [kW]	2 3000	4 4500		7 3000	9 4500	

#### Puissance absorbée

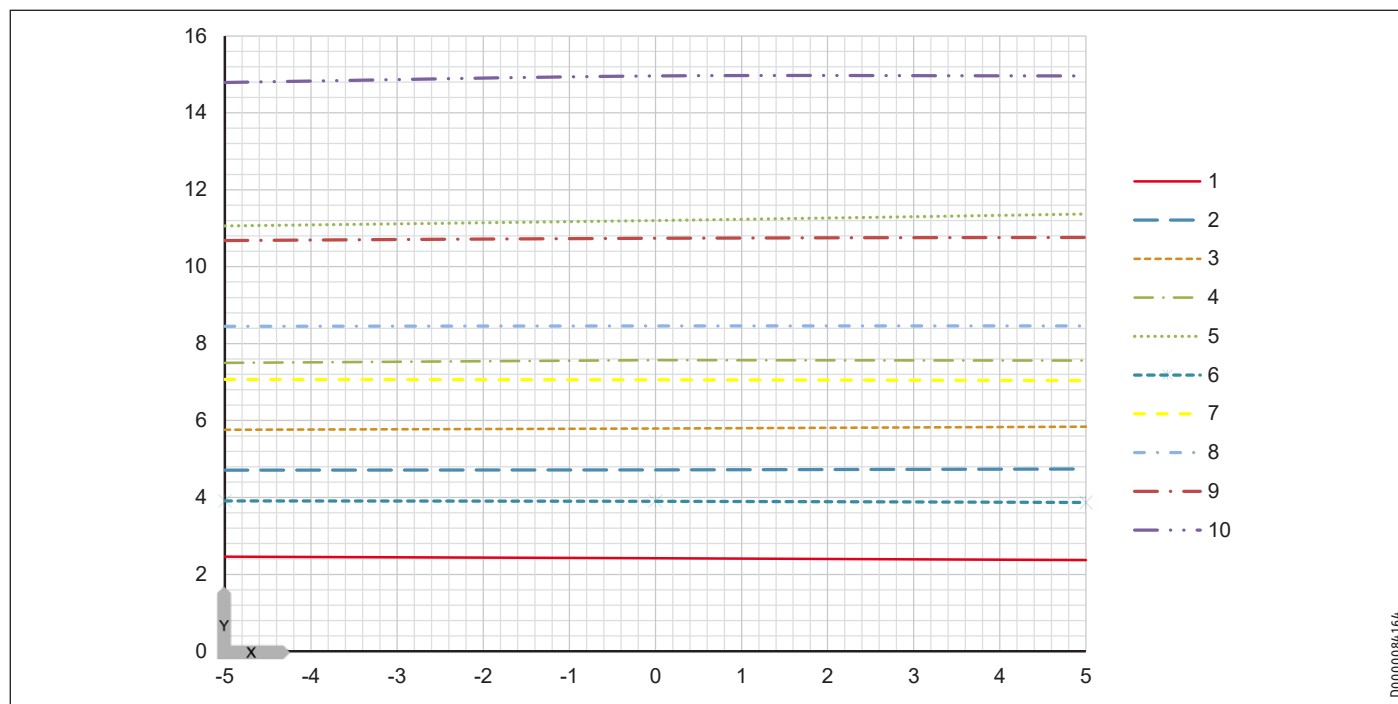

	Température départ 35 °C [tr/min]			Température départ 55 °C [tr/min]		
X Température du circuit primaire [°C]	1 1500	3 3600	5 6000	6 1500	8 3600	10 6000
Y Puissance électrique absorbée [kW]	2 3000	4 4500		7 3000	9 4500	

# INSTALLATION

## Données techniques

### Coefficient de performance

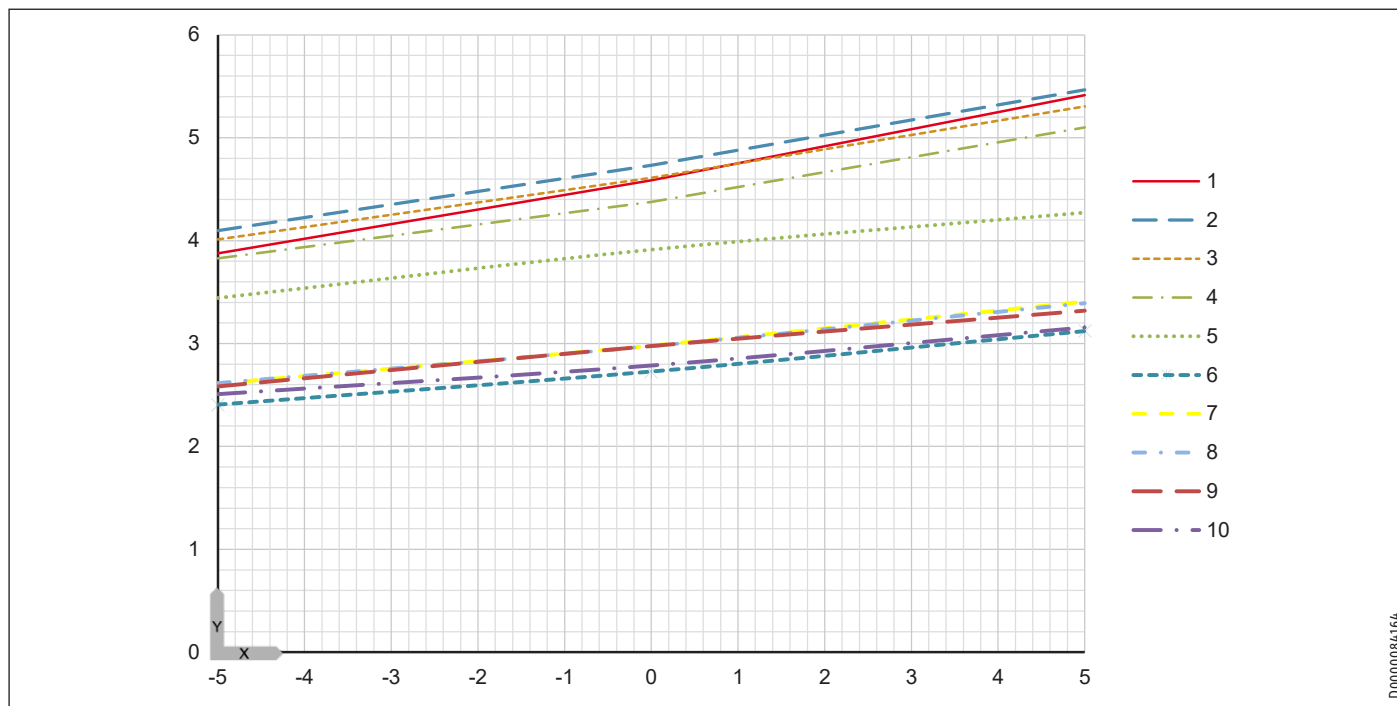

	Température départ 35 °C [tr/min]			Température départ 55 °C [tr/min]		
X Température du circuit primaire [°C]	1 1500	3 3600	5 6000	6 1500	8 3600	10 6000
Y Coefficient de performance	2 3000	4 4500		7 3000	9 4500	

# INSTALLATION

## Données techniques

### 18.4.3 WPE-I 59 H 400 Premium

#### Puissance calorifique

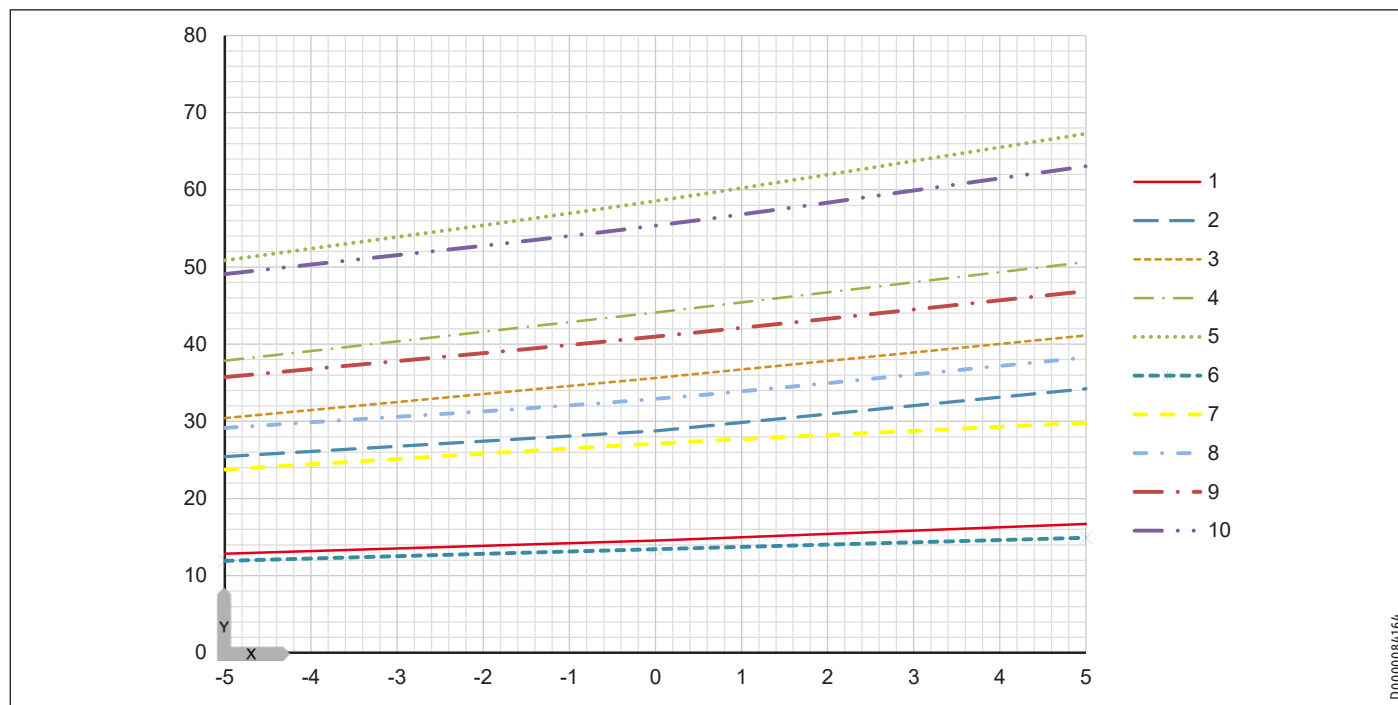

	Température départ 35 °C [tr/min]			Température départ 55 °C [tr/min]		
X Température du circuit primaire [°C]	1 1500	3 3600	5 6000	6 1500	8 3600	10 6000
Y Puissance calorifique [kW]	2 3000	4 4500		7 3000	9 4500	

#### Puissance absorbée

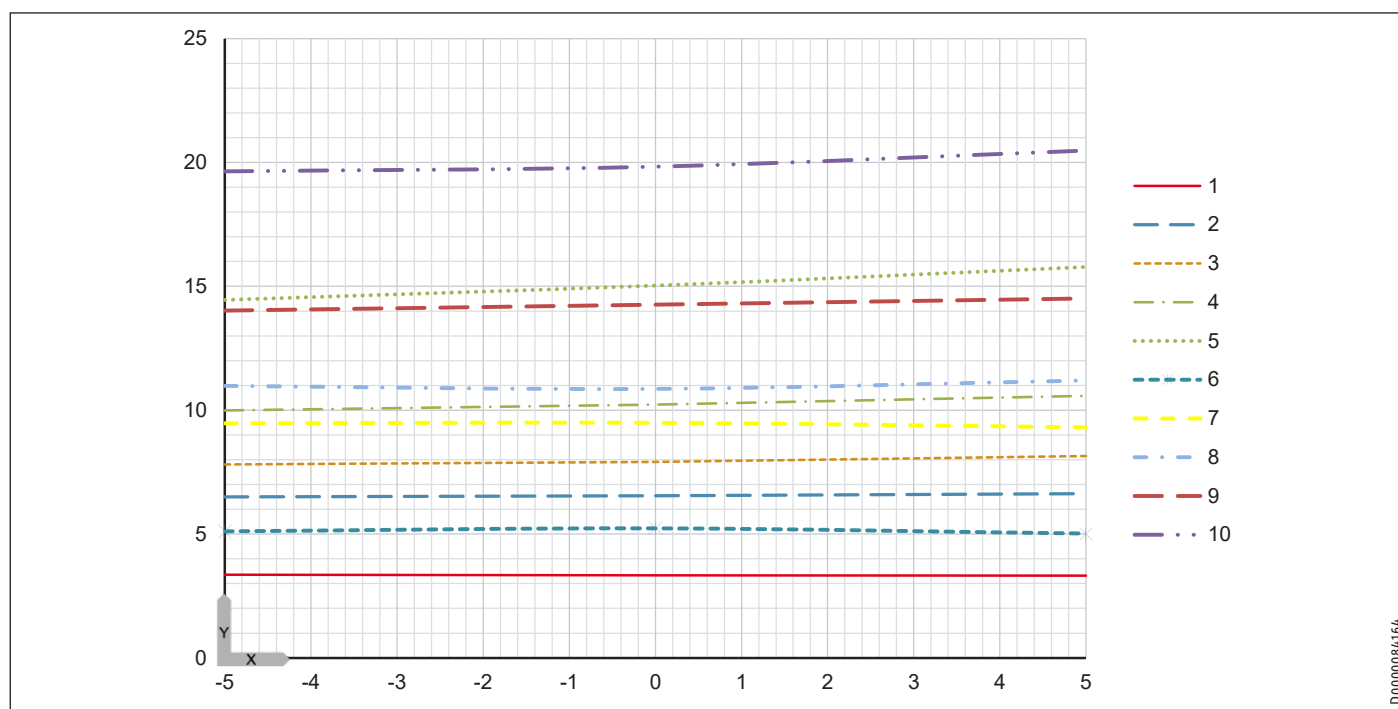

	Température départ 35 °C [tr/min]			Température départ 55 °C [tr/min]		
X Température du circuit primaire [°C]	1 1500	3 3600	5 6000	6 1500	8 3600	10 6000
Y Puissance électrique absorbée [kW]	2 3000	4 4500		7 3000	9 4500	

# INSTALLATION

## Données techniques

### Coefficient de performance

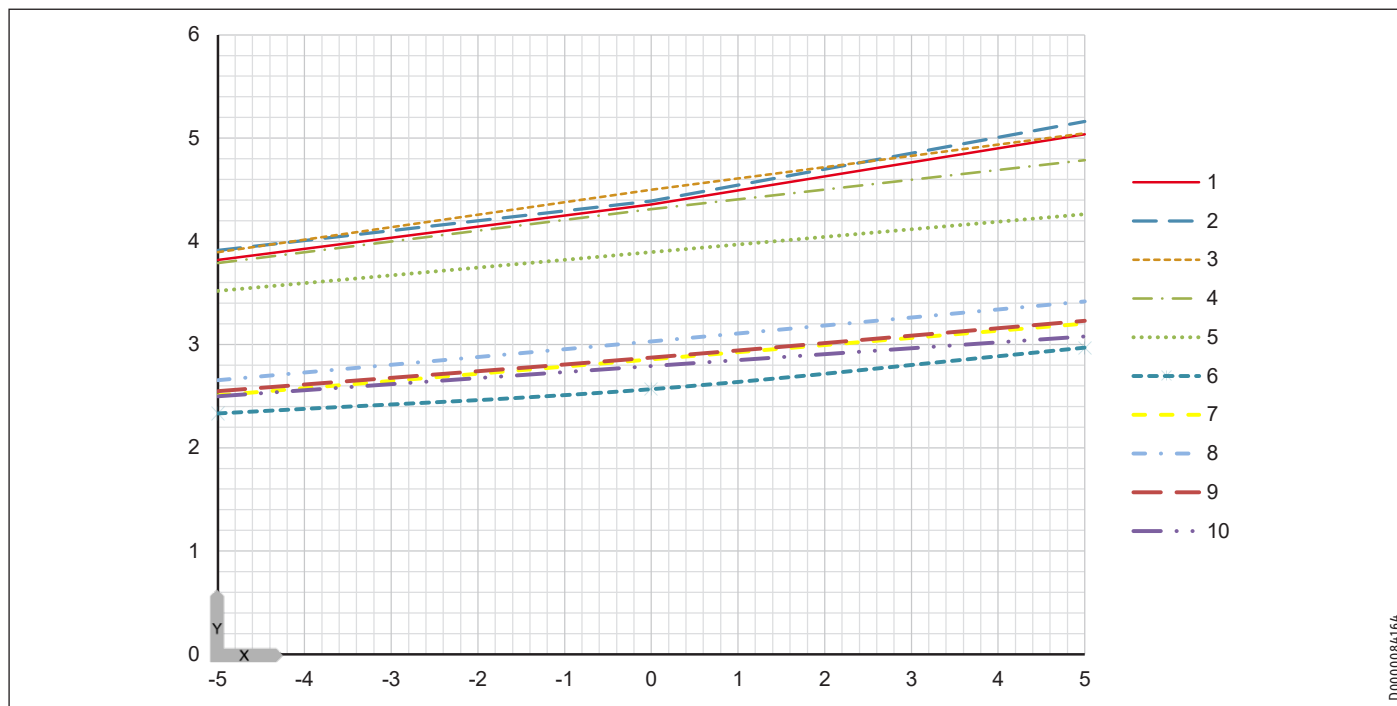

	Température départ 35 °C [tr/min]			Température départ 55 °C [tr/min]		
X Température du circuit primaire [°C]	1 1500	3 3600	5 6000	6 1500	8 3600	10 6000
Y Coefficient de performance	2 3000	4 4500		7 3000	9 4500	

# INSTALLATION

## Données techniques

### 18.4.4 WPE-I 87 H 400 Premium

#### Puissance calorifique

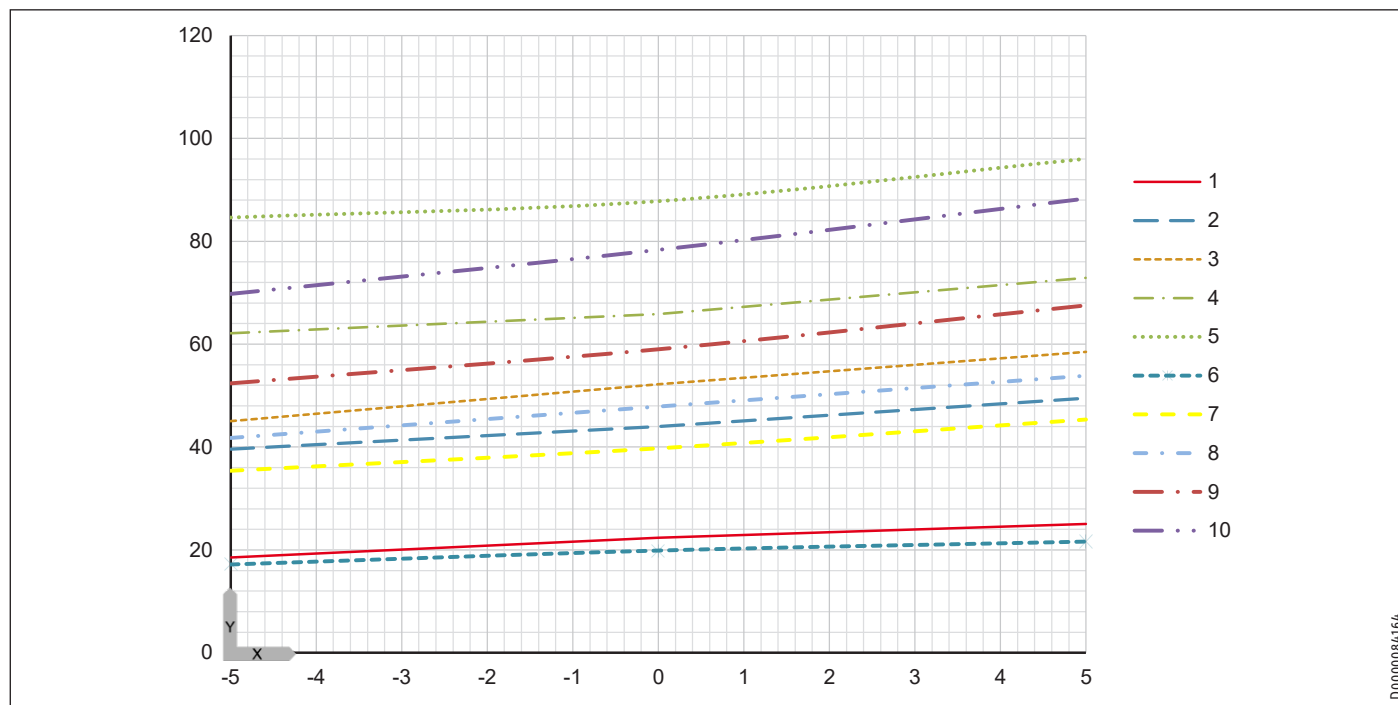

	Température départ 35 °C [tr/min]			Température départ 55 °C [tr/min]		
X Température du circuit primaire [°C]	1 1500	3 3600	5 6000	6 1500	8 3600	10 6000
Y Puissance calorifique [kW]	2 3000	4 4500		7 3000	9 4500	

#### Puissance absorbée

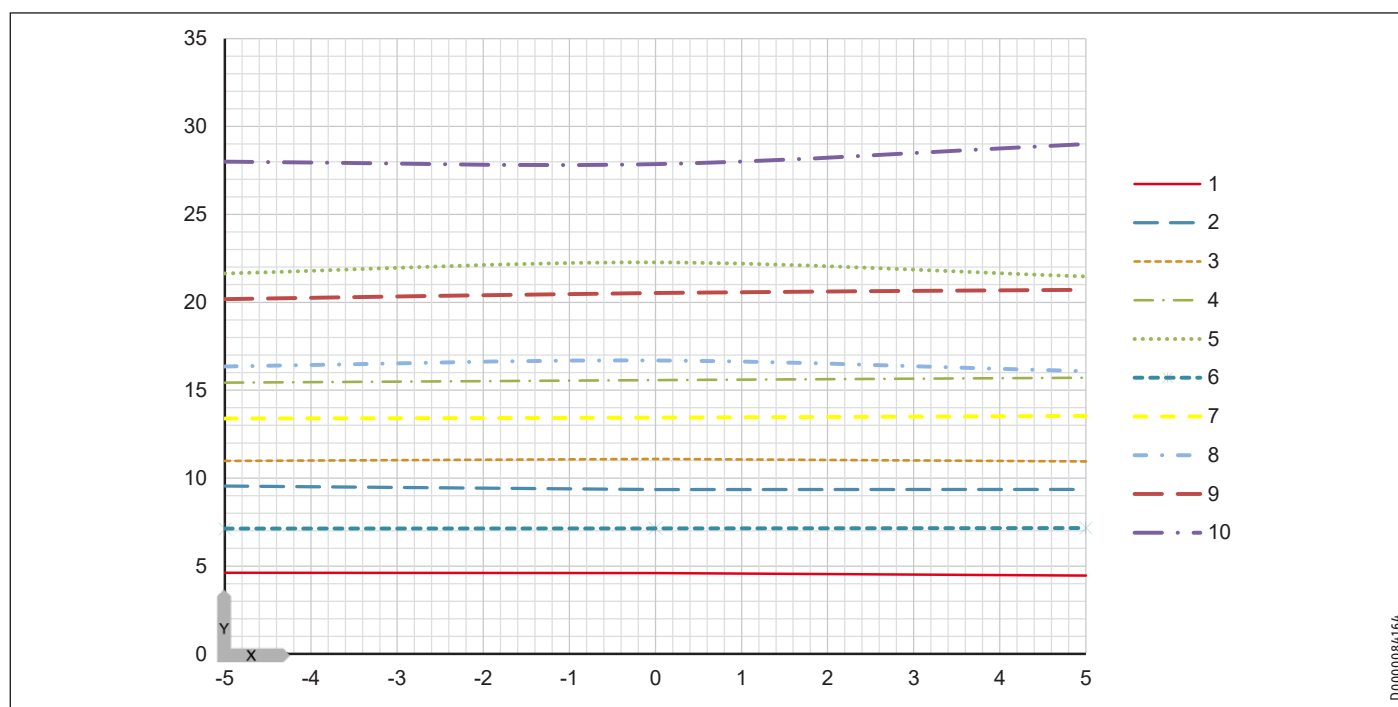

	Température départ 35 °C [tr/min]			Température départ 55 °C [tr/min]		
X Température du circuit primaire [°C]	1 1500	3 3600	5 6000	6 1500	8 3600	10 6000
Y Puissance électrique absorbée [kW]	2 3000	4 4500		7 3000	9 4500	

# INSTALLATION

## Données techniques

### Coefficient de performance

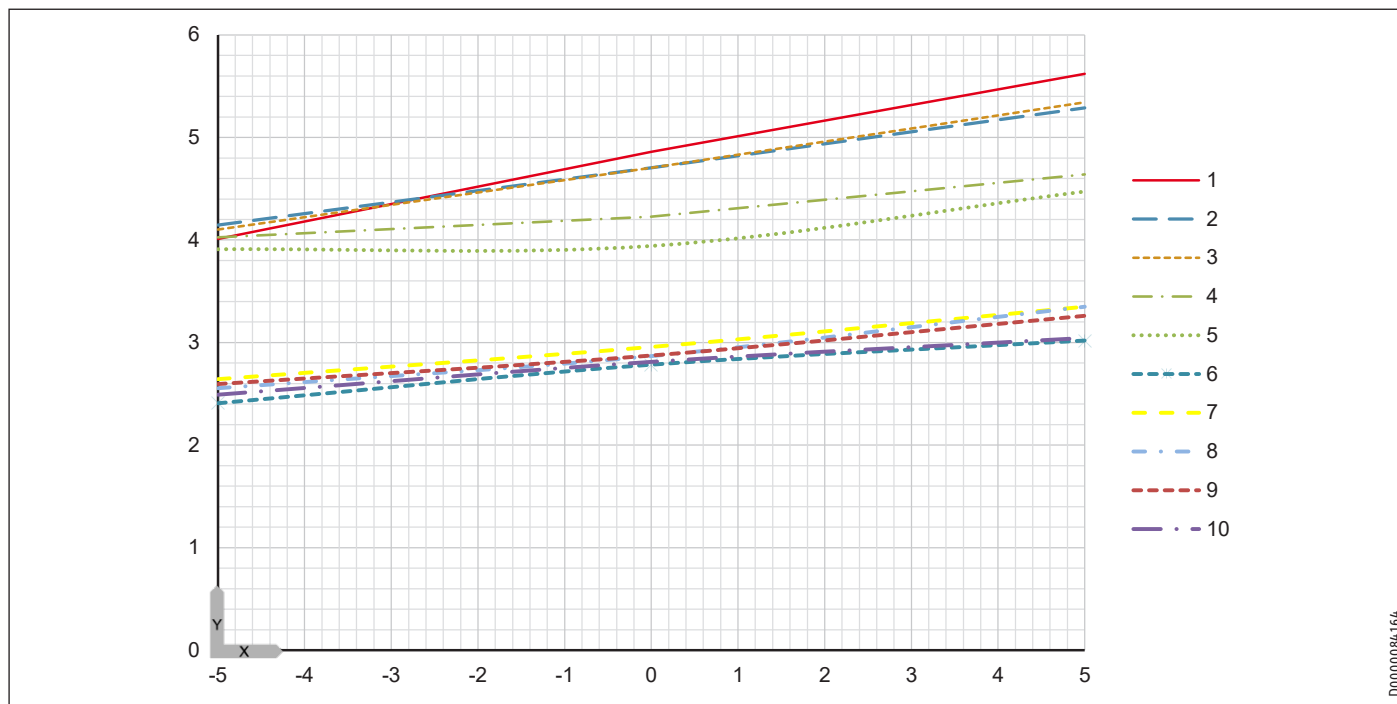

	Température départ 35 °C [tr/min]			Température départ 55 °C [tr/min]		
X Température du circuit primaire [°C]	1 1500	3 3600	5 6000	6 1500	8 3600	10 6000
Y Coefficient de performance	2 3000	4 4500		7 3000	9 4500	

### 18.5 Tableau des données

Les données de performance s'appliquent aux appareils neufs équipés d'échangeurs de chaleur propres.

La puissance absorbée indiquée pour les auxiliaires intégrés est une valeur maximale susceptible de varier en fonction du point de fonctionnement.

Les caractéristiques de performance de la pompe à chaleur incluent la puissance absorbée par les auxiliaires intégrés conformément à EN 14511.

		WPE-I 33 H 400 Premium	WPE-I 44 H 400 Premium	WPE-I 59 H 400 Premium	WPE-I 87 H 400 Premium
		201412	201413	201414	201415
<b>Puissance calorifique</b>					
Puissance calorifique à B0/W35 (EN 14511)	kW	20,18	26,71	35,60	52,00
Puissance calorifique à B0/W35 (min./max.)	kW	10 - 33	11 - 44	14 - 59	21 - 87
<b>Puissance absorbée</b>					
Puissance absorbée à B0/W35 (EN 14511)	kW	4,26	5,81	7,91	11,0
<b>Coefficients de performance</b>					
Coefficient de performance à B0/W35 (EN 14511)		4,73	4,6	4,5	4,71
SCOP (EN 14825)		5,55	5,65	5,19	5,17
<b>Données acoustiques</b>					
Niveau de puissance acoustique (EN 12102)	dB(A)	41-56	41-56	46-61	46-63
<b>Limites d'utilisation</b>					
Limite d'utilisation mini côté chauffage	°C	20	20	20	20
Limite d'utilisation maxi côté chauffage	°C	65	65	65	65
Limite d'utilisation mini source de chaleur	°C	-10	-10	-10	-10
Limite d'utilisation maxi source de chaleur	°C	20	20	20	20
<b>Données énergétiques</b>					
Classe d'efficacité énergétique		A+++ / A+++	A+++ / A+++	A+++ / A+++	A+++ / A+++
Classe d'efficacité énergétique, par conditions climatiques moyennes, W55/W35		A+++ / A+++	A+++ / A+++	A+++ / A+++	A+++ / A+++
<b>Données électriques</b>					
Fréquence	Hz	50	50	50	50
Protection (électrique)	A	32	40	50	63
Phases		3/N/PE	3/N/PE	3/N/PE	3/N/PE
Tension nominale	V	400	400	400	400
Courant de démarrage	A	17	21	29	37
Courant de fonctionnement maxi	A	25,2	29,3	39,8	54,2
<b>Versions</b>					
Fluide frigorigène		R410A	R410A	R410A	R410A
Charge en fluide frigorigène	kg	3,9	4,4	6,3	9,0
Équivalent CO <sub>2</sub> (CO <sub>2</sub> e)	t	8,14	9,19	13,15	18,79
Potentiel de réchauffement global du fluide frigorigène (PRG100)		2088	2088	2088	2088
Huile compresseur		POE	POE	POE	POE
Matériau du condenseur		1.4401/Cu	1.4401/Cu	1.4401/Cu	1.4401/Cu
Matériau de l'évaporateur		1.4401/Cu	1.4401/Cu	1.4401/Cu	1.4401/Cu
<b>Dimensions</b>					
Hauteur	mm	1723	1723	1742	1742
Largeur	mm	692	692	900	900
Profondeur	mm	803	803	848	848
<b>Poids</b>					
Poids	kg	300	300	430	550
<b>Raccords</b>					
Raccord côté chauffage	mm	35	35	42	42
Raccord côté source de chaleur	mm	42	42	54	54
Raccordement gaz chauds	mm	28,00	28,00	28,00	28,00
Câble de raccordement électrique	mm <sup>2</sup>	5 x 6,0	5 x 10,0	5 x 10,0	5 x 10,0

# INSTALLATION

## Données techniques

		WPE-I 33 H 400 Premium	WPE-I 44 H 400 Premium	WPE-I 59 H 400 Premium	WPE-I 87 H 400 Premium
<b>Qualité de l'eau de chauffage</b>					
Dureté de l'eau	°dH	≤ 3	≤ 3	≤ 3	≤ 3
pH (avec composés d'aluminium)		8,0-8,5	8,0-8,5	8,0-8,5	8,0-8,5
pH (sans composés d'aluminium)		8,0-10,0	8,0-10,0	8,0-10,0	8,0-10,0
Chlorures	mg/l	<30	<30	<30	<30
Conductivité (adoucissement)	μS/cm	<1000	<1000	<1000	<1000
Conductivité (déminéralisation)	μS/cm	20-100	20-100	20-100	20-100
Oxygène 8 à 12 semaines après remplissage (adoucissement)	mg/l	< 0,02	< 0,02	< 0,02	< 0,02
Oxygène 8 à 12 semaines après remplissage (déminéralisation)	mg/l	< 0,1	< 0,1	< 0,1	< 0,1
<b>Qualité du fluide caloporteur côté source de chaleur</b>					
Concentration de monoéthylène glycol dans le fluide caloporteur	Vol.-%	25-35	25-35	25-35	25-35
<b>Valeurs</b>					
Surpression admissible du fluide frigorigène	MPa	4,5	4,5	4,5	4,5
Débit volumique chauffage (EN 14511) à A7/W35, B0/W35 et 5 K	m³/h	3,24	4,5	6,19	9,29
Débit volumique côté source de chaleur	m³/h	7,63	9,75	12,38	18,79
Débit volumique minimal chauffage	m³/h	1,91	1,91	2,66	3,82
Débit volumique côté chauffage	m³/h	5,76	7,56	10,3	15,12

### Autres données

		WPE-I 33 H 400 Premium	WPE-I 44 H 400 Premium	WPE-I 59 H 400 Premium	WPE-I 87 H 400 Premium
		201412	201413	201414	201415
Hauteur d'installation maximale	m	2000	2000	2000	2000

### 19. Annexe

#### 19.1 Tableau des pannes

Message	Classe	Description
Pressostat haute pression	A	Pressostat haute pression activé
Basse pression	A	Arrêt en raison d'une basse pression, plus de 5 fois en 5 heures, limite basse pression = 2,3 bars
Température de décharge élevée	A	Arrêt à une température de décharge élevée, plus de 3 fois en 8 heures
Haute pression	A	Arrêt en raison d'une haute pression, plus de 5 fois en 5 heures, limite de désactivation = 41,5 bars
Sonde tuyau d'évacuation	A	Alarme sonde
Sonde conduite de fluide	A	Alarme sonde
Sonde gaz d'aspiration	A	Alarme sonde
Départ/pression eau glycolée basse	A	Pressostat ou contrôleur de débit
E/S surveillance des phases	A	Carte BM, une ou plusieurs phases manquantes
Inverter	A	Alarme inverter, plus de 3 arrêts en 2 heures
Surchauffe	A	Arrêt en raison d'une surchauffe, plus de 5 fois en 5 heures
Rapport de pression	A	Arrêt en raison d'un rapport incorrect entre côté haute pression et côté basse pression du compresseur, plus de 5 fois en 5 heures
Hors plage de travail	A	Arrêt en raison de valeurs hors plage de travail, plus de 5 fois en 5 heures
Température eau glycolée	A	Arrêt déclenché par la surveillance de la température d'eau glycolée, plus de 5 fois en 5 heures
Communication inverter	A	Coupure de la communication Modbus entre la carte CM (module de pilotage) et l'inverter
Profil pompe à chaleur	A	Recommencez la configuration dans le menu du profil de pompe à chaleur
Aucune carte BM trouvée	A	Aucune carte BM détectée, un redémarrage est nécessaire
Sous la zone de travail	A	Arrêt en raison de valeurs hors plage de travail, plus de 5 fois en 5 heures
À droite de la zone de travail	A	Arrêt en raison de valeurs hors plage de travail, plus de 5 fois en 5 heures
Sonde entrée eau glycolée	B	Alarme sonde
Sonde sortie eau glycolée	B	Alarme sonde
Sonde entrée condenseur	B	Alarme sonde
Sonde sortie condenseur	B	Alarme sonde
Sonde de température extérieure	B	Alarme sonde
Sonde départ système	B	Alarme sonde
Sonde circuit de chauffage 1	B	Alarme sonde
Sonde circuit de chauffage 2	B	Alarme sonde
Sonde circuit de chauffage 3	B	Alarme sonde
Sonde circuit de chauffage 4	B	Alarme sonde
Sonde circuit de chauffage 5	B	Alarme sonde
Sonde système charge ECS	B	Alarme sonde
Sonde de commande ECS	B	Alarme sonde
Retour ECS	B	Alarme sonde
Sonde ballon refroidissement	B	Alarme sonde
Sonde départ circuit de refroidissement	B	Alarme sonde
Sonde retour circuit de refroidissement	B	Alarme sonde
Écart temp. max. côté eau glycolée	B	L'écart de température côté eau glycolée dépasse la valeur de consigne « Valeur limite d'alarme différence eau glycolée »
Sonde ECS (milieu)	B	Alarme sonde
Température départ max. eau glycolée	B	La température départ d'eau glycolée est supérieure à la valeur limite définie pour la surveillance de la température d'eau glycolée
Température départ min. eau glycolée	B	La température départ d'eau glycolée est inférieure à la valeur limite définie pour la surveillance de la température d'eau glycolée
Température retour min. eau glycolée	B	La température retour d'eau glycolée est inférieure à la valeur limite définie pour la surveillance de la température d'eau glycolée
Erreur hygostat (local)	B	Alarme sonde
Sonde départ chaleur excédentaire	B	Alarme sonde
Sonde retour chaleur excédentaire	B	Alarme sonde
Sonde retour refroidissement	B	Alarme sonde
Sonde retour refroidissement piscine	B	Alarme sonde
Capteur du réservoir terminal d'eau sanitaire	B	Alarme sonde ; pour cela, la protection anti-légionellose TWC doit être activée
Temps max. protection anti-légionellose dépassé	B	La fonction de protection anti-légionellose ne s'est pas terminée en 3,5 heures.
Sonde ballon tampon	B	Alarme sonde
Communication EM : 0-9	B	erreur de communication pour EM. La carte CM (module de pilotage) ne peut pas communiquer avec une ou plusieurs cartes EM.
Communication EM : 10-19	B	erreur de communication pour EM. La carte CM (module de pilotage) ne peut pas communiquer avec une ou plusieurs cartes EM.
Circuit de chauffage 2 sonde d'ambiance	B	Alarme sonde
Circuit de chauffage 3 sonde d'ambiance	B	Alarme sonde
Circuit de chauffage 4 sonde d'ambiance	B	Alarme sonde

Message	Classe	Description
Circuit de chauffage 5 sonde d'ambiance	B	Alarme sonde
Commande min. retour ECS	C	Température basse correspondant aux réglages d'alarme pour température retour d'ECS
Commande min. ECS	C	Température basse correspondant aux réglages d'alarme pour température départ d'ECS
Commande système charge d'eau	C	Écart de température correspondant aux réglages d'alarme du système charge d'eau
Circuit de chauffage 1 commande	C	Écart de température correspondant aux réglages d'alarme du circuit de chauffage 1
Circuit de chauffage 2 commande	C	Écart de température correspondant aux réglages d'alarme du circuit de chauffage 2
Circuit de chauffage 3 commande	C	Écart de température correspondant aux réglages d'alarme du circuit de chauffage 3
Circuit de chauffage 4 commande	C	Écart de température correspondant aux réglages d'alarme du circuit de chauffage 4
Circuit de chauffage 5 commande	C	Écart de température correspondant aux réglages d'alarme du circuit de chauffage 5
Commande alimentation circuit de refroidissement	C	Écart de température correspondant aux réglages d'alarme de refroidissement
Commande ballon tampon refroidissement	C	Écart de température correspondant aux réglages d'alarme du ballon tampon refroidissement
Commande chaleur excédentaire	C	Écart de température correspondant aux réglages d'alarme de chaleur excédentaire
Sonde d'ambiance	C	Erreur de communication sonde d'ambiance
Alarme externe	C	Entrée pour alarme externe ; doit être activée dans le menu « Gestion d'alarme/alarme groupée »
Température départ du système basse	C	Température départ inférieure à 70 % de la valeur de consigne pendant plus de 3 heures
Temp. départ syst. élevée	C	La température départ dépasse la valeur limite prédéfinie (par défaut : 70 °C)
Vanne ECS collée	C	Le régulateur présume que la vanne ECS est bloquée dans une position incorrecte
Erreur de communication avec PAC primaire	D	Erreur de communication de la pompe à chaleur secondaire vers la pompe à chaleur primaire
Erreur de communication avec PAC secondaire	D	Erreur de communication de la pompe à chaleur primaire vers la pompe à chaleur secondaire
Trop peu de PAC secondaires détectées.	D	Le nombre de pompes à chaleur secondaires communiquant avec la pompe à chaleur primaire est plus petit que prévu
PAC secondaire alarme catégorie A	D	Une pompe à chaleur secondaire réagit à une alarme de classe A
PAC secondaire alarme catégorie B	D	Une pompe à chaleur secondaire réagit à une alarme de classe B
Plusieurs appareils primaires trouvés	D	Une ou plusieurs pompes à chaleur primaires supplémentaires ont été détectées sur le même port de communication. Supprimez l'origine de l'erreur en modifiant le port de communication.
Alarme pressostat ext. Pompe à chaleur	E	Pressostat de service pour module d'extension
PAC externe défaut général	E	Alarme groupée de la pompe à chaleur externe
Communication ext. Pompe à chaleur	E	Erreur de communication

### 19.2 Liste de contrôle pour la mise en service



#### Remarque

La liste de contrôle pour la mise en service est simplement fournie pour aider l'installateur et n'a pas prétention à être exhaustive. Sous réserve d'erreurs et de modifications. L'installateur est responsable des prestations et travaux qu'il effectue et doit travailler en tenant compte des dernières évolutions et règles techniques reconnues.



#### Remarque

Veillez lire attentivement et conserver la notice d'utilisation et d'installation des appareils et accessoires avant leur mise en service. La liste de contrôle ne saurait remplacer la lecture attentive des notices.

	Point à contrôler	Renvoi à la notice	Case à cocher
Mise en place	Les distances minimales ont-elles été respectées ?	Pompe à chaleur : chapitre « Distances minimales »	<input type="checkbox"/>
	Les remarques générales se rapportant à l'acoustique et au lieu d'installation ont-elles été respectées ?	Pompe à chaleur : chapitre « Travaux préparatoires »	<input type="checkbox"/>
	Les traversées murales pour le raccordement hydraulique et électrique ont-elles été étanchéifiées ?	Pompe à chaleur : chapitre « Traversée murale »	<input type="checkbox"/>
<b>Installation hydraulique</b>			
	Le circuit primaire a-t-il été soigneusement rincé à l'eau glycolée avant le raccordement de la pompe à chaleur ?	Pompe à chaleur : chapitre « Mise en œuvre du circuit primaire »	<input type="checkbox"/>
	L'installation de chauffage a-t-elle été soigneusement rincée avec une eau appropriée avant le raccordement de la pompe à chaleur ?	Pompe à chaleur : chapitre « Raccordement du départ et du retour »	<input type="checkbox"/>
	Le départ et le retour de la pompe à chaleur et du ballon ou système de chauffage ont-ils été correctement raccordés et suffisamment isolés ?	Pompe à chaleur : chapitre « Raccordement du départ et du retour »	<input type="checkbox"/>
	La qualité de l'eau correspond-elle aux préconisations spécifiées dans le tableau des données techniques ?	Pompe à chaleur : chapitre « Tableau des données »	<input type="checkbox"/>
	L'installation de chauffage a-t-elle été remplie à la bonne pression ?		<input type="checkbox"/>
	L'installation de chauffage a-t-elle été intégralement purgée au niveau de la pompe à chaleur et du ballon ou système de chauffage et le purgeur ensuite bien refermé ?	Pompe à chaleur : chapitre « Remplissage de l'installation de chauffage »	<input type="checkbox"/>
	Le dimensionnement de la tuyauterie est-il bien adapté dans toute l'installation de chauffage ?		<input type="checkbox"/>
	Un découplage hydraulique a-t-il été réalisé ?		<input type="checkbox"/>
<b>Installation électrique</b>			
	Les câbles posés pour le raccordement électrique sont-ils de section suffisante et correctement protégés ?	Pompe à chaleur : « Tableau des données »	<input type="checkbox"/>
	La sonde de température extérieure a-t-elle été installée du bon côté du bâtiment (mur orienté nord ou nord-est), est-elle protégée de toute source de chaleur tierce et non exposée directement aux rayons du soleil ?	Pompe à chaleur : chapitre « Mise en place des sondes »	<input type="checkbox"/>
	Pour le mode refroidissement : les commandes à distance ont-elles été installées dans la pièce pilote et raccordées au réseau électrique ?		<input type="checkbox"/>
	Pour le mode refroidissement : Un ballon tampon de refroidissement a-t-il été installé et raccordé dans l'installation de chauffage ?		<input type="checkbox"/>
	Dans le cas des installations avec production d'eau chaude sanitaire : la sonde de température ECS a-t-elle été correctement raccordée, positionnée et programmée dans l'unité de commande ?		<input type="checkbox"/>
	La sonde départ du circuit de chauffage a-t-elle été correctement raccordée et positionnée ? (doigt de gant inférieur dans le ballon tampon)		<input type="checkbox"/>
<b>Première mise en service</b>			
	La bonne langue a-t-elle été paramétrée ?	Unité de commande : notice d'emploi, chapitre « Réglage de la langue »	<input type="checkbox"/>
	La température ambiante de consigne a-t-elle été paramétrée ?	Unité de commande : notice d'emploi, chapitre « Ajuster la température (chauffage) »	<input type="checkbox"/>
	La courbe de chauffe a-t-elle été paramétrée ?	Unité de commande : notice d'emploi, chapitre « Ajuster la température (chauffage) »	<input type="checkbox"/>
	Le ballon tampon a-t-il été correctement configuré dans l'unité de commande ?	Unité de commande : instructions de mise en service, chapitre « Menu du régulateur » (Réglages / Ballon tampon)	<input type="checkbox"/>
	Pour le mode refroidissement : La pompe à chaleur a-t-elle été affectée au mode refroidissement et les réglages correspondants ont-ils été effectués ?	Unité de commande : instructions de mise en service, chapitre « Menu du régulateur » (Réglages / Refroidissement)	<input type="checkbox"/>
	Le pressostat haute pression a-t-il été contrôlé ?		<input type="checkbox"/>

## Garantie

Les conditions de garantie de nos sociétés allemandes ne s'appliquent pas aux appareils achetés hors d'Allemagne. Au contraire, c'est la filiale chargée de la distribution de nos produits dans le pays qui est seule habilitée à accorder une garantie. Une telle garantie ne pourra cependant être accordée que si la filiale a publié ses propres conditions de garantie. Il ne sera accordé aucune garantie par ailleurs.

Nous n'accordons aucune garantie pour les appareils achetés dans des pays où aucune filiale de notre société ne distribue nos produits. D'éventuelles garanties accordées par l'importateur restent inchangées.

## Environnement et recyclage

- ▶ Après usage, procédez à l'élimination des appareils et des matériaux conformément à la réglementation nationale.



- ▶ Si un symbole de poubelle barrée est reproduit sur l'appareil, apportez-le à un point de collecte communal ou un point de reprise du commerce pour qu'il y soit réutilisé ou recyclé.

### Petits appareils électriques



### Gros électroménager (livraison individuelle sur palette)



### Documentation papier



Comfort through Technology

**STIEBEL ELTRON GmbH & Co. KG**

Dr.-Stiebel-Straße 33 | 37603 Holzminden | Germany  
info@stiebel-eltron.com | www.stiebel-eltron.com



A 341496-46434-9968  
B 339363-45971-9968