

Weitergabe sowie Vervielfältigung dieses Dokuments, Verwertung und Mitteilung seines Inhalts sind verboten, soweit nicht ausdrücklich gestattet.
The reproduction, distribution and utilization of this document as well as the communication of its contents to others without express authorization is prohibited.

These dimensions will be especially checked at delivery
Only inspection dimensions
With /E marked dimensions are only valid for internal use

Diese Maße werden bei Abnahme besonders geprüft
Ausschließlich Prüfmaße
Mit /E gekennzeichnete Maße sind nur für interne Zwecke gültig

F

A - A

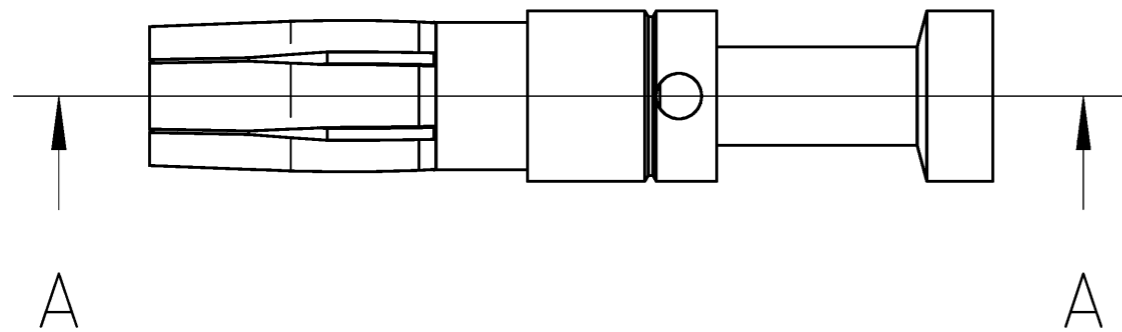
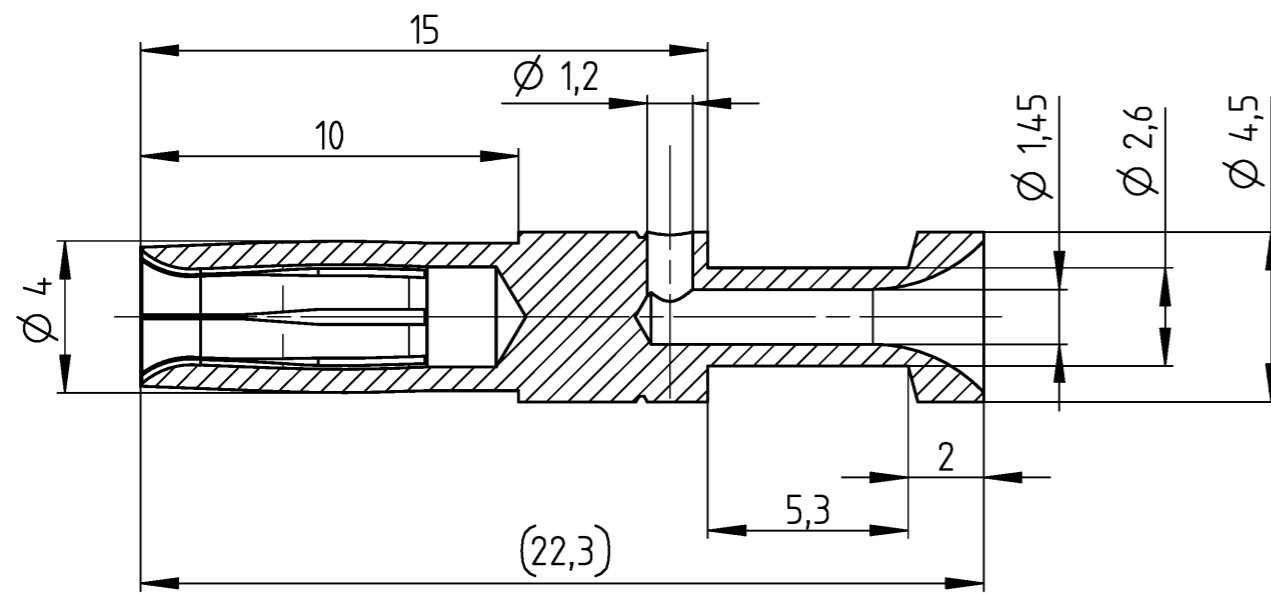

1:1

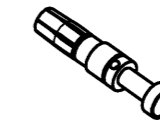

Teilenummer/ part number	Oberfläche/surface
02.123.7101.0	vergoldet/gold-plated
02.123.7101.7	vergoldet/gold-plated
02.123.7102.0	versilbert/silver-plated
02.123.7121.0	verzinkt/tin-plated

Weitere Daten siehe KATALOG oder eKatalog
additional data see CATALOG or eCATALOG

www.wieland-electric.com
eshop.wieland-electric.com

Tolerierung Size ISO 14405 © / Tolerance system Size ISO 14405 ©.
(This ISO-standard describes the envelope principle. According to the envelope principle the deviations of form and parallelism are limited by the size tolerances).

ja/yes Stoffverbots- und Deklarationsliste nach WN 5020.010 ist einzuhalten.
Conformity with Wieland document WN 5020.010 e (list of prohibited / declarable hazardous substances) to be declared!

Freitoleranz nach
General tolerance

CAD - Zeichnung, keine manuellen Änderungen
CAD - drawing, no manual modifications allowed

1. Verwendung:
First Use:

Blatt: 1 von 1
Sheet: of

	/		Werkstoff / Material	Tag/Date	Name	Zeichnung Nr. / Drawing No.	Index
	/		Messing /brass	gezeichnet drawn	21.02.2020 Schmitt J.		
	/	Maßstab / Scale		Elektronische Freigabe Electronic Release		Maße in mm / Dimensions are in mm	
	/	5:1					
	/	Vol.	mm ³ / fl./Srf.	mm ²	Ersatz für / Replacement for:		
b	26.01.2023 /			Type	Benennung/Title Buchsenkontakt mit Crimpanschluss - 1 mm ² /female connector with crimp connection - 1 mm ²		
a	31.05.2021 /			revos			
Index	Datum / Blatt Date / Sheet			Basic			
Änderung / Revision							