

SIMEL products

Notice de mise en oeuvre
Installation instructions
Instrucciones de montaje
Asennusohje

KZEP - KZEP13

CES/CT70

Connecteurs pour câble aluminium et cuivre / *Connector for aluminium or copper cable*
Amkalle haarajöhdin myös Cu (ML,MK) / *Conectores para racores de aluminio y cobre*

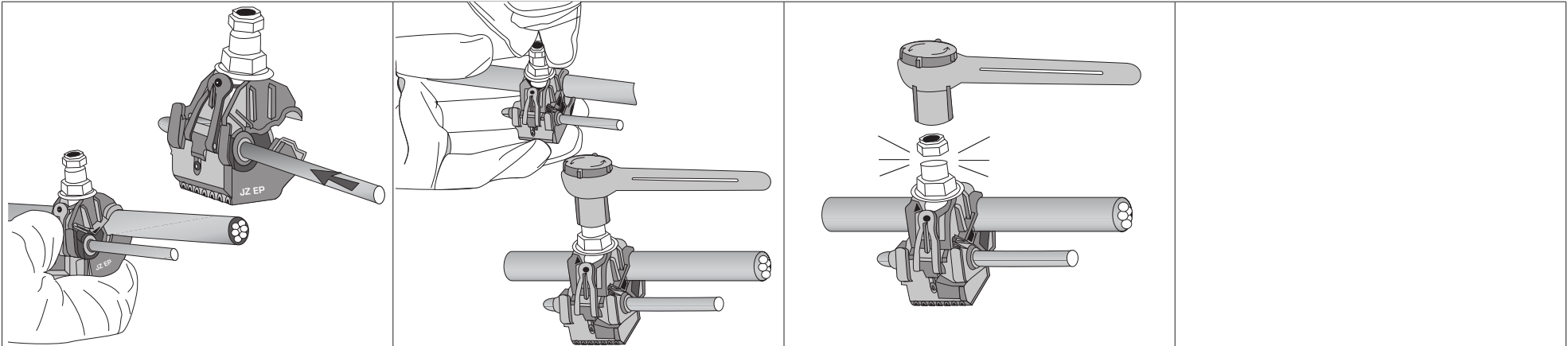

FR	<p>1/2 - Enfoncer à fond le câble dérivé dans le capuchon (dans le cas de câble dérivé cuivre, double isolation U1000R02V, retirer la première couche d'isolant sur longueur 36 mm. mini). Insérer entre les mâchoires de serrage du connecteur, le câble principal.</p>	<p>3/4 - Préserrer à la main pour maintenir le connecteur sur le câble principal. Serrer avec la bonne clé ...</p>	<p>5 - ... jusqu'à la rupture de la tête fusible (clé à cliquet CLESIM2 + douille isolée de : - 10 mm. sur plats pour KZEP, - 13 mm. sur plats pour KZEP13).</p>	<p>6 - Les connecteurs à serrage simultané ne sont pas réutilisables après démontage.</p>
EN	<p>1/2 - Push the end the tip of the tap-off cable fully into the cap. If the tap-off cable is copper with double insulation U 1000 R02V, remove the first insulation layer on 36 mm. mini length. Insert the main cable between the connector jaws.</p>	<p>3/4 - Hand tighten snugly, to keep the connector in place. Tighten with the correct tool ...</p>	<p>5 - ... up until the head shears off (ratchet wrench CLESIM 2 + insulated socket : - 10 mm. across flats for KZEP, - 13 mm. across flats for KZEP13).</p>	<p>6 - Simultaneous tightening connectors cannot be re-used after removal.</p>
ESP	<p>1/2 - Hundir a fondo el cable derivado en la caperuza (en el caso de cable derivado de cobre con doble aislamiento U 1000 R02V, retirar la primera capa de aislamiento con largo mínima 36 mm.). Insertar el cable principal entre las mordazas de apriete del conector.</p>	<p>3/4 - Apretar a mano para mantener el conector en el cable principal. Apretar el tornillo de conexión...</p>	<p>5 - ... hasta la rotura de la cabeza fusible (llave de trinquete CLESIM2 + casquillo aislado de : - 10 mm. entre caras para KZEP, - 13 mm. entre cars para KZEP13).</p>	<p>6 - Los conectores de apriete simultáneo no deben reutilizarse después del desmontaje</p>
FIN	<p>1/2 - Työnnä haarajöhdin kumisuojuukseen niin syväälle kuin mahdollista. Aseta liitin pääjohtimeen.</p>	<p>3/4 - Kiristä käsin. Tee lopullinen kiristys avaimella. Momenttiruuvi...</p>	<p>5 - ... katkeaa, kun sopiva momentti on saavutettu. Tarvittaessa liitin avataan allaolevasta ruuvista B.</p>	<p>6 - Liitintä ei saa asentaa uudelleen irrottamisen jälkeen.</p>