

BEGA**84 864**

Unterwasserscheinwerfer
Underwater floodlight
Projecteur immergeable

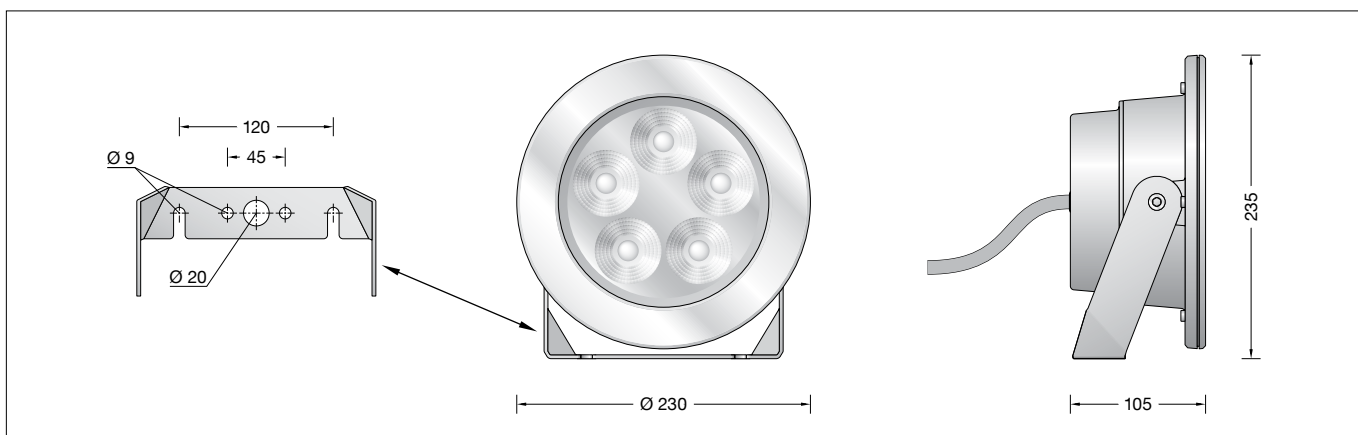

IP 68

**Gebrauchsanweisung****Instructions for use****Fiche d'utilisation****Anwendung**

Druckwasserdichter Unterwasserscheinwerfer für die Beleuchtung von Teichen, Wasserbecken und Wasserspielen bis zu 20 Meter Wassertiefe. Der Messingguss der Leuchten ist das optimale Material für den dauerhaften Einsatz unter Wasser. Der Werkstoff hat eine Trinkwasserzulassung und ist meerwasserbeständig.

Application

Water pressure tight underwater floodlight for the illumination of ponds, water pools and water features up to a depth of 20 metres. The cast brass used in these luminaires is the optimal material for long-term underwater use. The material is approved for drinking water and is resistant to sea water.

Utilisation

Projecteur immergeable résistant à la pression de l'eau jusqu'à 20 m, pour l'éclairage d'étangs, de jets d'eau ou de réservoirs d'eau. La fonderie de laiton de ces luminaires est le matériau idéal pour une utilisation permanente sous l'eau. Le matériau est homologué pour l'eau potable et résiste à l'eau de mer.

Produktbeschreibung**Scheinwerfer ohne Netzteil**

Leuchtgehäuse aus entzinkungsbeständigem Messingguss
Befestigungsbügel aus Edelstahl
Werkstoff Nr. 1.4401, electropoliert
Sicherheitsglas klar
Reflektoroberfläche Reinstaluminium
Schwenkbereich 120°
2 Befestigungslanglöcher
Breite 9 mm · Abstand 120 mm
wasserbeständige Anschlussleitung
07RN8-F 4 x 1,5[□]
Leitungslänge 7 m
DVGW-Konformitätszeichen Hygiene (HW-1011DQ0117)
Schutzklasse III ⚡
Schutzart IP 68 20 m
Staubdicht und druckwasserdicht
Maximale Eintauchtiefe 20 m
Schlagfestigkeit IK09
Schutz gegen mechanische Schläge < 10 Joule
⚡¹⁰ – Sicherheitszeichen
CE – Konformitätszeichen
Gewicht: 7,0 kg
Dieses Produkt enthält Lichtquellen der Energieeffizienzklasse(n) D

Product description**Floodlight without power supply unit**

Luminaire housing made of dezincification-resistant cast brass
Stainless steel mounting bracket
Steel grade no. 1.4401, electropolished
Clear safety glass
Reflector surface made of pure aluminium
Swivel range 120°
2 mounting slots
Width 9 mm · Distance 120 mm
water-resistant connecting cable
07RN8-F 4 x 1,5[□]
Cable length 7 m
DVGW conformity label Hygiene (HW-1011DQ0117)
Safety class III ⚡
Protection class IP 68 20 m
Dust-tight and water pressure tight
Maximum submersion depth 20 m
Impact strength IK09
Protection against mechanical impacts < 10 joule
⚡¹⁰ – Safety mark
CE – Conformity mark
Weight: 7.0 kg
This product contains light sources of energy efficiency class(es) D

Description du produit**Projecteur sans bloc d'alimentation**

Armature en fonte de laiton résistante au dézincage
Etrier de fixation en acier inoxydable
Matériau No. 1.4401, electropoli
Verre de sécurité clair
Finition du réflecteur aluminium extra-pur
Inclinaison 120°
2 trous de fixation oblongs
largeur 9 mm · Distance 120 mm
Câble de raccordement résistant à l'eau
07RN8-F 4 x 1,5[□]
Longueur de câble 7 m
Marque de conformité DVGW Hygiène (HW-1011DQ0117)
Classe de protection III ⚡
Degré de protection IP 68 20 m
Étanche à la poussière et à l'immersion
Profondeur maximale d'immersion 20 m
Résistance aux chocs mécaniques IK09
Protection contre les chocs mécaniques < 10 joules
⚡¹⁰ – Sigle de sécurité
CE – Sigle de conformité
Poids: 7,0 kg
Ce produit contient des sources lumineuses de classe d'efficacité énergétique D

Leuchtmittel

Modul-Anschlussleistung	80,7 W
Leuchten-Anschlussleistung	86 W
Bemessungstemperatur	t _a = 25 °C
Umgebungstemperatur	t _{a,max} = 30 °C
Spannung	24 V = DC

Lamp

Module connected wattage	80.7 W
Luminaire connected wattage	86 W
Rated temperature	t _a = 25 °C
Ambient temperature	t _{a,max} = 30 °C
Voltage	24 V = DC

Lampe

Puissance raccordée du module	80,7 W
Puissance raccordée du luminaire	86 W
Température de référence	t _a = 25 °C
Température d'ambiance	t _{a,max} = 30 °C
Tension	24 V = DC

84 864 K3

Modul-Bezeichnung	LED-1237/830
Farbtemperatur	3000 K
Farbwiedergabeindex	CRI > 80
Modul-Lichtstrom	12670 lm
Leuchten-Lichtstrom*	8650 lm
Leuchten-Lichtausbeute*	100,6 lm/W

84 864 K3

Module designation	LED-1237/830
Colour temperature	3000 K
Colour rendering index	CRI > 80
Module luminous flux	12670 lm
Luminaire luminous flux*	8650 lm
Luminaire luminous efficiency*	100,6 lm/W

84 864 K3

Désignation du module	LED-1237/830
Température de couleur	3000 K
Indice de rendu des couleurs	CRI > 80
Flux lumineux du module	12670 lm
Flux lumineux du luminaire*	8650 lm
Rendement lum. du luminaire*	100,6 lm/W

* vorläufige Daten

* preliminary data

* données provisoires

Lichttechnik

Bündelnde Lichtstärkeverteilung.
Halbstruwinkel 20°
Bei der Planung einer Beleuchtungsanlage unter Wasser ist zu beachten, dass Wasser in Abhängigkeit seiner Trübung Licht absorbiert. Beleuchtungsstärke und Helligkeitseindruck nehmen gegenüber einem freibrennenden Scheinwerfer entsprechend ab.

Sicherheit

Für die Installation und für den Betrieb dieser Leuchte sind die nationalen Sicherheitsvorschriften zu beachten. Die Montage und Inbetriebnahme darf nur durch eine Elektrofachkraft erfolgen. Die äußere flexible Anschlussleitung der Leuchte kann nicht ersetzt werden. Eine beschädigte Anschlussleitung muss immer mit dem Leuchtengehäuse ersetzt werden. Der Hersteller übernimmt keine Haftung für Schäden, die durch unsachgemäßen Einsatz oder Montage entstehen. Werden nachträglich Änderungen an der Leuchte vorgenommen, so gilt derjenige als Hersteller, der diese Änderungen vornimmt.

Bitte beachten Sie:

Für den elektrischen Anschluss der Leuchte ist eine 24 V Sicherheits-Gleichspannungsquelle erforderlich.
Bei elektronischen Betriebsgeräten muss es ein SELV-Betriebsgerät sein, das die Anforderungen nach EN 61347-2-13 erfüllt. Die maximale Leerlaufspannung von 30V DC muss SELV oder SELV-äquivalent entsprechen. Alternativ darf der Anschluss an Sicherheitstransformatoren nach EN 61558-2-6 (VDE 0570-2-6) mit einer Leerlaufspannung von < 30V DC erfolgen, welche eine geglättete Restwelligkeit von maximal 10 % aufweisen (siehe Ergänzungsstücke).

Der Scheinwerfer ist für den on/off Betrieb geeignet. Soll der Scheinwerfer innerhalb einer DALI-Anlage gesteuert werden, ist zusätzlich der BEGA Safety Transceiver 71302 zwingend erforderlich (siehe Ergänzungsstücke).

Montage

Elektrischen Anschluss in entsprechender Schutzart und Schutzklasse der Leuchte am externen 24 V-Betriebsgerät vornehmen. Das Betriebsgerät darf nur außerhalb des Wassers betrieben werden. Auf richtige Belegung der Anschlussleitung achten. Die schwarze Ader ist mit dem Minuspol, die rote Ader mit dem Pluspol am Betriebsgerät zu verbinden. Der Anschluss der Steuerleitungen erfolgt über die mit DATA gekennzeichnete graue und weiße Ader. Bei Nichtbelegung dieser Adern wird die Leuchte mit voller Lichtleistung betrieben.

Zwei für den Montagegrund geeignete Befestigungsschrauben im Abstand von 120 mm in der gewünschten Position vormontieren.

Scheinwerfer mit dem Bügel in die Befestigungsschrauben einschieben und befestigen.

Scheinwerfereinstellung vornehmen: Innensechskantschrauben (SW 5) lösen und gewünschten Ausstrahlwinkel einstellen. Innensechskantschrauben gleichmäßig fest anziehen.

Reinigung · Pflege

Um Oberflächenschäden auf dem Scheinwerfer zu vermeiden, muss das Wasser einen neutralen pH-Wert haben und frei von metallangreifenden Bestandteilen sein.

Light technique

Narrow beam light distribution.
Half beam angle 20°
When designing a lighting installation under water, note that the amount of light absorbed by the water depends on the clarity of the water.
Lighting intensity and brightness are less than with a free burning floodlight.

Safety

The installation and operation of this luminaire are subject to national safety regulations. Installation and commissioning may only be carried out by a qualified electrician. The outer flexible connection cable of the luminaire cannot be replaced. A damaged connection cable must always be replaced together with the luminaire housing. The manufacturer accepts no liability for damage caused by improper use or installation. If subsequent modifications are made to the luminaire, the person responsible for these modifications shall be considered the manufacturer.

Please note:

A 24V safety direct voltage source is required for the electrical connection of the luminaire. Electronic operating devices must be SELV operating devices that comply with the requirements of EN 61347-2-13. The maximum open-circuit voltage of 30V DC must be SELV or SELV-equivalent. Alternatively, a connection to safety transformers according to EN 61558-2-6 (VDE 0570-2-6) with an open-circuit voltage of < 30V DC is permissible, provided they have a smoothed residual ripple of max. 10 % (see accessories).

The floodlight is suitable for on/off operation. If the floodlight is to be controlled within a DALI system, the BEGA safety transceiver 71302 is imperatively required (see accessories).

Installation

Make the electrical connection to the external 24 V operating device in the appropriate protection class and safety class of the luminaire. The operating device must only be operated out of water. Ensure the correct assignment of the connecting cable. The black wire must be connected to the negative pole, the red wire to the positive pole on the operating device. The control lines are connected via the grey and white wires marked DATA. If these wires are not assigned, the luminaire will work with full light output.

Pre-mount two mounting screws suitable for the installation surface at 120 mm intervals in the desired position.

Insert the floodlight with the bracket into the mounting screws and fasten.

Adjust the floodlight:
Undo hexagon socket screws (wrench size 5 mm) and set the desired beam direction. Tighten the hexagon socket screws evenly.

Cleaning · Maintenance

To avoid surface damage to the floodlight, the water must have a neutral pH value and be free from substances that cause metal corrosion.

Technique d'éclairage

Répartition lumineuse intensive.
Angle de diffusion à demi-intensité 20°
Lors de l'étude d'une installation d'éclairage sub-aquatique, il faut tenir compte que l'eau absorbe de la lumière selon son degré de pureté.
Comparée à un projecteur fonctionnant à l'air, la valeur d'éclairement et la luminance obtenues diminuent.

Sécurité

Pour l'installation et l'utilisation de ce luminaire, respecter les normes de sécurité nationales. Nous recommandons la protection sur site par un disjoncteur différentiel. Le câble de raccordement flexible externe du luminaire ne peut pas être remplacé. Un câble de raccordement endommagé doit toujours être remplacé avec le boîtier du luminaire. Le fabricant décline toute responsabilité pour les dommages résultant d'une utilisation ou d'une installation inappropriée du produit. Si des modifications sont apportées ultérieurement au luminaire, l'intervenant sera considéré comme étant le fabricant.

Attention :

Une source de tension continue de sécurité 24 V est requise pour le raccordement électrique du luminaire. Pour les appareillages électroniques, il doit s'agir impérativement d'appareillages très basse tension (SELV) répondant aux exigences de la norme EN 61347-2-13. La tension à vide maximale de 30V DC doit correspondre ou être équivalente au domaine SELV (très basse tension de sécurité). Une alternative consiste à effectuer le raccordement sur des transformateurs de sécurité selon EN 61558-2-6 (VDE 0570-2-6) avec une tension à vide de < 30V DC affichant une ondulation résiduelle lissée de 10 % au maximum (voir accessoires).

Le projecteur convient à un fonctionnement on/off. Si le projecteur doit être piloté dans une installation DALI, un appareil de commande BEGA 71302 est en plus absolument nécessaire (voir accessoires).

Installation

Le raccordement électrique doit être conforme à l'indice de protection et à la classe de protection du luminaire et entrepris sur le système de commande 24 V externe. L'appareillage ne peut être utilisé que hors de l'eau. Veiller au bon adressage du câble de raccordement. Le fil noir doit être branché au pôle négatif de l'appareillage et le fil rouge au pôle positif. Le raccordement des câbles de pilotage s'effectue par les fils gris et blanc marqués DATA. Si ces fils ne sont pas raccordés, le luminaire fonctionne à puissance lumineuse maximale.

Prémonter deux vis de fixation adaptées au support d'installation à une distance de 120 mm dans la position souhaitée. Insérer le projecteur avec l'étrier dans les vis de fixation et fixer.

Régler le projecteur:
Desserrer les vis à six-pans creux (taille de clé 5) puis régler la direction du faisceau souhaitée. Serrer fort et uniformément les vis à six pans creux.

Nettoyage · Entretien

Afin d'éviter tout dommage sur la finition du projecteur, l'eau doit avoir un pH neutre et ne contenir aucune substance corrosive susceptible d'attaquer le métal.

Bitte beachten Sie:

Den im Leuchtengehäuse befindlichen Trockenmittelbeutel nicht entfernen. Er dient zur Aufnahme von Restfeuchtigkeit.

DVGW-Konformitätszeichen Hygiene

Dieser Unterwasserscheinwerfer ist mit dem DVGW-Konformitätszeichen Hygiene (HW-1011DQ0117) zertifiziert und somit uneingeschränkt für alle Trinkwasseranwendungen einsetzbar.

Austausch LED-Modul / Netzteil

Die Bezeichnung des LED-Moduls ist auf der Unterseite des jeweiligen LED-Moduls vermerkt. BEGA Ersatzmodule entsprechen in Lichtfarbe und Lichtleistung den ursprünglich verbauten Modulen. Der Austausch kann mit handelsüblichem Werkzeug durch qualifizierte Personen erfolgen. LED sind hochwertige elektronische Bauteile! Bitte vermeiden Sie während des Auswechselns eine direkte Berührung der LED-Lichtaustrittsfläche mit den Händen.

Anlage spannungsfrei schalten. Befestigungsschrauben des Scheinwerferbügels am Montagegrund lösen und Scheinwerferbügel nach hinten aus den Befestigungsschrauben entnehmen. Scheinwerfer über den Wasserspiegel heben und reinigen (siehe Reinigung · Pflege). Scheinwerfer öffnen: Hierzu die sechs Innensechskantschrauben (SW 4) auf der Rückseite lösen und den Abdeckring abnehmen. Dichtung, Glas und Reflektor herausnehmen. LED-Modul austauschen. Montagehinweise des LED-Moduls beachten. Zum Austausch des LED-Treibers die fünf Innensechskantschrauben (SW 4) lösen und Anschlussgehäuse abheben. LED-Treiber austauschen. Dichtungen überprüfen, ggf. ersetzen. Das Scheinwerfergehäuse muss vollständig sauber und absolut trocken sein. Anschlussgehäuse aufsetzen und befestigen. Schrauben gleichmäßig fest anziehen. Reflektor, Glas und Dichtung einsetzen. Abdeckring auflegen und Schrauben über Kreuz gleichmäßig fest anziehen. Anzugsdrehmoment = 3,7 Nm Funktionsprüfung außerhalb des Wassers vornehmen. Scheinwerfer mit dem Bügel in die Befestigungsschrauben einschieben und befestigen.

Ergänzungsteile

- 71 265** Montageplatte
Montageplatte für die Positionierung eines Unterwasserscheinwerfers, wenn dieser nicht bauseits mit dem Untergrund verschraubt wird.
- 71 300** Elektronisches Netzteil
Primär: 230V ~ 50/60Hz
Sekundär: 24V DC · 320 W
- 71 301** Elektronisches Netzteil
Primär: 220V-240V ~ 50/60Hz
Sekundär: 24V DC · 320 W
mit eingebautem BEGA Safety Transceiver 71 302
- 71 302** BEGA Safety Transceiver für Hutschienenmontage

Es gibt dazu eine gesonderte Gebrauchsanweisung.

Ersatzteile

Ersatzglas	14 001 588
LED-Treiber	61 001 960
LED-Modul 3000K	LED-1237/830
Reflektor	76 002 010B1
Dichtung Glas	83 002 115.A
Dichtung Gehäuse	83 002 329

Please note:

Do not remove the desiccant bag from the luminaire housing. It is needed to remove residual moisture.

DVGW conformity label Hygiene

This underwater floodlight is certified and bears the DVGW conformity label Hygiene (HW-1011DQ0117), making it suitable for use in all drinking water applications.

Replacing the LED module / Power supply unit

The designation of the LED module is noted on the underside of the specific LED module. The light colour and light output of BEGA replacement modules correspond to those of the modules originally fitted. The module can be replaced by qualified persons using standard tools. LED are high-quality electronic components! Please avoid touching the light output opening of the LED directly during relamping.

Disconnect the system from the power supply. Loosen the fastening screws of the floodlight bracket at the installation base and remove the floodlight bracket backwards from the mounting screws. Lift the floodlight above the water level and clean it (see Cleaning · Maintenance). Open the floodlight: To do this, loosen the six hexagon socket screws (wrench size 4 mm) on the back and remove the trim ring. Remove the gasket, glass and reflector. Replace LED module. Follow the installation instructions for the LED module. To replace the LED driver, loosen the five hexagon socket screws (wrench size 4 mm) and lift off the connection housing. Replace the LED driver. Check gaskets and replace as needed. The floodlight housing must be completely clean and absolutely dry. Replace the connection housing and fasten. Tighten the screws evenly. Insert the reflector, glass and gasket. Replace the trim ring and tighten the screws evenly in a crosswise pattern. Tightening torque = 3,7 Nm Carry out a function test outside the water. Insert the floodlight with the bracket into the mounting screws and fasten it.

Accessories

- 71 265** Mounting plate
Mounting plate for the positioning of an underwater floodlight if the floodlight will not be bolted to the on-site substrate.
- 71 300** Electronic power supply unit
Primary: 230V ~ 50/60Hz
Secondary: 24V DC · 320 W
- 71 301** Electronic power supply unit
Primary: 220V-240V ~ 50/60Hz
Secondary: 24V DC · 320 W
with integrated BEGA Safety Transceiver 71 302
- 71 302** BEGA Safety Transceiver for DIN rail mounting

A separate instructions for use can be provided upon request.

Spares

Spare glass	14 001 588
LED driver	61 001 960
LED module 3000K	LED-1237/830
Reflector	76 002 010B1
Gasket glass	83 002 115.A
Gasket housing	83 002 329

Attention :

Ne pas retirer le sachet de dessiccant présent dans l'armature du luminaire. Il sert à absorber l'humidité résiduelle.

Marque de conformité DVGW Hygiène

Ce projecteur immergeable est certifié conforme aux normes d'hygiène DVGW (HW-1011DQ0117) et peut donc être utilisé sans restriction pour toutes les applications d'eau potable.

Remplacement du module LED / Bloc d'alimentation

La désignation du module LED est inscrite sur le dessous de chaque module LED. Les modules de rechange BEGA correspondent aux modules d'origine en termes de couleur de lumière et de flux lumineux. Le module LED peut être remplacé par une personne qualifiée à l'aide d'outils disponibles dans le commerce. Les LED sont des composants électroniques de haute qualité! Eviter de toucher la surface de diffusion des LED avec les doigts pendant le remplacement.

Mettre l'installation hors tension. Desserrer les vis de fixation de l'étrier du projecteur sur la surface de montage et retirer l'étrier du projecteur des vis de fixation en le tirant vers l'arrière. Soulever le projecteur au-dessus du niveau de l'eau et le nettoyer (voir Nettoyage · Entretien). Ouvrir le projecteur : Pour ce faire, desserrer les six vis à six pans creux (SW 4) au dos et retirer l'anneau de finition. Retirer le joint, le verre et le réflecteur. Remplacer le module LED. Respecter les instructions de montage du module LED. Pour remplacer le pilote LED, desserrer les cinq vis à six pans creux (SW 4) et retirer la boîte de connexion. Remplacer le pilote LED. Vérifier les joints d'étanchéité et les remplacer si nécessaire. Le boîtier de projecteur doit être entièrement propre et absolument sec. Positionner la boîte de connexion puis la fixer. Serrer les vis fermement de façon régulière. Installer le réflecteur, le verre et le joint. Placer l'anneau de finition et bien serrer en croix et uniformément les vis. Couple de serrage = 3,7 Nm Effectuer une vérification de la fonctionnalité hors de l'eau. Insérer le projecteur dans les vis de fixation à l'aide de l'étrier et serrer.

Accessoires

- 71 265** Platine de montage
Platine de montage permettant de positionner un projecteur immergeable lorsque celui-ci n'est pas vissé directement sur la surface de support.
- 71 300** Boîtier d'alimentation électronique
Primaire : 230 V ~ 50/60Hz
Secondaire : 24 V DC · 320 W
- 71 301** Bloc d'alimentation électronique
primaire : 220V-240V ~ 50/60Hz
secondaire : 24V DC · 320 W avec BEGA Safety Transceiver intégré 71 302
- 71 302** BEGA Safety Transceiver pour montage sur rail DIN

Une fiche d'utilisation pour ces accessoires est disponible.

Pièces de rechange

Verre de rechange	14 001 588
Pilote LED	61 001 960
Module LED 3000K	LED-1237/830
Réflecteur	76 002 010B1
Joint du verre	83 002 115.A
Joint du boîtier	83 002 329