

ES

## MÓDULO ZONA RADIO AIRZONE UD. INDIVIDUAL INFRARROJOS

Módulo de gestión local para el control unidades de aire acondicionado vía IR y comunicación con el termostato de la zona vía radio. Alimentación mediante bus de conexión Airzone del sistema.

Funcionalidades:

- Entrada para la detección de ventana abierta.
- Entrada para la detección de presencia.
- Entrada de sonda.
- Función de sonda remota y sonda distribuida.

Para más información de nuestros productos remítase a [myzone.airzone.es](http://myzone.airzone.es)

EN

## AIRZONE INFRARED INDIVIDUAL UNIT ZONE MODULE WIRELESS

Local control module for controlling AC units via infrared. Wireless communication. Powered through system Airzone connection bus.

Features:

- Input for detection of open windows.
- Input for detection of presence.
- Probe input.
- Remote probe function and distributed probe function.

For further information about our products, go to [myzone.airzone.es](http://myzone.airzone.es)

PT

## MÓDULO ZONA RÁDIO AIRZONE UD.INDIVIDUAL INFRAVERMELHO

Módulo de gestão local para controlo de unidades de ar condicionado via IV e comunicação com o termostato da zona por rádio. Alimentação mediante barramento de conexão Airzone do sistema.

Funcionalidades:

- Entrada para deteção de janela aberta.
- Entrada para deteção de presença.
- Entrada de sonda.
- Função de sonda remota e sonda distribuída.

Para obter mais informações sobre nossos produtos, consulte [myzone.airzone.pt](http://myzone.airzone.pt)

## AZDI6MCIFRR



- Acuazone
- Innobus Pro32



ES EN PT

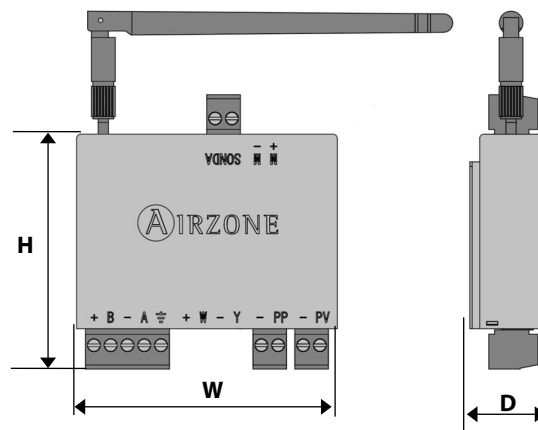

## (ES) CARACTERÍSTICAS TÉCNICAS / (EN) TECHNICAL SPECS / (PT) CARACTERÍSTICAS TÉCNICAS

Alimentación y consumo / Power supply and consumption Alimentação e consumo	
Tipo de alimentación / Type of power supply / Tipo de alimentação	Vdc
	V max 12 V
	I max 0.5 A
Consumo Stand-by / Stand-by consumption / Consumo em stand-by	0.6 W
Bus de conexión Airzone / Airzone connection bus Barramento de conexão Airzone	
Tipo de cable / Type of cable / Tipo de cabo	Trenzado y apantallado Shielded twisted pair Traçado e blindado
Hilos de comunicación / Communication wires / Fios de comunicação	2 x 0.22 mm <sup>2</sup>
Hilos de alimentación / Power supply wires / Fios de alimentação	2 x 0.5 mm <sup>2</sup>
Distancia máxima / Maximum distance / Distância máxima	100 m
Comunicaciones vía radio / Wireless communications Comunicações rádio	
Frecuencia de comunicación / Communication frequency Frequência de comunicação	868 MHz
Potencia de radiación / Radiation power / Potência de radiação	0 dBm
Distancia máxima en espacio libre / Maximum distance in open space Distância máxima em espaço livre	10 m
Entradas digitales y analógicas / Digital and analog inputs Entradas digitais e analógicas	
Detectores de ventana y presencia Window and presence contacts Detetores de janela e presença	Libre de tensión Voltage-free Livre de tensão
Distancia máxima / Maximum distance / Distância máxima	10 m
Entrada analógica / Analog input / Entrada analógica	NTC 10 KΩ a 25°C
Distancia máxima / Maximum distance / Distância máxima	3 m
Aspectos mecánicos / Mechanical aspects / Aspectos mecânicos	
Dimensiones / Dimensions / Dimensões (WxHxD)	59x44.5x17mm



## (ES) MANDOS COMPATIBLES / (EN) COMPATIBLE CONTROLLERS / (PT) CONTROLES COMPATÍVEIS

Para consultar el listado de compatibilidad de los módulos pasarela infrarrojo descargue:

You can find compatibility information on the infrared gateway module at:

Para consultar a listagem de compatibilidade do módulo gateway infravermelho, faça o download de:

[http://doc.airzone.es/producto/Gama\\_AZ6/Airzone/Distribuido/Fichas\\_tecnicas/Compatibilidades/UC\\_AZDI6MCIFR\\_MUL.pdf](http://doc.airzone.es/producto/Gama_AZ6/Airzone/Distribuido/Fichas_tecnicas/Compatibilidades/UC_AZDI6MCIFR_MUL.pdf)





## (ES) MONTAJE / (EN) ASSEMBLY / (PT) MONTAGEM

1. Encaje el módulo IR en su soporte
2. Retire el adhesivo de la parte trasera del soporte y pegue el conjunto donde lo requiera
3. Acople el emisor IR al módulo
4. Retire el adhesivo del emisor IR y fíjelo en el receptor IR de la unidad

1. Fit the IR module in its support
2. Remove the adhesive on the backside of the support and paste the whole set where required
3. Attach the IR transmitter to the module
4. Remove the adhesive on the IR transmitter and fix it to the unit IR receiver

1. Encaixe o módulo IV em seu suporte
2. Retire o adesivo da parte traseira do suporte e cole o conjunto onde for necessário
3. Acople o emissor IV ao módulo
4. Retire o adesivo do emissor IV e fixe-o no receptor IV da unidade

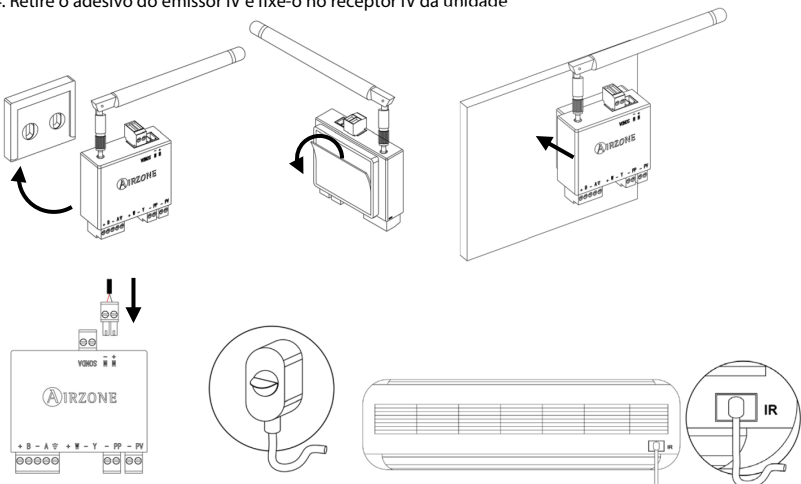

## (ES) CONEXIÓN / (EN) CONNECTION / (PT) CONEXÃO

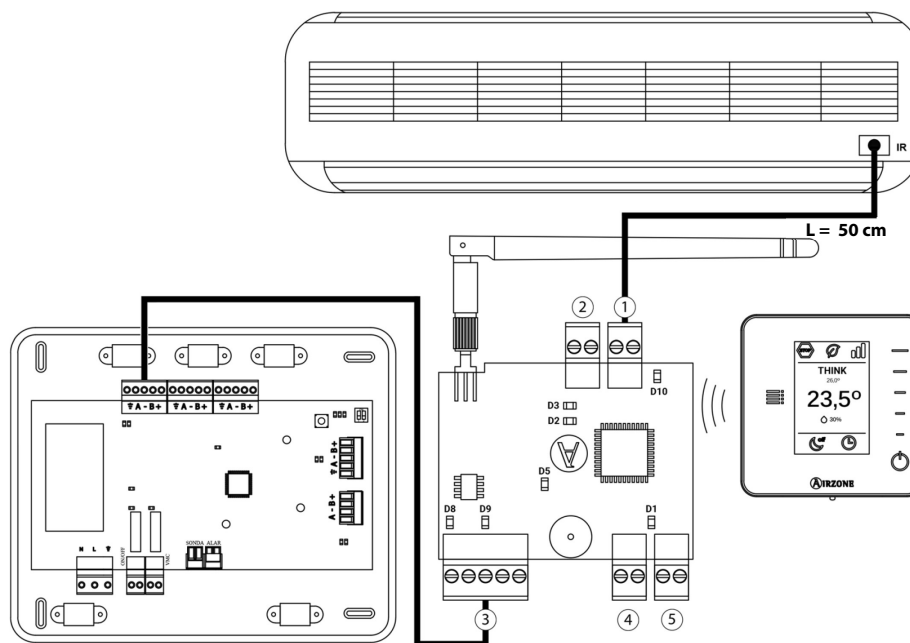

Para la conexión de más de 10 módulos, es necesaria una fuente externa, AZX6POWER. Estos valores pueden verse afectados en función de la distancia entre ellos.  
In order to connect more than 10 modules, it is necessary to have an external power supply (AZX6POWER). These values can be altered depending on the separation distance among them.  
Para conectar mais de 10 módulos, é necessária uma fonte externa, AZX6POWER. Esses valores podem variar em função da distância entre eles.

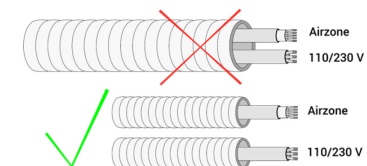

(ES) No conectar polo "-" en borna "+". Puede dañar el dispositivo.  
(EN) Do not connect the "-" pole to the "+" terminal. It may damage the device.  
(PT) Não conectar pólo "-" em terminal "+". Pode danificar o dispositivo.



## (ES) AUTODIAGNÓSTICO / (EN) SELF-DIAGNOSIS / (PT) AUTODIAGNÓSTICO

Significado / Meaning / Significado			
D1	Actividad del módulo Module operating Atividade do módulo	Parpadeo Blinking Pisca	Verde Green Verde
D2	Recepción de paquetes vía radio Wireless data packets reception Receção de pacotes via rádio	Conmuta Switches Troca	Verde Green Verde
D3	Canal asociación activo Association channel: active Canal associação ativo	Fijo Solid Fixo	Rojo Red Vermelho
D5	Alimentación Power supply Alimentação	Fijo Solid Fixo	Rojo Red Vermelho
D8	Recepción de datos del bus de conexión Airzone Data reception from Airzone connection bus Receção de dados do barramento de conexão Airzone	Parpadeo Blinking Pisca	Verde Green Verde
D9	Transmisión de datos del bus de conexión Airzone Data transmission from Airzone connection bus Transmissão de dados do barramento de conexão Airzone	Parpadeo Blinking Pisca	Rojo Red Vermelho
D10	Transmisión de datos IR IR data transmission Transmissão de dados IV	Parpadeo Blinking Pisca	Rojo Red Vermelho

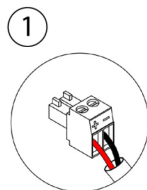

M+ Rojo | Red | Vermelho  
M- Negro | Black | Negro

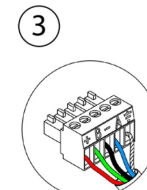

A Blue | Bleu | Azul  
- Black | Noir | Negro  
B Green | Vert | Verde  
12V Red | Rouge | Rojo  
Shield | Tresse de blindage | Malla

Significado / Meaning / Significado	
1	Conector IR / IR connector / Conector IV
2	Conector sonda / Probe connector / Conector sonda
3	Bus de conexión Airzone / Airzone connection bus / Barramento de conexão Airzone
4	Contacto presencia / Presence contact / Contacto presença
5	Contacto ventana / Window contact / Contacto janela

**Nota:** Para la conexión del contacto ventana utilizar cable apantallado.  
**Note:** Use a shielded twisted pair to connect the window contact.  
**Nota:** Para conexão do contacto da janela, utilizar cabo blindado.



## MODULE LOCAL IBPRO32 AIRZONE INFRAROUGE UNITE INDIVIDUELLE RADIO

Module de gestion locale pour le contrôle des unités de climatisation par IR et communication avec le thermostat de la zone par radio. Alimentation par bus de connexion Airzone du système.

Fonctionnalités :

- Entrée pour la détection de fenêtres ouvertes.
- Entrée pour la détection de présence.
- Entrée de sonde.
- Fonction de sonde à distance et sonde distribuée.

Pour plus d'informations sur nos produits, veuillez vous rendre sur la page [myzone.airzonefrance.fr](http://myzone.airzonefrance.fr)



## MODULO DI ZONA AIRZONE INFRAROSSI RADIO

Modulo di gestione locale per il controllo di unità di aria condizionata via IR e comunicazione con il termostato della zona via radio. Alimentazione mediante bus di collegamento Airzone del sistema.

Funzionalità:

- Entrata per il rilevamento di finestra aperta.
- Entrata per il rilevamento di presenza.
- Entrata della sonda.
- Funzione sonda remota e sonda distribuita.

Per maggiori informazioni sui nostri prodotti utilizzi il nostro sito dedicato [myzone.airzoneitalia.it](http://myzone.airzoneitalia.it)



## MODULZONE FUNK AIRZONE EINZELGERÄT ULTRAV.

Modul zur lokalen Steuerung von Klimaanlage-Geräten über IR und Kommunikation mit dem Zonethermostat über Funk. Stromversorgung über Airzone Anschlussbus des Systems.

Funktionen:

- Eingang zur Erkennung eines offenen Fensters.
- Eingang zur Präsenzerkennung.
- Sondereingang.
- Funktion Remote-Sonde und dezentrale Sonde.

Weitere Informationen über unsere Produkte siehe [myzone.airzone.es](http://myzone.airzone.es)

## AZDI6MCIFRR



- Acuazone
- Innobus Pro32



## (FR) CARACTÉRISTIQUES TECHNIQUES (IT) CARATTERISTICHE TECNICHE (DE) TECHNISCHE DATEN

Alimentation et consommation / Alimentazione e consumo Stromversorgung und Verbrauch	
Type d'alimentation / Tipo di alimentazione/ Versorgungsart	Vdc
	V max 12 V
	I max 0.5 A
Consommation Stand-by / Consumo Stand-by Stand-by-Leistungsaufnahme	0.6 W
Bus de connexion Airzone / Bus di collegamento Airzone / Airzone Anschlussbus	
Type de câble / Tipo di cavo / Kabeltyp	Torsadé et blindé Trecciato e schermato Umflochten und abgeschirmt
Fils de communications / Poli di comunicazione Kommunikationsleitung	2 x 0.22 mm <sup>2</sup>
Fils d'alimentation / Poli di alimentazione / Versorgungsleitung	2 x 0.5 mm <sup>2</sup>
Distance maximale / Distanza massima / Max. Abstand	100 m
Communications via radio / Comunicazione via radio Funkverbindungen	
Fréquence de communication / Frequenza di comunicazione Kommunikationsfrequenz	868 MHz
Puissance de radiation / Potenza massima / Max. Leistung	0 dBm
Distance maximale en champ libre / Distanza massima in campo aperto / Max. Abstand im freien Raum	10 m
Entrées numériques et analogiques / Entrate digitali e analogiche Digitale und analoge Eingänge	
Détecteurs de fenêtres et de présence Rilevatori di finestra e presenza Fenster- und Präsenzdetectoren	Libre de tension Libere da tensione Spannungsfrei
Distance maximale / Distanza / Max. Abstand	10 m
Entrée analogique / Entrata analogica / Analoger Eingang	NTC 10 KΩ a 25°C
Distance maximale / Distanza / Max. Abstand	3 m
Aspects mécaniques / Aspetti meccanici / Mechanische Aspekte	
Dimensions / Dimensioni / Abmessungen (WxHxD)	59x44.5x17mm



## (FR) CONTRÔLEURS COMPATIBLES / (IT) CONTROLLI COMPATIBILE / (DE) KOMPATIBLE FERNGESTEUERT

Pour consulter la liste des unités compatibles avec du module passerelle infrarouge, téléchargez le document :

Consulta il listino completo di unità compatibili con il modulo interfaccia infrarosso scaricando:

Zum Nachschlagen in der Kompatibilitätsliste des Gateways-Modul infrarot laden Sie die Datei herunter:

[http://doc.airzone.es/producto/Gama\\_AZ6/Airzone/Distribuido/Fichas\\_tecnicas/Compatibilidades/UC\\_AZDI6MCIFRR\\_MUL.pdf](http://doc.airzone.es/producto/Gama_AZ6/Airzone/Distribuido/Fichas_tecnicas/Compatibilidades/UC_AZDI6MCIFRR_MUL.pdf)

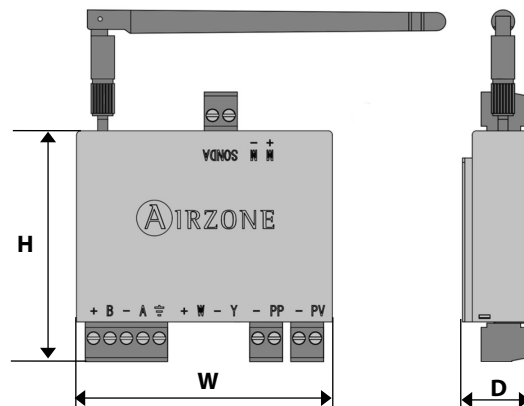



## (FR) MONTAGE / (IT) MONTAGGIO / (DE) MONTAGE

1. Insérez le module IR dans son support
2. Retirez l'adhésif de l'arrière du support et collez l'ensemble là où requis
3. Fixez l'émetteur IR au module
4. Retirez l'adhésif de l'émetteur IR et fixez-le au récepteur IR de l'unité

1. Inserire il modulo IR nel suo supporto
2. Ritirare l'adesivo della parte posteriore del supporto e incollarlo dove proceda
3. Fissare l'emittente IR al modulo
4. Ritirare l'adesivo dell'emittente IR e fissarlo al recettore IR de l'unità

1. Lassen Sie das IR-Modul in seine Halterung einrasten
2. Entfernen Sie den Aufkleber an der Halterungsrückseite und kleben Sie die Gruppe an die erforderliche Stelle
3. Koppeln Sie den IR-Sender an das Modul
4. Entfernen Sie den Aufkleber des IR-Senders und kleben Sie es an den IR-Empfänger des Geräts

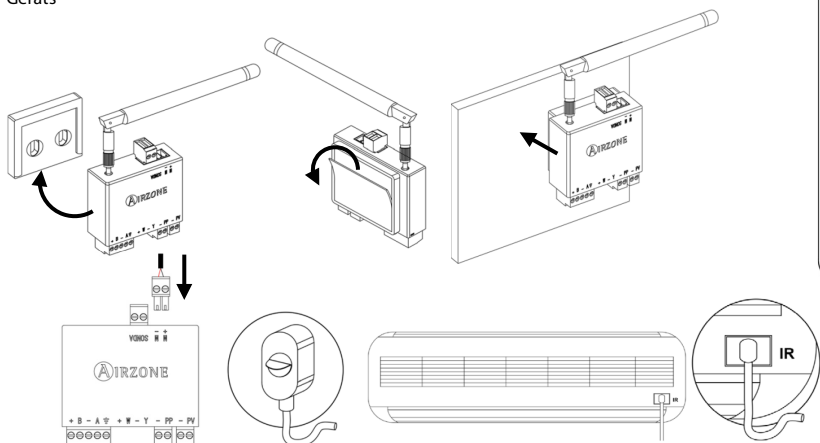

## (FR) CONNEXION / (IT) COLLEGAMENTI / (DE) VERBINDUNG

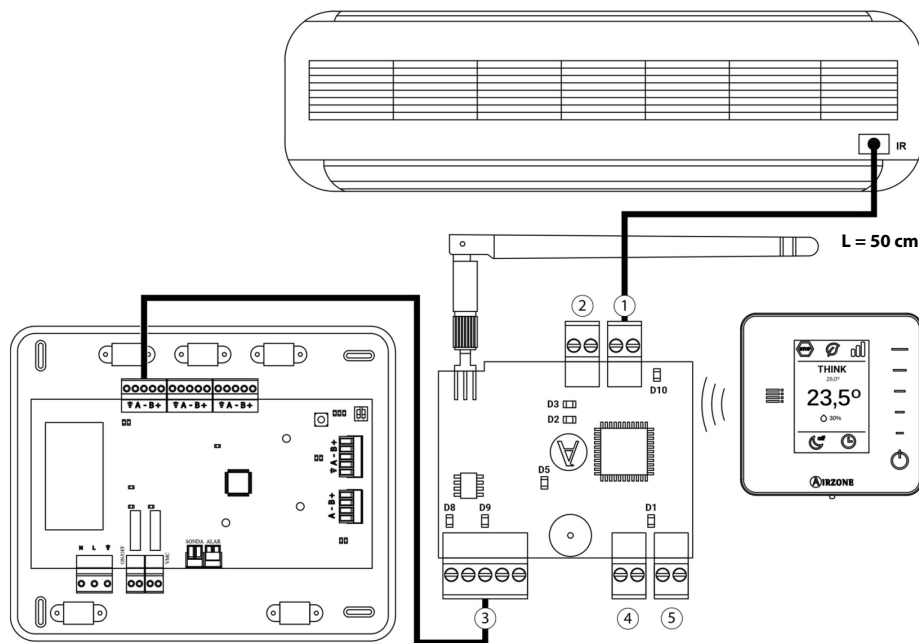

Pour connecter plus de 10 modules, il est indispensable de disposer d'une source externe AZX6POWER. Ces valeurs peuvent varier en fonction de la distance entre ceux-ci. Per il collegamento di oltre 10 moduli è necessaria una fonte esterna AZX6POWER. Questi valori possono essere condizionati in base alla loro distanza. Zum Anschluss von mehr als 10 Modulen ist eine externe Quelle AZX6POWER erforderlich. Diese Werte können je nach Entfernung zwischen ihnen Änderungen unterliegen.

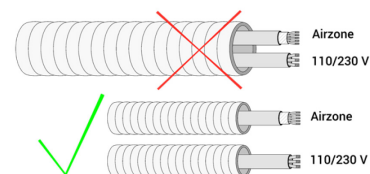

(FR) Ne pas connecter le pôle « - » sur le borne « + ». Cela pourrait endommager le dispositif.  
(IT) Non collegare il polo «-» nel connettore «+». Potrebbe danneggiare il dispositivo.  
(DE) Minuspol nicht an Plusklemme anschließen. Kann das Gerät beschädigen.



## (FR) AUTODIAGNOSTIC / (IT) AUTODIAGNOSI / (DE) SELBSTDIAGNOSE

Significado / Significato / Bedeutung			
D1	Activité del módulo Attività del modulo Funktion der Modul	Clignotement Lampeggia Blinken	Vert Verde Grün
D2	Réception de paquets de données via radio Ricezione di dati via radio Paketempfang über Funk	Commutation Commuta Schaltet	Vert Verde Grün
D3	Canal association activé Canale di associazione attivo Kopplungskanal aktiv	Fixe Fisso Fest	Rouge Rosso Rot
D5	Alimentation Alimentazione Versorgung	Fixe Fisso Fest	Rouge Rosso Rot
D8	Réception de données du bus de connexion Airzone / Ricezione dati dal bus di collegamento Airzone / Empfang der Airzone Anschlussbusdaten	Clignotement Lampeggia Blinken	Vert Verde Grün
D9	Transmission de données au bus de connexion Airzone / Trasmissione dati al bus di collegamento Airzone / Senden der Airzone Anschlussbusdaten	Clignotement Lampeggia Blinken	Rouge Rosso Rot
D10	Transmission de données IR Trasmissione dati IR Senden der IR daten	Clignotement Lampeggia Blinken	Rouge Rosso Rot

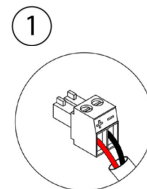

M+ Rouge | Rosso | Rot

M- Noir | Nero | Schwarz



A	Bleu	Blu	Blau
-	Noir	Nero	Schwarz
B	Vert	Verde	Grün
+	Rouge	Rosso	Rot
⏚	Tresse de blindage	Calza	Schwarzer Kabelschirm

Signification / Significato / Bedeutung	
①	Connecteur IR / Connettore IR / IR-Kontakt
②	Connecteur sonde / Connettore sonda / Sonden-Kontakt
③	Bus de connexion Airzone / Bus di collegamento Airzone / Airzone Anschlussbus
④	Détecteur de présence / Contatto presenza / Präsenzkontakt
⑤	Contact de fenêtre / Contatto finestra / Fensterkontakt

**Note :** Utiliser un câble blindé pour la connexion du contact de fenêtre.

**Nota:** Utilizzare il cavo schermato per il collegamento del contatto della finestra.

**Hinweis:** Für den Anschluss des Fensterkontakts ist ein abgeschirmtes Kabel zu verwenden.