



(ES) Visite [Flowtool](#) para calcular/seleccionar su instalación.
 (EN) Visit [Flowtool](#) to calculate/select your installation.
 (PT) Aceda a [Flowtool](#) para calcular/selecionar a sua instalação.
 (FR) Consultez [Flowtool](#) pour calculer/sélectionner votre installation.
 (IT) Si prega di visitare [Flowtool](#) per calcolare/selezionare l'impianto.
 (DE) Besuchen Sie [Flowtool](#), um Ihre Anlage zu berechnen/zusammenzustellen.

ES REJILLA LAMA LINEAL FIJA 15° MOTORIZADA

Rejillas de difusión RLQ con compuerta rectangular de rejilla motorizada (CPRR), de aluminio extrusionado con marco estándar de 26 mm, que favorecen la impulsión del flujo de aire. Los tipos de regulación disponibles son:

- Todo-nada: La compuerta ocupa el 100% de la rejilla
- Aire mínimo: La compuerta ocupa el 80% de la rejilla
- 2x1: La compuerta ocupa el 50% de la rejilla

FR GRILLE À LAMES LINÉAIRES FIXES 15° MOTORISÉE

Grilles de soufflage RLQ avec registre rectangulaire motorisé (CPRR), en aluminium extrudé avec cadre standard de 26 mm, pour favoriser la circulation de l'air. Les types de régulation disponibles sont les suivantes :

- Tout-rien : le registre occupe 100 % de la grille.
- Air minimum : le registre occupe 80 % de la grille.
- 2 en 1 : le registre occupe 50 % de la grille.

EN MOTOR-DRIVEN 15° FIXED LINEAR SLAT GRILLE

RLQ motor-driven diffusion grills with rectangular gate (CPRR) in extruded aluminium with a standard 26-mm frame that promote airflow intake. The following types of adjustment are available:

- All-nothing: The damper occupies 100% of the grille
- Minimum air: The damper occupies 80% of the grille
- 2x1: The damper occupies 50% of the grille

IT GRIGLIA A LAMA LINEARE FISSA A 15° MOTORIZZATA

Griglia di diffusione RLQ con serranda rettangolare a griglia motorizzata (CPRR), in alluminio estruso con telaio standard da 26 mm, che favoriscono la mandata del flusso d'aria. I tipi di regolazione disponibili sono:

- Tutto-niente: La serranda occupa il 100% della bocchetta
- Aria minima: La serranda occupa l'80% della bocchetta
- 2x1: La serranda occupa il 50% della bocchetta

PT GRELHA COM ALETA LINEAR FIXA 15° MOTORIZADA

Grelhas de difusão RLQ com comporta retangular motorizada (CPRR) em alumínio extrudido com quadro padrão de 26 mm que favorece a impulsão do fluxo de ar. Os tipos de regulação disponíveis são:

- Tudo-nada: O registo ocupa 100% da grelha
- Ar mínimo: O registo ocupa 80% da grelha
- 2x1: O registo ocupa 50% da grelha

DE MOTORISCHES AUSLASSGITTER MIT FESTSTEHENDEN LAMELLEN 15°

Luftauslassgitter RLQ aus stranggepresstem Aluminium mit motorischer rechteckiger Luftklappe (CPRR) und 26 mm-Standardrahmen für optimale Luftausströmung. Folgende Regelarten sind möglich:

- Auf-Zu: Die Luftklappe nimmt 100 % des Gitters ein
- Minimaler Volumenstrom: Die Luftklappe nimmt 80% des Gitters ein
- 2x1: Die Luftklappe nimmt 50% des Gitters ein

RLQV

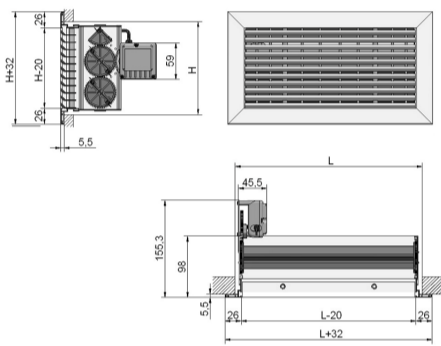

RLQ1

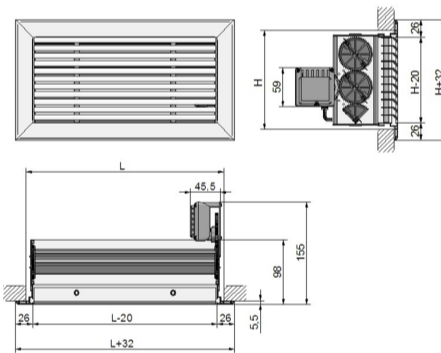

RLQ2

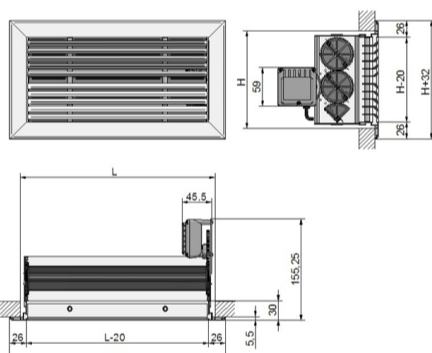

RLQX [XXX] [XXX] [X] [X] [XXX]

MTE : Todo-nada / All-nothing / Tudo-nada / Tout-rien / Tutto-niente / Auf-Zu

K : Fijación Clip / Clip fixing / Fixação por clipe / Fixation par clip / Fissaggio con clip / Klammerbefestigung

T : Fijación Tornillo / Screw fixing / Fixação por parafuso / Fixation par vis / Fissaggio con vite / Schraubbefestigung

B : RAL 9010 - Blanco / White / Branco / Blanc / Bianco / Weiß

A : Aluminio / Aluminum / Alumínio / Aluminium / Alluminio / Aluminium

H* : 75 mm, 100 mm - 200 mm

L : 200 mm - 800 mm



1 : Una dirección / One direction / Uma direção / Une direction / Una direzione / Eine Richtung

2 : Dos direcciones / Two directions / Duas direções / Deux directions / Due direzioni / Zwei Richtungen

V : Una dirección y deflexión vertical / One direction and vertical deflection / Uma direção e deflexão vertical /

One direction and déflexion verticale / Una direzione e deflessione verticale / Eine Richtung und vertikale Ablenkung

ES. RLQ1 [110020] BT MTE

RLQ1 de 1100 x 200 mm blanca con fijación al tornillo motorizada de 1 dirección
 RLQ1 white 1100 x 200-mm single-direction motor-driven grille with screw fixing
 RLQ1 de 1100 x 200 mm branca, com fixação ao parafuso motorizada e 1 direção
 RLQ1 1100 x 200 mm 1 voie, blanche, motorisée et à fixation vissée
 RLQ1 1100 x 200 mm bianca con montaggio a vite motorizzato a 1 direzione
 RLQ1 mit 1100 x 200 mm, weiß, motorisch mit Schraubbefestigung, 1 Richtung

(ES) ACCESORIOS COMPATIBLES / (EN) COMPATIBLE ACCESSORIES (PT) ACESSÓRIOS COMPATÍVEIS / (FR) ACCESSOIRES COMPATIBLES (IT) ACCESSORI COMPATIBILI / (DE) KOMPATIBLES ZUBEHÖR

- FR-X2E
- LAG
- PREJxx
- DFxx
- CPRR
- FILT

ES INSTALACIÓN

K Introduzca la rejilla en el hueco hasta que el clipaje quede fijo.

T Coloque la rejilla en el hueco y atornillela con firmeza.

Para la instalación en techo es obligatorio el uso de tornillos o pestillos.

EN INSTALLATION

K Insert the grille into the opening until it clips into place.

T Fit the grille into the opening and screw it tightly into place.

For ceiling installation, the use of screws or latches is necessary.

PT INSTALAÇÃO

K Insira a grelha na lacuna até que a clipagem fique fixa.

T Coloque a grelha na lacuna e aparafuse-a bem.

Para a instalação no teto, é obrigatório o uso de parafusos ou travas.

FR INSTALLATION

K Insérez la grille dans l'ouverture jusqu'à ce que le système de fixation soit fixe.

T Placez la grille dans l'ouverture et vissez-la fermement.

Pour l'installation sur un plafond, l'utilisation de vis ou de fermoirs est obligatoire.

IT INSTALLAZIONE

K Inserire la bocchetta nel foro fino a quando il sistema a clip non rimane fisso.

T Collocare la bocchetta nel foro e avvitarla con forza.

Per l'installazione a soffitto è obbligatorio utilizzare le viti o i chiodi.

DE INSTALLATION

K Setzen Sie das Gitter in die Aussparung ein, bis die Klammer einrastet.

T Setzen Sie das Gitter in die Aussparung und schrauben Sie es gut fest.

Für die Deckenmontage ist die Verwendung von Schrauben oder Riegeln vorgeschrieben.

K RLQxxxxxxxxKxx

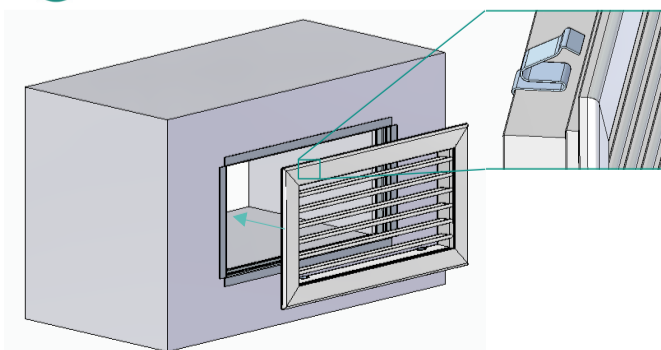

T RLQxxxxxxxxTxx

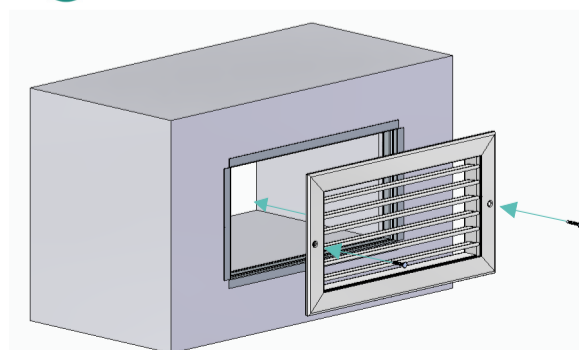

(ES) REPRESENTANTE AUTORIZADO
 No aplica.

**SISTEMA DE EVALUACIÓN
 VERIFICACIÓN DE LA
 CONSTANCIA DE LAS
 PRESTACIONES**

Sistema 4.

(EN) AUTHORIZED REPRESENTATIVE
 Not applicable.

**PERFORMANCE STATEMENT
 EVALUATION AND VERIFICATION
 SYSTEM**

System 4.

(PT) REPRESENTANTE AUTORIZADO
 Não aplicável.

**SISTEMA DE AVALIAÇÃO E
 VERIFICAÇÃO DA DECLARAÇÃO
 DE DESEMPENHO**

Sistema 4.

(FR) REPRÉSENTANT AUTORISÉ
 Non applicable.

**SYSTÈME D'ÉVALUATION
 ET DE VÉRIFICATION DE
 LA DÉCLARATION DE
 PERFORMANCE**

Système 4.

(IT) RAPPRESENTANTE AUTORIZZATO
 Not applicable.

**SISTEMA DI VALUTAZIONE E
 VERIFICA DELLE PRESTAZIONI
 DICHIARATE**

Sistema 4.

(DE) BEVOLLMÄCHTIGTER VERTRETER
 Nicht zutreffend.

**SYSTEM ZUR BEWERTUNG
 UND ÜBERPRÜFUNG DER
 LEISTUNGSERKLÄRUNG**

System 4.

(ES) NORMAS ARMONIZADAS / (EN) HARMONIZED STANDARDS / (PT) NORMAS HARMONIZADAS / (FR) NORMES HARMONISÉES / (IT) NORME ARMONIZZATE / (PT) NORMAS HARMONIZADAS / (DE) HARMONISIERTE NORMEN

(ES) Elemento / (EN) Element / (PT) Elemento / (FR) Élément / (IT) Elemento / (DE) Element	(ES) Norma / (EN) Norm / (PT) Norma / (FR) Norme / (IT) Norma / (DE) Norm
(ES) Compuertas de conducto y de rejillas (EN) Duct and Grille Dampers (PT) Comportas de dutos e grelhas (FR) Vannes de conduit et de grille (IT) Valvole a saracinesca per condotti e griglie (DE) Klappen für Kanäle und Gitter	<ul style="list-style-type: none"> EN 1751:2014
	<ul style="list-style-type: none"> IEC 61010-1:2010 & IEC 61010-1:2016/AMD1:2016 & EN 61010-1:2010/A1:2019
	<ul style="list-style-type: none"> IEC 61010-2-202:2016 & EN 61010-2-202:2017

(ES) Las prestaciones del producto previamente indicadas cumplen con las prestaciones declaradas. Esta declaración de prestaciones se emite en cumplimiento con la normativa (EU) no. 305/2011, bajo la exclusiva responsabilidad del fabricante.

(EN) The product's performance as previously indicated complies with the declared performance. This Declaration of Performance is issued in compliance with Regulation (EU) No. 305/2011, under the sole responsibility of the manufacturer.

(PT) As prestações do produto anteriormente indicadas estão em conformidade com as prestações declaradas. Esta Declaração de Desempenho é emitida em conformidade com o Regulamento (UE) n.º 305/2011, sob a exclusiva responsabilidade do fabricante.

(FR) Les performances du produit telles qu'indiquées précédemment sont conformes aux performances déclarées. Cette Déclaration de Performance est émise conformément au Règlement (UE) n° 305/2011, sous la seule responsabilité du fabricant.

(IT) Le prestazioni del prodotto precedentemente indicate sono conformi alle prestazioni dichiarate. Questa Dichiarazione di Prestazione viene emessa in conformità al Regolamento (UE) n. 305/2011, sotto l'esclusiva responsabilità del produttore.

(DE) Die zuvor angegebenen Leistungen des Produkts entsprechen den deklarierten Leistungen. Diese Leistungserklärung wird gemäß Verordnung (EU) Nr. 305/2011 unter alleiniger Verantwortung des Herstellers ausgestellt.

