



(ES) Visite [Flowtool](#) para calcular/seleccionar su instalación.  
 (EN) Visit [Flowtool](#) to calculate/select your installation.  
 (PT) Aceda a [Flowtool](#) para calcular/selecionar a sua instalação.  
 (FR) Consultez [Flowtool](#) pour calculer/sélectionner votre installation.  
 (IT) Si prega di visitare [Flowtool](#) per calcolare/selezionare l'impianto.  
 (DE) Besuchen Sie [Flowtool](#), um Ihre Anlage zu berechnen/zusammenzustellen.

### REJILLA LAMA FIJA TOMA DE AIRE EXTERIOR ANTIPÁJAROS

Rejilla de difusión RTAE de **aluminio extrusionado** con marco estándar de 26 mm y lamas horizontales fijas para la toma de aire exterior. Provista de malla antipájaros y lama antivisión con paso 25 para evitar el paso de elementos externos.

### FIXED-SLAT GRILLE WITH ANTI-BIRD MESH FOR EXTERNAL AIR INTAKE

RTAE diffusion grille made from **extruded aluminum** with a standard frame measuring 26 mm and fixed horizontal slats for external air intake. Fitted with an anti-bird mesh and anti-vision slats with 25 mm gap to prevent the passage of external elements.

### GRELHA EM LÂMINA FIJA DE ENTRADA DE AR EXTERIOR ANTIPÁSSAROS

Grelha de difusão RTAE de **aluminio extrudado** com estrutura padrão de 26 mm e lâminas horizontais fixas para entrada do ar exterior. Possui malha antipássaros e lâminas de fechamento total com passo de 25 mm para evitar a entrada de elementos externos.

### GRILLE À LAME FIXE DE PRISE D'AIR EXTÉRIEUR AVEC SYSTÈME ANTI-OISEAUX

Grille de diffusion RTAE en **aluminium extrudé** avec cadre standard de 26 mm et lames horizontales fixes pour la prise d'air extérieur. Munie d'un filet anti-oiseaux et de lames occultantes à espacement de 25 mm pour éviter le passage des éléments externes.

### BOCCHETTA DI PRESA D'ARIA ESTERNA A LAMA FISSA E CON RETE PROTETTIVA

Bocchetta di diffusione RTAE in **alluminio estruso** con bordocornice standard da 26 mm e lame orizzontali fisse per presa d'aria esterna. Provvista di rete protettiva e lame coprenti con spaziatura da 25 per evitare il passaggio di elementi esterni.

### AUSSENLUFTEINLASSGITTER FESTEHNDE LAMELLEN VOGELSICHER

Durchlassgitter RTAE aus **stranggepresstem Aluminium** mit 26 mm-Standardrahmen und feststehenden Horizontallamellen für den Außenlufteinlass. Ausgestattet mit Vogelnetz und Sichtschutzlamellen mit 25er Maschenweite, um Gegenstände von außen abzuhalten.

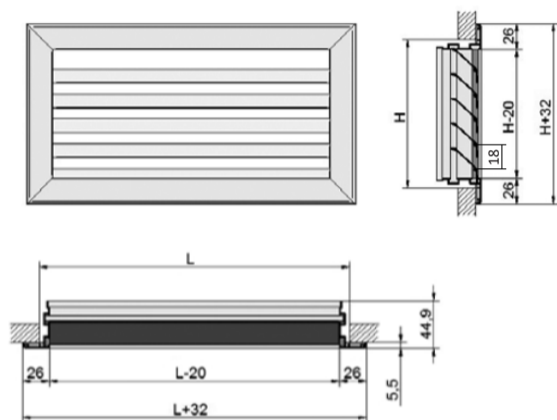

### RTAE [XXX] [XXX] [X] [X] X

- X** : Sin regulación / Without regulation / Sem regulação / Sans régulation / Senza regolazione / Ungeregelt
- K** : Fijación Clip / Clip fixing / Fixação por clipe / Fixation par clip / Fissaggio con clip / Klammerbefestigung
- T** : Fijación Tornillo / Screw fixing / Fixação por parafuso / Fixation par vis / Fissaggio con vite / Schraubbefestigung
- B** : RAL 9010 - Blanco / White / Branco / Blanc / Bianco / Weiß
- A** : Aluminio / Aluminum / Alumínio / Aluminium / Alluminio / Aluminium
- H** : 100 mm - 600 mm
- L (H=200)** : 200 mm - 1000 mm
- L (H=250)** : 250 mm - 1000 mm
- L (H=300)** : 300 mm - 1000 mm
- L (H=350)** : 350 mm - 1000 mm
- L (H=400)** : 400 mm - 1000 mm
- L (H=450)** : 450 mm - 1000 mm
- L (H=500)** : 500 mm - 1000 mm
- L (H=550)** : 550 mm - 1000 mm
- L (H=600)** : 550 mm - 1000 mm

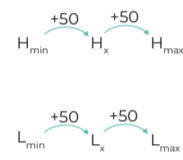

(ES) Las dimensiones pueden variar en función de la fijación o regulación.  
 (EN) The dimensions may vary depending on the type of fixing or regulation  
 (PT) As dimensões podem variar em função da fixação ou regulação.  
 (FR) Les dimensions peuvent varier en fonction de la fixation ou de la régulation.  
 (IT) Le dimensioni possono variare in base al fissaggio o alla regolazione.  
 (DE) Die Abmessungen können je nach Befestigung oder Regelungsart variieren.

**EJ** RTAE[030][015][B][T][X] — RTAE 300x150 mm blanca al tornillo sin regulación.  
 RTAE measuring 300 x 150 mm in white with screw fixing and without regulation.  
 RTAE 300 x 150 mm branca fixação por parafuso sem regulação.  
 RTAE 300 x 150 mm, blanc, fixation par vis, sans régulation.  
 RTAE 300 x 150 mm di colore bianca, fissaggio con vite, senza regolazione.  
 RTAE 300x150 mm weiß Schraubbefestigung ungeregelt.

### (ES) ACCESORIOS COMPATIBLES / (EN) COMPATIBLE ACCESSORIES (PT) ACESSÓRIOS COMPATÍVEIS / (FR) ACCESSOIRES COMPATIBLES (IT) ACCESSORI COMPATIBILI / (DE) KOMPATIBLES ZUBEHÖR

- PREJxx
- LAG

### ES INSTALACIÓN

- K** Introduzca la rejilla en el hueco hasta que el clipaje quede fijo.
- T** Coloque la rejilla en el hueco y atornillela con firmeza.  
 Para la instalación en techo es obligatorio el uso de tornillos.  
 Requiere marco de montaje.

### EN INSTALLATION

- K** Insert the grille into the opening until it clips into place.
- T** Fit the grille into the opening and screw it tightly into place.  
 For ceiling installation, the use of screws is necessary.  
 Requires assembly frame.

### PT INSTALAÇÃO

- K** Insira a grelha na lacuna até que a clipagem fique fixa.
- T** Coloque a grelha na lacuna e aparafuse-a bem.  
 Para a instalação no teto, é obrigatório o uso de parafusos.  
 Requer estrutura de montagem.

### FR INSTALLATION

- K** Insérez la grille dans l'ouverture jusqu'à ce que le système de fixation soit fixe.
- T** Placez la grille dans l'ouverture et vissez-la fermement.  
 Pour l'installation sur un plafond, l'utilisation de vis.

### IT INSTALLAZIONE

- K** Inserire la bocchetta nel foro fino a quando il sistema a clip non rimane fisso.
- T** Collocare la bocchetta nel foro e avvitarela con forza.  
 Per l'installazione a soffitto è obbligatorio utilizzare le viti.  
 Bordocornice di montaggio obbligatorio.

### DE INSTALLATION

- K** Setzen Sie das Gitter in die Aussparung ein, bis die Klammer einrastet.
- T** Setzen Sie das Gitter in die Aussparung und schrauben Sie es gut fest.  
 Für die Deckenmontage ist die Verwendung von Schrauben.

### K RTAExxxxxxxxKxx

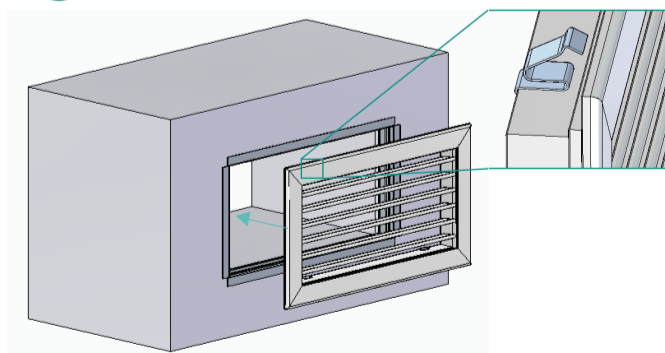

### T RTAExxxxxxxxTxx

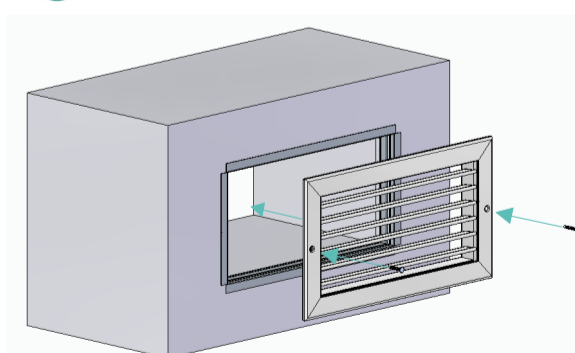

**(ES) REPRESENTANTE AUTORIZADO**

No aplica.

**SISTEMA DE EVALUACIÓN  
 VERIFICACIÓN DE LA  
 CONSTANCIA DE LAS  
 PRESTACIONES**

Sistema 4.

**(EN) AUTHORIZED REPRESENTATIVE**

Not applicable.

**PERFORMANCE STATEMENT  
 EVALUATION AND VERIFICATION  
 SYSTEM**

System 4.

**(PT) REPRESENTANTE AUTORIZADO**

Não aplicável.

**SISTEMA DE AVALIAÇÃO E  
 VERIFICAÇÃO DA DECLARAÇÃO  
 DE DESEMPENHO**

Sistema 4.

**(FR) REPRÉSENTANT AUTORISÉ**

Non applicable.

**SYSTÈME D'ÉVALUATION  
 ET DE VÉRIFICATION DE  
 LA DÉCLARATION DE  
 PERFORMANCE**

Système 4.

**(IT) RAPPRESENTANTE AUTORIZZATO**

Not applicable.

**SISTEMA DI VALUTAZIONE E  
 VERIFICA DELLE PRESTAZIONI  
 DICHIARATE**

Sistema 4.

**(DE) BEVOLLMÄCHTIGTER VERTRETER**

Nicht zutreffend.

**SYSTEM ZUR BEWERTUNG  
 UND ÜBERPRÜFUNG DER  
 LEISTUNGSERKLÄRUNG**

System 4.

**(ES) NORMAS ARMONIZADAS / (EN) HARMONIZED STANDARDS / (PT) NORMAS HARMONIZADAS / (FR) NORMES HARMONISÉES / (IT) NORME ARMONIZZATE / (PT) NORMAS HARMONIZADAS / (DE) HARMONISIERTE NORMEN**

(ES) Elemento / (EN) Element / (PT) Elemento / (FR) Élément / (IT) Elemento / (DE) Element	(ES) Norma / (EN) Norm / (PT) Norma / (FR) Norme / (IT) Norma / (DE) Norm
(ES) Difusión no motorizada (EN) Non-motorized diffusion (FR) Diffusion non motorisée (IT) Diffusione non motorizzata (PT) Difusão não motorizada (DE) Nicht motorisierte Verbreitung	• EN 12238:2001
	• EN 15726:2011
	• ISO 5219:1989

**(ES)** Las prestaciones del producto previamente indicadas cumplen con las prestaciones declaradas. Esta declaración de prestaciones se emite en cumplimiento con la normativa (EU) no. 305/2011, bajo la exclusiva responsabilidad del fabricante.

**(EN)** The product's performance as previously indicated complies with the declared performance. This Declaration of Performance is issued in compliance with Regulation (EU) No. 305/2011, under the sole responsibility of the manufacturer.

**(PT)** As prestações do produto anteriormente indicadas estão em conformidade com as prestações declaradas. Esta Declaração de Desempenho é emitida em conformidade com o Regulamento (UE) n.º 305/2011, sob a exclusiva responsabilidade do fabricante.

**(FR)** Les performances du produit telles qu'indiquées précédemment sont conformes aux performances déclarées. Cette Déclaration de Performance est émise conformément au Règlement (UE) n° 305/2011, sous la seule responsabilité du fabricant.

**(IT)** Le prestazioni del prodotto precedentemente indicate sono conformi alle prestazioni dichiarate. Questa Dichiarazione di Prestazione viene emessa in conformità al Regolamento (UE) n. 305/2011, sotto l'esclusiva responsabilità del produttore.

**(DE)** Die zuvor angegebenen Leistungen des Produkts entsprechen den deklarierten Leistungen. Diese Leistungserklärung wird gemäß Verordnung (EU) Nr. 305/2011 unter alleiniger Verantwortung des Herstellers ausgestellt.

