

(ES) Visite [Flowtool](#) para calcular/seleccionar su instalación.
 (EN) Visit [Flowtool](#) to calculate/select your installation.
 (PT) Aceda a [Flowtool](#) para calcular/selecionar a sua instalação.
 (FR) Consultez [Flowtool](#) pour calculer/sélectionner votre installation.
 (IT) Si prega di visitare [Flowtool](#) per calcolare/selezionare l'impianto.
 (DE) Besuchen Sie [Flowtool](#), um Ihre Anlage zu berechnen/zusammenzustellen.

ES REJILLA DOBLE DEFLEXIÓN HORIZONTAL-VERTICAL DE IMPULSIÓN CON REGULACIÓN POR TORNILLO

Rejilla de difusión RTHV de **aluminio extrusionado** con marco estándar de 26 mm y lamas horizontales y verticales móviles, que permiten su regulación de forma individual, adaptando el alcance y la vena de aire a las necesidades requeridas.

Dispone de compuerta de regulación de caudal integrada, accionable manualmente, por medio de tornillo.

FR GRILLE DE SOUFFLAGE DE DOUBLE DÉFLEXION HORIZONTALE-VERTICALE AVEC RÉGULATION PAR VIS

Grille de diffusion RTHV en **aluminium extrudé** avec cadre standard de 26 mm et lames horizontales et verticales mobiles, réglables de manière individuelle, ce qui permet d'adapter la portée et la veine d'air aux besoins spécifiques.

Munie d'un registre de régulation de débit intégré, actionnable manuellement à l'aide d'une vis.

EN HORIZONTAL-VERTICAL DOUBLE DEFLECTION SUPPLY GRILLE WITH REGULATION BY SCREW

RTHV diffusion grille made from **extruded aluminum** with a standard frame measuring 26 mm and mobile horizontal and vertical slats that can be individually adjusted, adapting the range and air stream to the required needs.

It has an integrated airflow regulation damper, which can be manually operated by means of a screw.

IT BOCCHETTA DI MANDATA CON DOPPIA DEFLESSIONE ORIZZONTALE-VERTICALE E REGOLAZIONE A VITE

Bocchetta di diffusione RTHV in **aluminio estruso** con bordocornice standard da 26 mm e lame orizzontali e verticali mobili, che ne permettono la regolazione individuale, adattando il lancio e il flusso d'aria in base alle necessità richieste.

Dispone di serranda di regolazione della portata integrata, azionabile manualmente tramite apposita vite.

PT GRELHA DUPLA DEFLEXÃO HORIZONTAL-VERTICAL DE IMPULSÃO COM REGULAÇÃO POR PARAFUSO

Grelha de difusão RTHV de **aluminio extrudado** com estrutura padrão de 26 mm e lâminas horizontais e verticais móveis que podem ser reguladas de forma individual, com adaptação do alcance e do fluxo de ar às necessidades.

Possui registro de regulação de caudal integrado que pode ser acionado manualmente através de parafuso.

DE DOPPELT ABLEITENDES AUSLASSGITTER HORIZONTAL-VERTIKAL MIT SCHRAUBREGELUNG

RTHV-Luftauslassgitter aus **stranggepresstem Aluminium** mit einem 26 mm-Standardrahmen und horizontal sowie vertikal verstellbaren Lamellen, die eine bedarfsgerechte Anpassung der Reichweite und Ausströmrichtung ermöglichen.

Ausgestattet mit Drosselklappe, die manuell über eine Schraube verstellbar ist.

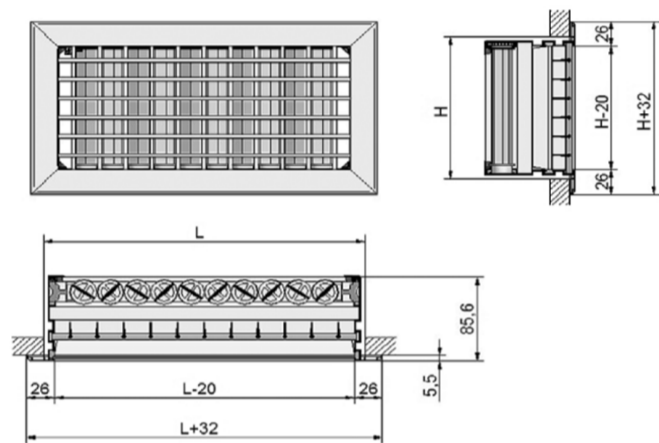

RTHV [XXX] [XXX] [X] [X] RT

RT: Regulación por tornillos / Regulation by screw / Regulação através de parafuso / Régulation l'aide d'une vis / Regolazione tramite apposita vite / Einstellbar durch Schraube

K: Fijación Clip / Clip fixing / Fixação por clipe / Fixation par clip / Fissaggio con clip / Klammerbefestigung

T: Fijación Tornillo / Screw fixing / Fixação por parafuso / Fixation par vis / Fissaggio con vite / Schraubbefestigung

B: RAL 9010 - Blanco / White / Branco / Blanc / Bianco / Weiß

A: Aluminio / Aluminum / Alumínio / Aluminium / Alluminio / Aluminium

H: 100 mm - 200 mm

L: 200 mm - 800 mm

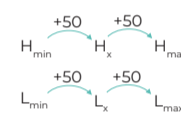

EJ. RTHV[010][030][B][K][RT]

RTHV 100x300 mm blanca fijación clip regulación por tornillos.
 RTHV measuring 100x300 mm in white with clip fixing and regulated by screw.
 RTHV 100x300 mm branca fixação por clipe, regulação através de parafuso.
 RTHV 100x300 mm 300 x 150 mm, blanc, fixation par clip régulation l'aide d'une vis
 RTHV 100x300 mm mm di colore bianco, fissaggio con clip, regolazione tramite apposita vite
 RTHV 100x300 mm weiß Klammerbefestigung Einstellbar durch Schraube

(ES) Las dimensiones pueden variar en función de la fijación o regulación.
 (EN) The dimensions may vary depending on the type of fixing or regulation
 (PT) As dimensões podem variar em função da fixação ou regulação.
 (FR) Les dimensions peuvent varier en fonction de la fixation ou de la régulation.
 (IT) Le dimensioni possono variare in base al fissaggio o alla regolazione.
 (DE) Die Abmessungen können je nach Befestigung oder Regelungsart variieren.

ES ACCESORIOS COMPATIBLES / EN COMPATIBLE ACCESSORIES PT ACESSÓRIOS COMPATÍVEIS / FR ACCESSOIRES COMPATIBLES IT ACCESSORI COMPATIBILI / DE KOMPATIBLES ZUBEHÖR

- PREJxx
- LAG

ES INSTALACIÓN

K Introduzca la rejilla en el hueco hasta que el clipaje quede fijo.

T Coloque la rejilla en el hueco y atornillela con firmeza.

Para la instalación en techo es obligatorio el uso de tornillos. Requiere marco de montaje.

EN INSTALLATION

K Insert the grille into the opening until it clips into place.

T Fit the grille into the opening and screw it tightly into place.

For ceiling installation, the use of screws is necessary. Requires assembly frame.

PT INSTALAÇÃO

K Insira a grelha na lacuna até que a clipagem fique fixa.

T Coloque a grelha na lacuna e aparafuse-a bem.

Para a instalação no teto, é obrigatório o uso de parafusos. Requer estrutura de montagem.

FR INSTALLATION

K Insérez la grille dans l'ouverture jusqu'à ce que le système de fixation soit fixe.

T Placez la grille dans l'ouverture et vissez-la fermement.

Pour l'installation sur un plafond, l'utilisation de vis. Nécessite un cadre de montage.

IT INSTALLAZIONE

K Inserire la bocchetta nel foro fino a quando il sistema a clip non rimane fisso.

T Collocare la bocchetta nel foro e avvitarela con forza.

Per l'installazione a soffitto è obbligatorio utilizzare le viti. Bordocornice di montaggio obbligatorio.

DE INSTALLATION

K Setzen Sie das Gitter in die Aussparung ein, bis die Klammer einrastet.

T Setzen Sie das Gitter in die Aussparung und schrauben Sie es gut fest.

Für die Deckenmontage ist die Verwendung von Schrauben. Erfordert einen Einbaurahmen.

K RTHVxxxxxxxxKxx

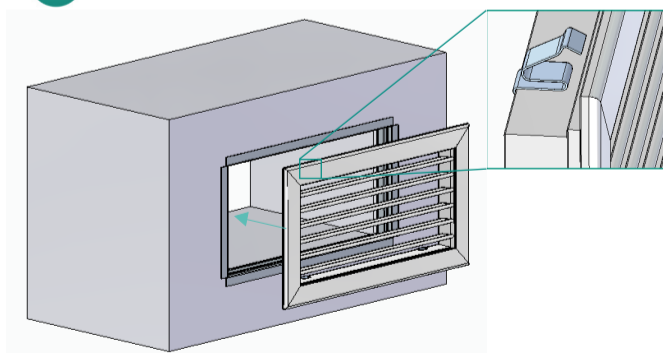

T RTHVxxxxxxxxTxx

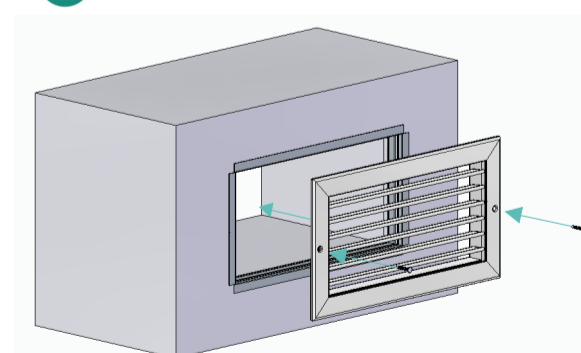

(ES) REPRESENTANTE AUTORIZADO

No aplica.

**SISTEMA DE EVALUACIÓN
 VERIFICACIÓN DE LA
 CONSTANCIA DE LAS
 PRESTACIONES**

Sistema 4.

(EN) AUTHORIZED REPRESENTATIVE

Not applicable.

**PERFORMANCE STATEMENT
 EVALUATION AND VERIFICATION
 SYSTEM**

System 4.

(PT) REPRESENTANTE AUTORIZADO

Não aplicável.

**SISTEMA DE AVALIAÇÃO E
 VERIFICAÇÃO DA DECLARAÇÃO
 DE DESEMPENHO**

Sistema 4.

(FR) REPRÉSENTANT AUTORISÉ

Non applicable.

**SYSTÈME D'ÉVALUATION
 ET DE VÉRIFICATION DE
 LA DÉCLARATION DE
 PERFORMANCE**

Système 4.

(IT) RAPPRESENTANTE AUTORIZZATO

Not applicable.

**SISTEMA DI VALUTAZIONE E
 VERIFICA DELLE PRESTAZIONI
 DICHIARATE**

Sistema 4.

(DE) BEVOLLMÄCHTIGTER VERTRETER

Nicht zutreffend.

**SYSTEM ZUR BEWERTUNG
 UND ÜBERPRÜFUNG DER
 LEISTUNGSERKLÄRUNG**

System 4.

(ES) NORMAS ARMONIZADAS / (EN) HARMONIZED STANDARDS / (PT) NORMAS HARMONIZADAS / (FR) NORMES HARMONISÉES / (IT) NORME ARMONIZZATE / (PT) NORMAS HARMONIZADAS / (DE) HARMONISIERTE NORMEN

(ES) Elemento / (EN) Element / (PT) Elemento / (FR) Élément / (IT) Elemento / (DE) Element	(ES) Norma / (EN) Norm / (PT) Norma / (FR) Norme / (IT) Norma / (DE) Norm
(ES) Difusión no motorizada (EN) Non-motorized diffusion (FR) Diffusion non motorisée (IT) Diffusione non motorizzata (PT) Difusão não motorizada (DE) Nicht motorisierte Verbreitung	• EN 12238:2001
	• EN 15726:2011
	• ISO 5219:1989

(ES) Las prestaciones del producto previamente indicadas cumplen con las prestaciones declaradas. Esta declaración de prestaciones se emite en cumplimiento con la normativa (EU) no. 305/2011, bajo la exclusiva responsabilidad del fabricante.

(EN) The product's performance as previously indicated complies with the declared performance. This Declaration of Performance is issued in compliance with Regulation (EU) No. 305/2011, under the sole responsibility of the manufacturer.

(PT) As prestações do produto anteriormente indicadas estão em conformidade com as prestações declaradas. Esta Declaração de Desempenho é emitida em conformidade com o Regulamento (UE) n.º 305/2011, sob a exclusiva responsabilidade do fabricante.

(FR) Les performances du produit telles qu'indiquées précédemment sont conformes aux performances déclarées. Cette Déclaration de Performance est émise conformément au Règlement (UE) n° 305/2011, sous la seule responsabilité du fabricant.

(IT) Le prestazioni del prodotto precedentemente indicate sono conformi alle prestazioni dichiarate. Questa Dichiarazione di Prestazione viene emessa in conformità al Regolamento (UE) n. 305/2011, sotto l'esclusiva responsabilità del produttore.

(DE) Die zuvor angegebenen Leistungen des Produkts entsprechen den deklarierten Leistungen. Diese Leistungserklärung wird gemäß Verordnung (EU) Nr. 305/2011 unter alleiniger Verantwortung des Herstellers ausgestellt.

