



FICHE TECHNIQUE

**SERIE SILENT
DESIGN ECOWATT**



AERATEURS ULTRA SILENCIEUX Série SILENT 100 ECOWATT DESIGN



KIT SILENT 100 DESIGN 12VDC ECOWATT +
CT-12/6

Ventilateurs hélicoïdes extra-plat et ultra silencieux. Débit d'environ 85 m³/h. Clapet anti-retour incorporé. Façade ABS, corps et hélice en polypropylène. Moteur à courant continu 12VDC avec roulements à billes, monté sur silent-blocs, IP45, Classe II, avec protection thermique, pour des températures jusqu'à 40°C maximum. Avec une consommation de seulement 5 watts, les ventilateurs de la série SILENT ECOWATT ont été conçus pour s'utiliser en salles de bains et petites pièces, plus particulièrement pour des usages intensifs. La faible consommation du SILENT ECOWATT permet une importante économie d'énergie.



INDICE DE PROTECTION ÉLEVÉ

FAIBLE NIVEAU SONORE!

FAIBLE CONSOMMATION!

SILENT 100 12VDC ECOWATT + CT-12/6 Kit composé d'un aérateur SILENT 100 DESIGN 12VDC ECOWATT pour des applications en TBTS (très basse tension de sécurité - volume 1 de la salle de bains) et d'un transformateur de sécurité CT-12/6.



Clapet anti-retour Evite les entrées d'air extérieur et les fuites de chauffage, lorsque l'extracteur n'est pas en fonctionnement. S'ouvre sous la pression de l'air.



Silent-blocs élastiques Moteur monté sur silent-blocs élastiques qui absorbent les vibrations.

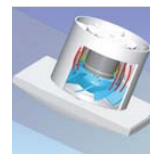

Sans vibration Le SILENT 100 DESIGN ECOWATT absorbe les vibrations. L'aérateur traditionnel transmet les vibrations au support.

SILENT 100 DESIGN ECOWATT



Réglettes de façade interchangeables incluses

Grâce aux réglettes de façade interchangeables, votre client pourra choisir son ambiance.

AERATEURS ULTRA SILENCIEUX

Série SILENT 100 ECOWATT DESIGN

PRESTATIONS - MODELES

	CZ	CRZ	CHZ
MOTEUR DC	•	•	•
TÉMOIN LUMINEUX DE MARCHE	•	•	•
CLAPET ANTI-RETOUR	•	•	•
TEMPORISATION RÉGLABLE		•	•
HYGROSTAT RÉGLABLE			•
SCHÉMA ÉLECTRIQUE*	2, 3	4, 5	1, 4

* Voir la section des Schémas électriques.

CARACTERISTIQUES TECHNIQUES

Modèle	Vitesse (tr/mn)	Puissance absorbée ouïe libre (W)	Tension (V) 50/60 Hz	Niveau pression sonore* (dB(A))	Débit maxi. (m³/h)	Isolation / Protection	Ø conduit (mm)	Poids (kg)
SILENT 100 DESIGN ECOWATT	2100	5	230	26,5	85	Classe II / IP45	100	0,65
KIT SILENT 100 DESIGN 12VDC ECOWATT	2100	8	230	29	90	Classe III / IP57 Classe II / IP21**	100	0,65 / 0,48**

* Niveau de pression sonore en champ libre à 3 mètres. ** SILENT/CT-12/6.

COURBE CARACTERISTIQUE

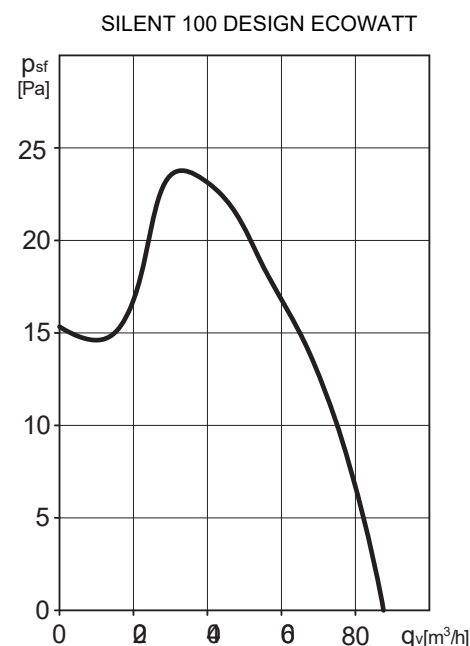

DIMENSIONS (mm)

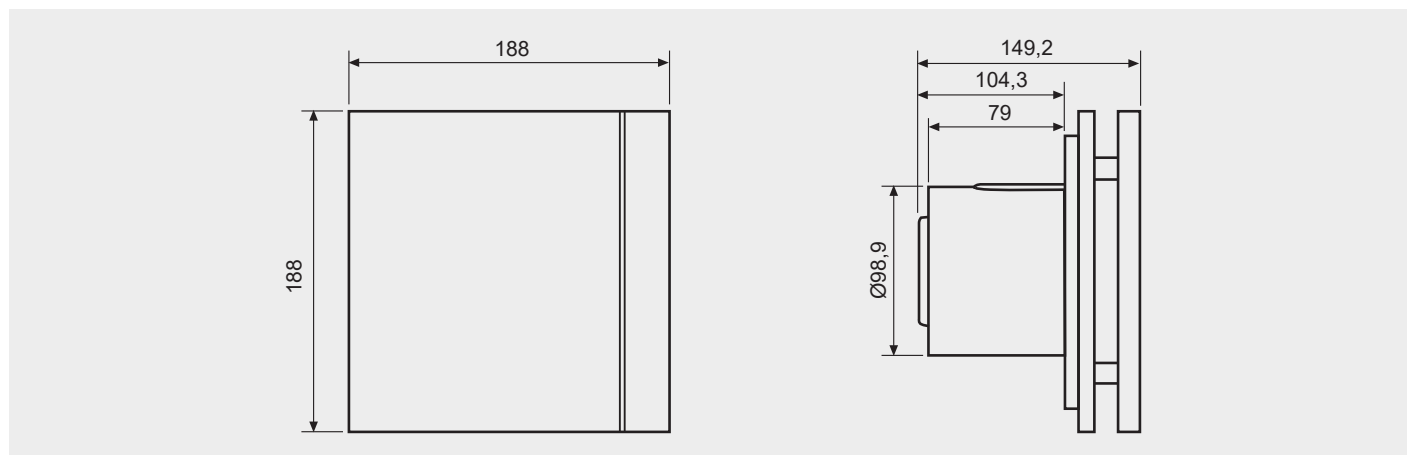

ACCESSOIRES



GSA-M0 100
Conduit fil exible aluminium.



GRA-75
Grille extérieure aluminium.



Tube télescopique + persienne à ouverture automatique (200 à 420 mm).



CX-80/125 Colliers de serrage.



PER-100W
Volet de suppression.

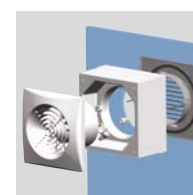

WINDOW KIT 100
Kit pour montage fenêtre.

