

**ROBINET A TOURNANT SPHERIQUE 2 PIECES FORGE ACIER A105N CLASS 1500**

Robinet à tournant sphérique 2 pièces acier forgé Class 1500 à passage intégral pour le sectionnement de fluides dans les réseaux chimiques et pharmaceutiques, industries pétro-chimiques, installations hydrauliques et air comprimé.

Pour fluides à haute pression et haute température.

L'étanchéité est assurée par un presse étoupe et un joint de corps PTFE chargé 25% Carbone et des sièges PEEK ou POM.

Compatible pour les atmosphères explosives, ATEX Zone 1&21 et Zone 2&22 notamment grâce au système antistatique.

Sur demande, commande par levier cadénassable, levier inox et volant ovale.

Design sécurité feu BS 6755-2.

**NACE**  
**MR01-75****Certificat**  
**3.1**

**Dimensions :** DN1/4" à DN2"  
**Raccordement :** Taraudé BSP ou NPT, à souder SW  
**Température Mini :** -20°C  
**Température Maxi :** +250°C (+80°C avec sièges POM)  
**Pression Maxi :** 255 Bars (Class 1500)  
**Caractéristiques :** Dispositif antistatique  
ATEX  
Axe inéjectable  
Passage intégral  
Sièges PEEK ou POM

**Matière :** Acier forgé ASTM A105N

**ROBINET A TOURNANT SPHERIQUE 2 PIECES FORGE ACIER A105N CLASS 1500**
**CARACTERISTIQUES :**

- Passage intégral
- Axe inéjectable
- Class 1500
- Atex
- Système antistatique
- Design sécurité feu BS 6755-2
- Modèle 2 pièces
- Acier galvanisé avec protection anticorrosion épaisseur 8µ
- Matériaux suivant NACE MR01-75
- Rugosité Ra de 0.4 pour la sphère, Ra 1.6 pour les embouts

**UTILISATION :**

- Industries chimiques et pharmaceutiques, industries pétro-chimiques, installations hydrauliques, air comprimé
- Eau <80°C non conseillée avec sièges PEEK
- Température mini et maxi admissible Ts :
  - - 20°C à + 80°C avec sièges POM
  - - 20°C à + 250°C avec sièges PEEK
- Pression maxi admissible Ps : 255 bars
- Vapeur : 30 bars maximum avec sièges PEEK uniquement

**RELATION PRESSION / TEMPERATURE AVEC SIEGES PEEK :**

<b>Pression ( Bar )</b>	<b>255</b>	<b>255</b>	<b>229</b>	<b>204</b>	<b>183</b>	<b>165</b>	<b>145</b>
<b>Température ( °C )</b>	<b>-20</b>	<b>38</b>	<b>93</b>	<b>120</b>	<b>149</b>	<b>204</b>	<b>250</b>

**COURBE PRESSION / TEMPERATURE ( HORS VAPEUR ) AVEC SIEGES PEEK:**

Pression (Bar)

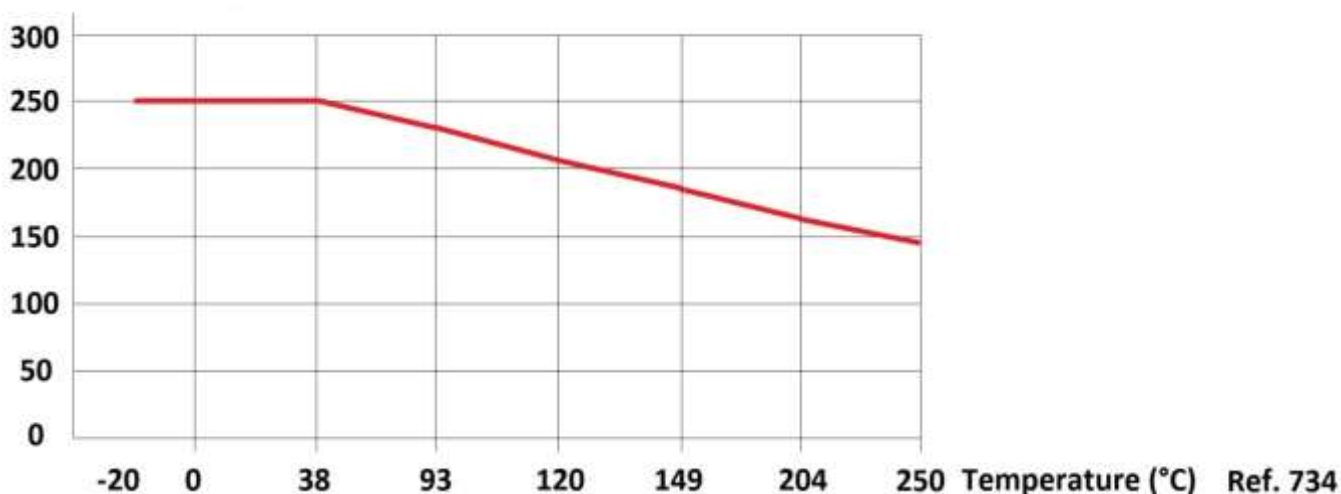

**ROBINET A TOURNANT SPHERIQUE 2 PIECES FORGE ACIER A105N CLASS 1500**

COURBE PRESSION / TEMPERATURE AVEC SIEGES POM:

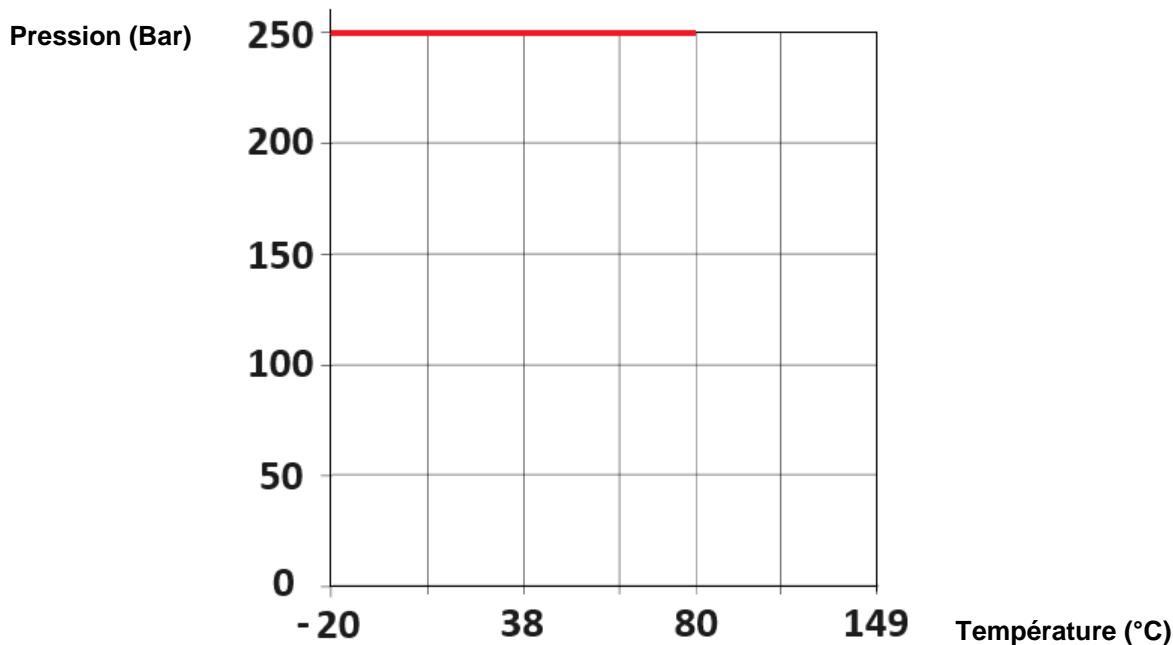

COUPLES DE MANŒUVRE ( en Nm sans coefficient de sécurité ) :

DN (mm)	8	10	15	20	25	32	40	50
NPS (")	1/4"	3/8"	1/2"	3/4"	1"	1"1/4	1"1/2	2"
Couple (Nm)	15	15	15	15	31	81	97	129

GAMME :



- Robinet à tournant sphérique class 1500, corps A105N avec sièges PEEK du DN1/4" au DN2" Ref. 734
- Robinet à tournant sphérique class 1500, corps A105N avec sièges POM du DN1/4" au DN2" Ref. 734D



- Poignée inox 304 avec gaine rouge

DN (mm)	8-10	15	20-25	32-40	50
NPS (")	1/4" - 3/8"	1/2"	3/4" - 1"	1"1/4 - 1"1/2	2"
Ref.	9830320	9830316	9830317	9830318	9830321

**ROBINET A TOURNANT SPHERIQUE 2 PIECES FORGE ACIER A105N CLASS 1500**
**ACCESSOIRES :**

- Système de cadenassage (avec cadenas)

DN (mm)	8-10	15	20-25	32-40	50
NPS (")	1/4" - 3/8"	1/2"	3/4" - 1"	1"1/4 - 1"1/2	2"
Ref.	9830301	9830313	9830314	9830315	9830496



- Volant ovale acier zingué

DN (mm)	8-10	15	20-25	32-40	50
NPS (")	1/4" - 3/8"	1/2"	3/4" - 1"	1"1/4 - 1"1/2	2"
Ref.	9830571	9830572	9830573	9830574	

**RACCORDEMENT :**

- Femelle / femelle taraudé cylindrique BSP **Ref. 734** ou **Ref.734D**
- Femelle / femelle taraudé NPT **Ref. 7341**
- A souder SW sur demande

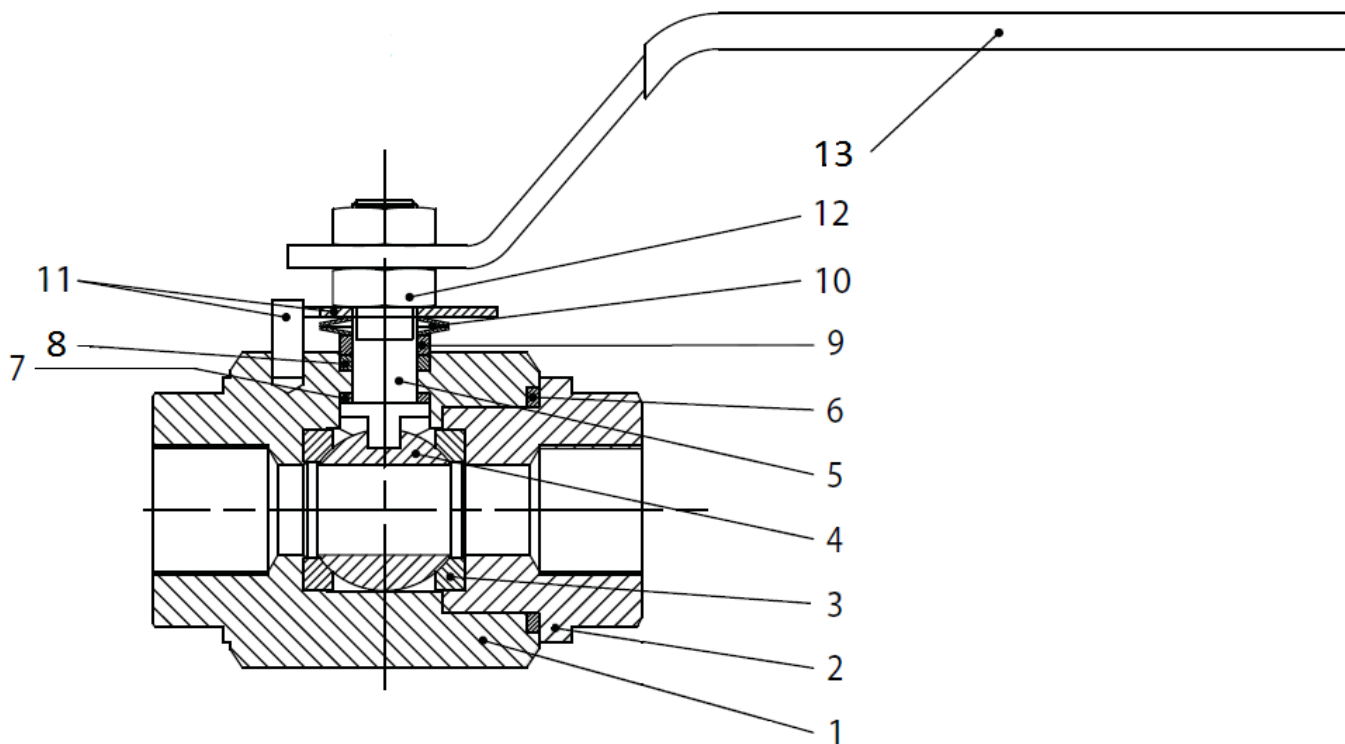
**ROBINET A TOURNANT SPHERIQUE 2 PIECES FORGE ACIER A105N CLASS 1500**
**NOMENCLATURE :**

Repère	Désignation	Matériaux Ref.734	Matériaux Ref.734D
1	Corps	ASTM A105N	
2	Embout		
3	Siège	PEEK	DELRIN® (POM)
4	Sphère	Inox ASTM A479 316/316L	
5	Axe		
6	Joint de corps	PTFE chargé 25% Carbone	
7	Rondelle de glissement		
8	Presse étoupe		
9	Fouloir	ASTM A105	
10	Rondelle élastique	Acier zingué	
11	Butée		
12	Ecrou		
13	Poignée		

**ROBINET A TOURNANT SPHERIQUE 2 PIECES FORGE ACIER A105N CLASS 1500**

**DIMENSIONS ( en mm ) :**

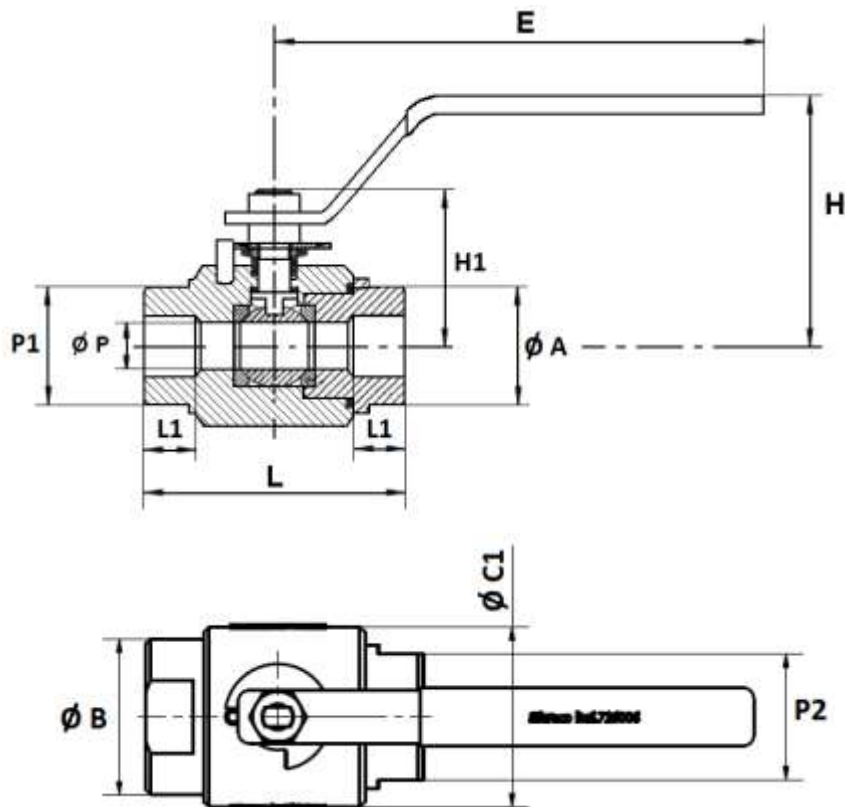

**Dimensions de l'axe :**

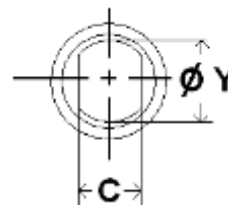

**Dimensions embouts SW ( sur demande ) :**

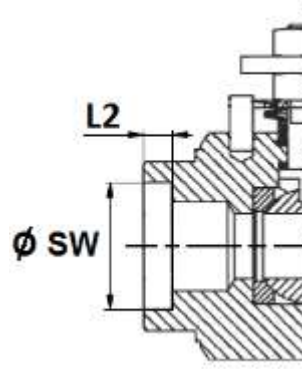

DN (mm)	8	10	15	20	25	32	40	50
NPS (")	1/4"	3/8"	1/2"	3/4"	1"	1"1/4	1"1/2	2"
Ø P	10	10	15	20	25	30	38	48
L	67	67	75	90	105	120	135	155
L1	15	15	19	22	23	27	30	32
E	148	148	148	180	180	240	240	280
H	72	72	75	85	95	100	105	115
H1	41	41	45	57	61	74	80.5	91
P1 (sur plat)	30	30	37.5	44.5	52	61.5	71.5	82
P2 (sur plat)	29	29	36	45	47.5	57.5	71.5	81.5
Ø A	34.5	34.5	42	51	54.5	64.5	79.5	89.5
Ø B	34.5	34.5	42	51	59	70	80	90
Ø C1	42	42	50	60	68	80	93	104
C	5	5	5.5	7.5	7.5	9	9	9
Ø Y	8	8	10	12	12	14	14	14
Ø SW	14.3	17.8	21.8	27.3	34	42.6	48.7	61.3
L2	9.5	9.5	9.5	11.5	13	14	16	17
Poids (en Kg)	0.6	0.6	0.8	1.5	2	3.3	4.5	6

**ROBINET A TOURNANT SPHERIQUE 2 PIECES FORGE ACIER A105N CLASS 1500**

**DIMENSIONS VOLANTS OVALES ( en mm ) :**

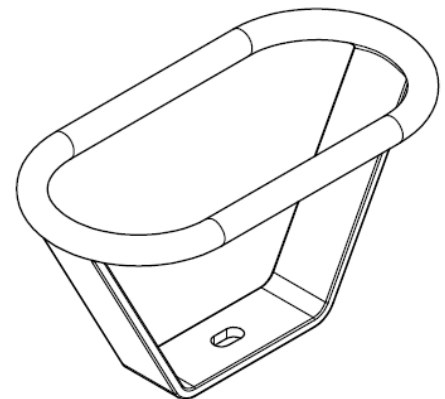
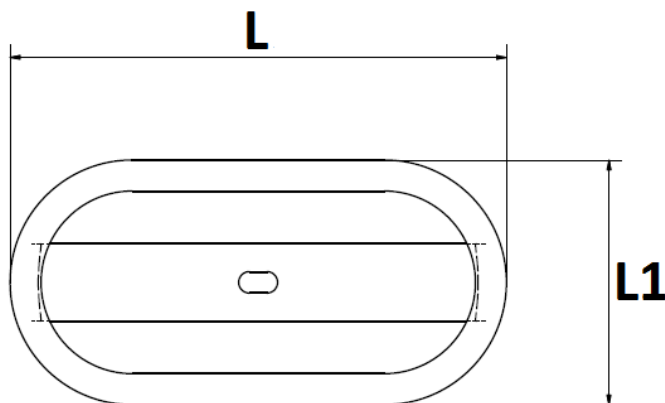
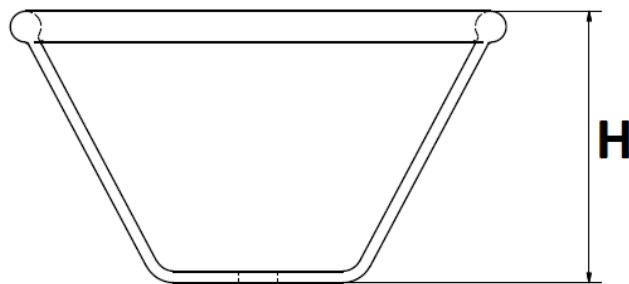

DN (mm)	8	10	15	20	25	32	40	50
NPS (")	1/4"	3/8"	1/2"	3/4"	1"	1"1/4	1"1/2	2"
H	77	70	70	69	64	77	80	80
L	130	128	133	133	130	210	205	205
L1	68	63	68	77	82	87	105	105
Ref.	9830571	9830571	9830572	9830573	9830573	9830574	9830574	9830574
Poids (en Kg)	0.300	0.300	0.380	0.420	0.420	0.460	0.460	0.460

**ROBINET A TOURNANT SPHERIQUE 2 PIECES FORGE ACIER A105N CLASS 1500**

**NORMALISATIONS :**

- Fabricant certifié ISO 9001 : 2015
- DIRECTIVE 2014/68/UE : Compatible pour Liquides et Gaz du Groupe 1
  - DN8-25 (NPS 1/4"-1") : Article 4, §3 (SEP), pas de marquage CE
  - DN32-50 (NPS 1"1/4-2") : Catégorie de risque II, marquage CE0948
- Certificat 3.1 sur demande
- Conception suivant les normes ISO 17292, BS 5351 et API 608
- Tests d'étanchéité suivant la norme API 598, table 6
- Conception suivant la norme ANSI B16.34
- Design sécurité feu suivant BS 6755-2
- Raccordement taraudé femelle BSP cylindrique suivant la norme ISO 228/1
- Raccordement taraudé femelle NPT suivant la norme ANSI B1.20.1
- Matériaux suivant la norme NACE MR 01-75
- ATEX Groupe II Catégorie 2 G/2D Zone 1 & 21 Zone 2 & 22 ( marquage en option )

**PRECONISATIONS :** Les avis et conseils, les indications techniques, les propositions, que nous pouvons être amenés à donner ou à faire, n'impliquent de notre part aucune garantie. Il ne nous appartient pas d'apprécier les cahiers des charges ou descriptifs fournis. Il appartient au client de vérifier l'adéquation entre le choix du matériel et les conditions réelles d'utilisation.