

VANNE A SPHERE FONTE GS A BRIDES PN 10/16 ECARTEMENT NF 29323

Vanne à sphère fonte avec platine ISO 5211 à passage intégral pour le sectionnement de fluides courants compatibles du groupe 2.

L'étanchéité est assurée par 2 joints toriques NBR et un joint PTFE à l'axe, un joint de corps PTFE et par des sièges en PTFE+carbone.

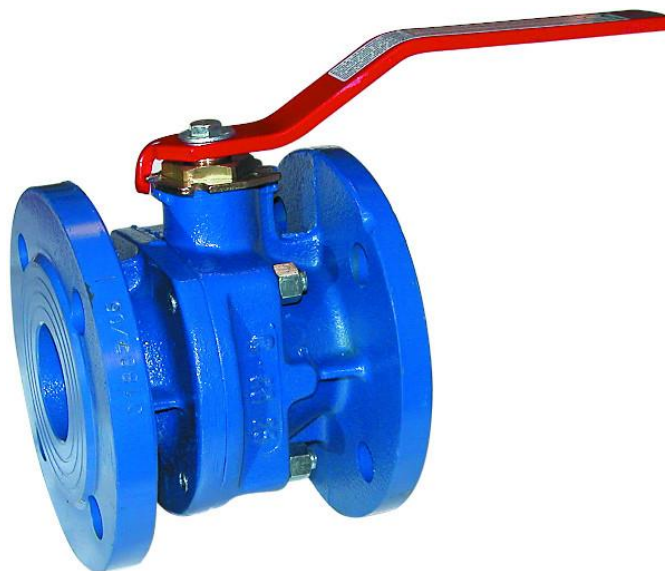

Dimensions : DN40 à DN150
Raccordement : A brides PN10/16 RF
Température Mini : -10°C
Température Maxi : +100°C
Pression Maxi : 16 Bars
Caractéristiques : Sièges PTFE chargés Carbone
Platine ISO 5211
Axe inéjectable
Passage intégral
Sphère laiton chromé

Matière : Fonte EN GJS-400-15

VANNE A SPHERE FONTE GS A BRIDES PN 10/16 ECARTEMENT NF 29323
CARACTERISTIQUES :

- Passage intégral
- Axe inéjectable
- Etanchéité de l'axe par joint torique
- Platine ISO 5211
- A brides R.F. PN10/16
- Sphère laiton chromé
- Peinture couleur RAL 5002 épaisseur 200 microns

UTILISATION :

- Fluides courants compatibles du groupe 2
- Température mini et maxi admissible Ts : - 10°C à + 100°C
- Pression maxi admissible Ps : 16 bars
- **Ne convient pas pour la vapeur**
- **Ne convient pas pour l'air comprimé**
- **Ne convient pas pour être commandé par un actionneur électrique ou pneumatique**

GAMME :

- Vanne à sphère fonte GS à brides R.F.PN10/16 avec sphère laiton **Ref. 500** DN 40 au DN 150

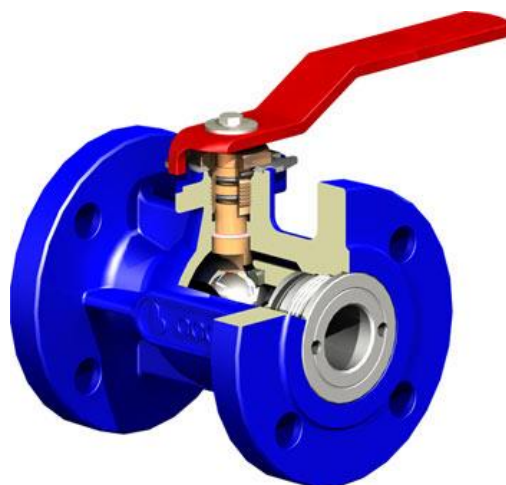
COUPLES DE MANŒUVRE (Nm sans coefficient) :

DN	40	50	65	80	100	125	150
Couple (Nm)	18	20	40	70	100	180	250

COEFFICIENT DE DEBIT Kvs (en M3/H) :

DN	40	50	65	80	100	125	150
Kvs (M3 / H)	255	435	672	947	1508	2633	4261

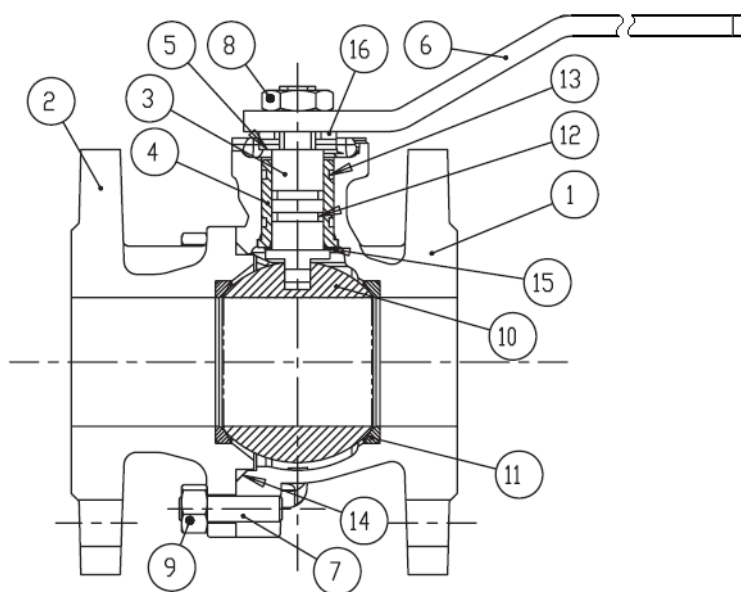
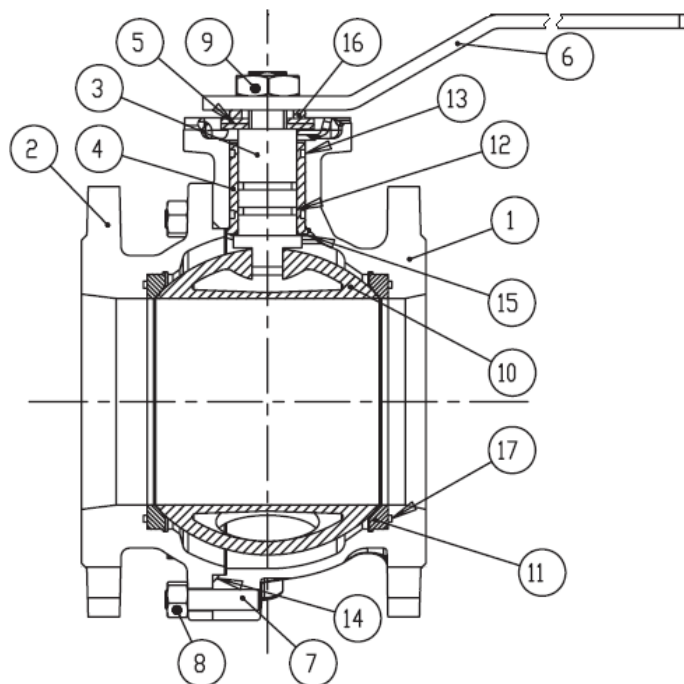
VANNE A SPHERE FONTE GS A BRIDES PN 10/16 ECARTEMENT NF 29323
NOMENCLATURE:
DN 40 – 100

DN 125 - 150

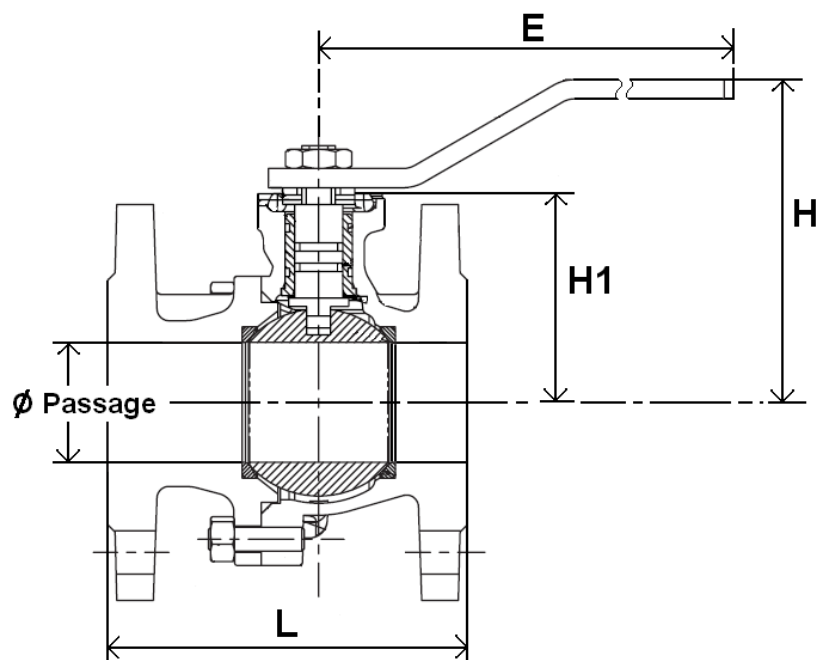
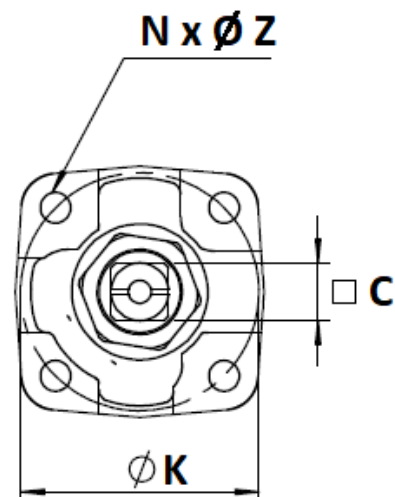
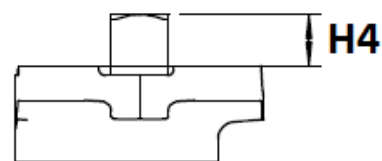
Repère	Désignation	Matériaux
1	Corps	Fonte EN GJS-400-15
2	Embouts	
3	Axe	Laiton
4	Bague	
5	Rondelle	Acier Fe 360 Zn
6	Levier	
7	Goujon	Acier C40 Zn
8	Ecrou	
9	Ecrou de levier	
10	Sphère	Laiton CW 617N suivant EN 12165 chromé
11	Siège	PTFE + Carbone
12	Joint torique d'axe	NBR
13	Joint torique	
14	Joint torique de corps	PTFE
15	Rondelle de glissement	
16	Bague	Acier C40 Zn
17	Joint (DN 125-150)	NBR

VANNE A SPHERE FONTE GS A BRIDES PN 10/16 ECARTEMENT NF 29323
DIMENSIONS (en mm) :

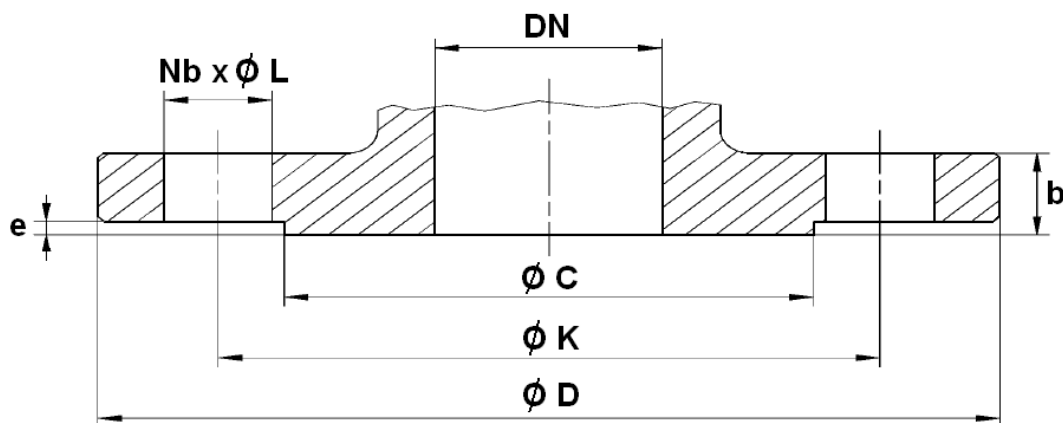
Dimensions platine ISO et axe :

DN	40	50	65	80	100	125	150
Ø Passage	40	50	63	76	95	120	145
L	136	142	154	160	172	186	200
H	125	135	143	165	180	225	243
H1	78.5	87	95	118	132.5	165	182.5
E	230	230	230	280	360	520	520
Ø K	50	50	50	70	70	102	102
ISO	F05	F05	F05	F07	F07	F10	F10
N x Ø Z	4 x 7	4 x 7	4 x 7	4 x 9	4 x 9	4 x 11	4 x 11
C	14	14	14	17	17	22	22
H4	13.5	13.5	13.5	15	15	21	21
Poids (en Kg)	7.5	9	10.5	15.5	18.5	28	38.5
Ref.	500040	500050	500065	500080	500100	500125	500150

VANNE A SPHERE FONTE GS A BRIDES PN 10/16 ECARTEMENT NF 29323
DIMENSIONS BRIDES (en mm) :

DN	40	50	65	80	100	125	150
Ø C	84	99	118	132	156	184	211
Ø D	150	165	185	200	220	250	285
Ø K	110	125	145	160	180	210	240
Nb x Ø L	4 x 18	4 x 18	4 x 18	8 x 18	8 x 18	8 x 18	8 x 22
b	19	19	19	19	19	19	19
e	3	3	3	3	3	3	3

NORMALISATIONS :

- Fabricant certifié ISO 9001 : 2015
- Conception suivant la norme EN 1983 et EN 12516
- DIRECTIVE 2014/68/UE : Produits exclus de la directive (Article 4, § 3)
- Tests d'étanchéité suivant la norme EN 12266-1, Taux A
- Platine suivant la norme ISO 5211
- Ecartement suivant la norme NF 29323 (EN 558 Série 29)
- Brides R.F. suivant la norme EN 1092-2 PN10/16

PRECONISATIONS : Les avis et conseils, les indications techniques, les propositions, que nous pouvons être amenés à donner ou à faire, n'impliquent de notre part aucune garantie. Il ne nous appartient pas d'apprécier les cahiers des charges ou descriptifs fournis. Il appartient au client de vérifier l'adéquation entre le choix du matériel et les conditions réelles d'utilisation.