

ROBINET A TOURNANT SPHERIQUE 3 PIECES ELSA DOUBLE BLOCK AND BLEED

Robinet à tournant sphérique 3 pièces à brides tournantes à passage intégral double block and bleed dédié aux applications dans les domaines de la chimie, chimie fine, pharmacie, agroalimentaire, cosmétique et froid industriel.

Système double Block and Bleed permettant d'accroître la sécurité des installations et la protection des personnes.

Utilisé lors des opérations de maintenance, il permet d'isoler et de purger les fluides dangereux avant toute intervention.

Double étanchéité en ligne assurant la sécurité de la ligne. Montage facilité grâce aux brides tournantes.

L'étanchéité est assurée par un presse étoupe composé de 3 joints chevrons, une rondelle de glissement à l'axe et par des joints de corps et sièges en TFM1600.

Certification émissions fugitives suivant norme ISO 15848-1 :2015 garantissant une excellente étanchéité à l'axe.

Compatible pour les atmosphères explosives, ATEX Zone 1&21 et Zone 2&22 notamment grâce au double système antistatique.

Robinet conforme au règlement **CE 1935/2004, FDA et USP Class VI sur demande.**

Commande par levier cadenassable, commande possible par volant ovale cadenassable ou avec rehausse à platine ISO 5211.



**Certificat
3.1**



Dimensions : DN15 à DN100
Raccordement : A souder BW ISO
Température Mini : -50°C
Température Maxi : +210°C
Pression Maxi : 63 Bars jusqu'au DN40
Caractéristiques : Brides Tournantes
Motorisable (platine ISO 5211)
Axe inéjectable, passage intégral
Double dispositif antistatique, ATEX
Emissions fugitives, conforme CE 1935/2004 et FDA

Matière : Inox EN 1.4409

* la garantie fabrication ne couvre pas les défauts d'installation ni les défauts d'usure

ROBINET A TOURNANT SPHERIQUE 3 PIECES ELSA DOUBLE BLOCK AND BLEED

CARACTERISTIQUES :

- Passage intégral
- Axe inéjectable
- Presse étoupe composé de 3 joints chevrons avec rattrapage de jeu par rondelles élastiques
- Double système antistatique (bille entre axe-corps et axe-sphère)
- Emissions fugitives suivant norme ISO 15848-1 :2015
- Poignée cadenassable
- Volant ovale et réhausse (en option)
- Motorisable (Platine ISO 5211)
- Brides tournantes
- Soudage possible sans démontage du robinet si robinet en position ouverte
- Robinet conforme au règlement **CE 1935/2004**
- Sièges avec encoches pour décompression automatique de la zone morte
- Trou de dégazage dans la sphère (au niveau du contact avec l'axe pour éviter une surpression dans la sphère en position ouverte)
- Rugosité Ra de 0.4 pour la sphère, Ra 0.8 pour les embouts

UTILISATION :

- Chimie, chimie fine, pharmacie, agroalimentaire, cosmétique et froid industriel
- Tenue au vide 10^{-3} mbar (sans contre-pression)
- Températures mini et maxi admissibles Ts : -50°C à + 210°C
- Pressions maxi admissibles Ps : 63 bars jusqu'au DN40, 50 bars en DN50, 40 bars du DN65 au DN80, 25 Bars en DN100 (voir courbe ci-dessous)
- Vapeur : 10 bars maxi

COURBE PRESSION / TEMPERATURE (HORS VAPEUR) :

Pression

(Bar)

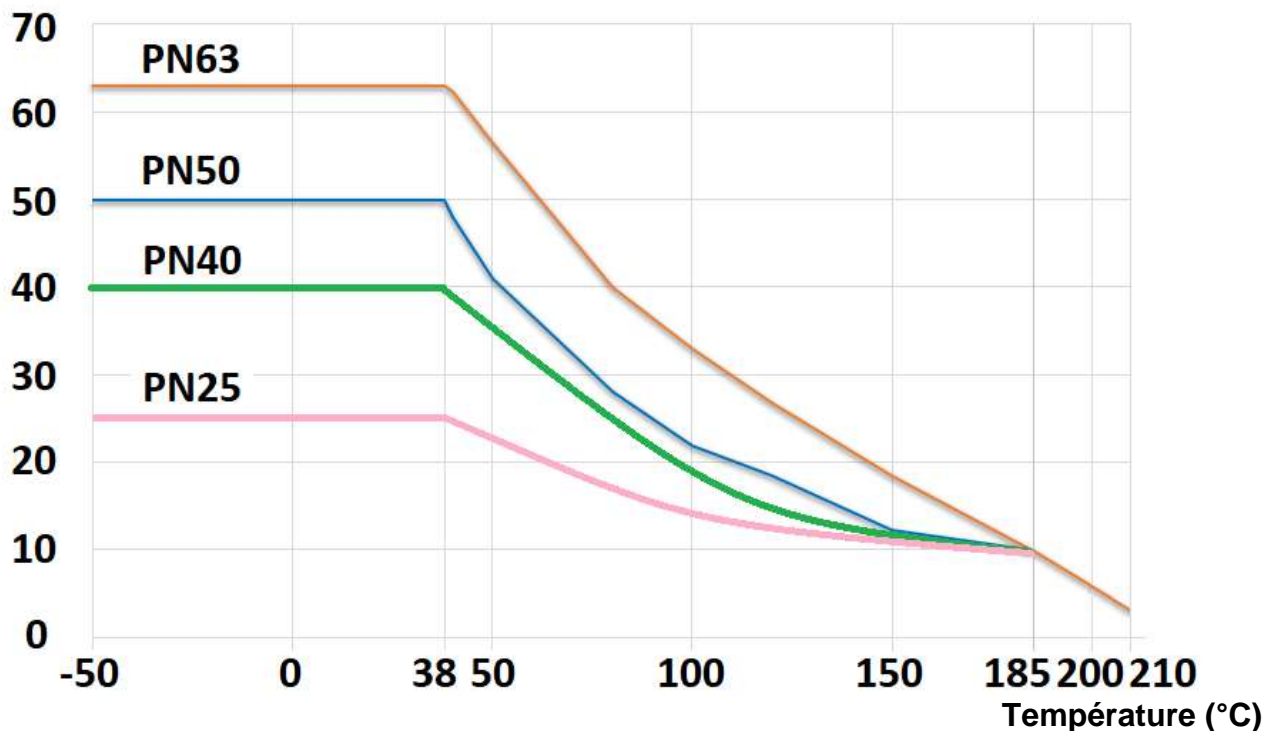

ROBINET A TOURNANT SPHERIQUE 3 PIECES ELSA DOUBLE BLOCK AND BLEED

COEFFICIENT DE DEBIT Kvs (M3 / h) :

| | | | | | | | | | |
|--------------|------|------|----|-------|-------|-----|-------|------|------|
| DN (mm) | 15 | 20 | 25 | 32 | 40 | 50 | 65 | 80 | 100 |
| NPS (") | 1/2" | 3/4" | 1" | 1"1/4 | 1"1/2 | 2" | 2"1/2 | 3" | 4" |
| Kvs (m3/h) | 31 | 59 | 98 | 159 | 230 | 418 | 725 | 1098 | 1768 |

COUPLES DE MANŒUVRE (en Nm sans coefficient de sécurité) :

| | | | | | | | | | |
|-------------|------|------|------|-------|-------|------|-------|----|-----|
| DN (mm) | 15 | 20 | 25 | 32 | 40 | 50 | 65 | 80 | 100 |
| NPS (") | 1/2" | 3/4" | 1" | 1"1/4 | 1"1/2 | 2" | 2"1/2 | 3" | 4" |
| Couple (Nm) | 4.9 | 5.9 | 11.8 | 19.6 | 29.4 | 39.2 | 50 | 80 | 130 |

COUPLES DE SERRAGE DES TIRANTS pour modèles passage intégral (en Nm) :

| | | | | | | | | | |
|-------------|------|------|----|-------|-------|----|-------|-----|-----|
| DN (mm) | 15 | 20 | 25 | 32 | 40 | 50 | 65 | 80 | 100 |
| NPS (") | 1/2" | 3/4" | 1" | 1"1/4 | 1"1/2 | 2" | 2"1/2 | 3" | 4" |
| Couple (Nm) | 20 | 20 | 20 | 40 | 40 | 50 | 100 | 120 | |

GAMME :

- Robinet tournant sphérique 3 pièces à brides tournantes inox EN 1.4409 double block and bleed BW Ref. **ELITBWDBB** DN15-DN100

OPTIONS :

- Volant ovale inox 304 Ref. **ELVO015-25**



| | | | |
|---------|--------|--------|--------|
| DN (mm) | 15 | 20 | 25 |
| NPS (") | 1/2" | 3/4" | 1" |
| Ref. | ELVO15 | ELVO20 | ELVO25 |

- Kit réhausse en inox 304 avec platine ISO 5211 intégrée et visserie Ref. **ELRISO (Hauteur 63.5mm ou 100mm)**



| | | | | | | | |
|---------|----------|----------|----------|----------|----------|----------|---------------|
| DN (mm) | 15 | 20 | 25 | 32 | 40 | 50 | 65-100 |
| NPS (") | 1/2" | 3/4" | 1" | 1"1/4 | 1"1/2 | 2" | 2"1/2-4" |
| Ref. | ELRISO15 | ELRISO20 | ELRISO25 | ELRISO32 | ELRISO40 | ELRISO50 | ELRISO6580100 |

- Kit réhausse inox 304 avec platine ISO 5211 intégrée et visserie Ref. **ELRISO1520FR-ELRISO50FR (Hauteur 81.5)**



| | | | | | | |
|---------|--------------|------|------------|------------|------------|------------|
| DN (mm) | 15 | 20 | 25 | 32 | 40 | 50 |
| NPS (") | 1/2" | 3/4" | 1" | 1"1/4 | 1"1/2 | 2" |
| Ref. | ELRISO1520FR | | ELRISO25FR | ELRISO32FR | ELRISO40FR | ELRISO50FR |

RACCORDEMENT :

- A souder B.W. ISO

ROBINET A TOURNANT SPHERIQUE 3 PIECES ELSA DOUBLE BLOCK AND BLEED

MONTAGE :

FONCTIONNEMENT NORMAL :

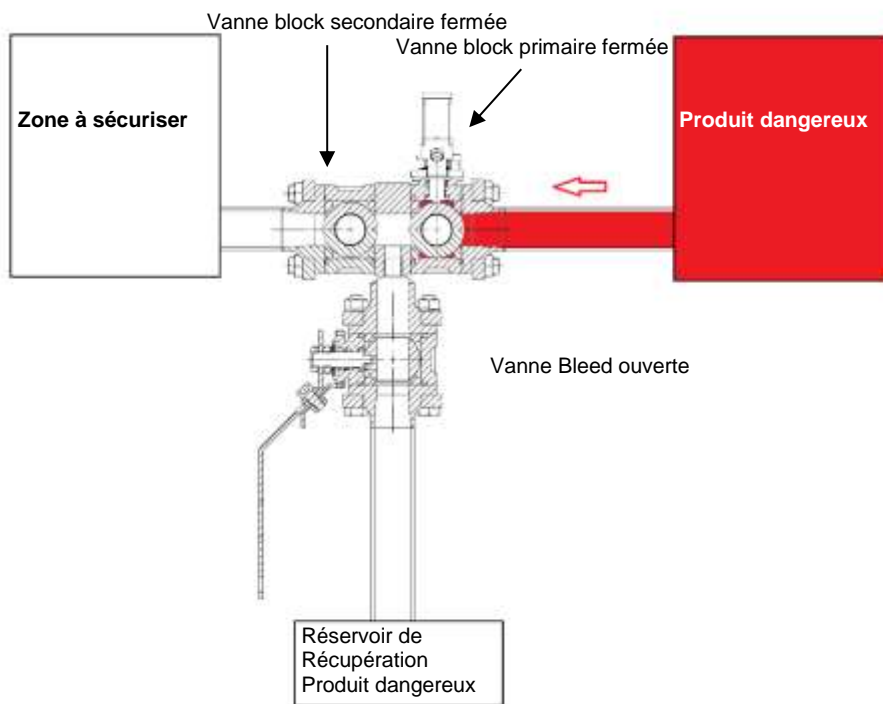

FUITE EN LIGNE DE LA VANNE PRIMAIRE :

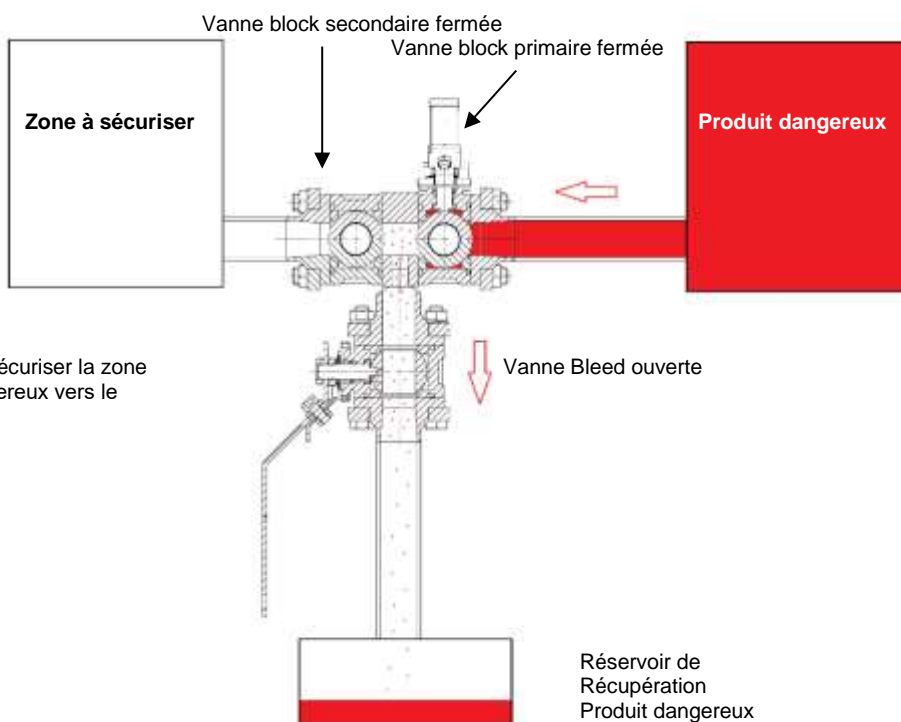

La vanne Bleed permet de sécuriser la zone
Et d'évacuer le produit dangereux vers le
Réservoir prévu à cet effet

ROBINET A TOURNANT SPHERIQUE 3 PIECES ELSA DOUBLE BLOCK AND BLEED

NOMENCLATURE :

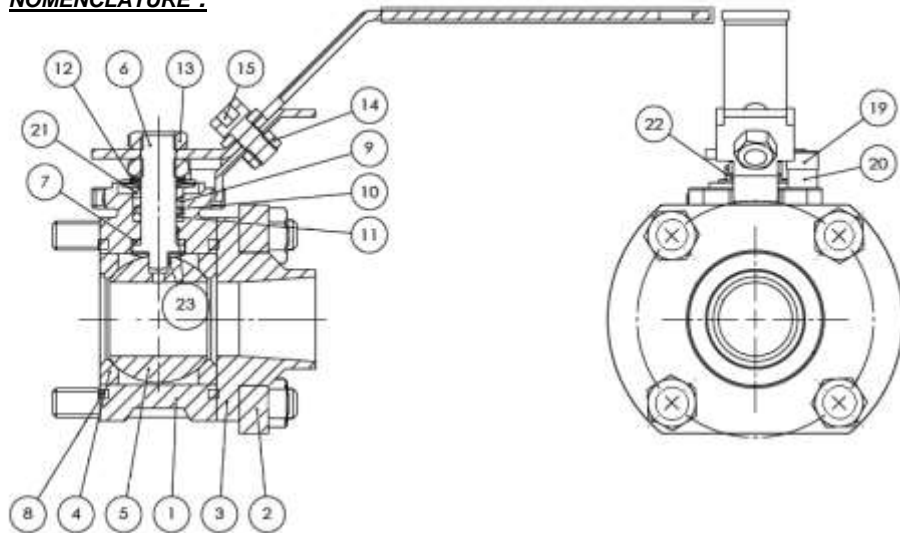

Entretoise Inox EN 1.4404 :

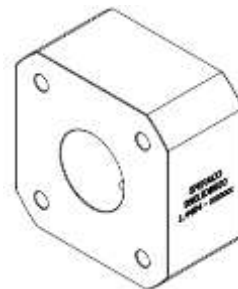

Embout Inox EN 1.4404 :

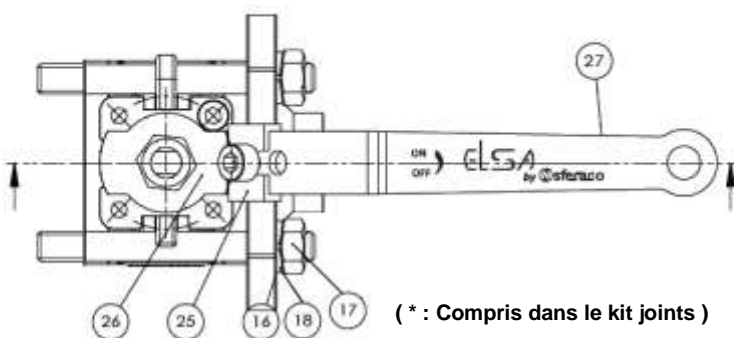

(* : Compris dans le kit joints)

| Repère | Désignation | Matériaux |
|--------------|--------------------------|-------------------------------|
| 1 | Corps | Inox EN 1.4409 |
| 2 | Bride | Inox EN 1.4308 |
| 3 | Embout | Inox EN 1.4409 Ra 0.8 |
| 4* | Sièges | TFM1600 |
| 5 | Sphère | Inox CF3M Ra 0.4 |
| 6 | Axe DN15-80 | AISI 316L |
| | Axe DN100 | Duplex ASTM A479 S31803 (F51) |
| 7* | Rondelle de glissement | TFM1600 |
| 8* | Joint de corps | |
| 9*, 10*, 11* | Presse étoupe (chevrons) | |
| 12 | Rondelles élastiques | AISI 301 |
| 13 | Ecrou poignée | AISI 304 |
| 14, 15 | Vis et écrou | |
| 16, 17 | Tirants et écrou | Inox A2-70 |
| 18 | Rondelle | AISI 304 |
| 19, 20 | Vis et butée | |
| 21 | Fouloir | |
| 23 | Système antistatique | AISI 316 |
| 25 | Système de cadénassage | AISI 304 |
| 26 | Poignée | |
| 27 | Gaine poignée | |

ROBINET A TOURNANT SPHERIQUE 3 PIECES ELSA DOUBLE BLOCK AND BLEED

DIMENSIONS DN15-50 (en mm) :

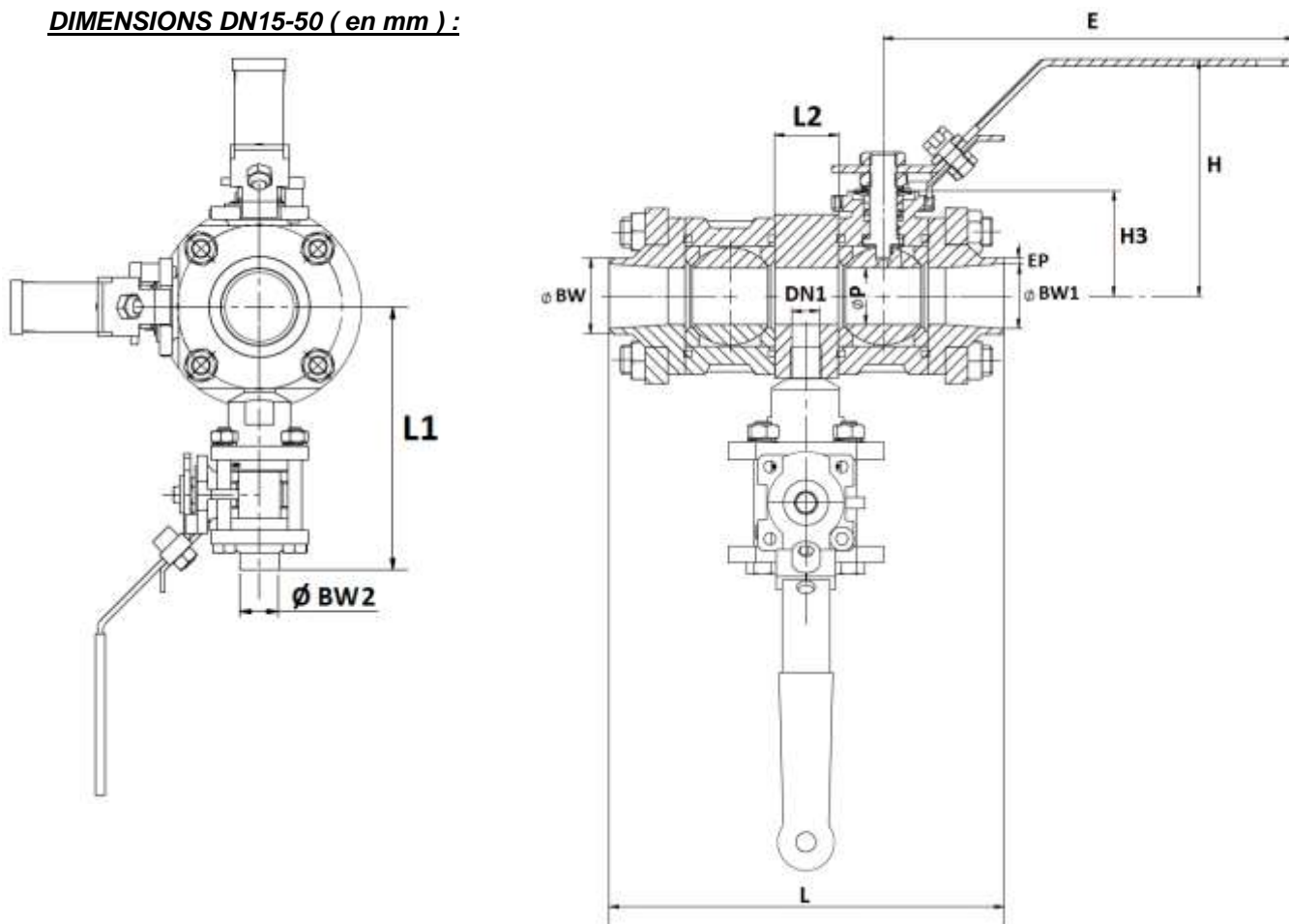

| DN (mm) | 15 | 20 | 25 | 32 | 40 | 50 |
|------------|-------------|-------------|-------------|-------------|-------------|-------------|
| DN1 | 1/4" | | | | | |
| Ø P | 15 | 20 | 25.4 | 32 | 38.2 | 50 |
| Ø BW | 21.3 | 26.9 | 33.8 | 42.4 | 48.3 | 60.3 |
| Ø BW1 | 17.3 | 22.9 | 29.8 | 37.2 | 43.1 | 54.5 |
| Ø BW2 | 13.5 | | | | | |
| EP | 2 | | | 2.6 | | 2.9 |
| L | 124.4 | 151.6 | 181.4 | 198.2 | 221.2 | 281 |
| L1 | 103.8 | 109.8 | 113.8 | 117.8 | 124.5 | 138.8 |
| L2 | 30 | 35 | 40 | 40 | 40 | 60 |
| E | 149 | 149 | 170.5 | 192.5 | 212.5 | 216 |
| H | 79 | 83.4 | 106.6 | 110.4 | 108.7 | 139.6 |
| H3 | 32.85 | 36.9 | 44.7 | 48.1 | 53.1 | 72.5 |
| Ref. | ELITBWDBB15 | ELITBWDBB20 | ELITBWDBB25 | ELITBWDBB32 | ELITBWDBB40 | ELITBWDBB50 |
| Poids (Kg) | 2.7 | 3.7 | 4.7 | 6.7 | 8.9 | 16.4 |

ROBINET A TOURNANT SPHERIQUE 3 PIECES ELSA DOUBLE BLOCK AND BLEED

DIMENSIONS DN65-100 (en mm) :

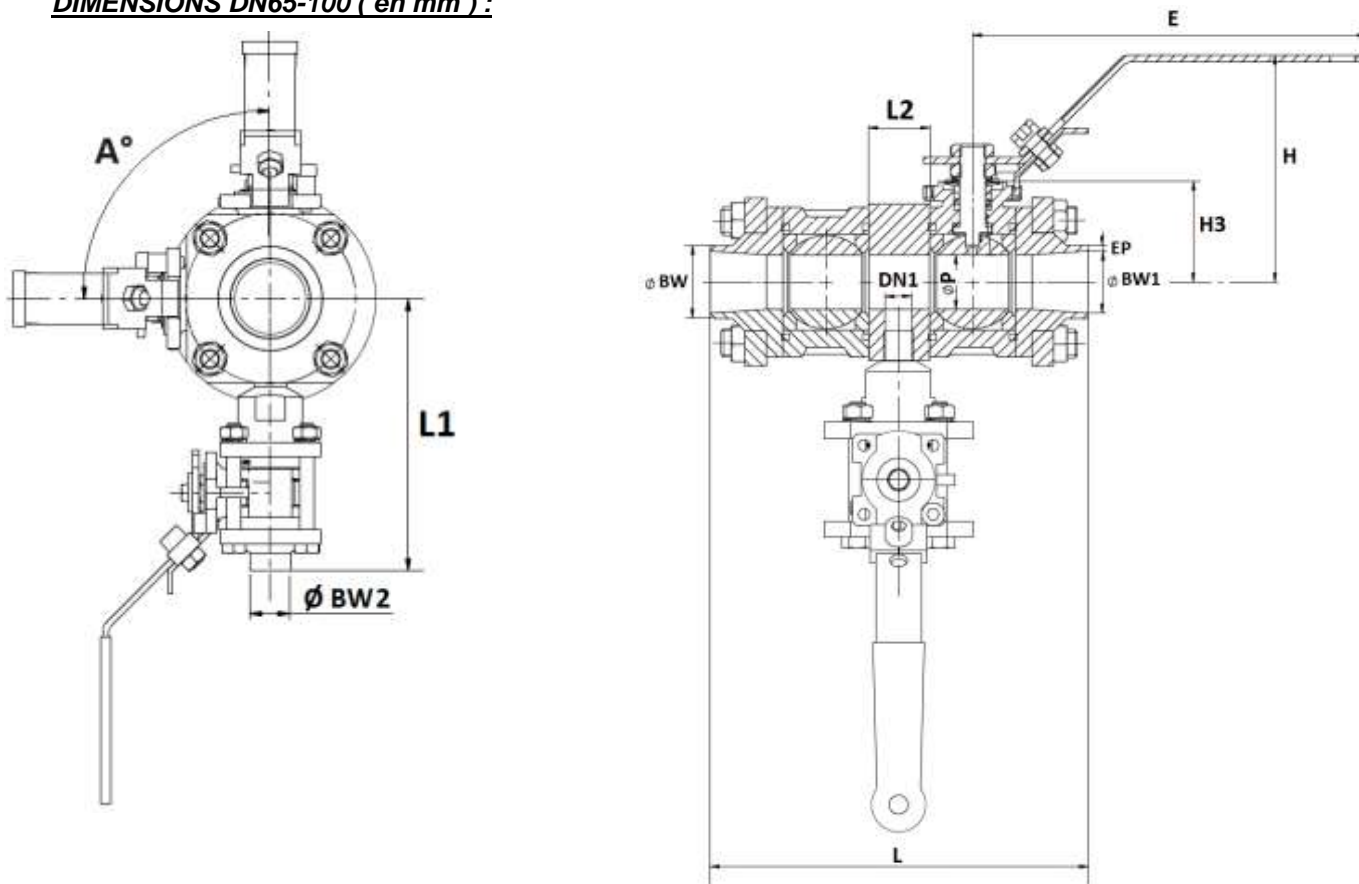

| DN (mm) | 65 | 80 | 100 |
|------------|-------------|-------------|--------------|
| DN1 | 1/4" | | |
| Ø P | 65 | 76.2 | 100 |
| Ø BW | 76.1 | 88.9 | 114.3 |
| Ø BW1 | 70.3 | 83.1 | 107.9 |
| Ø BW2 | 13.5 | | |
| EP | 2.9 | | 3.2 |
| L | 323.6 | 373.6 | 419.6 |
| L1 | 161.8 | 171.3 | 191.8 |
| L2 | 60 | | |
| E | 300 | 350 | 350 |
| H | 160.4 | 171.5 | 186.6 |
| H3 | 104.7 | 116.1 | 131.3 |
| A | 60° | 90° | |
| Ref. | ELITBWDBB65 | ELITBWDBB80 | ELITBWDBB100 |
| Poids (Kg) | 28.13 | 39.36 | 58.06 |

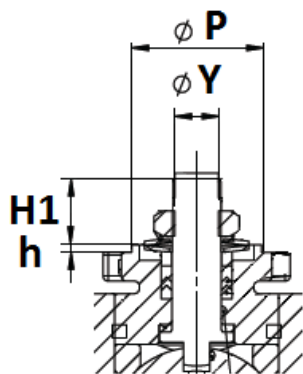
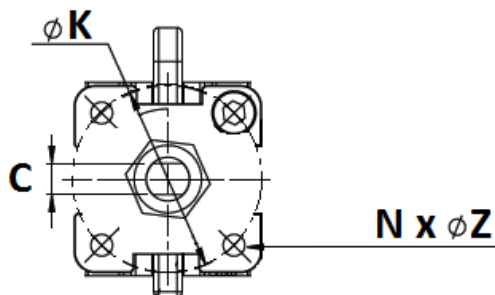
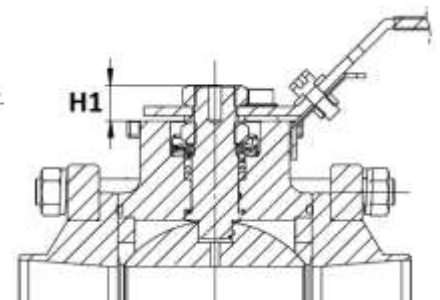
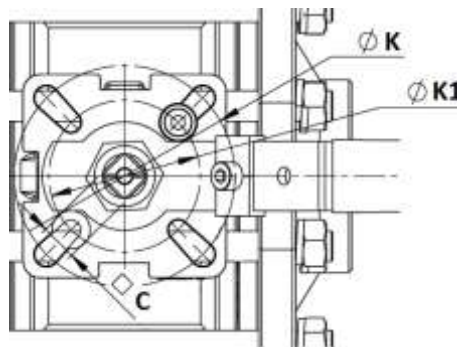
ROBINET A TOURNANT SPHERIQUE 3 PIECES ELSA DOUBLE BLOCK AND BLEED
DIMENSIONS PLATINE ISO ET AXE (en mm) :
DN15-50

DN65-100

| DN (mm) | 65 | 80 | 100 |
|---------|-------|----|------|
| NPS (") | 2"1/2 | 3" | 4" |
| H1 | 18.95 | | 18.7 |
| C | 17 | | |
| Ø K | 102 | | |
| ISO | F10 | | |
| Ø K1 | 70 | | |
| ISO1 | F07 | | |

| DN (mm) | 15 | 20 | 25 | 32 | 40 | 50 |
|---------|------------|------|------------|------------|------------|------------|
| NPS (") | 1/2" | 3/4" | 1" | 1"1/4 | 1"1/2 | 2" |
| H1 | 12.7 | | 17.4 | 18.7 | 23.4 | 31.6 |
| h | 1.5 | | | | | |
| C | 6 | | 8 | 8 | 10 | 14 |
| Ø Y | 3/8"-24UNF | | 1/2"-20UNF | 1/2"-20UNF | 5/8"-18UNF | 3/4"-16UNF |
| Ø P | 25 | 30 | 30 | 35 | 35 | 55 |
| Ø K | 36 | 42 | 42 | 50 | 50 | 70 |
| ISO | F03 | F04 | F04 | F05 | F05 | F07 |
| N x Ø Z | 4 x M5x0.8 | | | 4 x M6x1 | | 4x M8x1.25 |

COUPLES DE MANŒUVRE (en Nm sans coefficient de sécurité) :

| DN (mm) | 15 | 20 | 25 | 32 | 40 | 50 | 65 | 80 | 100 |
|-------------|------|------|------|-------|-------|------|-------|----|-----|
| NPS (") | 1/2" | 3/4" | 1" | 1"1/4 | 1"1/2 | 2" | 2"1/2 | 3" | 4" |
| Couple (Nm) | 4.9 | 5.9 | 11.8 | 19.6 | 29.4 | 39.2 | 50 | 80 | 130 |

ROBINET A TOURNANT SPHERIQUE 3 PIECES ELSA DOUBLE BLOCK AND BLEED

NORMALISATIONS :

- Fabricant certifié ISO 9001 : 2015 et ISO 14001 : 2015
- DIRECTIVE 2014/68/UE : Compatible pour Liquides et Gaz du Groupe 1
 - DN15-25 : Article 4, §3 (SEP), pas de marquage CE
 - DN32-100 : Catégorie de risque II, marquage CE0035
- Certificat 3.1 sur demande
- Construction suivant la norme EN 12516-2&3
- Tests d'étanchéité suivant la norme EN 12266-1, Taux A
- Embouts à souder B.W. suivant norme ISO 1127/4200 et ASME Sch.10
- Platine suivant la norme ISO 5211
- ATEX Groupe II Catégorie 2 G/2D Zone 1 & 21 Zone 2 & 22 selon directive 2014/34/UE
- Emissions fugitives suivant la norme ISO 15848-1 : 2015 Classe BH
- Robinet compatible avec le règlement alimentaire **CE 1935/2004, FDA et USP Class VI sur demande**
- Sûreté de fonctionnement de niveau SIL2 suivant la norme IEC/EN 61508, SIL 3 possible suivant l'architecture de l'installation

PRECONISATIONS : Les avis et conseils, les indications techniques, les propositions, que nous pouvons être amenés à donner ou à faire, n'impliquent de notre part aucune garantie. Il ne nous appartient pas d'apprécier les cahiers des charges ou descriptifs fournis. Il appartient au client de vérifier l'adéquation entre le choix du matériel et les conditions réelles d'utilisation.