

**Pulsantiera KNX 4 canali con simboli intercambiabili**  
**KNX 4-channel push-button panel with interchangeable symbols**  
**Clavier de commande KNX à 4 canaux à symboles interchangeables**  
**4-Kanal-Sendeeinrichtung KNX mit auswechselbaren Symbolen**  
**Botonera KNX de 4 canales con símbolos intercambiables**  
**Botoeira KNX de 4 canais com símbolos permutáveis**  
**Panou de comandă KNX 4 canale cu simboluri interschimbabile**

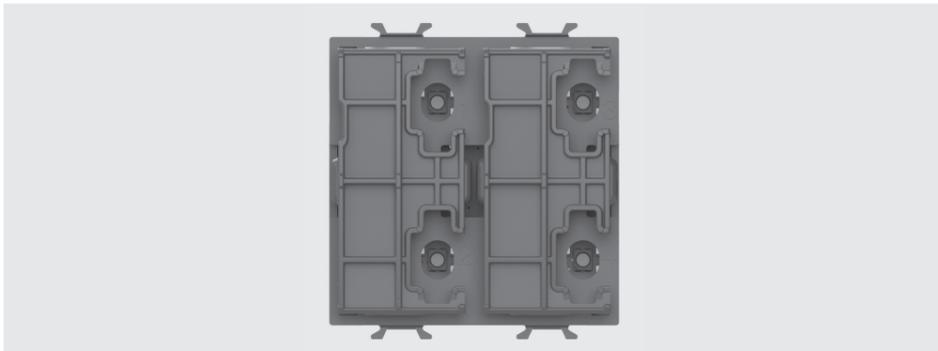

GW 10787 - GW 12787 - GW 13787 - GW 14787 - GW 15787

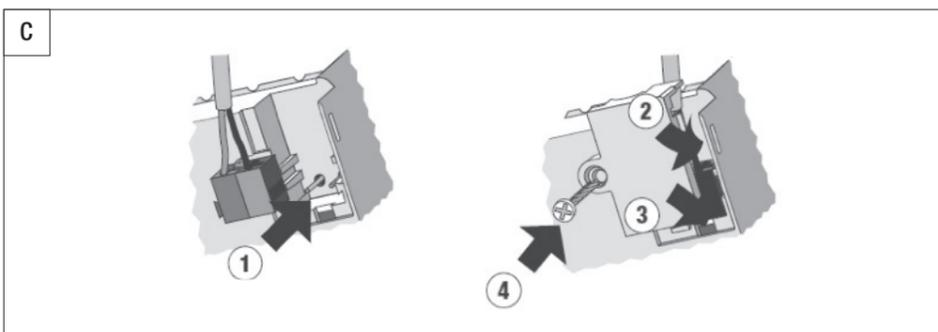
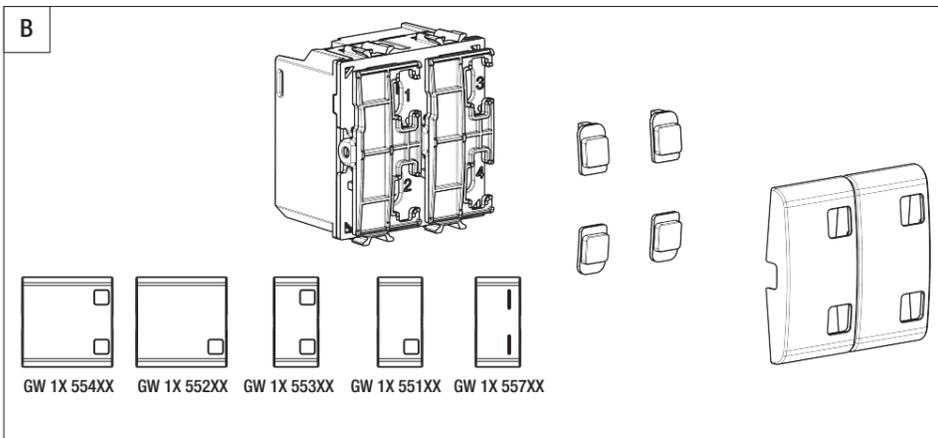
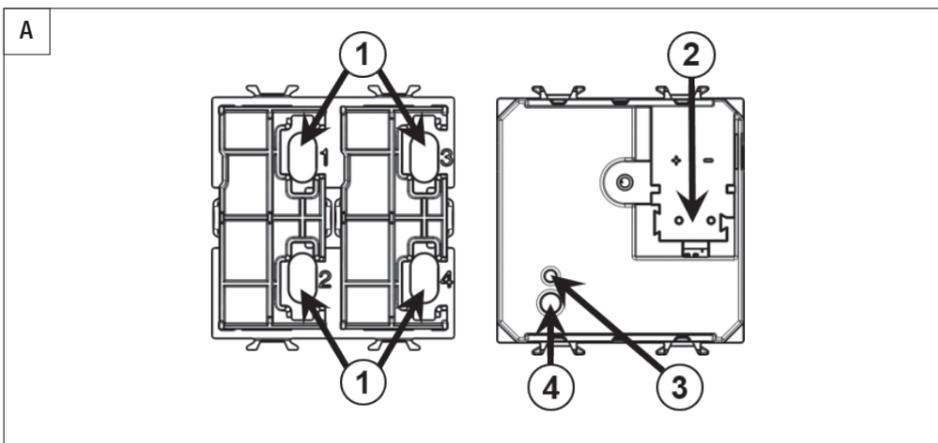

## ITALIANO

- La sicurezza dell'apparecchio è garantita solo con l'adozione delle istruzioni di sicurezza e di utilizzo; pertanto è necessario conservarle. Assicurarsi che queste istruzioni siano ricevute dall'installatore e dall'utente finale.

- Questo prodotto dovrà essere destinato solo all'uso per il quale è stato espressamente concepito. Ogni altro uso è da considerarsi improprio e/o pericoloso. In caso di dubbio contattare il SAT Servizio Assistenza Tecnica GEWISS.

- Il costruttore non può essere considerato responsabile per eventuali danni derivati da usi impropri, erronei e manomissioni del prodotto acquistato.

- Il prodotto non deve essere modificato. Qualsiasi modifica annulla la garanzia e può rendere pericoloso il prodotto.

- Il responsabile dell'immissione del prodotto sul mercato dell'Unione Europea è:

**GEWISS** GEWISS S.p.a. Via A. Volta, 1 - 24069 Cenate Sotto (BG) - Italy  
 Tel.: +39 035 946 111 - Fax: +39 035 946 270  
 E-mail: qualitymarks@gewiss.com - Website: www.gewiss.com

**ATTENZIONE:** l'installazione del dispositivo deve essere effettuata esclusivamente da personale qualificato, seguendo la normativa vigente e le linee guida per le installazioni KNX.

**ATTENZIONE:** i cavi di segnale del bus non utilizzati e il conduttore di continuità elettrica non devono mai toccare elementi sotto tensione o il conduttore di terra!

## CONTENUTO DELLA CONFEZIONE

- n. 1 Pulsantiera KNX 4 canali con simboli intercambiabili - da incasso
- n. 2 Pulsanti basculanti 1 modulo
- n. 10 Gemme illuminabili con simboli (altre gemme sono disponibili a catalogo)
- n. 1 Morsetto bus
- n. 1 Coperchietto con vite
- n. 1 Manuale di installazione e uso

## IN BREVE

La pulsantiera KNX 4 canali con simboli intercambiabili - da incasso è un apparecchio di comando dotato di 4 canali utilizzabili singolarmente o abbinati, per svolgere la funzione di comando on/off, controllo dimmer, controllo tapparelle, gestione scenari, comandi prioritari e temporizzati, su bus KNX. Il dispositivo può essere completato con pulsanti 1 o 2 moduli, basculanti o meno (come illustrato in figura B). Un pulsante basculante gestisce due canali (indipendenti o abbinati). Il dispositivo è alimentato dalla linea bus ed ogni canale è dotato di LED RGB per la localizzazione notturna e la visualizzazione dello stato del carico comandato. Il modulo pulsantiera viene posizionato all'interno di scatole da incasso standard, montato nei supporti della serie Chorus nello spazio di due moduli.

Il dispositivo è dotato di (figura A):

1. LED RGB di stato e localizzazione notturna configurabili
2. Terminali bus
3. LED di programmazione indirizzo fisico
4. Tasto di programmazione indirizzo fisico

## FUNZIONI

Ognuno dei 4 canali della pulsantiera viene configurato con il software ETS per realizzare una delle funzioni elencate qui di seguito.

### Gestione fronti/comandi sequenza:

- gestione fronti pressione/riuscio con invio sequenze
- gestione pressione breve/prolungata con trasmissione comandi
- abilitazione/blocco canali

### Scenari:

- gestione scenari con oggetto da 1byte
- invio comandi memorizzazione scenari

### Comandi prioritari:

- invio comandi prioritari

### Comando tapparelle/tende:

- con pulsante singolo o doppio
- con invio posizione percentuale (0%-100%)

### Comando dimmer:

- con pulsante singolo o doppio
- con telegramma di stop o invio ciclico
- con invio valore luminosità (0%-100%)

### Pressioni multiple:

- gestione pressioni multiple su azionamenti consecutivi fino a un massimo di 4

### Sequenze di commutazione:

- con oggetti ad 1 bit su bus (da 2 a 8)

### Controllo LED RGB di uscita:

- 5 effetti luminosi per ogni LED RGB e selezione del colore

## COMPORTEMENTO ALLA CADUTA E AL RIPRISTINO DELL'ALIMENTAZIONE BUS

Alla caduta dell'alimentazione bus il dispositivo non compie alcun'azione.

L'avvio del dispositivo a seguito di una caduta bus viene segnalato con l'attivazione in sequenza di tutti e quattro i LED di colore rosso->verde->blu.

## MONTAGGIO

Inserire le gemme all'interno dei tasti ed agganciarli ai sotto tasti (figura B). Collegare il bus KNX (figura C).

Inserire il dispositivo in un supporto Chorus, facendo attenzione che il LED posteriore di programmazione si trovi in basso. Fissare il supporto al contenitore prescelto (scatola da incasso, scatola da parete, etc.). Applicare la placca di finitura.

## PROGRAMMAZIONE

Il dispositivo deve essere configurato con il software ETS. Informazioni dettagliate sui parametri di configurazione e sui loro valori sono contenute nel Manuale Tecnico (www.gewiss.com).

## DATI TECNICI

Comunicazione	Bus KNX
Alimentazione	Tramite bus KNX, 29 Vdc SELV
Absorbimento corrente bus	7 mA
Cavo bus	KNX TP1
Elementi di comando	1 tasto miniatura di programmazione indirizzo fisico 4 comandi da completare con i pulsanti
Elementi di visualizzazione	1 LED rosso di programmazione indirizzo fisico 4 LED RGB con funzionamento configurabile
Ambiente di utilizzo	Interno, luoghi asciutti
Temperatura di funzionamento	-5 ÷ +45 °C
Temperatura di stoccaggio	-25 ÷ +55 °C
Umidità relativa	Max 93% (non condensante)
Connessione al bus	Morsetto ad innesto, 2 pin Ø 1 mm
Grado di protezione	IP20
Dimensione	2 moduli Chorus
Riferimenti normativi	Direttiva bassa tensione 2014/35/EU Direttiva compatibilità elettromagnetica 2014/30/EU, EN 50491, EN 60669-2-5
Certificazioni	KNX

## ENGLISH

- Device safety is only guaranteed when the safety and usage instructions are respected, so keep them handy. Make sure these instructions are received by the installer and end user.

- This product must only be used for the purpose for which it was designed. Any other form of use should be considered improper and/or dangerous. If you have any doubts, contact the GEWISS SAT technical support service.

- The manufacturer cannot be held liable for any damage if the product is improperly or incorrectly used or tampered with.

- The product must not be modified. Any modification will annul the warranty and may make the product dangerous.

- Responsibility for the issuing of the product on the European Union market lies with:

**GEWISS** GEWISS S.p.a. Via A. Volta, 1 - 24069 Cenate Sotto (BG) - Italy  
 Tel.: +39 035 946 111 - Fax: +39 035 946 270  
 E-mail: qualitymarks@gewiss.com - Website: www.gewiss.com

**ATTENTION:** the device must only be installed by qualified personnel, observing current regulations and the guidelines for KNX installations.

**ATTENTION:** the unused BUS signal cables, and the electrical continuity conductor, must never touch any live elements or the earthing conductor!

## PACK CONTENTS

- 1 KNX 4-channel push-button panel with interchangeable symbols - flush-mounting
- 2 tilting push-buttons - 1 module
- 10 illuminated diffusers with symbols (additional diffusers are available from the catalogue)
- 1 BUS terminal
- 1 cover with screw
- 1 User and Installation Manual

## BRIEFLY

The KNX 4-channel push-button panel with interchangeable symbols (flush-mounting) is a command device with 4 channels that can be used individually or combined to implement the on/off command, dimmer control, roller shutter control, scene management, priority and timed commands on the KNX BUS. The device can be completed with push-buttons of 1 or 2 modules, tilting or non-tilting (as shown in figure B). One tilting push-button manages two channels (independent or combined).

The device is powered from the BUS line, and each channel has RGB LEDs for night-time localisation and display of the commanded load status.

The push-button panel module is positioned inside a standard

flush-mounting box, assembled in the supports of the Chorus range (in the space of two modules).

The device is fitted with (figure A):

1. configurable RGB LEDs for status and night-time localisation
2. BUS terminals
3. LED for programming physical address
4. Button key for programming physical address

## FUNCTIONS

Each of the 4 channels of the push-button panel is configured with the ETS software to create one of the functions listed below.

### Management of edge/command sequence:

- edge management touch/release with sequence sending
- management of brief/prolonged touch with command transmission
- channel enabling/block

### Scenes:

- management of scenes with 1-byte items
- sending of scene storing commands

### Priority commands:

- sending of priority commands

### Roller shutters/curtain command:

- with single or double push-button
- with sending of the percentage position (0%-100%)

### Dimmer command:

- with single or double push-button
- with stop telegram or cyclical send
- with sending of the light intensity value (0%-100%)

### Multiple presses:

- management of multiple presses on consecutive drives, up to a maximum of 4

### Switching sequences:

- with 1-bit objects on BUS (from 2 to 8)

### Control of the output RGB LEDs:

- 5 lighting effects for each RGB LED, and colour selection

## BEHAVIOUR ON FAILURE AND RESET OF THE BUS SUPPLY

If the BUS supply fails, the device will not carry out any action. Device start-up after a BUS failure is indicated by the activation of all four LEDs in the colour sequence red->green->blue.

## ASSEMBLY

Insert the diffusers in the button keys and connect them to the point under the keys (figure B). Connect the KNX BUS (figure C).

Insert the device in a Chorus support, making sure the rear programming LED is at the bottom. Fix the support to the chosen container (flush-mounting box, surface-mounting box, etc.). Attach the finish plate.

## PROGRAMMING

The device must be configured with the ETS software. Detailed information about the configuration parameters and their values is given in the Technical Manual (www.gewiss.com).

## TECHNICAL DATA

Communication	KNX Bus
Power supply	Via KNX BUS, 29V DC SELV
BUS current absorption	7 mA
BUS cable	KNX TP1
Command elements	1 miniature button key for programming physical address 4 commands to be completed with the push-buttons
Visualisation elements	1 red LED for programming physical address 4 RGB LEDs with configurable functions
Usage environment	Dry indoor places
Operating temperature	-5 to +45°C
Storage temperature	-25 to +55°C
Relative humidity	Max 93% (non-condensative)
Connection to the BUS	Coupling terminal, 2 pins Ø 1mm
Degree of protection	IP20
Size	2 Chorus modules
Reference Standards	Low Voltage Directive 2014/35/EU Electromagnetic Compatibility Directive 2014/30/EU, EN 50491, EN 60669-2-5
Certifications	KNX

## FRANÇAIS

- La sécurité de l'appareil n'est garantie que si les consignes de sécurité et d'utilisation sont observées ; aussi, s'avère-t-il nécessaire de les conserver. S'assurer que ces consignes ont été reçues par l'installateur et par l'utilisateur final.

- Ce produit est uniquement destiné à l'usage pour lequel il a été conçu. Toute autre utilisation est considérée comme improprie et/ou dangereuse. En cas de doute, contacter le service d'assistance technique SAT GEWISS.

- Le constructeur ne peut être tenu pour responsable des dommages

éventuels dérivant d'un usage improprie, erroné ou bien d'une altération du produit acheté.

- Le produit ne doit pas être modifié. Toute modification invalide la garantie et peut rendre le produit dangereux.

- Le responsable de l'introduction du produit sur le marché de l'Union Européenne est :

**GEWISS** GEWISS S.p.a. Via A. Volta, 1 - 24069 Cenate Sotto (BG) - Italie  
 Tél. : +39 035 94 61 11 - Fax : +39 035 94 62 70  
 Courriel : qualitymarks@gewiss.com - Site : www.gewiss.com

**ATTENTION :** l'installation du dispositif doit uniquement être réalisée par un personnel qualifié en suivant la réglementation en vigueur et les lignes directrices relatives aux installations KNX.

**ATTENTION :** les câbles de signal du bus non utilisés et le conducteur de continuité électrique ne doivent jamais toucher des éléments sous tension ou le conducteur de terre !

## CONTENU DE LA CONFECTION

- 1 clavier de commande KNX à 4 canaux à symboles interchangeables - à encaster
- 2 boutons-poussoirs basculants à 1 module
- 10 bulbes lumineux avec symboles (d'autres bulbes sont disponibles au catalogue)
- 1 borne bus
- 1 couvercle à vis
- 1 manuel d'installation et d'utilisation

## EN SYNTHÈSE

Le clavier de commande KNX à 4 canaux à symboles interchangeables - à encaster est un appareil de commande muni de 4 canaux utilisables individuellement ou en association afin d'exécuter les commandes on/off, le contrôleur du variateur, le contrôle des stores, la gestion des scénarios, les commandes prioritaires et temporisées sur bus KNX. Le dispositif peut être complété de boutons-poussoirs à 1 ou 2 modules, basculants ou pas (comme illustré dans la figure B). Un bouton-basculant gère deux canaux (indépendants ou associés).

Le dispositif est alimenté par la ligne bus et chaque canal est muni d'un voyant RGB de localisation nocturne et de visualisation de l'état de la charge commandée.

Le module du clavier de commande est positionné dans des boîtiers à encaster standards, monté sur les supports de la série Chorus dans l'espace de deux modules.

Le dispositif est doté de (figure A) :

1. Voyants RGB configurables d'état et de localisation nocturne
2. Bornes du bus
3. Voyant de programmation de l'adresse physique
4. Touche de programmation de l'adresse physique

## FONCTIONS

Chacun des 4 canaux de la commande est configuré à l'aide du logiciel ETS afin de réaliser l'une des fonctions listées ci-dessous.

### Gestion des fronts et des commandes en séquence :

- gestion des fronts pression/relâchement avec envoi des séquences
- gestion de la pression brève/prolongée avec transmission des commandes
- habilitation / blocage des canaux

### Scénarios :

- gestion des scénarios avec un objet d'un octet
- envoi de commandes de mémorisation des scénarios

### Commandes prioritaires :

- envoi de commandes prioritaires

### Commande de stores et de rideaux :

- avec bouton-poussoir simple ou double
- avec envoi de la position en pourcentage (0% - 100%)

### Commande du variateur d'intensité lumineuse :

- avec bouton-poussoir simple ou double
- avec message d'arrêt ou envoi cyclique
- avec envoi de la valeur de la luminosité (0% - 100%)

### Pressions multiples :

- gestion des pressions multiples sur actionnements consécutifs jusqu'à un maximum de 4

### Séquences de commutation :

- avec des objets à 1 bit sur bus (de 2 à 8)

### Contrôle du voyant RGB de sortie :

- 5 effets lumineux pour chaque voyant RGB et sélection de la couleur

## COMPORTEMENT À LA CHUTE ET À LA RESTAURATION DE L'ALIMENTATION DU BUS

À la chute de l'alimentation du bus, le dispositif n'accomplit aucune action. Le démarrage du dispositif à la suite d'une chute du bus est signalé par l'activation en séquence des quatre voyants rouge -> vert -> bleu.

## MONTAGE

Introduire les diffuseurs dans les touches et les accrocher aux supports (figure B).

Brancher le bus KNX (figure C).

Insérer le dispositif sur un support Chorus, en prêtant attention à

ce que le voyant arrière de programmation se trouve en bas. Fixer le support au boîtier choisi (boîte à encastrer, boîte en saillie, etc.). Appliquer la plaque de finition.

PROGRAMMATION
---------------

Le dispositif doit être configuré avec le logiciel ETS. De plus amples informations sur les paramètres de configuration et sur leurs valeurs sont reportés dans le manuel technique (www.gewiss.com).

DONNÉES TECHNIQUES	
<b>Communication</b>	Bus KNX
<b>Alimentation</b>	À travers bus KNX, 29 Vcc TBTS
<b>Absorption de courant du bus</b>	7 mA
<b>Câble bus</b>	KNX TP1
<b>Éléments de commande</b>	1 touche miniature de programmation de l'adresse physique <p>4 commandes à compléter avec les boutons-poussoirs</p>
<b>Éléments de visualisation</b>	1 voyant rouge de programmation de l'adresse physique <p>4 voyants RGB à fonctionnement configurable</p>
<b>Ambiance d'utilisation</b>	Intérieure, endroits secs
<b>Température de service</b>	-5 à +45°C
<b>Température de stockage</b>	-25 à +55°C
<b>Humidité relative</b>	93% max (sans condensation)
<b>Connexion au bus</b>	Borne à fiches, 2 fiches Ø 1 mm
<b>Indice de protection</b>	IP 20
<b>Dimension</b>	2 modules Chorus
<b>Références normatives</b>	Directive sur la basse tension 2014/35/EU <p>Directive sur la compatibilité électromagnétique 2014/30/UE, EN 50491, EN 60669-2-5</p>
<b>Certifications</b>	KNX

DEUTSCH
---------

- Die Sicherheit des Geräts wird nur bei Anwendung der Sicherheits- und Bedienungsanweisungen garantiert; daher müssen diese aufbewahrt werden. Sicherstellen, dass der Installateur und der Endbenutzer diese Anweisungen erhalten.

- Dieses Produkt darf nur für den Einsatz vorgesehen werden, für den es ausdrücklich konzipiert wurde. Jeder andere Einsatz ist als unsachgemäß und/oder gefährlich zu betrachten. Im Zweifelsfall den technischen Kundendienst SAT von GEWISS kontaktieren.

- Der Hersteller kann nicht für eventuelle Schäden haftbar gemacht werden, die aus unsachgemäßem oder falschem Gebrauch oder unsachgemäßen Eingriffen am erworbenen Produkt entstehen.

- Das Produkt darf nicht umgerüstet werden. Jegliche Umrüstung macht die Garantie ungültig und kann das Produkt gefährlich machen.

- Verantwortlich für die Inverkehrbringung des Produkts in der Europäischen Union ist:

**GEWISS** GEWISS S.p.a. Via A. Volta, 1 - 24069 Cenate Sotto (BG) - Italy
Tel.: +39 035 946 111 - Fax: +39 035 946 270
E-Mail: [qualitymarks@gewiss.com](mailto:qualitymarks@gewiss.com) - Website: [www.gewiss.com](http://www.gewiss.com)

**!** **ACHTUNG:** Die Installation des Geräts darf ausschließlich durch qualifiziertes Fachpersonal unter Beachtung der geltenden Bestimmungen und der Richtlinien für KNX-Installationen durchgeführt werden.

**!** **ACHTUNG:** Die nicht benutzten Bus-Signalkabel und der Beidraht dürfen niemals unter Spannung stehende Elemente oder den Erdungsleiter berühren!

PACKUNGSMINHALT
-----------------

- Stück 4-Kanal-Sendeinrichtung KNX mit austauschsbaren Symbolen - für den Unterputz
- Stück 1-Modul-Wipptaster
- 10 Leuchtknöpfe mit Symbolen (weitere Leuchtknöpfe sind im Katalog erhältlich)
- 1 Busklemme
- 1 Kappe mit Schraube
- 1 Installations- und Betriebshandbuch

KURZBESCHREIBUNG
------------------

Die 4-Kanal-Sendeinrichtung KNX mit austauschsbaren Symbolen - für den Unterputz ist ein Steuergerät mit 4 Kanälen, die einzeln oder kombiniert benutzt werden können, um die Funktionen ON/ OFF-Steuerung, Dimmersteuerung, Rolllädensteuerung, Verwaltung von Lichtszenarien, prioritäre und zeitgeschaltete Befehle über KNX-Bus auszuführen. Das Gerät kann mit 1- oder 2-Wippmodul-Tastern oder normalen Modul-Tastern ergänzt werden (siehe Abbildung **B**). Ein Wipptaster verwaltet zwei (unabhängige oder kombinierte) Kanäle. Das Gerät wird über die Busleitung gespeist und jeder Kanal verfügt über RGB-LEDs, die als nächtliches Orientierungslicht und zur Statusanzeige der angesteuerten Last dienen.

Das Sendemodul wird in Standardunterputzdosens installiert und an den Halterungen der Baureihe Chorus im Raum von zwei Teilungseinheiten montiert.

- Das Gerät verfügt über (Abbildung A):
- Konfigurierbare RGB-LEDs für Statusanzeige und Orientierungslicht
  - Busanschlüsse
  - LED für die Programmierung der physikalischen Adresse
  - Taster für die Programmierung der physikalischen Adresse

FUNKTIONEN
------------

Jeder der 4 Kanäle der Sendeinrichtung wird mit der Software ETS programmiert, um eine der in der Folge aufgelisteten Funktionen zu erstellen.
**Frontsteuerung/Befehle in Sequenz:**

- Frontsteuerung Berührung/Loslassen mit Einsenden der Sequenzen
- Verwaltung kurzer/längerer Druck mit Eingabe der Befehle
- Aktivierung/Sperre Kanäle

**Lichtszenarien:**

- Verwaltung der Lichtszenarien mit 1-Byte-Objekt
- Senden von Befehlen zur Lichtszenarienspeicherung

**Prioritäre Befehle:**

- Senden von prioritären Befehlen

**Steuerung Rollläden/Sonnendächer:**

- mit einem oder zwei Tastern
- mit Senden der Position in Prozentzahlen (0%-100%)

**Dimmersteuerung:**

- mit einem oder zwei Tastern
- mit Stopp-Telegramm oder zyklischem Senden
- mit Senden des Helligkeitswerts (0%-100%)

**Mehrfaches Drücken:**

- Steuerung des mehrfachen Drückens auf bis zu 4 Bedienelemente hintereinander

**Umschaltsequenzen:**

- mit 1-Bit-Objekten über Bus (von 2 bis 8)

**Kontrolle Ausgangs-RGB-LED:**

- 5 Arten von Leuchtanzeigen für jede RGB-LED und Auswahl der Farbe

VERHALTEN BEI AUSFALL UND WIEDERHERSTELLUNG DER BUSVERSORGUNG
Bei Ausfall der Busversorgung führt das Gerät keine Aktion aus. Der Start des Geräts nach einem Busausfall wird durch die Aktivierung aller vier roten LEDs in der Reihenfolge rot->grün->blau gemeldet.
MONTAGE

Die Leuchtknöpfe in die Taster einsetzen und an den Untertaster befestigen (Abbildung **B**).

Den Bus KNX anschließen (Abbildung **C**).

Das Gerät in eine Chorus-Halterung einsetzen, dabei darauf achten, dass sich die hintere Programmierled unten befindet. Die Halterung am ausgewählten Gehäuse befestigen (Unterputzdose, Wanddose, usw.). Den Abdeckrahmen anbringen.

PROGRAMMIERUNG
Das Gerät muss mit der ETS-Software konfiguriert werden. Genauere Informationen zu den Konfigurationsparametern und ihren Werten sind im Technischen Handbuch enthalten (www.gewiss.com).

TECHNISCHE DATEN	
<b>Kommunikation</b>	KNX-Bus
<b>Versorgung</b>	Über KNX-Bus, 29 V DC SELV
<b>Stromaufnahme Bus</b>	7 mA
<b>Buskabel</b>	KNX TP1
<b>Steuerelemente</b>	1 Miniaturtaste für die Programmierung der physikalischen Adresse <p>4 Steuerungen, mit den Tastern zu ergänzen</p>
<b>Anzeigeelemente</b>	1 rote LED für die Programmierung der physikalischen Adresse <p>4 RGB-LED mit konfigurierbarer Funktionsweise</p>
<b>Einsatzumgebung</b>	Trockene Innenräume
<b>Betriebstemperatur</b>	-5 ÷ +45 °C
<b>Lagertemperatur</b>	-25 ÷ +55 °C
<b>Relative Feuchte</b>	Max 93% (nicht kondensierend)
<b>Busanschluss</b>	Schnelleinrastende Klemme, 2 Pins Ø 1 mm
<b>Schutzart</b>	IP20
<b>Abmessungen</b>	2 Teilungseinheiten CHORUS
<b>Normenbezug</b>	Niederspannungsrichtlinie 2014/35/EG <p>Richtlinie zur elektromagnetischen Verträglichkeit 2014/30/EG, EN 50491, EN 60669-2-5</p>
<b>Zertifizierungen</b>	KNX

ESPAÑOL
---------

- La seguridad del equipo se garantiza solo si se respetan las instrucciones de seguridad y uso; por tanto, es necesario conservarlas. Asegurarse de que el instalador y el usuario final reciban estas instrucciones.
- Este producto deberá destinarse solo al uso para el cual se ha concebido expresamente. Cualquier otro uso se debe considerar impropio y/o peligroso. En caso de duda, contactar con el SAT, Servicio de Asistencia Técnica GEWISS.

- El fabricante no puede ser considerado responsable por eventuales daños que deriven de usos impropios, erróneos y manipulaciones indebidas del producto adquirido.

- El producto no debe ser modificado. Cualquier modificación anula la garantía y puede hacer peligroso el producto.

- El responsable de la comercialización del producto en el mercado de la Unión Europea es:

**GEWISS** GEWISS S.p.a. Via A. Volta, 1 - 24069 Cenate Sotto (BG) - Italy
Tel.: +39 035 946 111 - Fax: +39 035 946 270
E-mail: [qualitymarks@gewiss.com](mailto:qualitymarks@gewiss.com) - Website: [www.gewiss.es](http://www.gewiss.es)

**!** **ATENCIÓN:** la instalación del dispositivo debe ser efectuada exclusivamente por personal cualificado, siguiendo la normativa vigente y las directrices para las instalaciones KNX.

**!** **ATENCIÓN:** los cables de señal del bus no utilizados y el conductor de continuidad eléctrica ¡nunca deben tocar elementos bajo tensión o el conductor de tierra!

CONTENIDO DEL ENVASE
n. 1 Botonera KNX de 4 canales con símbolos intercambiables - de empotrar
n. 2 Pulsadores basculantes 1 módulo
n. 10 gemas iluminables con símbolos (otras gemas disponibles en catálogo)
1 Borne bus
1 Tapa con tornillo
n. 1 Manual de instalación y uso
EN SÍNTESIS

La botonera KNX de 4 canales con símbolos intercambiables - de empotrar es un aparato de mando dotado de 4 canales, utilizables por separado o combinados, para desempeñar la función de mando on/off, control de dimer, control de persianas, gestión de escenarios, mandos prioritarios y temporizados, en bus KNX. El dispositivo se puede completar con pulsadores de 1 o 2 módulos, basculantes o fijos (como se ilustra en la figura **B**). Un pulsador basculante controla dos canales (separados o combinados). El dispositivo está alimentado por la línea BUS y cada canal está dotado de LED RGB para la localización nocturna y la visualización del estado de la carga accionada.

El módulo botonera se instala dentro de las cajas de empotrar estándar, montado en los soportes de la serie Chorus en el espacio de dos módulos.

El dispositivo está dotado de (Figura A):

- LED RGB de estado y localización nocturna configurables
- Conectores bus
- Led de programación de dirección física
- Tecla de programación de dirección física

FUNCIONES
-----------

Cada uno de los 4 canales de la botonera se configura con el software ETS para realizar una de las funciones indicadas a continuación.

**Gestión de frentes/mandos de secuencia:**

- gestión de frentes de toque/liberación con envío de secuencias
- gestión de presión breve/prolongada con transmisión de mandos
- habilitación/bloqueo de canales

**Escenarios:**

- gestión de escenarios con objeto de 1 byte
- envío de mandos de memorización de escenarios

**Mandos prioritarios:**

- envío de mandos prioritarios

**Mando de persianas/cortinas:**

- con pulsador individual o doble
- con envío de posición porcentual (0 %-100 %)

**Mando dimer:**

- con pulsador individual o doble
- con telegrama de parada o envío cíclico
- con envío de valor de luminosidad (0 %-100 %)

**Presiones múltiples:**

- gestión de presiones múltiples en accionamientos consecutivos hasta un máximo de 4

**Secuencias de conmutación:**

- con objetos de 1 bit en BUS (de 2 a 8)

**Control de LED RGB de salida:**

- 5 efectos luminosos para cada LED RGB y selección del color

COMPORRTAMIENTO EN LA CAÍDA Y EN EL RESTABLECIMIENTO DE LA ALIMENTACIÓN DEL BUS	
En la caída de la alimentación del BUS, el dispositivo no realiza ninguna acción. El arranque del dispositivo después de una caída del bus se indica con la activación en secuencia de los cuatro LED de color rojo->verde->azul.	
MONTAJE	
Colocar las gemas en el interior de las teclas y engancharlas en la parte inferior de las teclas (figura <b>B</b> ). Conectar el bus KNX (figura <b>C</b> ). Introducir el dispositivo en un soporte Chorus, prestando atención a que el LED trasero de programación se encuentre abajo. Fijar el soporte a la carcasa seleccionada (caja de empotrar, caja de superficie, etc.). Aplicar la placa de acabado.	
PROGRAMACIÓN	
El dispositivo debe configurarse con el software ETS. En el Manual Técnico (www.gewiss.com) se detalla la información relativa a los parámetros de configuración y sus valores.	
DATOS TÉCNICOS	
<b>Comunicación</b>	Bus KNX
<b>Alimentación</b>	Mediante bus KNX, 29 Vcc SELV
<b>Consumo de corriente del BUS</b>	7 mA
<b>Cable bus</b>	KNX TP1
<b>Elementos de mando</b>	1 tecla de programación de dirección física <p>4 mandos a completar con los pulsadores</p>
<b>Elementos de visualización</b>	1 LED rojo de programación de dirección física <p>4 LED RGB con funcionamiento configurable</p>
<b>Ambiente de uso</b>	Interior, sitios secos
<b>Temperatura de funcionamiento</b>	-5 ÷ +45 °C
<b>Temperatura de almacenamiento</b>	-25 ÷ +55 °C

<b>Humedad relativa</b>	Máx. 93% (no condensante)
<b>Conexión al bus</b>	Borne de enganche, 2 pin Ø 1 mm
<b>Grado de protección</b>	IP20
<b>Dimensión</b>	2 módulos Chorus
<b>Normas de referencia</b>	Directiva de baja tensión 2014/35/EU <p>Directiva de compatibilidad electromagnética 2014/30/UE, EN 50491, EN 60669-2-5</p>
<b>Certificaciones</b>	KNX

PORTUGUÊS
-----------

- A segurança do aparelho só é garantida com a adoção das instruções de segurança e de utilização; portanto, é necessário conservá-las. Asegure-se de que estas instruções são recebidas pelo instalador e pelo utilizador final.

- Este produto destina-se apenas ao uso para o qual foi expressamente concebido. Qualquer outra utilização deve ser considerada indevida e/ou perigosa. Em caso de dúvida, contacte o Serviço de Assistência Técnica (SAT) da GEWISS.

- O fabricante declina toda e qualquer responsabilidade por eventuais danos decorrentes de utilização indevida ou incorreta e do produto adquirido ou de qualquer violação do mesmo.

- O produto não deve ser modificado. Qualquer modificação anula a garantia e pode tornar o produto perigoso.

- O responsável pela colocação do produto no mercado da União Europeia é:

**GEWISS** GEWISS S.p.a. Via A. Volta, 1 - 24069 Cenate Sotto (BG) - Italy
Tel.: +39 035 946 111 - Fax: +39 035 946 270
E-mail: [qualitymarks@gewiss.com](mailto:qualitymarks@gewiss.com) - Website: [www.gewiss.com](http://www.gewiss.com)

**!** **ATENÇÃO:** A instalação do dispositivo deve ser efetuada exclusivamente por pessoal qualificado, seguindo a norma em vigor e as linhas guia para as instalações KNX.

**!** **ATENÇÃO:** os cabos de sinal do bus não utilizados e o condutor de continuidade elétrica nunca devem tocar elementos sob tensão ou o condutor de terra!

CONTEÚDO DA EMBALAGEM
-----------------------

- Botoeira KNX de 4 canais com símbolos permutáveis - de encastrar
- Botões basculantes 1 módulo
- Sinais ilumináveis com símbolos (outros sinais estão disponíveis no catálogo)

- Terminal BUS
- Tampa com parafuso
- Manual de instalação e uso

EM RESUMO
-----------

A botoeira KNX de 4 canis com símbolos permutáveis - de encastrar é um aparelho de comando equipado com 4 canais utilizáveis individualmente ou combinados, para cumprirm e função de comando on/off, controlo do regulador de luz, controlo das persianas, gestão de cenários, comandos prioritários e temporizados, no bus KNX . O dispositivo pode ser completado com botões 1 ou 2 módulos, basculantes ou não (como ilustrado na figura **B**). Um botão basculante gere dois canais (independentes ou combinados). O dispositivo é alimentado pela linha BUS e cada canal é equipado de LED RGB para a localização noturna e a visualização do estado de carga comandada. O módulo da botoeira está posicionado no interior das caixas de encastrar padrão, montado nos suportes da série Chorus no espaço de dois módulos.

O dispositivo é equipado com (figura A):

- LED RGB de estado e localização noturna configuráveis
- Terminals BUS
- LED de programação do endereço físico
- Tecla de programação do endereço físico

FUNÇÕES
---------

Cada um dos 4 canais da botoeira é configurado com o software ETS para realizar uma das funções listadas a seguir.

**Gestão de partes frontais/comandos sequência:**

- gestão de frontais pressão/ liberação com o envio das sequências
- gestão de pressão breve/prolongada com transmissão de comandos
- ativação/bloqueio dos canais

**Cenários:**

- gestão dos cenários com objeto de 1 byte
- envio dos comandos de memorização dos cenários

**Comandos prioritários:**

- envio dos comandos prioritários

**Comando persianas/cortinas:**

- com botão simples ou duplo
- com envio da posição porcentual (0%-100%)

**Comando regulador de luz:**

- com botão simples ou duplo
- com telegrama de stop ou envio cíclico
- com envio do valor de luminosidade (0%-100%)

**Pressões múltiplas:**

- gestão das pressões múltiplas nos accionamentos consecutivos até um máximo de 4

**Sequência de comutação:**

- com objetos de 1 bit no BUS (de 2 a 8)

**Controlo LED RGB de saída:**

- 5 efeitos luminosos para cada LED RGB e seleção da cor

COMPORRTAMENTO À QUEDA E AO RESTABECIMENTO DA ALIMENTAÇÃO BUS
---

Na queda da alimentação do BUS o dispositivo não efetua alguma ação. O acionamento do dispositivo, após uma queda bus, é sinalizado com a ativação em sequência de todos os quatro LEDs de cor vermelho->verde->azul.

MONTAGEM	
Introduza os sinais no interior das teclas e engate-as sob as teclas (figura <b>B</b> ). Ligue o bus KNX (figura <b>C</b> ). Insira o dispositivo em um suporte Chorus, certificando-se de que o LED traseiro de programação está na parte inferior. Fixe o suporte ao conector escolhido (caixa de encastrar, caixa de parede, etc.). Aplique a placa de acabamento.	
PROGRAMAÇÃO	
O dispositivo deve ser configurado com o software ETS. Informações detalhadas sobre os parâmetros de configuração e seus valores estão no Manual Técnico (www.gewiss.com).	
DADOS TÉCNICOS	
<b>Comunicação</b>	Bus KNX
<b>Alimentação</b>	Mediante bus KNX, 29 Vdc SELV
<b>Absorção de corrente BUS</b>	7 mA
<b>Cabo BUS</b>	KNX TP1
<b>Elementos de comando</b>	1 tecla miniature de programação do endereço físico <p>4 comandos a completar com os botões</p>
<b>Elementos de visualização</b>	1 LED vermelho de programação do endereço físico <p>4 LEDs RGB com funcionamento configurável</p>
<b>Ambiente de utilização</b>	Interno, locais secos
<b>Temperatura de funcionamento</b>	-5 ÷ +45 °C
<b>Temperatura de armazenamento</b>	-25 ÷ +55 °C
<b>Humidade relativa</b>	Máx. 93% (não condensante)
<b>Conexão ao BUS</b>	Terminal de engate, 2 pin Ø 1 mm
<b>Grau de proteção</b>	IP20
<b>Dimensão</b>	2 módulos CHORUS
<b>Referências normativas</b>	Diretiva baixa tensão 2014/35/EU <p>Directiva de compatibilidade eletromagnética 2014/30/UE, EN 50491, EN 60669-2-5</p>
<b>Certificações</b>	KNX

ROMÂNĂ	
<b>!</b> <b>ATENȚIUNE:</b> Instalarea dispozitivului trebuie să fie efectuată numai de personal calificat, respectând normele în vigoare și instrucțiunile privind instalarea senzorilor KNX.	
<b>!</b> <b>ATENȚIUNE:</b> cablurile de semnal neutilizate ale magistralei și conductorul de continuitate electrică nu trebuie să atingă niciodată elemente aflate sub tensiune sau conductorul pentru împământare!	
PROGRAMARE	
Dispozitivul trebuie să fie configurat cu software-ul ETS. Pentru informații detaliate privind parametrii de configurare și funcțiile acestora, consultați Manualul tehnic (www.gewiss.com).	
DATE TEHNICE	
<b>Comunicare</b>	Magistrală KNX
<b>Alimentare</b>	Prin intermediul magistralei KNX, 29 Vcc SELV
<b>Absorbție de curent magistrală</b>	7 mA
<b>Cablu magistrală</b>	KNX TP1
<b>Elemente de comandă</b>	1 tastă miniaturală de programare adresă fizică <p>4 comenzi de finalizat cu ajutorul butoanelor</p>
<b>Elemente de vizualizare</b>	1 LED roșu de programare adresă fizică <p>4 LED-uri RGB cu funcționare configurabilă</p>
<b>Mediu de utilizare</b>	În interior, în locuri uscate
<b>Temperatură de funcționare</b>	-5 ÷ +45 °C
<b>Temperatură de depozitare</b>	-25 ÷ +55 °C
<b>Umiditate relativă</b>	Maxim 93% (fără condens)
<b>Conexiune la magistrală</b>	Bornă de cuplare cu 2 pini Ø 1 mm
<b>Grad de protecție</b>	IP20
<b>Dimensiune</b>	2 module Chorus
<b>Referințe normative</b>	Directiva 2014/35/UE privind echipamentele de joasă tensiune <p>Directiva 2014/30/UE privind compatibilitatea electromagnetică, EN 50491, EN 60669-2-5</p>
<b>Certificări</b>	KNX

ROMÂNĂ
--------

- Siguranța dispozitivului este garantată doar prin respectarea instrucțiunilor de siguranță și de utilizare; așadar, asigurați-vă că le aveți întotdeauna la îndemână. Asigurați-vă că instrucțiunile sunt furnizate instalatorului și utilizatorului final.

- Produsul este destinat doar utilizării pentru care a fost conceput în mod expres. Orice altă utilizare este considerată improprie și/sau periculoasă. În cazul în care aveți nelămuriri, contactați Serviciul de asistență tehnică (SAT) din cadrul GEWISS.

- Producătorul nu își asumă răspunderea pentru eventualele daune cauzate de utilizările improprii, greșite sau eventualele modificări aduse produsului achiziționat.

- Produsul nu trebuie să fie modificat. Orice modificare anulează garanția și poate face ca folosirea produsului să prezinte riscuri.

- Responsabilul de introducerea produsului pe piața din Uniunea Europeană este:

**GEWISS** GEWISS S.p.a. Via A. Volta, 1 - 24069 Cenate Sotto (BG) - Italy
Tel.: +39 035 946 111 - Fax: +39 035 946 270
E-mail: [qualitymarks@gewiss.com](mailto:qualitymarks@gewiss.com) - Site web: [www.gewiss.com](http://www.gewiss.com)

**!** **ATENȚI:** Instalarea dispozitivului trebuie să fie efectuată numai de personal calificat, respectând normele în vigoare și instrucțiunile privind instalarea senzorilor KNX.

**!** **ATENȚIUNE:** cablurile de semnal neutilizate ale magistralei și conductorul de continuitate electrică nu trebuie să atingă niciodată elemente aflate sub tensiune sau conductorul pentru împământare!

CONȚINUTUL PACHETULUI
1 buc. panou de comandă KNX 4 canale cu simboluri interschimbabile - cu montaj încastrat
2 butoane basculante 1 modul
10 difuzoare iluminabile cu simboluri (alte difuzoare