

3

UTILISATION

☞ Couper le strap C6 de la carte sirène

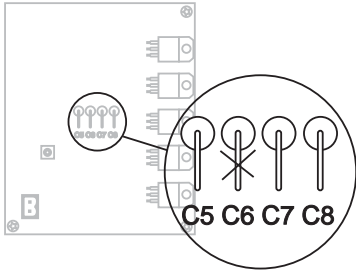

☞ Installer maintenant l'alimentation

- positionner la batterie dans le boîtier de la sirène en plaçant le côté "-" vers le haut parleur,
- resserrer la bride,
- percer le passe-fil à membrane,
- passer le câble secteur,
- connecter ce câble à un dispositif de sectionnement,
- positionner l'alimentation sur les 4 plots (fils et bornier alimentation secteur côté batterie),
- fixer le bloc avec les 2 vis,
- connecter le fil rouge au "+" et le fil bleu au "-" de la batterie,
- connecter le module alimentation à la carte de la sirène.

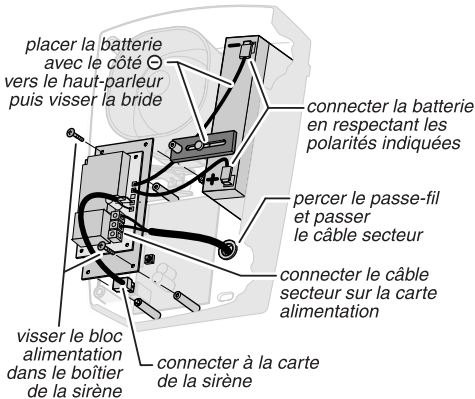

Appareil conforme aux exigences des directives :
 CEE 89/336 (Compatibilité Electromagnétique)
 et CEE 73/23 modifiée CEE 93/68 (Sécurité basse tension).

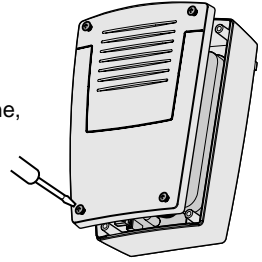

- refermer la sirène,

- refermer la centrale.

Au bout de 10 secondes, la centrale émet un bip indiquant sa sortie du "mode Maintenance". La centrale est alors en "Arrêt surveillance".

- Assurez vous que votre sirène est bien recon- nue dans le système.

Si votre sirène n'a jamais été programmée, se reporter à la notice de la sirène au chapitre Apprentissage.

L'installation est opérationnelle.

Une temporisation de 4 minutes est fixée entre le rétablissement de l'alimentation et le déclenchement de l'alarme d'autoprotection. Ce délai est suffisant pour refermer la sirène.

4

CARACTÉRISTIQUES TECHNIQUES

- Alimentation : Raccordement du module au réseau public 230 Vac / 50 Hz
- Sortie de la carte : 1 connecteur d'alimentation, 2 cosses de raccordement sur batterie 12 V
- Batterie : 12 V - 1,8 Ah (Code Talco : 1285002)
- Température de fonctionnement : -10°C / +70°C
- Dimensions : 80 x 132 x 70 mm
- Poids total : 1,3 Kg avec la batterie

informations

www.deltadore.com

info. techniques

02 72 96 03 57

fax

02 72 96 03 58



DELTA DORE - Bonnemain - 35270 COMBOURG
 E-mail : deltadore@deltadore.com