

Notice d'utilisation et de configuration



**Contrôleur domotique
connecté**
TKP100A

Clé interface WIFI
TKH180
Bloc secteur (rechange)
TKC110

Contenu

Consignes de sécurité	4
Composition de l'appareil	4
Contenu de l'emballage	4
Accessoires en option.....	5
Fonctionnement	6
Informations système.....	6
Cas d'usage typique	7
Caractéristiques du produit.....	7
Le processus de projet	8
1 Préparation	8
Concept de rôle	8
Créer le compte myHager.....	8
Installer l'application mobile coviva.....	9
Ouvrir l'application Internet coviva.....	9
La première connexion (<i>Figure 6</i>).....	10
2 Installation et mise en service	12
Choix du lieu de montage	12
Mise en place/montage de l'appareil (<i>Figure 7</i>).....	12
Raccorder l'appareil par câble au LAN (<i>Figure 8</i>)	13
Intégrer l'appareil sans fil dans le réseau WLAN (<i>Figure 14</i>)	14
3 Configuration	15
Installer l'accès pour l'appareil terminal (mobile).....	15
Installer un hotspot séparé via la clé interface WIFI (<i>Figure 10</i>)	15
Créer un nouveau projet (<i>Figure 11</i>).....	16
Actualiser le logiciel du contrôleur domotique connecté (<i>Figure 13</i>)	18
Configurer l'intégration sans fil de l'appareil (<i>Figure 14</i>).....	19
Ajouter un appareil au projet.....	20
Ajouter station météo Netatmo (<i>Figure 15</i>)	20
Ajouter Produits de confort (<i>Figure 16</i>).....	20
Alarmsystem hinzufügen.....	21
Modifier (<i>Figure 17</i>)/supprimer l'appareil (<i>Figure 18</i>)	21
Rassembler les appareils en groupes (<i>Figure 19</i>).....	24
Modifier / supprimer un groupe (<i>Figure 20</i>)	25
Créer un covigram	27
Exemple 1 : avertissement de température (<i>Figure 21</i>) :	27
Exemple 2 : Éclairage extérieur (<i>Figure 23</i>) :	29
Exemple 3 : tout ÉTEINT (<i>Figure 24</i>) :	30
Modifier / supprimer un covigram (<i>Figure 25</i>).....	33
Ajouter un appareil dans la liste des favoris (<i>Figure 26</i>).....	35
Supprimer un appareil de la liste des favoris (<i>Figure 27</i>)	35
Ajouter un utilisateur (<i>Figure 28</i>)	36
Modifier / supprimer un utilisateur.....	37
Modifier les réglages (<i>Figure 29</i>).....	37

4	Prise en charge du projet	40
	Remettre le projet (<i>Figure 30</i>)	40
	Principe d'utilisation	41
	Effectuer une réinitialisation	44
	Effectuer une réinitialisation du réseau	44
	Effectuer une réinitialisation d'utilisateur	45
	Effectuer une réinitialisation sur les réglages d'usine	45
	Indicateur LED RVB	45
	Maintenance à distance	46
	Annexes	47
	Profils des utilisateurs et droits	47
	Caractéristiques techniques	47
	Accessoires	48
	Garantie	48

Consignes de sécurité

L'installation et le montage d'appareils électriques doivent être effectués uniquement par des électriciens qualifiés, en conformité avec les normes d'installation et dans le respect des directives, dispositions et consignes de sécurité et de prévention des accidents en vigueur dans le pays.

Le non-respect des consignes d'installation peut entraîner des dommages sur l'appareil, un incendie ou présenter d'autres dangers.

Composition de l'appareil

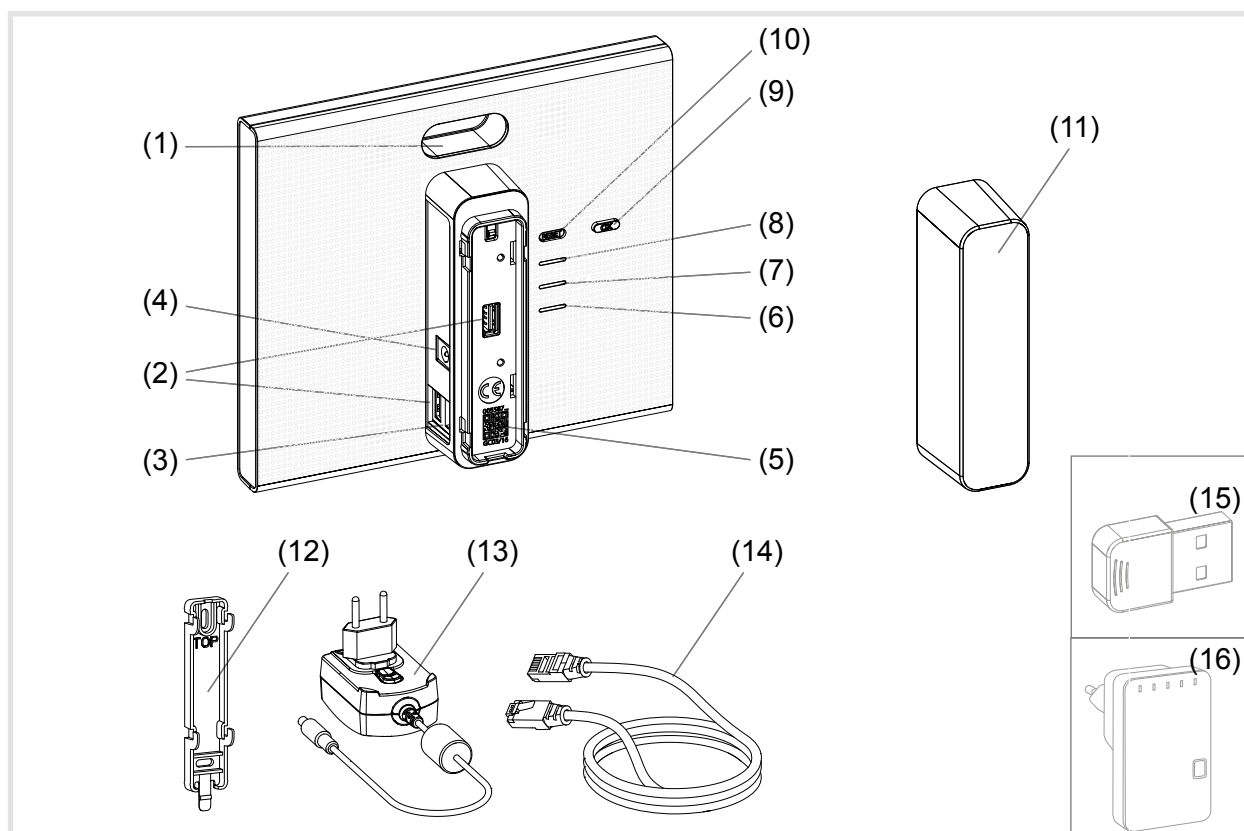

Figure 1: Vue arrière / latérale et accessoires

- (1) Indicateur LED RVB
- (2) Raccord prise USB
- (3) Raccord prise RJ45 (LAN)
- (4) Raccordement tension d'alimentation
- (5) Code QR avec ID coviva
- (6) LED de fonctionnement **POWER**
- (7) Affichage **WLAN** - seulement avec la clé WiFi en option activée (voir *Accessoires*)
- (8) Affichage d'état **ONLINE**
- (9) Touche de confirmation **OK**
- (10) Touche de réinitialisation **RESET**

Contenu de l'emballage

- Contrôleur domotique connecté
- Couvercle de protection (11)
- Plaque pour montage mural (12)
- Bloc secteur 230 V~/5 V= (13)
- Câble de raccordement RJ45, Cat 5e (14)

Accessoires en option

- Clé interface WIFI (15)
- WLAN adaptateur (16)

Fonctionnement

Informations système

Le contrôleur domotique connecté constitue l'interface entre des appareils communiquant sans fil comme les acteurs radio KNX ou les appareils Twin Band et WiFi ainsi que certains objets connectés via un routeur. Grâce à une application mobile ou une application web disponible sur navigateur, les consommateurs appareils ainsi que différentes fonctions domotiques peuvent également être reliés ensemble, visualisés, observés et utilisés sur des appareils terminaux mobiles ou des ordinateurs fixes. De cette manière, l'accès à la domotique est garanti quel que soit le lieu - via le réseau domestique tout comme via un accès à distance.

Cette solution est conçue pour répondre à des besoins d'amélioration de confort et de simplicité de la vie quotidienne, en particulier pour des installations modernisées et rénovées.

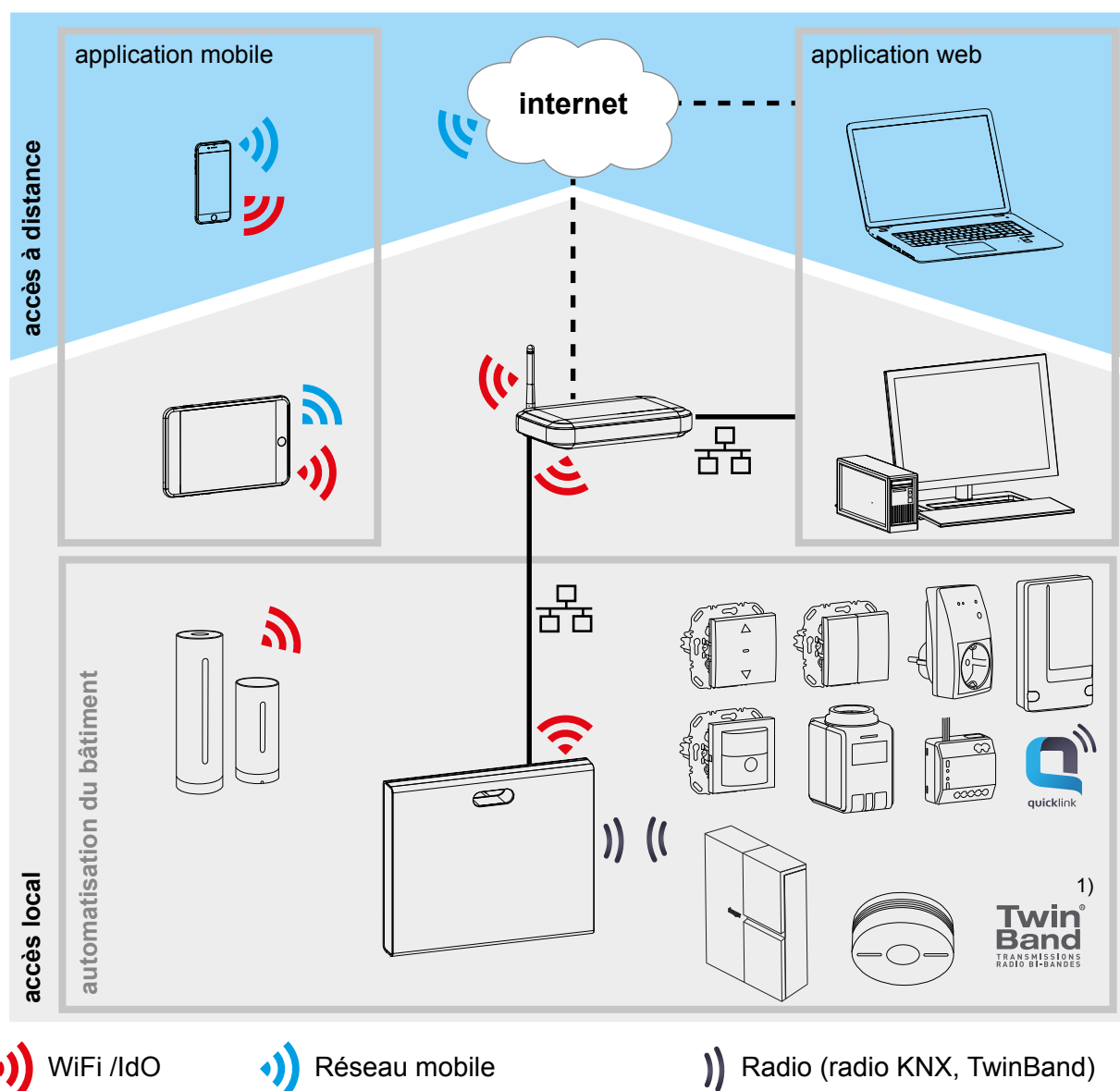

1) Pas disponible dans tous les pays.

Figure 2: Environnement d'application

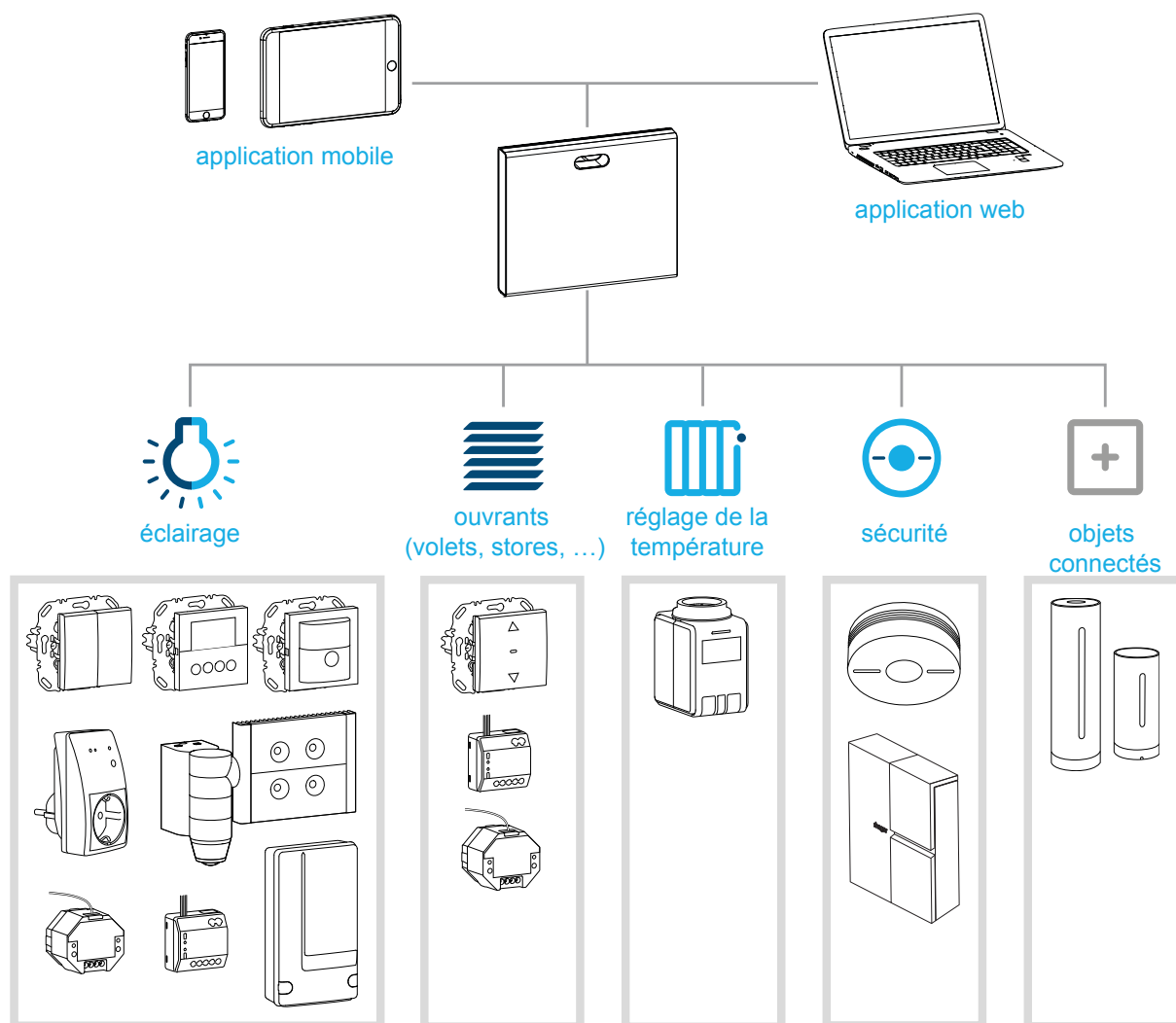

Figure 3: Présentation du système

Cas d'usage typique

- Interface pour une communication sans câble avec des destinataires / acteurs via le réseau IP
- Utilisation et visualisation sur les appareils terminaux (mobiles) via l'application coviva
- Liaison avec le routeur de réseau par câble ou avec une clé WiFi en option (voir *Accessoires*)
- L'appareil convient exclusivement pour l'intérieur.

Caractéristiques du produit

- Administration de système sûre via les profils d'utilisateur avec des droits différents
- Commande d'installations radio KNX et d'application WiFi via une application mobile pour les appareils terminaux mobiles ou une application Internet pour les notebook, les ordinateurs, etc.
- Réalisation simple de scènes (covigrams) via l'application
- Messages auto-configurables après des événements
- Accès à distance et télémaintenance par un service Dyn DNS intégré
- Connexions logiques
- Mises à jour avec avis en ligne disponibles

Le processus de projet

En trois étapes, préparation de la smartbox pour la remise du projet au client :

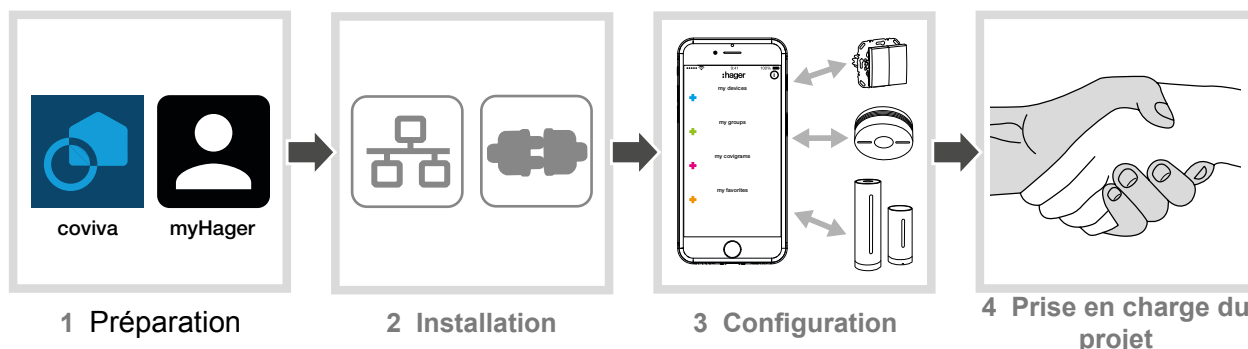

1 Préparation

Concept de rôle

Dans la smartbox, des profils d'utilisateurs avec des droits d'accès différents doivent être gérés :

Profil d'utilisateur	Droits d'accès	Compte myHager	Exemple
Électricien spécialisé	pendant le projet : - droits illimités après la remise, si nécessaire : - accès à distance après validation par l'administrateur	nécessaire	Installateur, bureau d'étude
Administrateur	pour un utilisateur par smartbox : - Droits de configuration pour ajouter / retirer des appareils - Gestion de tous les utilisateurs	nécessaire	Maître d'oeuvre
Utilisateur	droits normaux pour adapter et utiliser l'installation	pas nécessaire	Membres de la famille, colocataires

Tableau 1: Profils d'utilisateur

i Vous trouverez des informations détaillées sur les droits d'accès selon le profil d'utilisateur sous forme de tableau récapitulatif en annexe.

Créer le compte myHager

Pour pouvoir créer un projet avec le a smartbox, un enregistrement réussi selon le concept de rôle (*Tableau 1*) en tant qu'électricien spécialisé est nécessaire sous **hager.com**. L'enregistrement doit être effectué une seule fois avant le premier projet coviva. Pour tous les projets coviva suivants, il faut utiliser le même compte **myhager**.

- Ouvrir la page Internet **hager.com** et cliquer sur **Créer mon compte..**

ou :

- Scanner le code QR avec une application adaptée, passer à la page d'accueil coviva et sélectionner **Créer mon compte**.
- Renseigner les informations personnelles, accepter l'utilisation des données personnelles et créer le compte avec **valider..**

Un courriel avec un lien de confirmation pour l'activation du compte **my-Hager** sera envoyé (*Figure 4*).

- Activer le compte en cliquant sur le bouton **Activer mon compte** dans l'e-mail.

i Plus tard, les projets coviva terminés pourront aussi être consultés via le compte (*Figure 5*).



hager.com/coviva

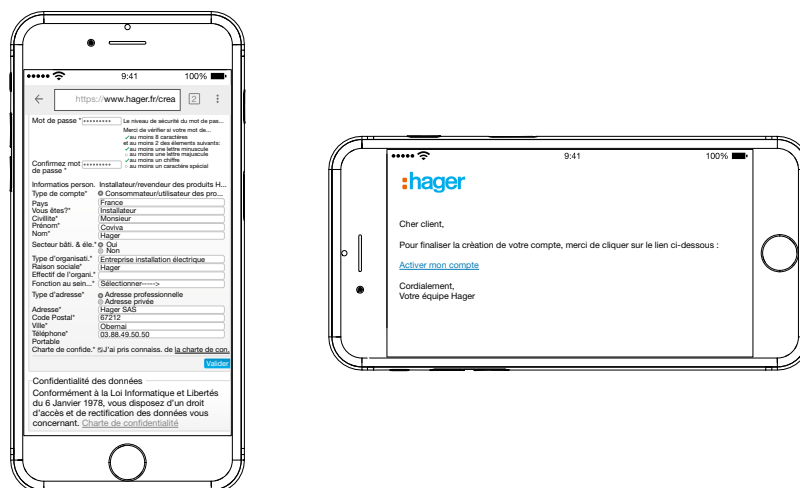

Figure 4: Créer le compte myHager

Installer l'application mobile coviva

- S'inscrire dans la boutique d'applications correspondante sur l'appareil terminal et sélectionner l'application coviva.
- Télécharger et installer l'application.
- i La version d'application 7.1 minimum pour iOS et 4.4 minimum pour Android est requise.
- i L'application iOS est optimisée pour l'iPhone et l'iPad.

Ouvrir l'application Internet coviva

En alternative à l'application mobile, il est également possible d'accéder à la smartbox après la remise du projet avec un PC, un notebook ou un appareil terminal mobile avec le système d'exploitation Windows via un portail Internet. Pour cela un navigateur compatible HTML5 comme Chrome, Safari, Internet Explorer ou Firefox est nécessaire. L'interface utilisateur est similaire à celle de l'application mobile coviva et elle propose les mêmes fonctions avec un affichage adapté aux écrans plus larges.

- i L'application Internet peut être utilisée seulement après la remise du projet au client (administrateur), par exemple pour la maintenance à distance. Elle n'est pas adaptée pour la configuration par l'électricien spécialisé.
- Saisir l'URL: <https://coviva ID.koalabox.net/webapp> adaptée au n° ID coviva dans le navigateur.

L'application Internet s'ouvre.

Il est également possible d'ouvrir l'application web de cette manière:

- Ouvrir le compte **myHager** et sélectionner **Mes installations coviva**.
- Ouvrir l'application Internet via
- i À chaque utilisation ultérieure de l'application Internet, l'appareil terminal et la smartbox doivent être en ligne.

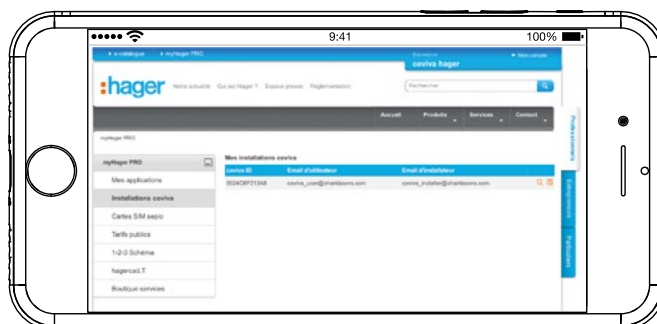



Figure 5: Vue des projets **myHager**

La première connexion (Figure 6)

L'appareil terminal (mobile) est en ligne.

- Ouvrir l'application coviva .
- Passer à la connexion avec  comme électricien spécialisé.
- Saisir l'adresse de messagerie et le mot de passe du compte **myHager** et se connecter avec **Login**.

Les données d'accès sont validées en ligne avec le compte **myHager**. Un message confirme la « connexion » **Login**.

Si les **Conditions générales d'utilisation (CGU)** pour l'application coviva n'ont pas encore été acceptées dans le compte **myHager**, la page Internet correspondante doit s'ouvrir

- Pour cela appuyer sur le bouton **myHager CGU**.
- Accepter les CGU en cochant la case et terminer l'opération avec **Valider**.
- Se reconnecter ensuite dans l'application.

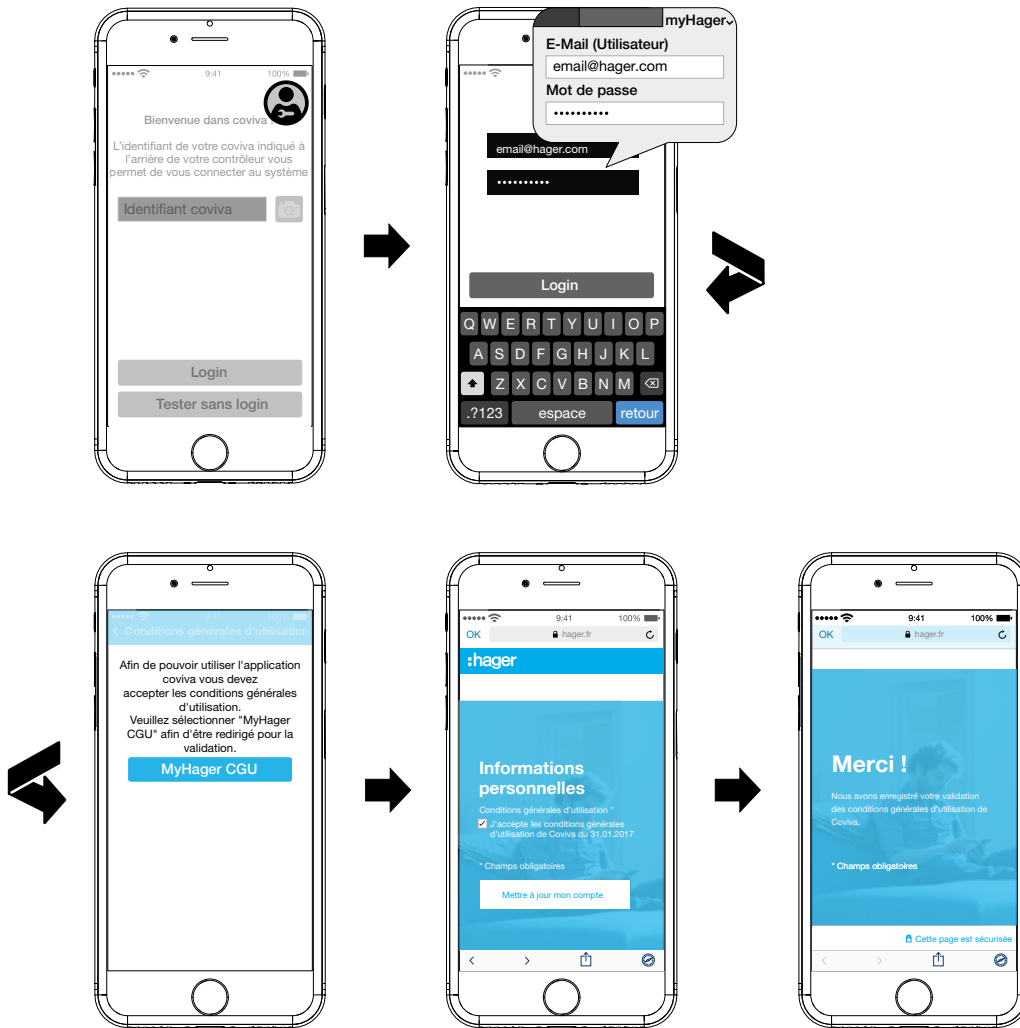

Figure 6: Première connexion

2 Installation et mise en service



ATTENTION !

**Des tensions trop élevées peuvent entraver le fonctionnement de l'appareil !
Le fonctionnement sur un bloc secteur inadapté peut provoquer des dommages sur l'appareil.**

Utiliser exclusivement le bloc secteur fourni pour l'alimentation électrique de l'appareil.

Choix du lieu de montage

En principe, la smartbox peut être placée n'importe où dans la maison ou au mur si une tension d'alimentation (prise) et un raccord sans fil (routeur ou prise UAE) est accessible avec les câbles fournis. Pour l'intégration dans un réseau avec la clé WiFi en option (voir *Accessoires*), une liaison WiFi stable doit être sécurisée jusqu'au routeur.

Étant donné que la smartbox communique par signaux radio, il faut veiller fondamentalement à ce que :

- l'appareil soit placé de manière centrale.
- un écart minimal de 1 m environ soit respecté entre la smartbox et tous les récepteurs.
- un écart minimal de 0,5 m environ soit présent avec les appareils électroniques émettant des signaux à haute fréquence, comme par exemple les ordinateurs, les transformateurs électroniques, les appareils à micro-ondes.
- L'appareil soit monté à distance des surfaces métalliques, du béton armé ou des sources de chaleur et de l'humidité.
- le taux de pénétration de la matière soit respecté (*Tableau 2*).

Le choix du meilleur site de montage possible permet d'optimiser la portée de l'appareil.

Matériau	Taux de pénétration
Bois, plâtre, plaque de plâtre, verre non revêtu	Env. 90 %
Brique, panneaux stratifiés	Env. 70 %
Béton armé, chauffage par le sol	Env. 30 %
Métal, grillage métallique, stratifié aluminium, verre revêtu	Env. 10 %
Pluie, neige	Env. 1 ... 40 %

Tableau 2: Taux de pénétration de la matière

Mise en place/montage de l'appareil (*Figure 7*)

- Placer la smartbox sur une surface plane.
- i** Pour une bonne stabilité, veiller à ce que le couvercle de protection arrière (11) soit monté.
ou :
 - Fixer la plaque d'adaptation fournie pour le montage mural (12) avec deux vis - non fournies - verticalement sur un mur. Veiller à ce que **TOP** soit orienté vers le haut.
 - Glisser le capot arrière de protection (11) vers le bas et le retirer.
 - Placer la smartbox sur la plaque d'adaptation et la glisser vers le bas jusqu'à ce qu'elle s'enclenche dans la plaque d'adaptation.
- i** La smartbox peut aussi être placée dans une armoire de réseau de profondeur min. 50 mm. Toutefois la matière et son taux de pénétration pour les signaux radio doivent ici être pris en compte (*Tableau 2*)

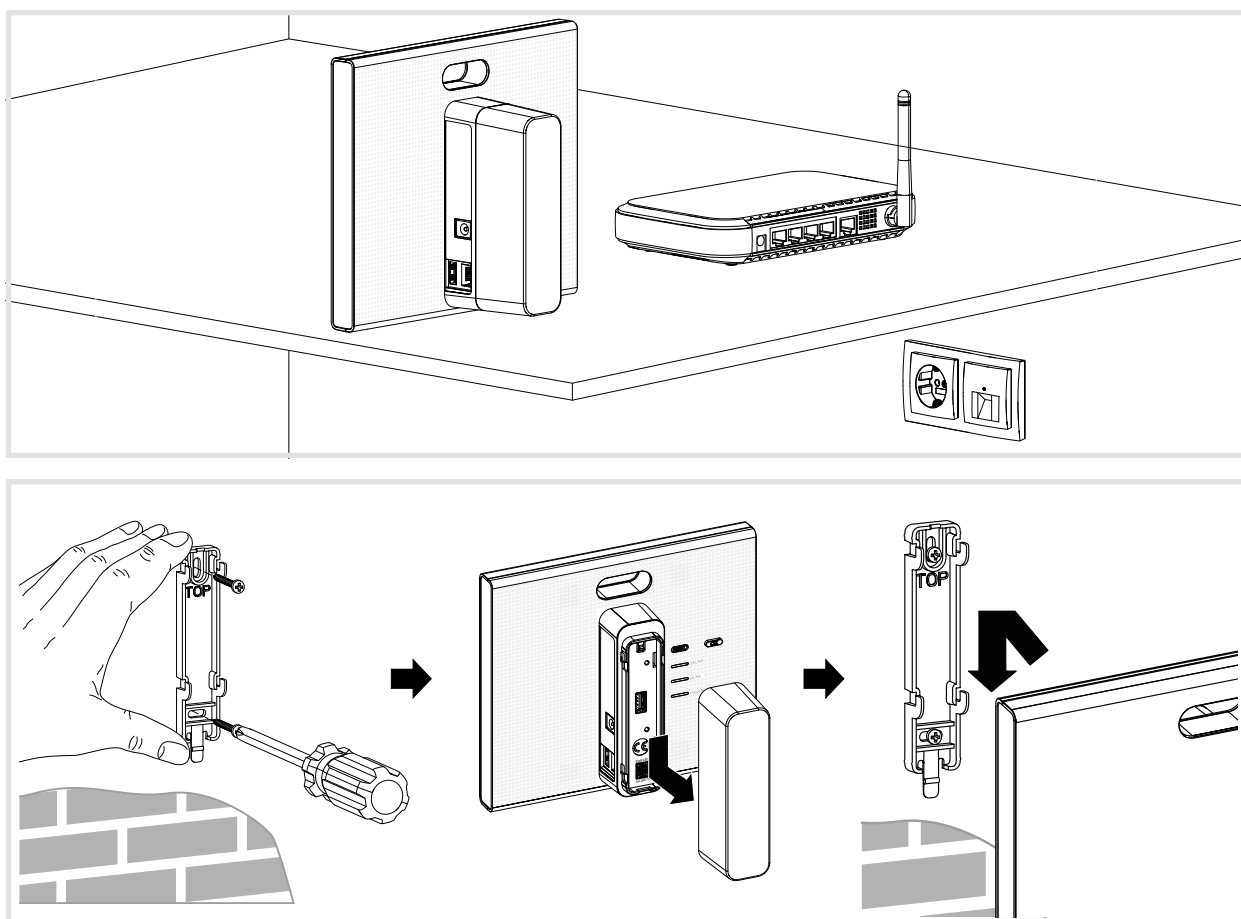

Figure 7: Mettre en place (en haut), montage mural (en bas)

Raccorder l'appareil par câble au LAN (Figure 8)

L'intégration optimale de la smartbox dans un réseau est le raccordement par câble à un routeur. Ceci génère généralement des taux de transmission élevés, davantage de sécurité et une plus grande fiabilité.

- i** C'est pourquoi le raccordement par câble est fortement recommandé pendant le processus du projet.
- Raccorder la smartbox à la prise de raccordement RJ45 (3) via le câble de liaison joint via le LAN / routeur. Ceci peut être effectué directement dans une prise RJ45 du routeur ou dans une prise UAE dans le LAN.
- i** Utiliser impérativement un câble de liaison de Cat. 5e ou un câble réseau de catégorie identique ou supérieure.
- Brancher le bloc secteur joint 230 V~/5 V= dans la smartbox (4) et le relier avec une prise. La LED d'exploitation **POWER** (6) s'allume. L'affichage RVB (1) clignote en blanc pendant l'établissement de la liaison Internet puis s'éteint. L'affichage d'état **ONLINE** (8) s'allume en blanc.

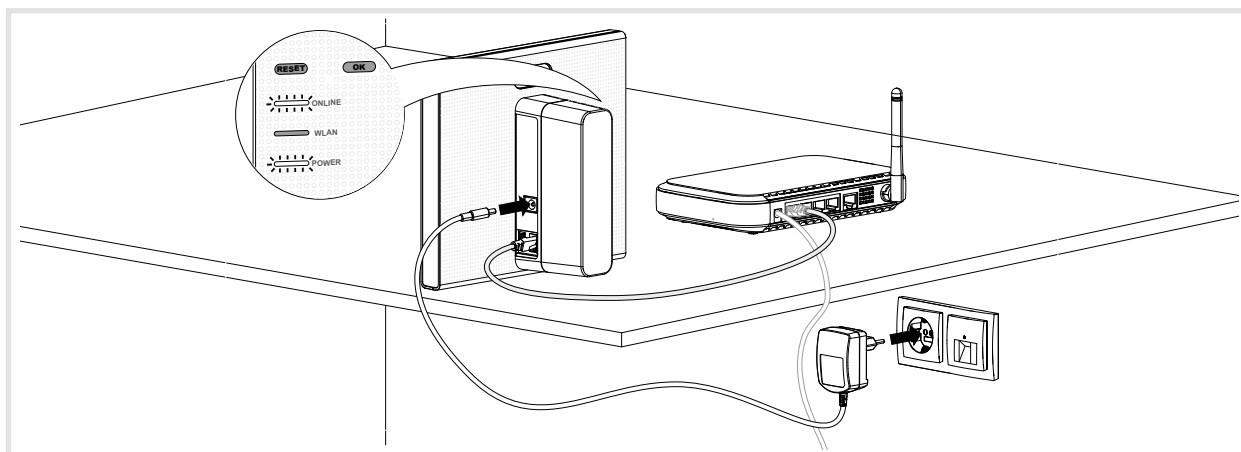

Figure 8: Raccordement par câble

Maintenant une liaison vers la smartbox peut être établie via le réseau WiFi avec un appareil terminal mobile.

- i** La première construction de liaison vers la smartbox doit être établie localement sur le site d'installation et ne peut pas être établie par accès à distance.

Intégrer l'appareil sans fil dans le réseau WLAN (Figure 14)

En alternative, la smartbox peut aussi être intégrée par WiFi dans le réseau du client. Pour cela, la clé WiFi disponible en option est nécessaire (voir *Accessoires*). Ceci est particulièrement utile si le routeur n'est pas disposé en position centrale ou si la smartbox est montée au mur sans raccordement au réseau à proximité.

- i** Le raccordement par câble est une bonne alternative, en particulier à l'issue du projet pour l'utilisation quotidienne chez le client.

Un routeur WiFi est mis en place chez le client.

- i** Si seul un routeur LAN est disponible, il est possible d'élargir le réseau avec l'adaptateur WiFi TKH181 disponible en option (voir *Accessoires*) en un WLAN.
 - Brancher la clé WiFi dans un port de raccordement USB (2) et attendre que le témoin (7) blanc s'allume en continu.
- i** Utiliser exclusivement la clé WiFi listée parmi les accessoires. Les clés WiFi des autres fabricants ne sont pas compatibles.
 - Procéder aux réglages WiFi (voir *Configurer l'intégration sans fil de l'appareil*).

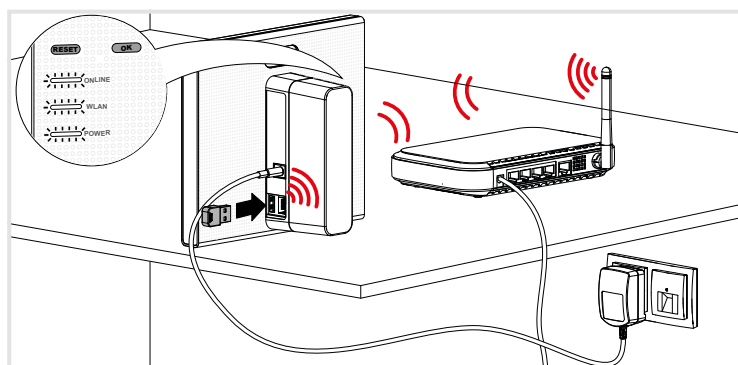

Figure 9: Intégration sans câble dans le réseau

3 Configuration

Les représentations suivantes sont basées sur l'application mobile dans le système IOS. L'application Android ainsi que les représentations dans l'application Internet peuvent être légèrement différentes, mais les fonctions, boutons et messages sont identiques.

Installer l'accès pour l'appareil terminal (mobile)

Un routeur WiFi est mis en place chez le client.

i Si seul un routeur LAN est disponible, il est possible d'élargir le réseau avec l'adaptateur WiFi TKH181 disponible en option (voir *Accessoires*) en un WLAN.

Activer le WiFi de l'appareil terminal.



- Se connecter au réseau local du client.
- Relier l'appareil terminal avec la smartbox (voir *Créer un nouveau projet*).
- i** L'appareil terminal et le contrôleur domotique connecté doivent être reliés avec le même réseau local.

Installer un hotspot séparé via la clé interface WIFI (Figure 10)



En alternative, il est possible de configurer sans accès au WiFi du client. Avec la clé WiFi en option (voir *Accessoires*), il est possible de construire un réseau propre avec hotspot avec la smartbox pour la configuration (Figure 10).

- Brancher la clé WiFi dans un port de raccordement USB (2) et attendre que le témoin **Wifi** (7) blanc s'allume en continu.
- Sélectionner le réseau WiFi généré automatiquement **coviva – à 12 chiffres coviva ID** dans les réglages de l'appareil terminal mobile.

La connexion réussie avec la smartbox est affichée dans l'appareil terminal.

- i** Utiliser exclusivement la clé WiFi listée parmi les accessoires. Les clés WiFi des autres fabricants ne sont pas compatibles.
- i** Si le réseau WIFI coviva n'est pas disponible, sélectionner  et  **Wifi** et activer **Hotspot** aktivieren.
- i** Un mot de passe n'est pas nécessaire.

Si nécessaire, ce réseau peut être protégé avec un mot de passe propre.

- Sous  et , sélectionner **Wifi** puis **Nom**.
- Attribuer un **Nom** propre au réseau et saisir un **Mot de passe** à 8 chiffres mini.
- Confirmer la saisie avec **Valider**.

La modification réussie du réseau WiFi es affichée. La liaison WiFi active jusqu'ici est coupée.

- Dans les réglages de l'appareil terminal mobile, sélectionner le réseau WiFi et saisir le nouveau mot de passe.
- i** La clé WiFi peut être utilisée hors ligne aussi bien pour la configuration que pour l'utilisation en continu ultérieure chez le client dans la mesure où l'utilisateur est connecté, même en cas de panne de la liaison Internet ou en cas de raccordement manquant (exploitation sur un chantier). Seules les application qui ont besoin de l'accès Internet ne sont pas utilisables pendant cette période.

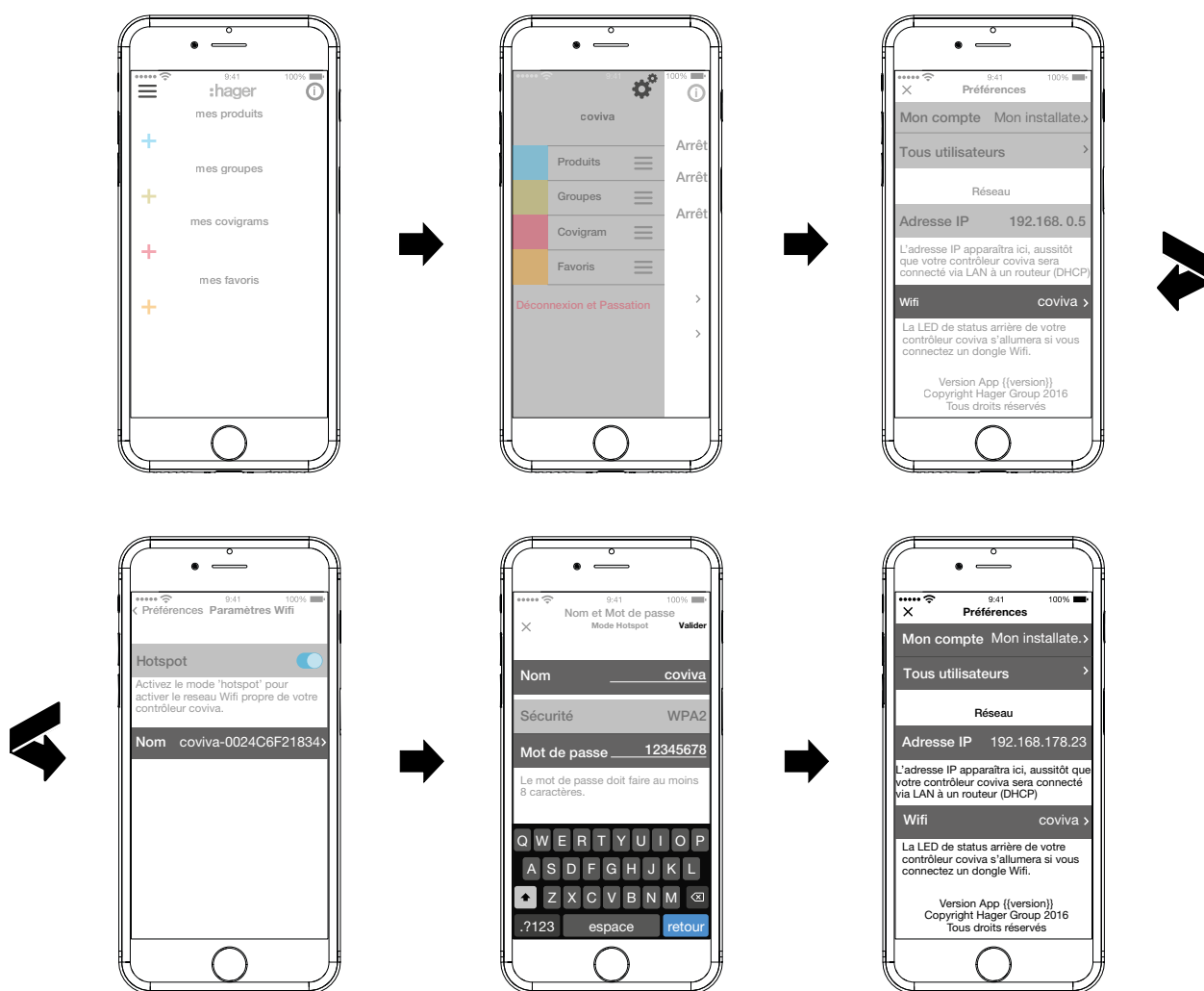
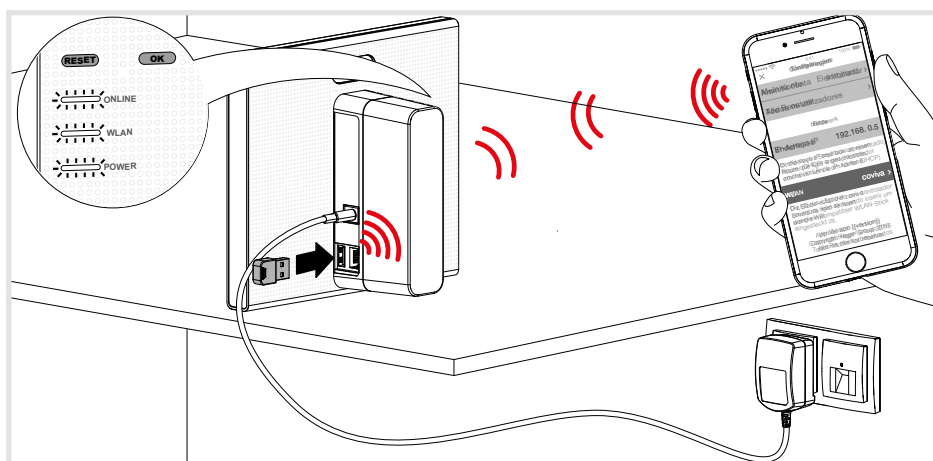

Figure 10: Créer un hotspot via la clé WiFi

Créer un nouveau projet (Figure 11)

L'appareil terminal (mobile) est en ligne.

- Ouvrir l'application coviva
- Passer à la connexion avec comme électricien spécialisé.
- Saisir l'adresse de messagerie et le mot de passe du compte **myHager** et se connecter avec **Login** (Figure 11).

Les données d'accès sont validées en ligne avec le compte **myHager**. Un message confirme la « connexion » **Login**.

- i** Si les **Conditions générales d'utilisation (CGU)** dans mon compte myHager n'ont pas encore été acceptées pour l'application coviva, ceci peut être rattrapé à ce stade (voir *La première connexion*).
- S'il faut poursuivre un projet déjà commencé, cliquer à nouveau sur et sélectionner **Installations**.
- i** Si plusieurs projets sont déjà commencés tous les projets non terminés apparaissent après la sélection **Installations**. Sélectionner le projet à traiter via la ligne correspondante.
- Sélectionner **Nouvelle installation** pour commencer un autre nouveau projet.
La vue du menu principal s'ouvre.
- Glisser le capot arrière de protection sur la smartbox (11) vers le bas et le retirer.
- Appeler via la caméra de l'appareil terminal mobile et la tenir à env. 10 à 15 cm devant le code QR (5) jusqu'à l'affichage de l'ID dans l'application.

ou :

- Saisir le n° ID coviva à 12 chiffres manuellement avec le clavier de l'appareil terminal.
- Puis terminer la création du nouveau projet avec **Connecter**.

Maintenant l'application coviva et le contrôleur domotique connecté peuvent communiquer.

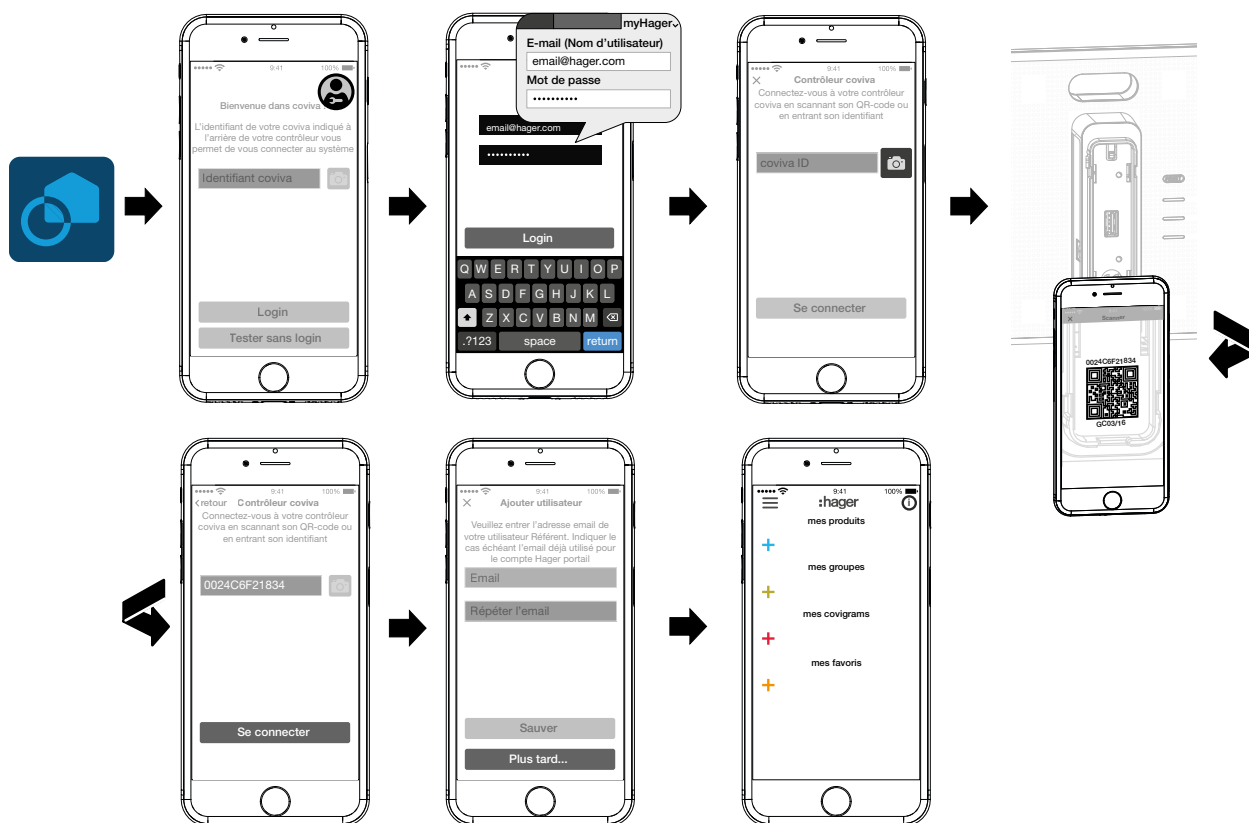

Figure 11: Créer un nouveau projet

- Ensuite apparaît la demande de saisie de l'adresse de messagerie du client (administrateur), avec laquelle il a créé son compte **myHager**.
- Saisir l'adresse de messagerie du client (administrateur).
- Pour confirmation saisir une deuxième fois l'adresse de messagerie (*Figure 12*) et terminer avec **Valider**.

Le menu principal vide s'ouvre pour la configuration. La configuration peut commencer.

La saisie de l'adresse de messagerie du client (administrateur) peut aussi être effectuée en fin de configuration lors de la remise de projet. L'invitation apparaît automatiquement lors de la remise du projet si aucun administrateur n'a encore été créé.

- Pour cela sélectionner **Plus tard...**

- i** En cas de saisie erronée de l'adresse de messagerie du client (administrateur) ou si elle doit être corrigée, il est possible d'effectuer une réinitialisation des utilisateurs (voir *Effectuer une réinitialisation*).

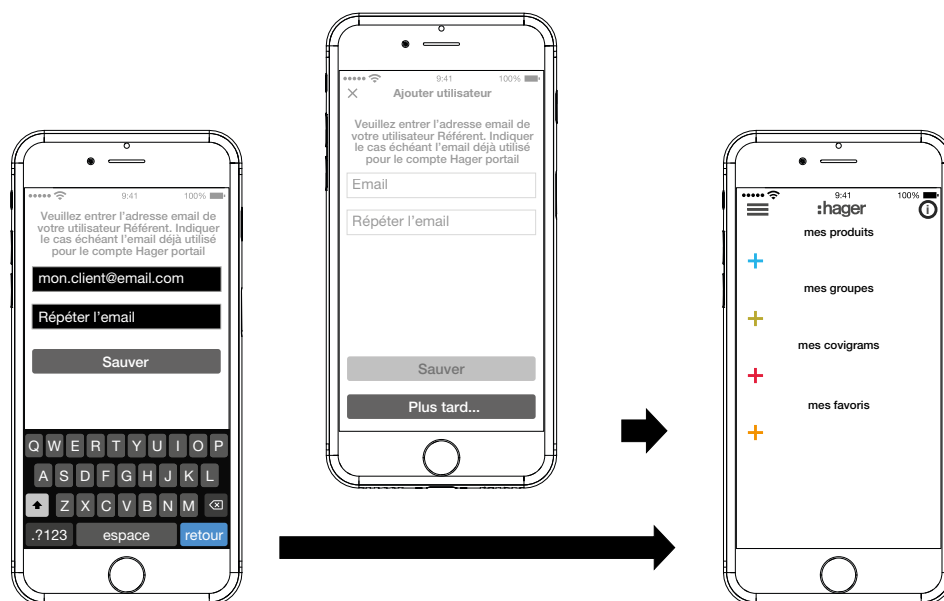

Figure 12: Créer le client (administrateur)

Actualiser le logiciel du contrôleur domotique connecté (Figure 13)

Si une mise à jour logicielle est disponible pour la smartbox, un message sous forme de pop-up apparaît.

- i** Nous recommandons d'effectuer la mise à jour immédiatement pour éviter des dysfonctionnements ou des incompatibilités.

- Démarrer la mise à jour avec **Installer**.

L'affichage RVB de la smartbox (1) clignote pendant la mise à jour. Il s'éteint si la mise à jour est terminée avec succès.

- i** L'opération peut durer quelques minutes. Si la connexion est coupée pendant ce temps, la rétablir avec **Réessayer**.

Si la mise à jour doit être effectuée plus tard,

- refuser tout d'abord la mise à jour avec **Plus tard**.

- i** La mise à jour sera proposée à chaque ouverture suivante de l'application.



Figure 13: Mise à jour pour la smartbox

Configurer l'intégration sans fil de l'appareil (Figure 14)

La clé WiFi est branchée dans la smartbox et l'affichage WiFi (7) est allumé en continu en blanc (voir *Intégrer l'appareil sans fil dans le réseau WLAN*).

- Sélectionner **Wifi** sous et et désactiver la **Hotspot**.
Les réseaux WiFi disponibles dans la portée sont affichés.
- Sélectionner le réseau WiFi du client et saisir la clé de réseau WiFi.
- Terminer la saisie avec **Valider**.

L'application signale l'enregistrement réussi des réglages WiFi. La clé WiFi a reçu une nouvelle **adresse IP** sous **Préférences**. Celle-ci est alors en dehors de la zone d'adresse du routeur du réseau domestique du client.

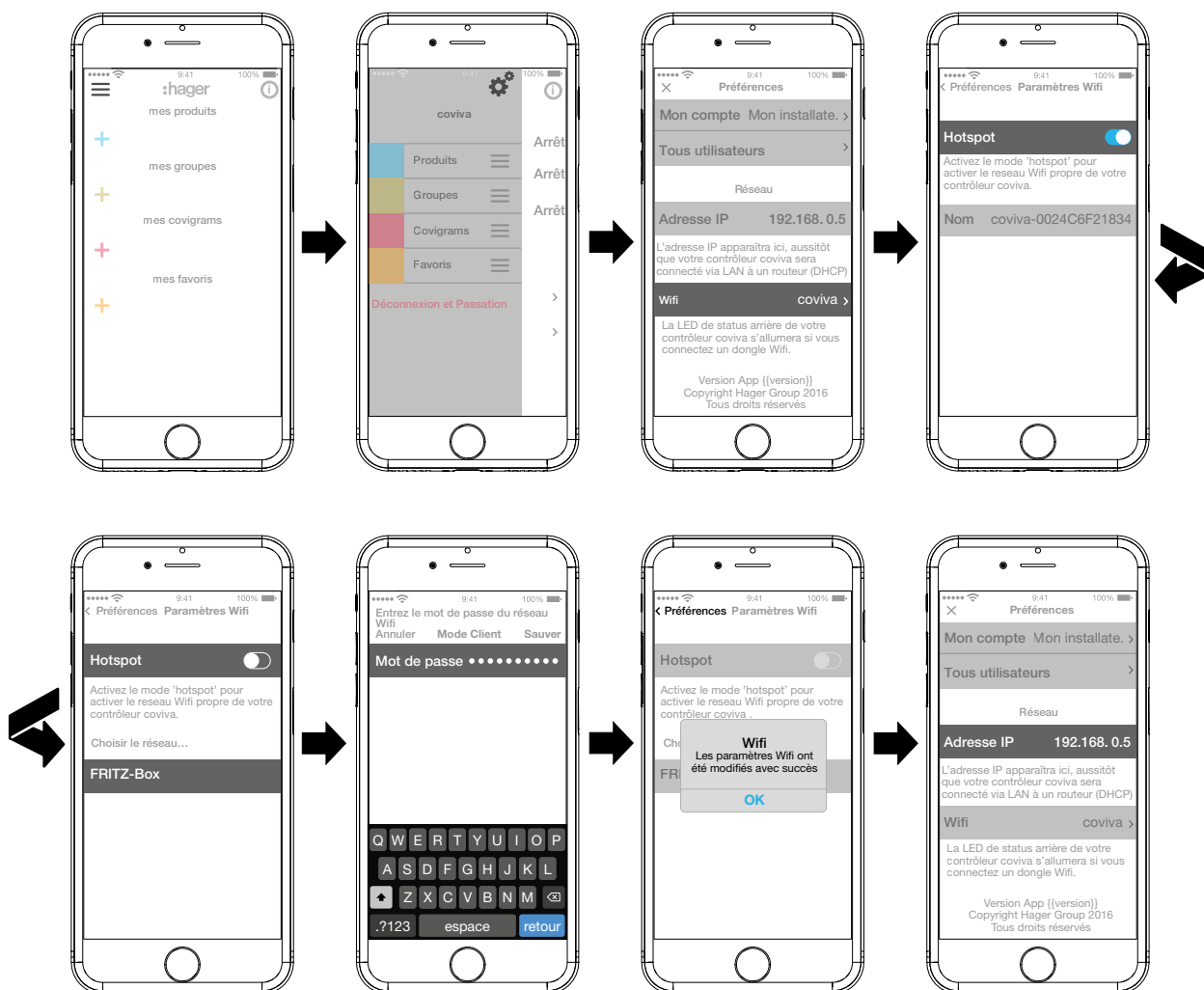

Figure 14: Réglages WiFi

Maintenant une liaison vers la smartbox peut être établie via le réseau WiFi avec un appareil terminal mobile.

- La première construction de liaison vers la smartbox doit être établie localement sur le site d'installation et ne peut pas être établie par accès à distance.

Ajouter un appareil au projet

Les types d'appareils à intégrer dans un projet sont représentés dans *Figure 3* comme vue d'ensemble. Les appareils sont classés selon leur technologie. Chaque appareil doit être intégré individuellement.

- Actionner la touche bleue +.

Le menu contextuel pour la sélection de la catégorie d'appareils pour le produit à intégrer s'ouvre.

Il est possible de choisir entre :

- **Netatmo**
- **Produits de sécurité**
- **Produits de confort** (acteurs radio KNX / récepteurs)
- La liste des produits compatibles est disponible sous hager.com/coviva.

Ajouter station météo Netatmo (Figure 15)

La station météorologique (module intérieur) est mise en service et connectée au réseau WiFi du client. Le client a créé un compte Netatmo..

- Sélectionner **Netatmo** dans le menu contextuel.
La vue de saisie des données d'accès du compte Netatmo s'ouvre.
- Saisir l'**adresse e-mail** et le **mot de passe** pour le compte Netatmo du client et terminer par **Démarrer** .
La construction de la liaison de l'application via la smartbox jusqu'au compte Netatmo dans l'application est affichée. En cas de liaison réussie, **Netatmo** est affiché.
- En cas de besoin, activer la ligne avec la désignation et modifier le nom pour la station météorologique.
- Terminer l'opération avec **Valider** ou retourner au menu principal avec **Retour**.
L'appareil ajouté est affiché sous **mes produits** .
- Effectuer l'opération avec chaque autre appareil Netatmo compatible jusqu'à ce que tous les appareils Netatmo soient ajoutés et désignés de façon univoque.



Figure 15: Ajouter des appareils Netatmo

Ajouter Produits de confort (Figure 16)

- Sélectionner **Produits de confort** dans le menu contextuel.
- Passer l'application en mode Configuration avec **Démarrer**.
L'application invite à rendre l'appareil à intégrer identifiable.
- Pour cela appuyez brièvement sur la touche « **fct** » sur l'actionneur KNX.

L'actionneur est passé en mode Configuration. La construction de la liaison est affichée dans l'application. En cas de liaison réussie, le n° de commande de l'appareil est affiché avec un symbole correspondant.

- i** En cas de difficultés dans l'établissement de la liaison, une horloge est incrustée et la tentative est interrompue avec **Echec de l'ajout** ou bien **Délai expiré**. Puis vérifier dans la liste de compatibilité que l'appareil peut être relié à la smartbox.
- Au besoin activer la ligne avec le n° de commande et attribuer un nom à l'actionneur (canal) ajouté pour l'application - par ex **Éclairage habitat**.
- Terminer l'opération avec **Valider** ou bien le rejeter avec **X**.

L'appareil ajouté est affiché sous **mes produits** et son fonctionnement peut être directement testé.

- Effectuer l'opération avec chaque autre acteur (canal) dans l'installation radio KNX du client jusqu'à ce que tous les appareils soient ajoutés et désignés de façon univoque.

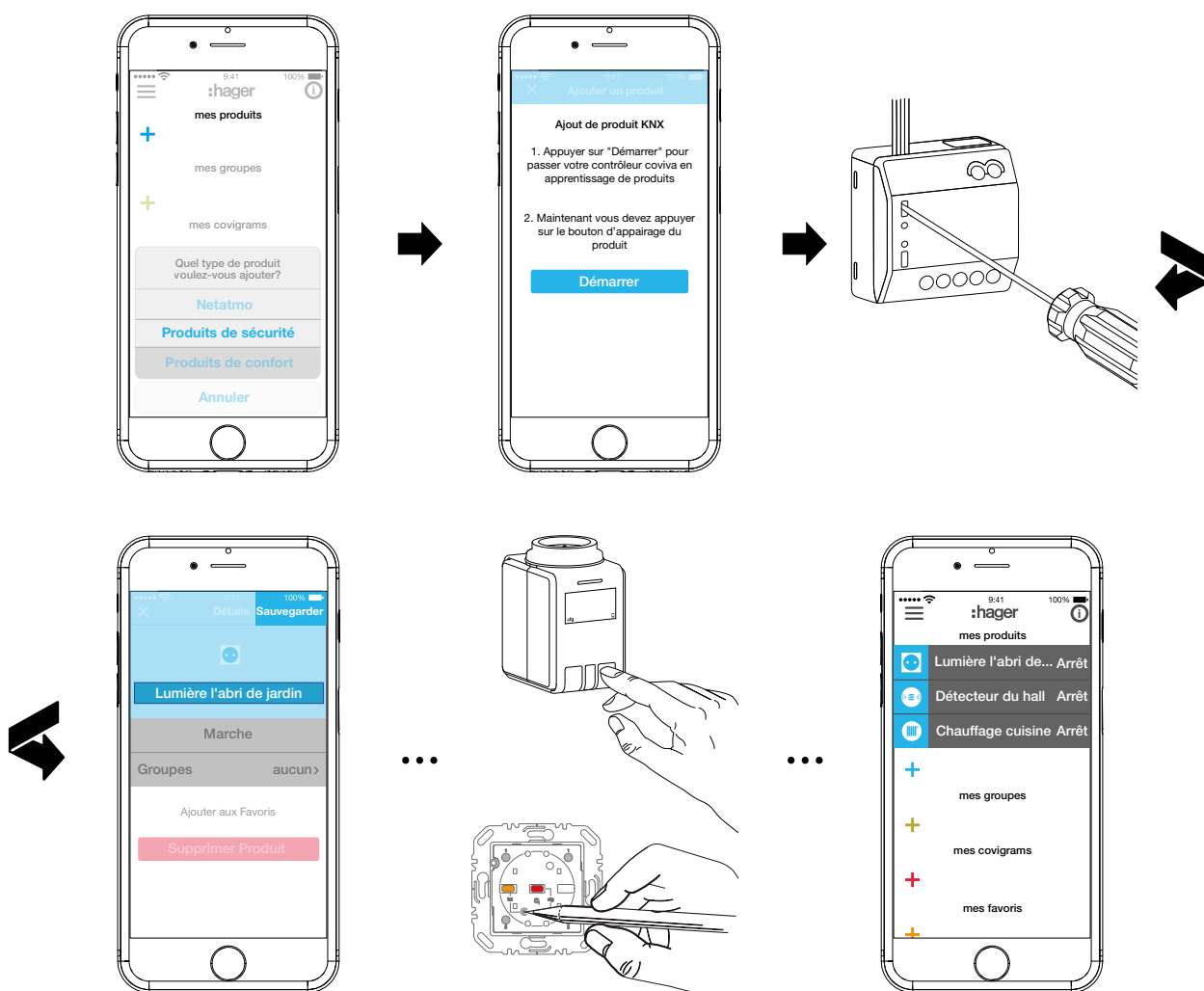

Figure 16: Ajouter <<Komfortgerät>>

Alarmsystem hinzufügen

- Im Kontextmenü **Alarmsystem** auswählen.

Modifier (Figure 17)/supprimer l'appareil (Figure 18)

Après l'ajout, les appareils peuvent être modifiés à tout moment dans l'application ou bien également retirés.

- Cliquer sur **i** dans le menu principal en haut à droite.
- i** Maintenir la touche enfoncée si vous utilisez des appareils sous Android.

Tous les éléments dans le menu principal passent en mode Modification.

- Sélectionner l'appareil à traiter via ⓘ dans la liste d'appareils.

Les détails de l'appareil, comme l'état de commutation et les groupes dans lequel il est intégré, sont affichés.

- Puis selon le besoin, les actions suivantes peuvent être mises en œuvre :
 - Modifier le nom de l'appareil par activation de la ligne du nom et saisie avec le clavier incrusté.
 - Ajouter l'appareil d'un **Groupe** en activant la case à cocher.
 - Retirer l'appareil d'un **Groupe** en désactivant la case à cocher.
 - Appareil **Ajouter aux Favoris** ou **Retirer des Favoris**.
 - Aller dans le mode Effacement avec **Supprimer produit**. Puis appuyer à nouveau sur **Supprimer produit** et appuyer sur la touche **fct** sur l'appareil à retirer.

L'appareil est retiré de l'installation. L'application affiche **Supprimer produit– Succès**. L'appareil retiré n'est plus affiché dans le menu principal. Il est également effacé dans tous les groupes, covigrams et dans la liste de favoris.

- Enfin confirmer toutes les modifications à l'exception de **Supprimer produit** avec **Valider** ou les rejeter avec **Retour**.

L'affichage revient au menu principal et affiche les modifications.

- Cliquer sur ⓘ dans le menu principal en haut à droite pour quitter le mode Modification.

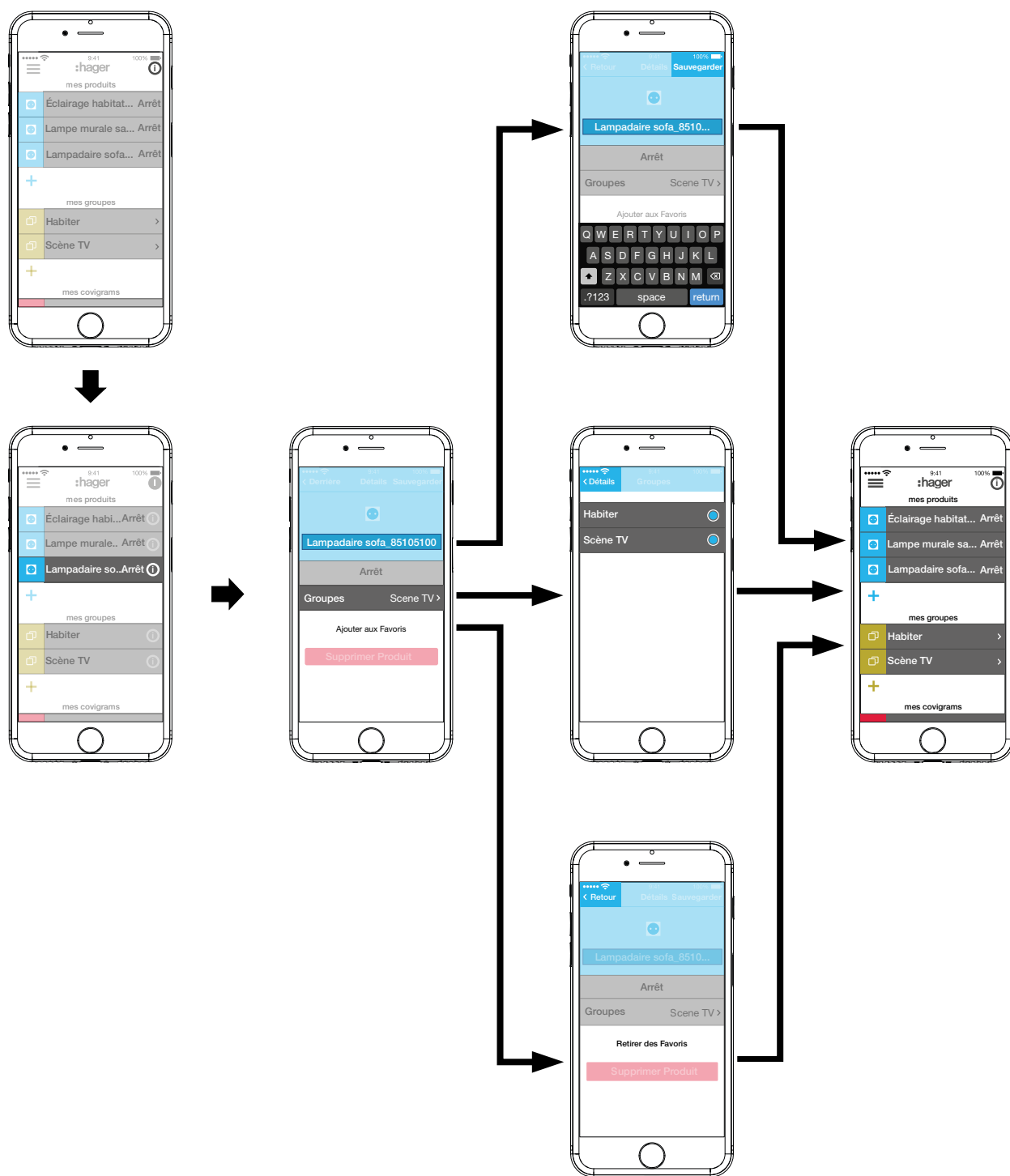

Figure 17: Modifier l'appareil

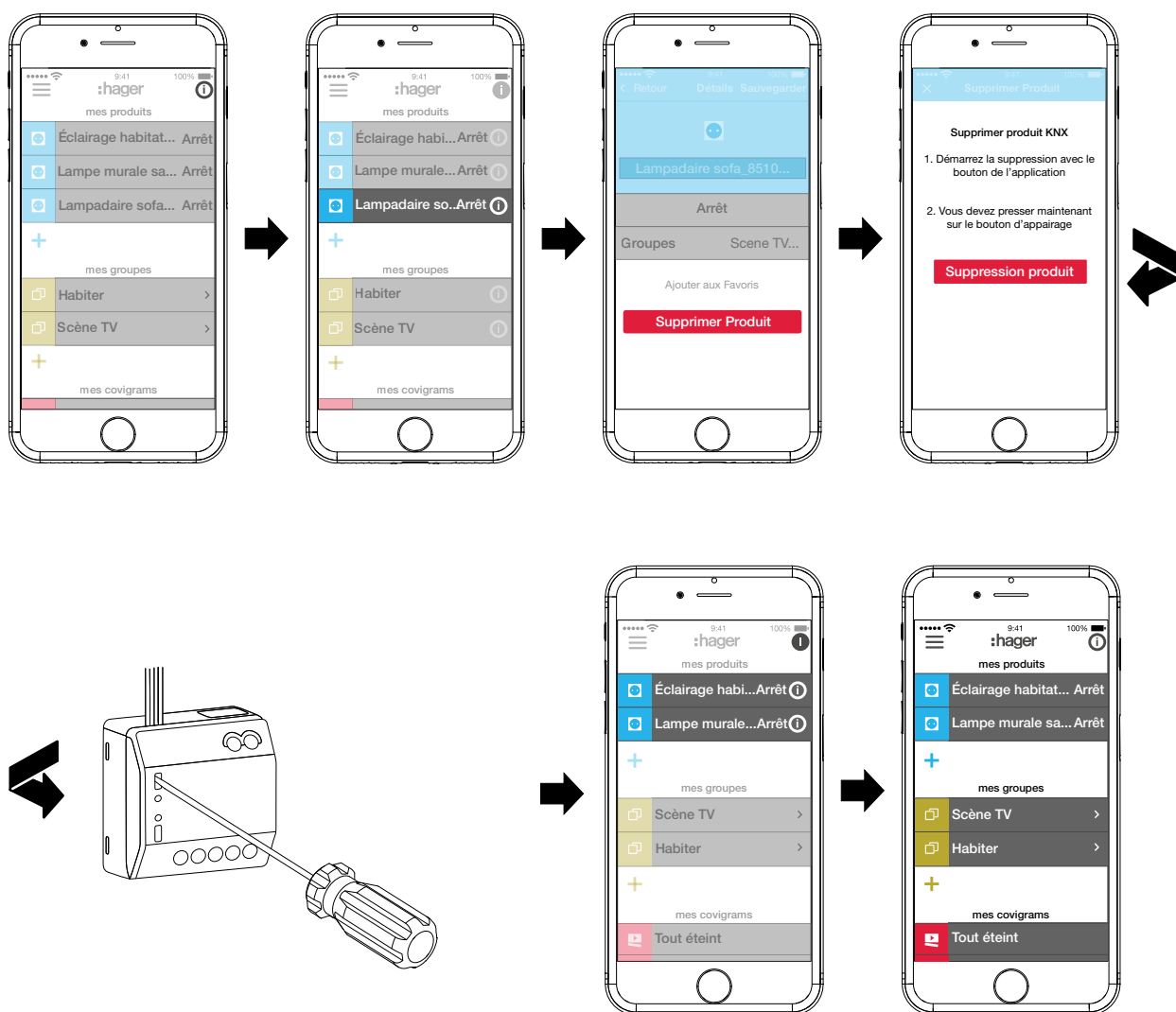

Figure 18: Retirer l'appareil

Rassembler les appareils en groupes (Figure 19)

Les appareils peuvent être rassemblés dans des groupes pour une navigation confortable. De cette manière, tous les appareils peuvent être regroupés par pièce ou par étage.

- Pour cela actionner la touche **+**.
Un menu contextuel pour le choix d'un ajout de groupe ou de zone - si des thermostats sont installés - est incrusté.
- Sélectionner **Groupe**.
Une liste de tous les appareils est affichée sous un nouveau **Groupe**. La ligne de titre sous est activée.
- Donner un nom au groupe avec le clavier.
- Ajouter les appareils souhaités à ce groupe par activation des cases à cocher.
- Attribuer les appareils à ce groupe avec **Valider** ou bien les rejeter avec **X**.
Le groupe est affiché dans le menu principal.

Des appareils peuvent être ajoutés au groupe à tout moment.

- Pour cela actionner le **>** du groupe.
Les appareils rassemblés dans le groupe sont affichés.
- Actionner la touche bleue **+**.
Tous les appareils qui n'ont pas encore été ajoutés à ce groupe sont affichés.

- Sélectionner les appareils à ajouter via les cases à cocher.
- Affecter le groupe aux appareils avec **Valider** ou bien le rejeter avec **X**.
Les appareils ajoutés sont affichés dans la liste d'appareils du groupe.
- Retourner dans le menu principal avec **Retour**.

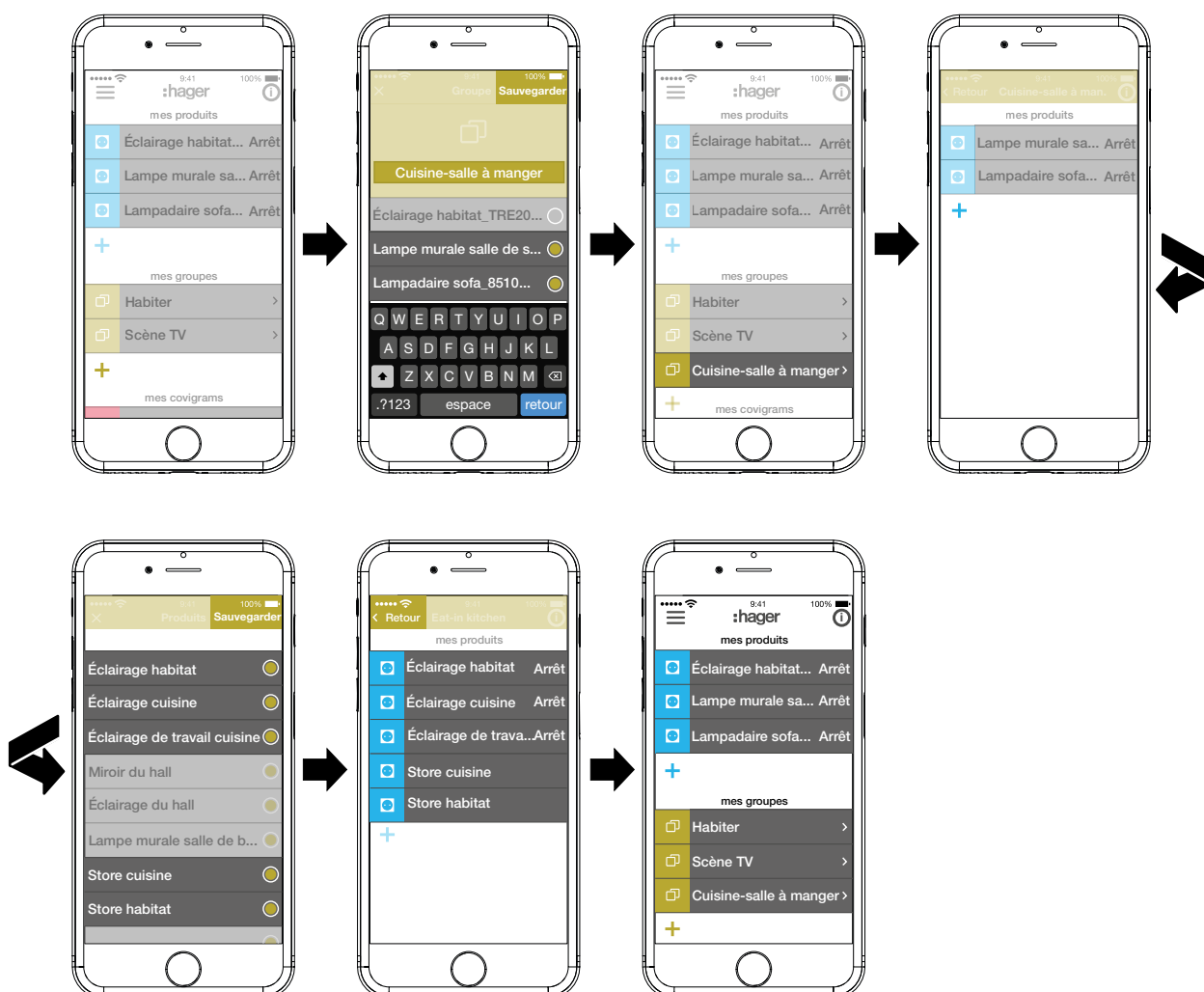

Figure 19: Créer un groupe, ajouter un appareil

i Le regroupement d'appareils pour la commande de chauffage comme les thermostats dans une zone s'effectue de la même manière que dans un groupe et il est généré par la sélection de **Zone chauffage eau chaude**. Une zone est également représentée dans le menu principal sous **mes groupes**.

Modifier / supprimer un groupe (Figure 20)

Les groupes peuvent être modifiés à tout moment dans l'application ou bien également retirés.

- Cliquer sur **i** dans le menu principal en haut à droite.
Tous les éléments dans le menu principal passent en mode Modification.
- Sélectionner le groupe à traiter via **i** dans le groupe correspondant.
Les détails sur le groupe, comme par ex. l'état de commutation et les appareils intégrés sont affichés.
- Selon le besoin, les actions suivantes peuvent être réalisées :
 - Modifier le nom du groupe par l'activation de la ligne de nom et la saisie avec le clavier.
 - Ajouter des **Produits** à ce groupe ou en retirer via les cases à cocher incrustées.
 - **Supprimer** le groupe du projet
Le groupe n'est plus affiché dans le menu principal.

Contrôleur domotique connecté

- Enfin, confirmer toutes les modifications à l'exception de **Supprimer** avec **Valider** ou les rejeter via **Retour** .
L'affichage revient au menu principal et affiche les modifications.
- Cliquer sur **i** dans le menu principal en haut à droite pour quitter le mode Modification.

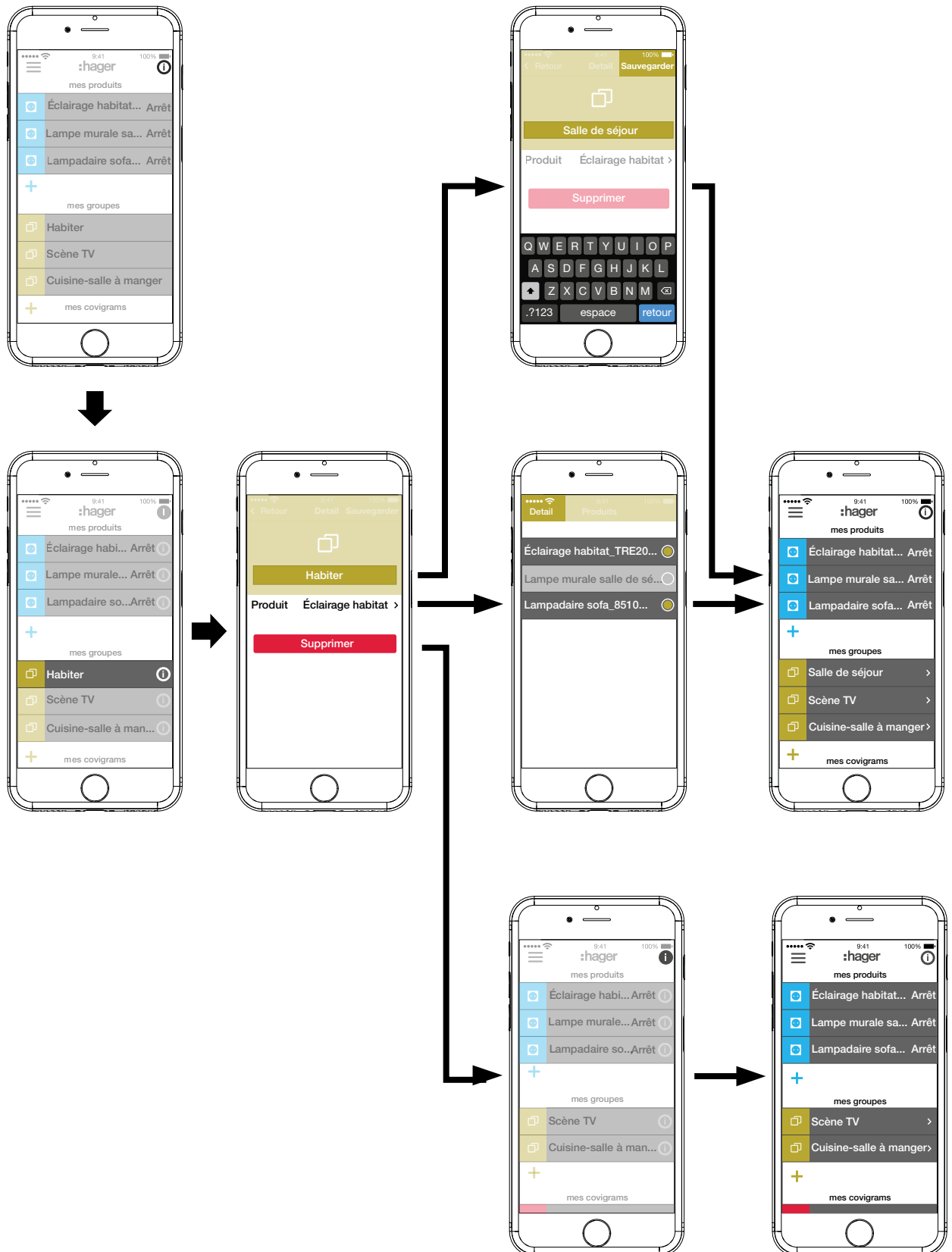



Figure 20: Modifier / retirer un groupe

Créer un covigram



Les covigrams sont idéaux pour les actions fréquentes ou ponctuelles devant être déclenchées de façon automatique et / ou pilotée. Un covigram définit une scène dans laquelle un déclencheur déterminé démarre une ou plusieurs actions. Différents déclencheurs sont également possibles pour la(les) même(s) action(s).

Les déclencheurs et les actions sont définis à l'aide d'associations **Si Alors** Ici plusieurs déclencheurs sont associés **OU**, tandis que plusieurs actions sont associées **ET**.

Fondamentalement trois types de déclencheurs sont définis :

- **Temps:**
pour qu'une routine quotidienne soit mise en place à une heure définie ou au cours d'une / plusieurs journée(s) de la semaine, au cours desquelles une / plusieurs actions soient déclenchées à une heure définie.
- **Evènement :**
ici un appareil avec un état de commutation / de fonctionnement correspondant peut être sélectionné, il constitue alors le déclencheur pour une / plusieurs action(s).
 Un groupe ne peut pas être défini comme événement déclencheur.
- **Manuel :**
lors de la sélection du déclencheur manuel, une / plusieurs actions(s) peuvent être démarrées exclusivement par l'utilisation de l'application.

Les types d'actions définissables pour le déclencheur sont :

- **Produit :**
Parmi tous les appareils ajoutés, un ou plusieurs peuvent être sélectionnés et leur état de commutation / de fonctionnement, qui doit être atteint après le déclencheur, peut être défini.
- **Notification push:**
Ici un message texte individuel peut être rédigé pour un / plusieurs déclencheurs, qui apparaît lors du déclenchement comme message Push dans l'application pour tous les utilisateurs. Une information ponctuelle peut être utile pour prendre une contre-mesure en cas de besoin.
 Après la remise du projet, l'électricien ne reçoit pas de message « Push ».
 Dans le cas où l'application n'est pas ouverte, le message Push est envoyé directement sur l'appareil terminal, si la fonction est activée.
- **Partielle:**
Avec le choix d'une zone comme action, une zone de chauffage peut être pilotée après le déclenchement, par exemple recevoir une nouvelle température de consigne ou être commutée dans un autre état de fonctionnement.

De cette manière, de nombreuses combinaisons sont réalisables.

À titre d'exemple, trois tâches sont transposées ci-dessous dans un covigram :

Exemple 1 : avertissement de température (Figure 21) :

Mission : en cas de passage de la température en dessous de 18 °C dans la chambre parentale ou celle des enfants, un message doit être envoyé à titre de vérification et afin de prendre les mesures nécessaires.

- Pour cela actionner la touche rouge **+**.
La page de modification **Covigram** s'ouvre.. La ligne de titre sous  est activée.
- Attribuer un nom au covigram avec le clavier et terminer la saisie avec la touche **retour**.

Contrôleur domotique connecté

Définir un déclencheur

- Actionner le bouton **+** sous **Si ...**.
La page de définition du déclencheur s'ouvre.
- Choisir le type de déclencheur, dans l'exemple **Evènement** .
Le bouton du type de déclencheur est surligné en rouge. Tous les appareils du projet sont représentés avec des boutons symboliques et leur nom.
- L'affichage peut être balayé vers la gauche et la droite.
- Sélectionner l'appareil en actionnant le symbole correspondant, dans l'exemple **Chauffage chambre à coucher**.
Les déclencheurs possibles sont affichés.
- Choisir le déclencheur en actionnant le bouton, dans l'exemple **Température Passe en dessous de**.
Le bouton du déclencheur est surligné en rouge.
- Régler la température minimale souhaitée à l'aide d'une molette de défilement, dans l'exemple **18 °C**.
- Terminer le réglage du déclencheur avec **Valider** ou bien le rejeter avec **X**.
Le déclencheur est affiché sous **Covigram**.
- Au besoin ajouter de la même manière un autre déclencheur associé avec **OU** avec le bouton **+**, dans l'exemple **Chauffage chambre d'enfant**.

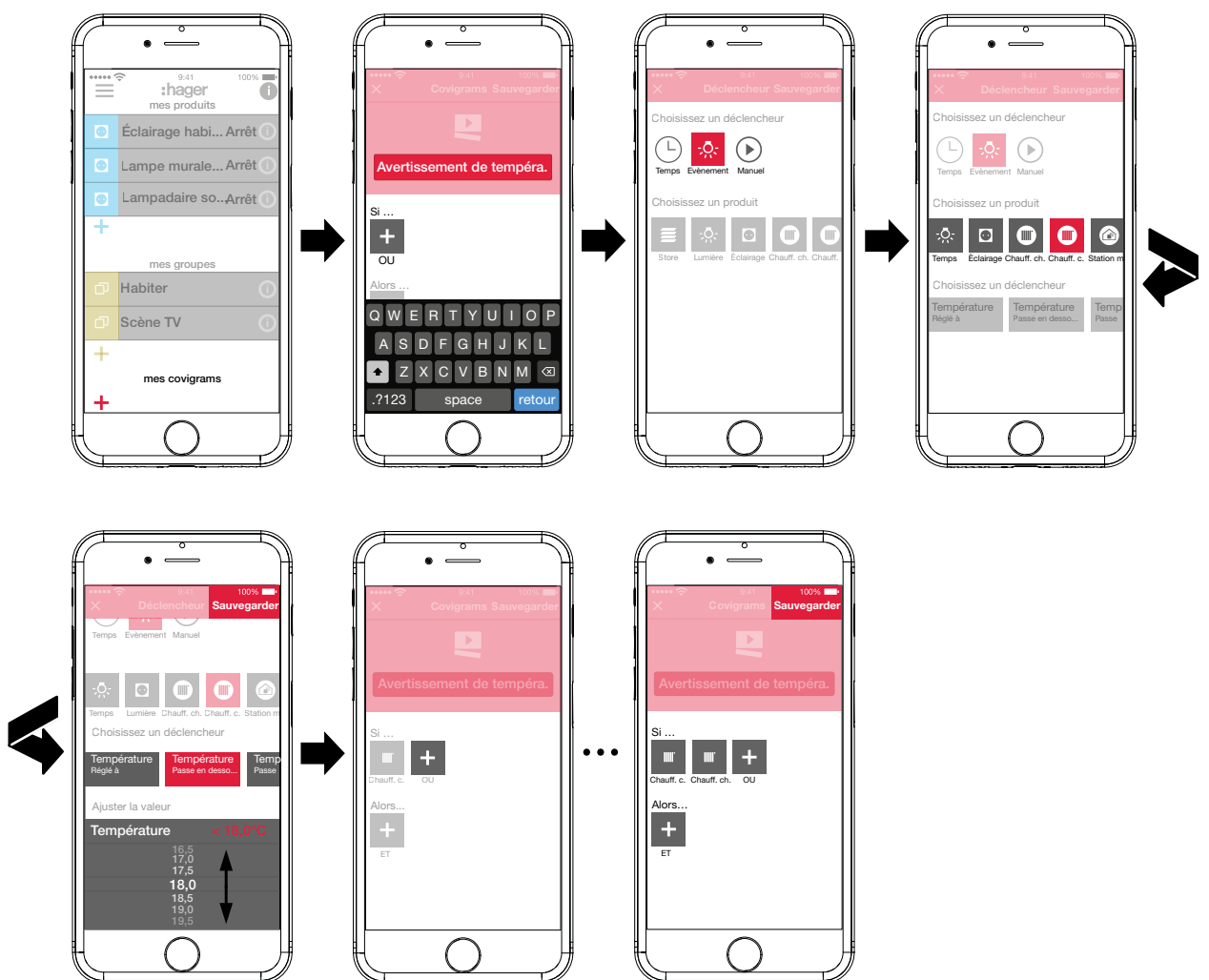

Figure 21: Covigram pour l'exemple 1 : déclencheur

Définir une action

- Actionner le bouton **+** sous **Alors ...**.
La page de définition d'une action s'ouvre.
- Choisir le type d'action, dans l'exemple **Notification push** (Figure 22).
Le bouton du type d'action est surligné en rouge. Dans l'exemple seule une action possible est affichée.
- Choisir l'action en actionnant le bouton, dans l'exemple **Notification envoyée à tous les utilisateurs**.
Le bouton du type d'action est surligné en rouge. Le clavier et un champ de saisie pour le message s'ouvre.
- Saisir un message à l'aide du clavier.
- Enregistrer l'action et le message avec **Valider** ou les rejeter avec **X**.
Le déclencheur et l'action sont affichés sous **Covigram**.
- Enregistrer à nouveau le covigram via **Valider** ou le rejeter via **X**.
La vue revient dans le menu principal. Le covigram créé est affiché sous **mes covigrams**.

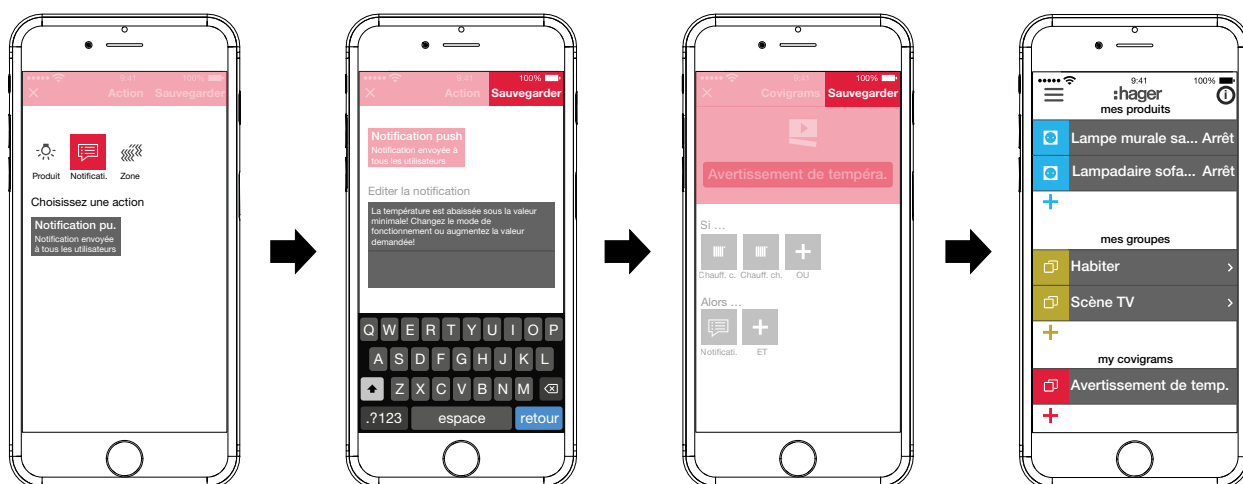

Figure 22: Covigram pour l'exemple 1 : action

Exemple 2 : Éclairage extérieur (Figure 23) :

Mission : le samedi et le dimanche, l'éclairage extérieur doit être allumé à 19h, les jours de la semaine en fin de journée à 17h.

- Pour cela actionner la touche rouge **+**.
La page de modification **Covigram** s'ouvre.. La ligne de titre sous est activée.
- Attribuer un nom au covigram avec le clavier et terminer la saisie avec la touche **Return**.

Définir un déclencheur

- Sélectionner le type de déclencheur dans la vue détaillée du covigram via **+** sous **Si ...** ..., dans l'exemple **Temps** .
- Les boutons pour le déclenchement **Chaque jour** ou **Chaque semaine** à une heure définie sont proposés.
- Actionner le bouton **Chaque semaine**.
- Sélectionner les jours **Sam** et **Dim**.
- Régler l'heure de l'action au format **heure:min** avec la molette de défilement - ici **19.00** - et terminer avec **Valider**.
- Pour les autres jours de la semaine ajouter le deuxième déclencheur de la même manière via **+** pour **Lun - Ven** à **17.00** et terminer avec **Valider**.

Définir des actions

- Sélectionner le type d'action via **+** sous **Alors ...**, dans l'exemple **Produit** . Tous les appareils sont affichés.
 - Sélectionner un appareil - ici **Lumière entrée**.
 - Choisir l'état de commutation de l'appareil (allumé / éteint) à l'apparition de l'un des déclencheurs avec les boutons proposés - dans l'exemple **Lumière entrée Marche** - et terminer avec **Valider**.
 - Ajouter les autres lampes à l'extérieur de la même manière via **+** en tant qu'action simultanée - lampe **Trottoir**, lampe **Mur extérieur**, ..., sélectionner l'état de commutation **Marche** et terminer avec **Valider**.
 - Terminer le covigram avec **Valider**.
Le covigram est affiché dans le menu principal.
- i** Si l'éclairage extérieur doit être coupé à nouveau le matin à une heure précise, un covigram séparé doit être établi pour cela.

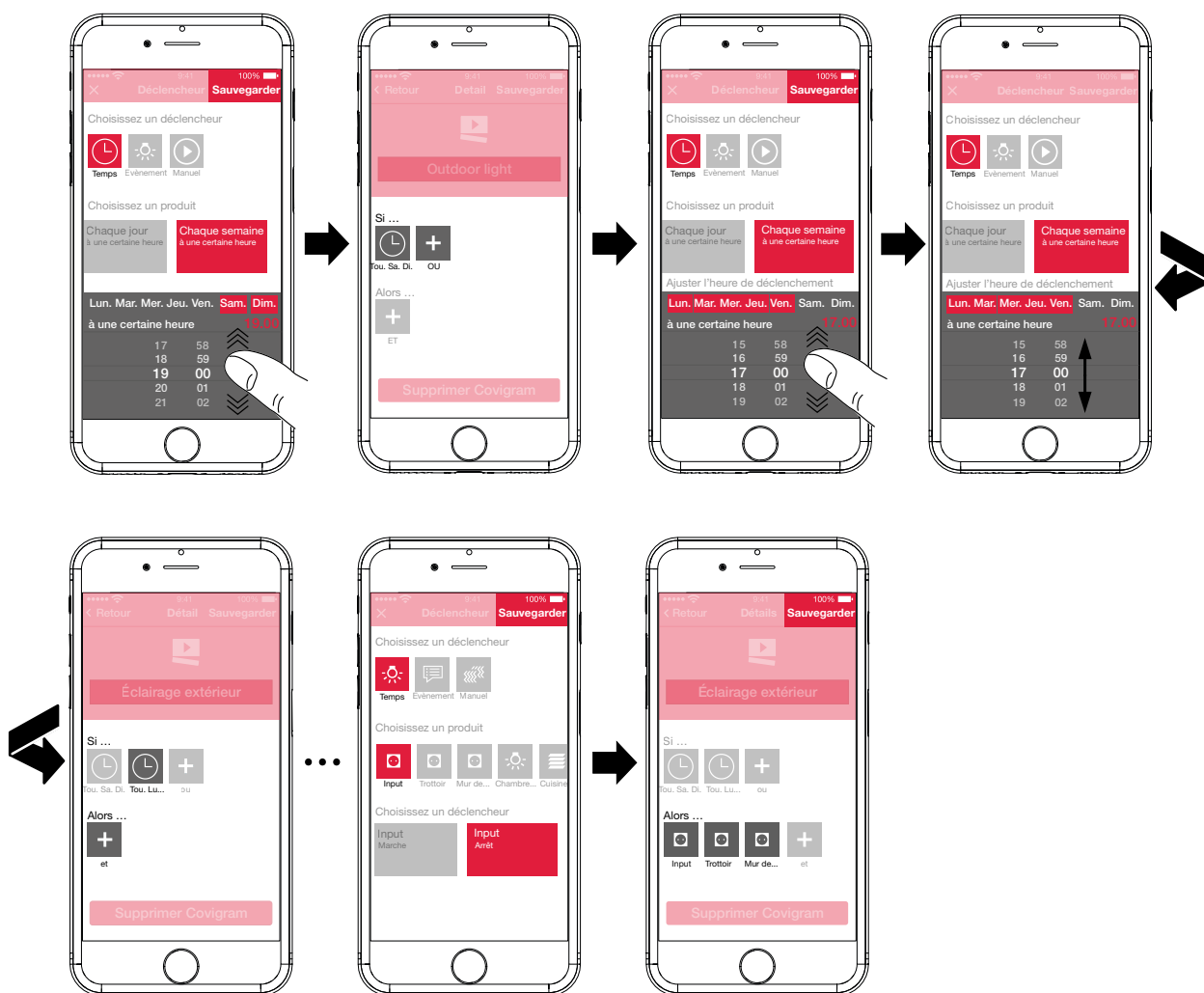

Figure 23: Covigram pour l'exemple 2

Exemple 3 : tout ÉTEINT (Figure 24) :

Mission : l'éclairage complet dans la maison doit être coupé manuellement par une pression sur un bouton et tous les volets doivent être descendus, par exemple en quittant la maison ou au moment d'aller se coucher.

- Pour cela actionner la touche rouge **+**.
La page de modification **Covigram** s'ouvre.. La ligne de titre sous est activée.

- Attribuer un nom au covigram avec le clavier et terminer la saisie avec la touche **Return**.

Définir un déclencheur

- Sélectionner le type de déclencheur dans la vue détaillée du covigram via **+** sous **Si**, dans l'exemple **Manuel** .

Le bouton pour **Déclencher votre covigram manuellement** apparaît.

- Activer les boutons et terminer avec **Valider**.

Dans la vue détaillée du covigram  est affiché sous **Si**

Définir des actions

- Sélectionner le type d'action via **+** sous **Alors**, dans l'exemple **Produit** .

Tous les appareils sont affichés.

- Sélectionner un appareil - ici **Éclairage habitat**.

- Sélectionner l'état de commutation de l'appareil (allumé / éteint) par un déclenchement manuel avec les boutons proposés - dans l'exemple **Éclairage habitat Arrêt** - et terminer avec **Valider**.

Dans la vue détaillée du covigram  est affiché sous **Alors**

- Ajouter les autres lampes dans la maison via **+** de la même manière - **Lampe murale salle de séjour, Lampadaire sofa, ... -**, sélectionner l'état de commutation **Arrêt** ou régler la valeur **0 %** sur les variateurs avec la molette de défilement et terminer avec **Valider**.

Enfin placer tous les volets dans la maison sur Fermé.

- Sélectionner un appareil - ici **Store cuisine**.

Le bouton pour... **Régler à une certaine valeur** apparaît.

- Activer le bouton, régler la valeur **100 %** (fermé) avec la molette de défilement et terminer avec **Valider**.

Dans la vue détaillée du covigram,  est ajouté sous **Alors**

- Définir tous les autres volets dans la maison comme action de la même manière.

- Terminer le covigram avec **Valider**.

Le covigram est affiché dans le menu principal.

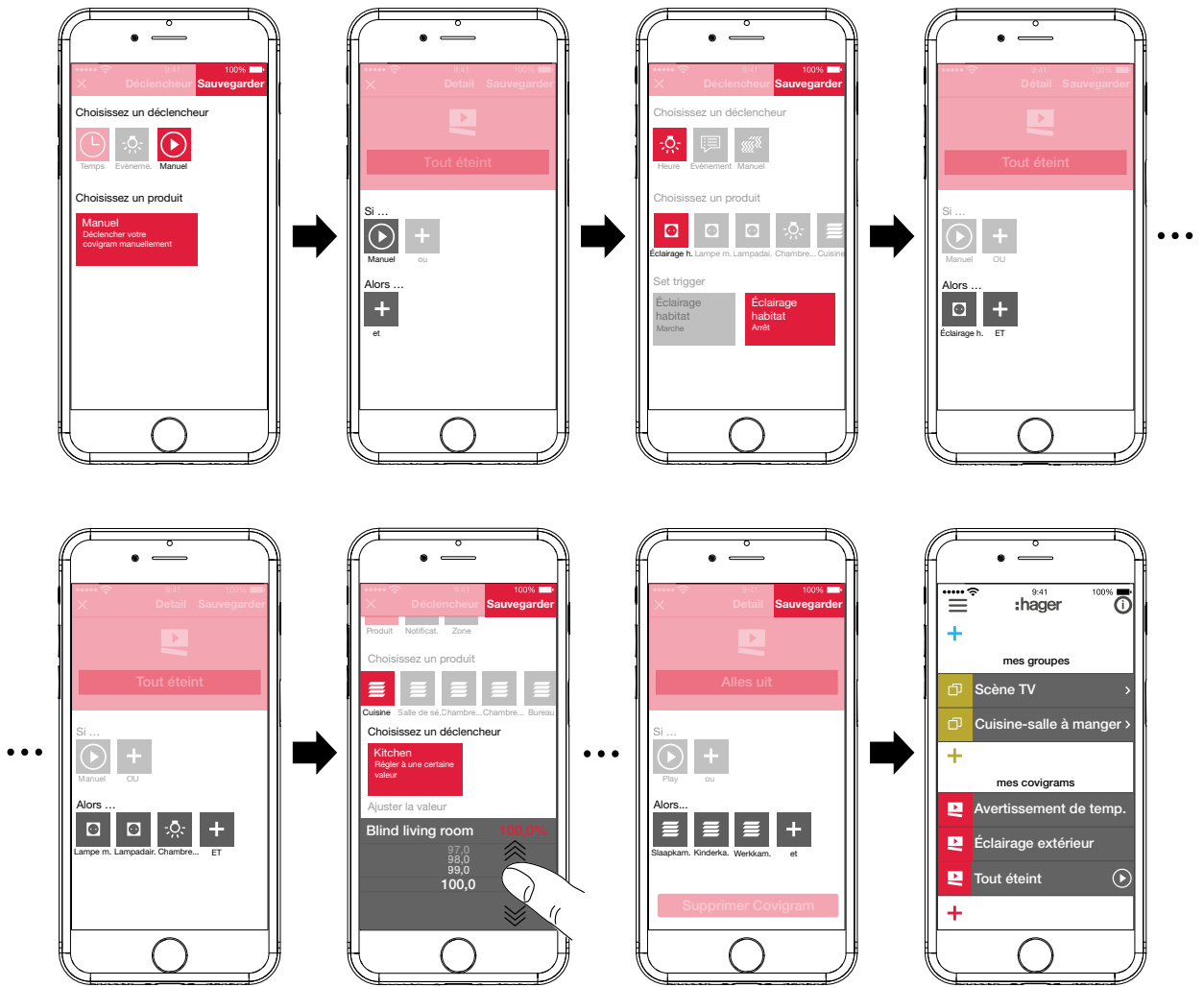

Figure 24: Covigram pour l'exemple 3

Modifier / supprimer un covigram (Figure 25)

- Cliquer sur ⓘ dans le menu principal en haut à droite.
Tous les éléments dans le menu principal passent en mode Modification.
- Sélectionner le covigram à traiter via ⓘ sur le covigram correspondant.
Les détails concernant le covigram sont affichés.
- Selon le besoin, procéder aux modifications suivantes :
 - Modifier le nom du covigram par activation de la ligne du nom et saisie avec le clavier.
Terminer avec la touche **Return**.
 - Ajouter d'autres sous **Si ...** via le bouton **+**.
La page de définition d'un autre déclencheur s'ouvre. Poursuivre comme décrit.
 - Ajouter d'autres actions sous **Alors ...** via le bouton **+**.
La page de définition d'une autre action s'ouvre. Poursuivre comme décrit.
 - Retirer un covigram du menu principal via le bouton **Supprimer Covigram**.
- ⓘ Pour modifier ou supprimer un déclencheur déjà enregistré ou une action, actionner le symbole correspondant avec un appui long. Sélectionner l'un des boutons incrustés **Modifier** ou **Supprimer** et poursuivre comme décrit ci-dessus.
- Enfin confirmer toutes les modifications à l'exception de **Supprimer Covigram** avec **Valider** ou les rejeter avec **Retour**.
L'affichage revient au menu principal et affiche les modifications.
- Cliquer sur ⓘ dans le menu principal en haut à droite pour quitter le mode Modification.

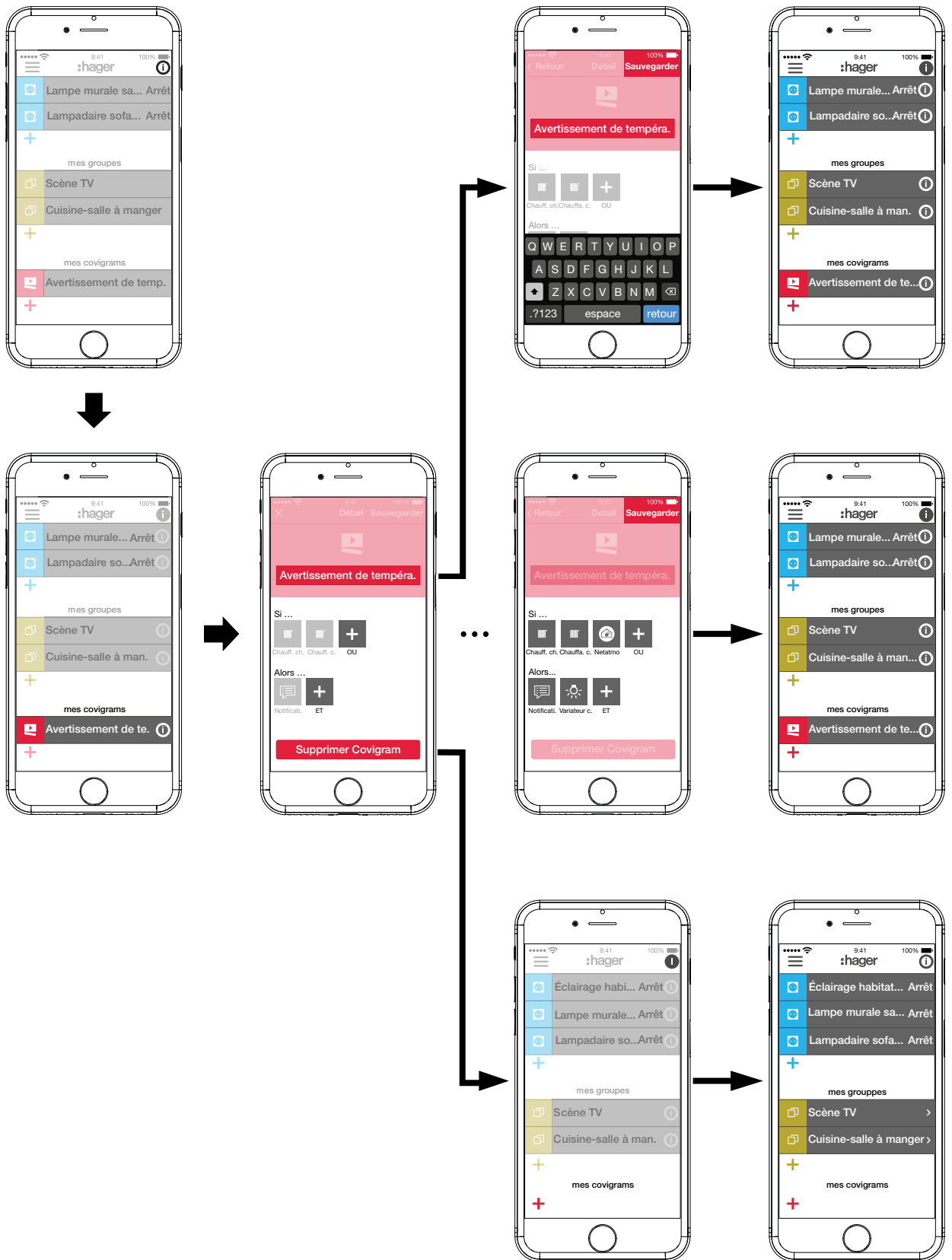

Figure 25: Modifier/ retirer un covigram

Ajouter un appareil dans la liste des favoris (Figure 26)

Les produits le plus souvent utilisés peuvent être classés dans **mes favoris** pour une consultation plus rapide.

- Pour cela actionner la touche orange **+**.
La liste des produits qui ne sont pas encore enregistrés comme favoris est affichée.
- Ajouter les appareils en activant la case à cocher de **mes favoris**.
- Définir les appareils comme favoris avec **Valider** ou bien les rejeter avec **X**.
Les favoris sont affichés dans le menu principal.



Figure 26: Définir des favoris

Supprimer un appareil de la liste des favoris (Figure 27)

- Cliquer sur **i** dans le menu principal en haut à droite.
Tous les éléments dans le menu principal passent en mode Modification.
- Sélectionner l'appareil à retirer dans la liste des favoris via **i** sur l'appareil correspondant.
Les détails de l'appareil, comme l'état de commutation et les groupes dans lequel il est intégré, sont affichés.
- Actionner le bouton **Retirer des Favoris**.
- Retirer l'appareil de **mes favoris** avec **Valider** ou rejeter via **Retour**.
L'appareil retiré n'est plus affiché dans le menu principal sous **mes favoris**.
- Cliquer sur **i** dans le menu principal en haut à droite pour quitter le mode Modification.

De la même manière, d'autres appareils peuvent être ajoutés ou retirés de la liste des favoris.

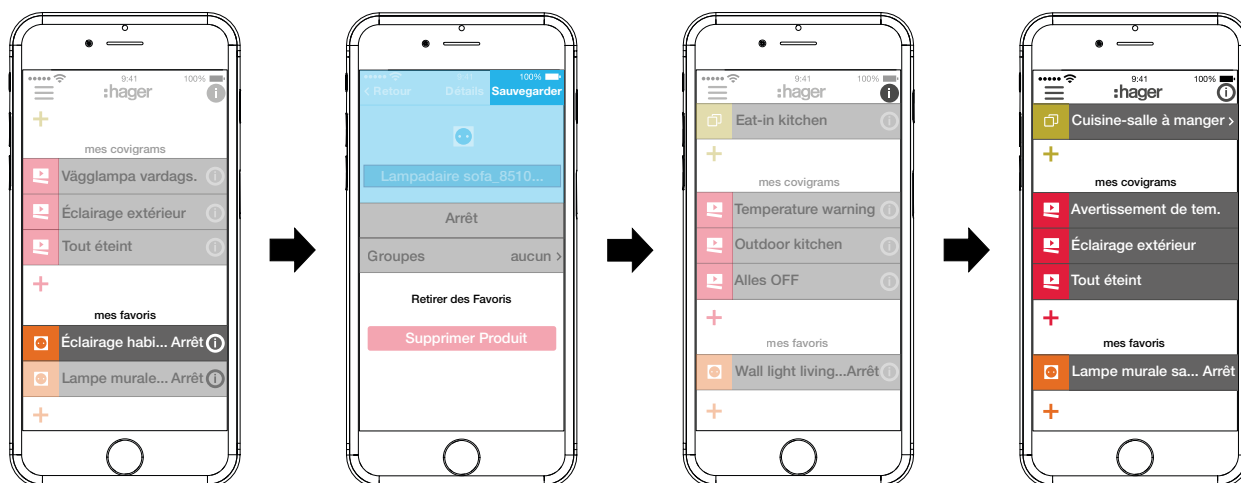

Figure 27: Retirer des favoris

Ajouter un utilisateur (Figure 28)

Un profil d'utilisateur avec droits d'accès correspondants peut être créé pour tous les habitants via l'application coviva (voir *Tableau 7*).

- Ouvrir dans le menu principal ☰ et cliquer sur l'icône de réglages ⚙️.
- Sélectionner **Tous utilisateurs**.
La vue **Utilisateurs** s'ouvre.
- Ajouter un utilisateur avec la touche + en haut à droite.
- Accorder à l'utilisateur le degré de droits avec **Classique** (utilisateur) via la case à cocher. Confirmer avec **Valider** ou rejeter avec X.
- Ensuite peuvent être saisis l'un après l'autre :
 - Prénom et nom
 - Adresse de messagerie et numéro de téléphone
 - Nom d'utilisateur et mot de passe
- Chaque saisie doit être confirmée avec **Valider** ou rejetée avec **Retour**.
Le nouveau profil est affiché dans la vue d'ensemble des utilisateurs.

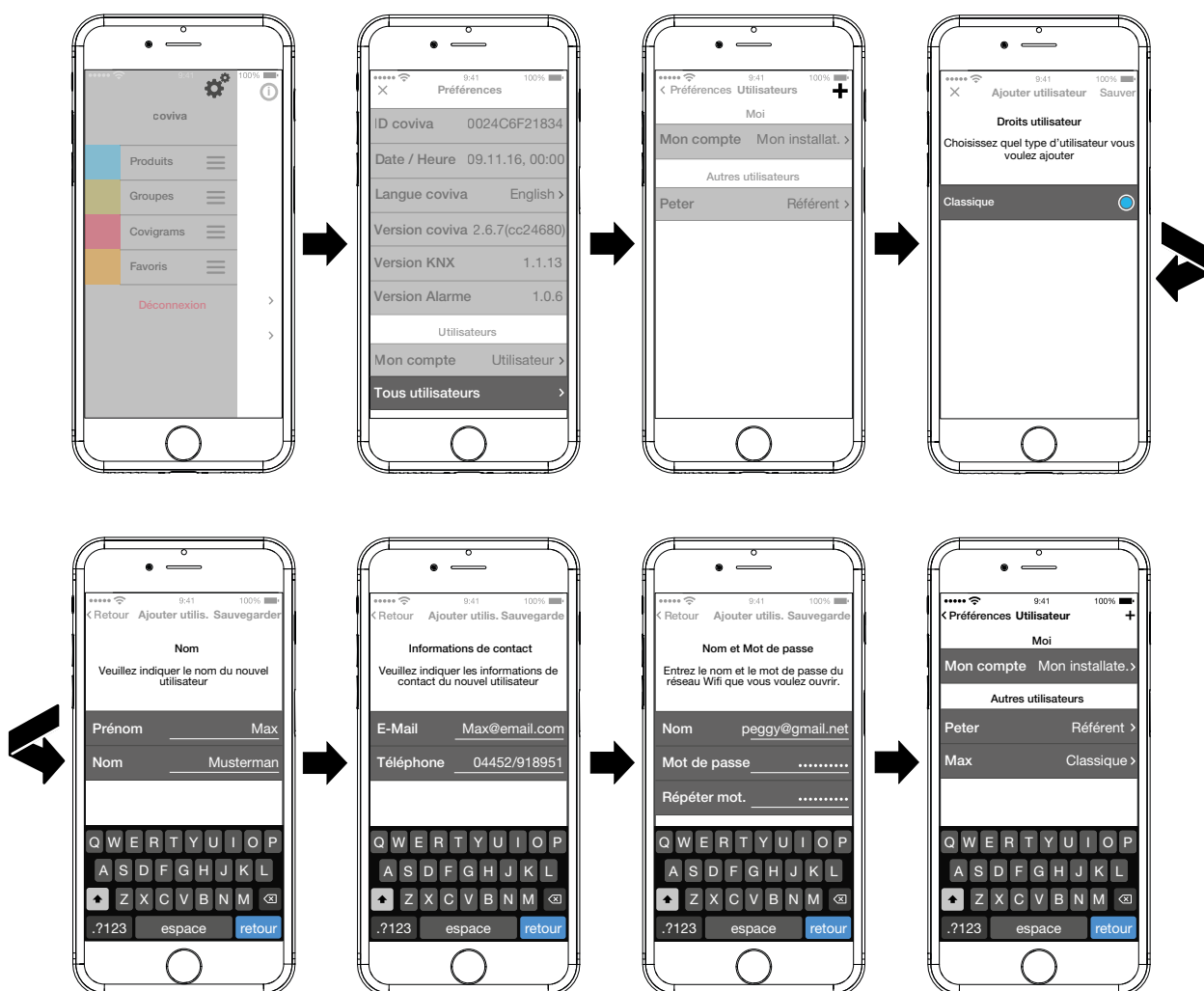

Figure 28: Ajouter un utilisateur

Modifier / supprimer un utilisateur

- Via ► à côté d'un utilisateur, les données correspondantes sont affichées.
- Selon le besoin, les actions suivantes peuvent être réalisées :
 - Un nouveau mot de passe peut être attribué avec **Changer mot de passe** qui doit être confirmé avec **Valider** ou rejeté avec **Retour**.
 - Avec le bouton **Supprimer Utilisateur** tous les droits sont retirés à cet utilisateur.
- i** Les profils d'utilisateur pour l'électricien spécialisé et l'administrateur ne peuvent pas être retirés.
- i** Si d'autres données d'utilisateur erronées ont été saisies ou doivent être modifiées, par exemple une nouvelle adresse de messagerie, l'utilisateur doit d'abord être effacé via **Supprimer Utilisateur** et recréé avec les données correctes.

Modifier les réglages (Figure 29)

Parmi les réglages, des modifications fondamentales peuvent être effectuées et certaines informations peuvent être consultées dans l'application.

- Ouvrir la page pour les réglages sous ≡ via ⚙️.
Les réglages possibles ou les autres informations sont repérés par ► du côté droit de la ligne respective. En sélectionnant une ligne de ce type, une nouvelle page s'ouvre avec les possibilités respectives de réglages (voir *Tableau 3*).
- Confirmer chaque modification de réglage avec **Valider**, la rejeter avec ✕ ou bien revenir à la page précédente sans enregistrer avec ◀.
- Enfin terminer les réglages avec ✕.

Réglage	Sélection	Information	Format/détail/action
Contrôleur domotique connecté			
		ID coviva	123456789012
Date/heure		Fuseau horaire Période de temps Pays	JJ.MM.AAAA, hh:mm CET heure d'été Allemagne
Langue ²⁾	> English, Français, Italiano, Deutsch, Swedish, Dutch, ...		
		Version coviva	2.6.7 (cc24680)
		Version KNX	1.1.13
		Version d'alarme	1.0.6
Utilisateur (voir aussi <i>Ajouter un utilisateur</i>)			
Mon compte		Nom	Prénom Nom
Électricien spécialisé	>	Contact	E-mail Téléphone
	>	Profil	Droits d'e-mail (nom d'utilisateur) Modifier le mot de passe ? >
Tous les utilisateurs	>	Moi	
	Électricien spécialisé >	toutes les données de profil (voir ci-dessus)	pour affichage seulement, non modifiable
	Autres		
	Administrateur >	toutes les données de profil (voir ci-dessus)	Affichage seulement, non modifiable Accès pour l'électricien spécialisé pour la maintenance à distance (dés-)activable
	illimités >		toutes les données de profil sont modifiables
	Ajouter un utilisateur +		voir <i>Ajouter un utilisateur</i>
Réseau (voir <i>Installer l'accès pour l'appareil terminal (mobile)</i>)			
		Adresse IP	192.168.178.23
WiFi	coviva >	Fonction hotspot activée	Nom coviva - 123456789012
		Fonction hotspot désactivée	Affichage de tous les réseaux WiFi - Sélectionner le réseau WiFi. - saisir le mot de passe WiFi.

²⁾ L'application utilise en principe la langue réglée sur l'appareil terminal utilisé. Ce réglage définit seulement la langue pour les e-mails et les messages Push.

Tableau 3: Réglages et informations systèmes

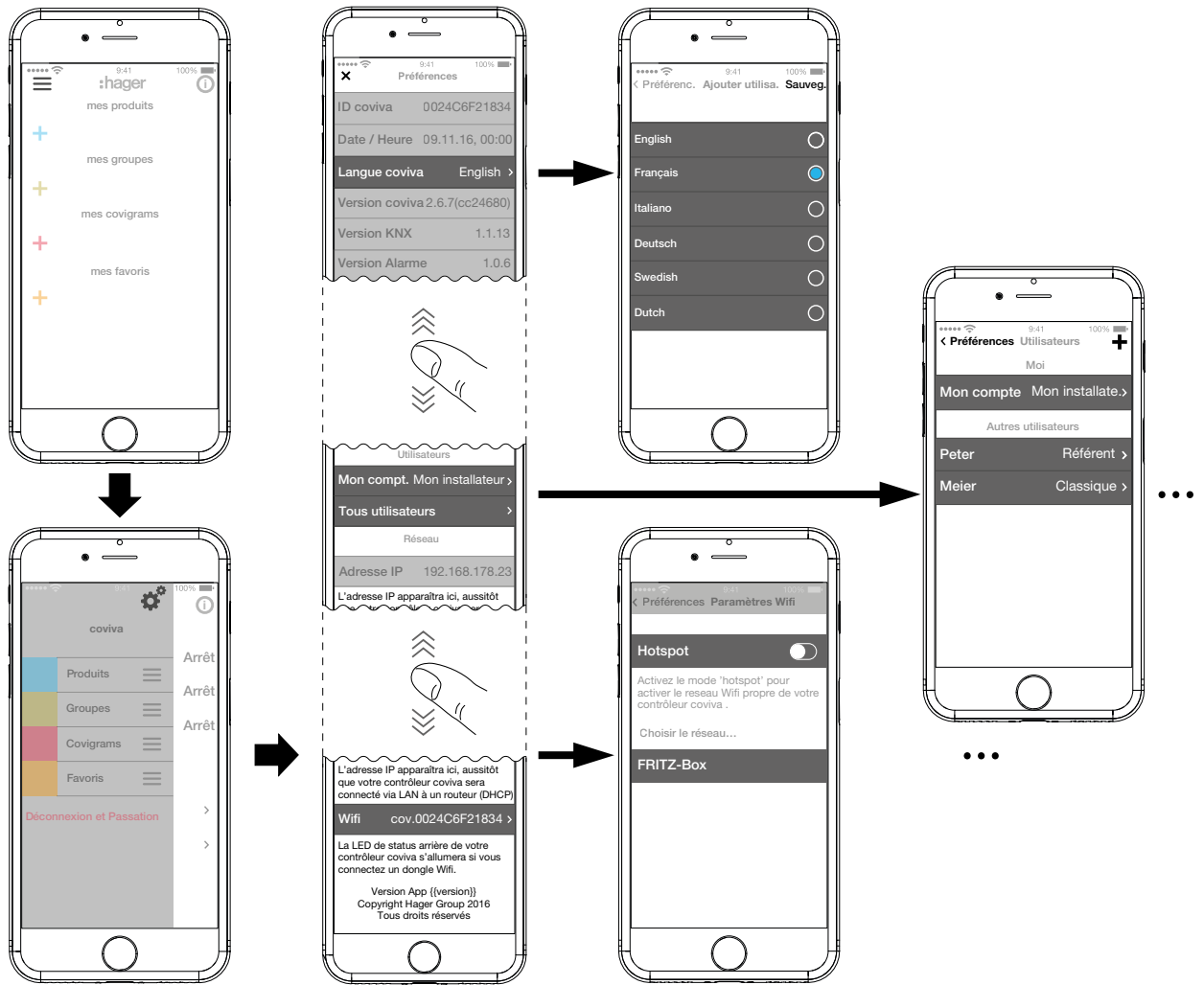

Figure 29: Ouvrir / modifier les réglages

4 Prise en charge du projet

Pour terminer le processus de projet, le projet doit être remis au client (administrateur).

i La remise à l'administrateur est impérative.

Le processus de remise permet une transmission optimale des droits d'accès illimités pour le projet de l'électricien spécialisé à l'administrateur, sans remplacer les données d'accès et les mots de passe. Ainsi tous les risques / lacunes de sécurité sont évités.

Pour la remise, seule l'adresse de messagerie est nécessaire. L'administrateur doit avoir créé son compte **myHager** avec cette adresse de messagerie.

Remettre le projet (Figure 30)

L'appareil terminal (mobile) et la smartbox sont en ligne.

- Actionner  dans le menu principal et déclencher la remise du projet avec **Déconnexion et Passation**.

Si l'administrateur n'a pas été créé comme administrateur avant le début du projet (Figure 12), un message correspondant apparaît à ce stade.

Dans ce cas :

sélectionner **Ajouter utilisateur**.

- Saisir l'adresse de messagerie de l'administrateur sous laquelle son compte **myHager** a été créé.
- Pour confirmation saisir une deuxième fois l'adresse de messagerie () et terminer avec **Valider**.

La vue revient dans le menu principal.

i L'adresse de messagerie de l'administrateur doit être différente de celle de l'électricien spécialisé. Ceci doit être pris en compte en cas de besoin propre.

- Actionner à nouveau  dans le menu principal et sélectionner **Déconnexion et Passation**.

Puis :

- Terminer le projet via le bouton **Transmettre**.

L'électricien spécialisé n'a plus accès au projet terminé. Seule la création d'une **Nouvelle installation** ou le **Logout** via  sont possibles.

L'administrateur reçoit un e-Mail avec l'indication que **Connected Home** peut maintenant être utilisée et avec les données d'accès (adresse de messagerie). Le client peut alors se connecter dans l'application coviva en tant qu'administrateur avec ses données d'accès définies sous **myHager**.

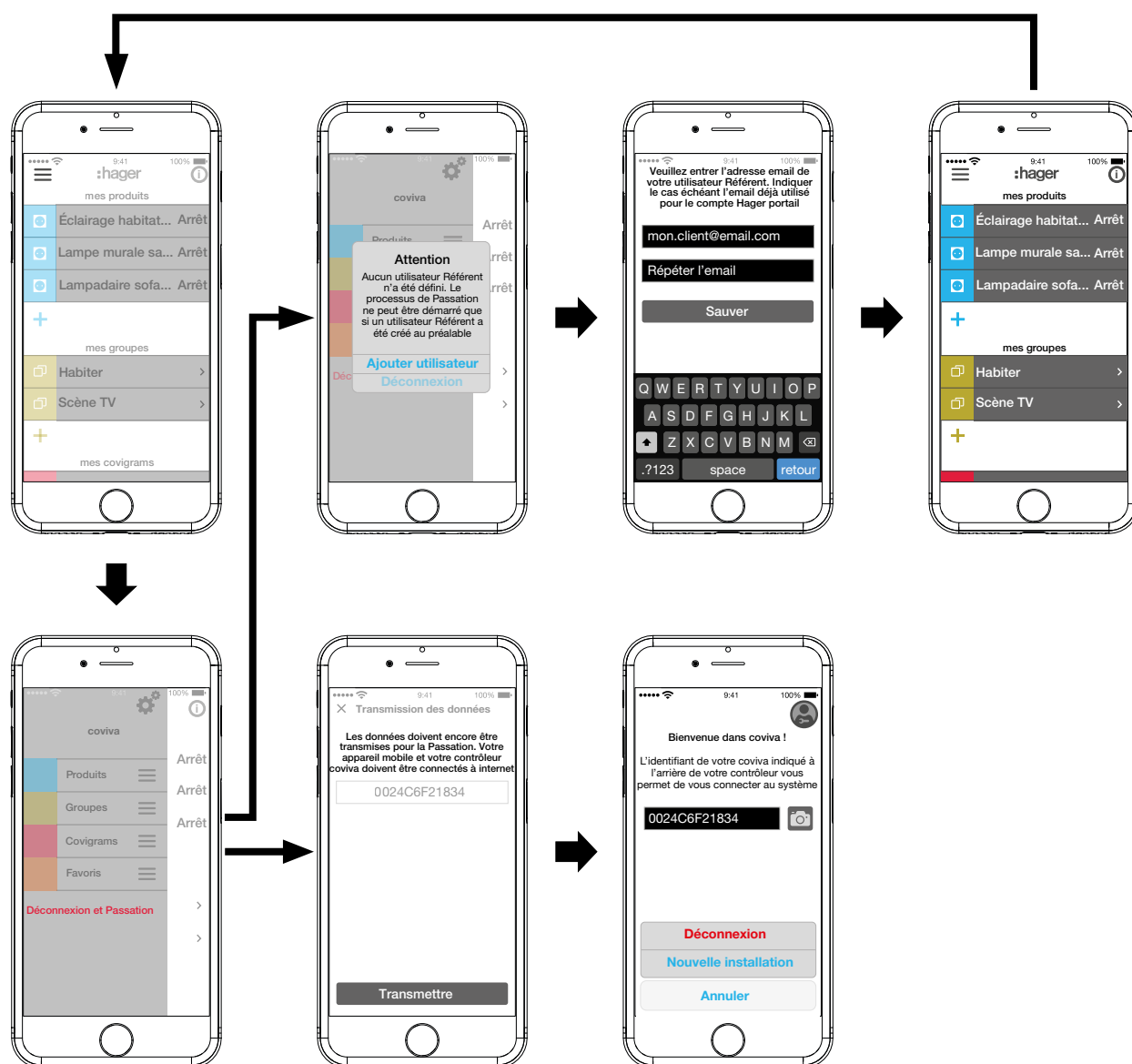

Figure 30: Remettre le projet

Utilisation

Principe d'utilisation

Après la connexion dans l'application (voir *La première connexion*) le menu principal s'ouvre. On différencie les catégories suivantes :

- Mes produits
- Mes groupes
- Mes covigrams
- Mes favoris

Ces catégories sont accessibles dans le menu principal via un défilement de haut en bas.

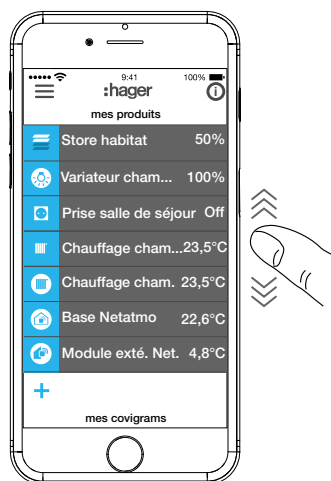

En alternative la catégorie souhaitée peut être directement sélectionnée via ☰.



Chaque utilisateur peut utiliser toutes les applications configurées et ouvrir les informations, indépendamment de profil d'utilisateur.

Le concept d'utilisation est intuitif et correspond aux habitudes des autres d'applications. Ci-dessous une vue d'ensemble des modes d'utilisation fondamentaux et des applications dans l'application coviva (voir *Tableau 4*).

i L'utilisation via l'application Internet est similaire - au lieu de la commande tactile ceci s'effectue par un clic de souris.

Affichage	Utilisation/affichage	Applications (exemples)
Meine Geräte (Bedienung) : ouverture / fermeture de l'affichage en appuyant sur la ligne respective des appareils		
	Toucher → ALLUMER / ÉTEINDRE Affichage de l'état de fonctionnement	Commande d'éclairage - Commuter la lumière - Brancher l'appareil dans une prise
	Se déplacer vers la gauche / la droite → ALLUMER / ÉTEINDRE, régler PLUS CLAIR / PLUS SOMBRE Affichage en % (0 % : ÉTEINT)	Commande d'éclairage - Régler l'intensité de la luminosité d'une lampe
	Se déplacer vers la gauche / la droite → OUVRIR/FERMER Affichage en % (0 % : ouvert, 100 % : fermé)	Commande de stores : - Position de déplacement d'un store / volet roulant - Orientation des lamelles d'un store

	<p>Toucher +/- → Augmenter / diminuer la valeur</p> <p>Toucher le symbole → Changer de mode de fonctionnement</p> <p>Affichage de la température modifiée</p>	<p>Commande du chauffage</p> <ul style="list-style-type: none"> - Régler la valeur de consigne de la température par intervalles de 0,5 °C - Sélectionner le mode de fonctionnement Confort, Réduction pour la nuit, Hors gel
<p>Meine Geräte (Information) : Ouvrir l'affichage en mode réglage avec i sur la ligne d'appareils respective</p>		
	<p>Affichage des mesures de capteurs mesurées avec chiffre et unité de mesure</p>	<p>Capteurs physiques :</p> <p>Mesures d'une station météorologique, comme par ex. :</p> <ul style="list-style-type: none"> - Température intérieure - Humidité relative intérieure - Teneur en CO₂ de l'air ambiant - Volume sonore dans la pièce - Pression de l'air intérieure <p>i Les données des capteurs extérieurs doivent être lues avec d'autres modules.</p>
<p>Meine Gruppen : Sélection en appuyant sur > dans la ligne respective des groupes</p>		
	<p>Tous les appareils du groupe sont affichés comme dans Mes produits et peuvent être utilisés comme décrit ci-dessus.</p>	<p>Affichage d'une liste de produits par appui, par exemple :</p> <ul style="list-style-type: none"> - toutes les lampes au rez-de-chaussée - tous les consommateurs dans la zone séjour / salle à manger / cuisine
<p>Meine Covigramme : ouverture / fermeture de l'affichage en appuyant sur la ligne covigram respective</p>		
	<p>Appui → Activer / désactiver</p>	<p>Utiliser plusieurs consommateurs simultanément en fonction de l'événement, par exemple :</p> <ul style="list-style-type: none"> - Allumer toutes les lampes au crépuscule. <p>i Si l'événement s'est déjà produit lors de l'activation d'un covigram, l'action enregistrée ne sera pas effectuée. Le covigram doit être activé avant que l'événement ne se produise.</p>
	<p>Appui → déclenchement manuel d'une scène</p>	<ul style="list-style-type: none"> - Éteindre tous les consommateurs en quittant la maison.
<p>Meine Favoriten: Ouvrir / fermer l'affichage tactile dans la ligne respective des favoris</p>		
	<p>Tous les produits +dans la liste des favoris sont affichés comme sous Mes produits- mais en orange - et peuvent être utilisés comme décrit ci-dessus.</p>	<p>Commander les appareils les plus souvent utilisés via une liste les regroupant</p>

Tableau 4:Principe d'utilisation

i Le contrôleur domotique coviva peut aussi être utilisé dans l'environnement local sans connexion Internet si aucune application fonctionnant seulement en ligne ne doit être pilotée, comme par exemple l'accès à distance, les avis ou l'affichage des données Netatmo.

Effectuer une réinitialisation

La smartbox propose trois possibilités de réinitialisation. Elles sont déclenchées directement sur la smartbox.

Mode réinitialisation	Déclencheur	Conséquences de la réinitialisation
Réinitialisation du réseau	Perte de la clé d'accès WiFi	<ul style="list-style-type: none"> - Réinitialisation des réglages du réseau - Activation de l'accès local <p>i Les autres réglages, projet et profils d'utilisateur restent inchangés.</p>
Réinitialisation des utilisateurs	<ul style="list-style-type: none"> - Changement d'électricien spécialisé - Changement d'administrateur - Modifier une adresse de messagerie - Prise en charge des droits par l'électricien spécialisé 	<ul style="list-style-type: none"> - Réinitialisation du projet à l'état avant la remise <p>i Les autres réglages, projet et profils d'utilisateur restent inchangés.</p>
Réinitialisation sur les réglages d'usine	Nouveau démarrage complet d'un projet	<ul style="list-style-type: none"> - Réinitialisation de la smartbox à l'état de livraison - Éliminer tous les réglages, profils d'utilisateur et de tout le projet - Retirer les mises à jour logicielles installées sur la smartbox

Tableau 5: Réinitialisation du réglage d'origine

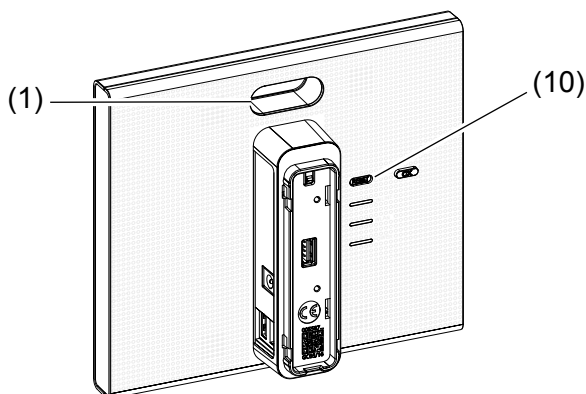

Effectuer une réinitialisation du réseau

- Maintenir la touche **RESET** (10) enfoncée plus de 5 secondes jusqu'au clignotement lent en jaune de l'affichage à LED RVB (1).
- Relâcher la touche **RESET** (10) brièvement et l'enfoncer à nouveau par un appui court pour confirmer la sélection du mode Reset.

Un clignotement rapide bleu de l'affichage à LED RVB (1) confirme le succès de la réinitialisation.



Figure 31: Réinitialisation du réseau

Effectuer une réinitialisation d'utilisateur

- Maintenir la touche **RESET** (10) enfoncée plus de 20 secondes jusqu'au clignotement lent en jaune de l'affichage à LED RVB (1).
- Relâcher la touche **RESET** (10) brièvement et l'enfoncer à nouveau par un appui court pour confirmer la sélection du mode Reset.

Un clignotement rapide jaune de l'affichage à LED RVB (1) confirme le succès de la réinitialisation.

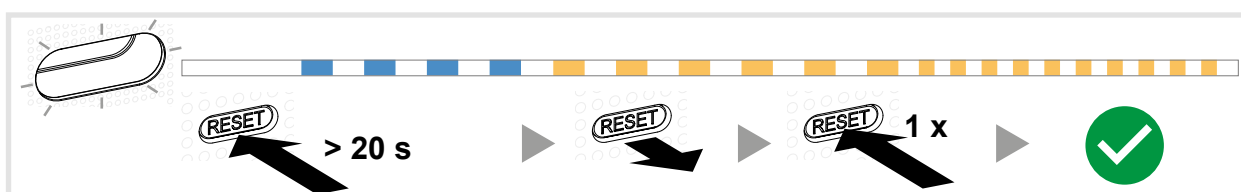

Figure 32: Réinitialisation des utilisateurs

Effectuer une réinitialisation sur les réglages d'usine

L'appareil est coupé de la tension de secteur.

- Maintenir la touche **RESET** (10) et commuter la smartbox en branchant le bloc secteur (13). L'affichage à LED RVB (1) clignote d'abord 5 fois lentement en rouge, puis rapidement en rouge.
- Relâcher la touche **RESET** (10) et attendre quelques minutes jusqu'à l'arrêt du clignotement de l'affichage à LED RVB (1).

La réinitialisation a été réussie.

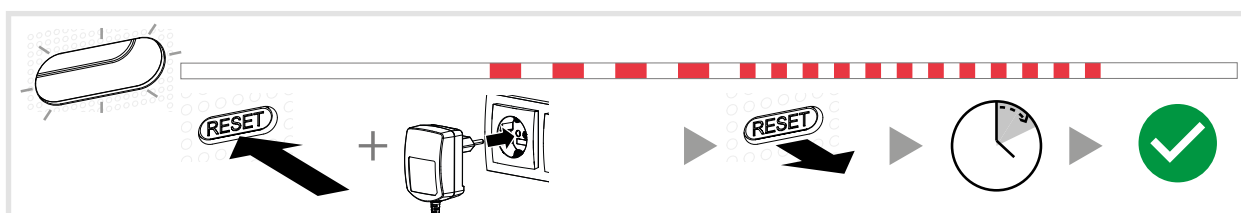

Figure 33: Réinitialisation vers les réglages d'usine

Indicateur LED RVB

La smartbox dispose d'un affichage (1) pour signaler les erreurs apparues ou afficher le statut dans la smartbox (voir *Tableau 6*).

Signal		Cause
	Clignotant rouge	Avertissement critique comme par exemple en cas d'incendie ou d'effraction
	Lumière rouge continue	Erreur matérielle ou logicielle

	Clignotant jaune	Avertissement technique comme par exemple le niveau faible des piles d'un appareil dans l'installation
	Clignotant bleu	Actualisation, une mise à jour logicielle est installée

Tableau 6:Affichage à LED RVB (1)

Maintenance à distance

La smartbox permet l'accès à distance par l'électricien spécialisé pour travailler dans le projet sans être chez le client.

L'accès à distance permet de :

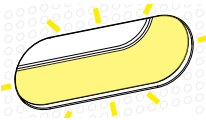
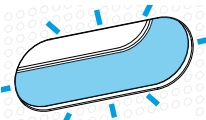
- Contrôler l'état de l'installation
- Adapter la configuration
- Modifier les réglages
- Consulter les rapports d'événements
- Ajouter ou retirer un utilisateur
- Créer ou modifier des covigrams

N.

Un accès à distance est possible seulement après la remise du projet au client (administrateur). C'est pourquoi l'administrateur doit explicitement autoriser l'accès à distance pour l'électricien spécialisé.

i L'accès à distance est possible aussi bien via l'application mobile que via l'application Internet (voir *Ouvrir l'application Internet coviva*).

Annexes

Profils des utilisateurs et droits

Droits	Profil d'utilisateur		
	Électricien spécialisé ¹⁾	Administrateur	Utilisateur
Définir l'administrateur	■		
Ajouter un utilisateur	■	■	
Retirer un utilisateur	■	■	
Créer un nouveau projet	■		
Ajouter / retirer un appareil de confort	■		
Ajouter / retirer des appareils Netatmo / Tado	■	■	
Ajouter / retirer des appareils de sécurité	■		
Créer des groupes	■	■	■
Créer/modifier/retirer des groupes	■	■	■
Créer des covigrams	■	■	■
Modifier / retirer des covigrams	■	■	■
Ajouter aux favoris	■	■	■
Retirer des favoris	■	■	■
Installer la mise à jour avant la remise du projet	■		
Installer la mise à jour après la remise du projet		■	
Remettre le projet	■		
Prendre le projet en charge		■	
Autoriser la maintenance à distance		■	
Effectuer la maintenance à distance	■		
Modifier les réglages	■	■	■

³⁾ Ces droits s'appliquent pour tout le processus de projet et pendant une télémaintenance

Tableau 7: Profils des utilisateurs et droits

Caractéristiques techniques

Smartbox TKP100A

Tension de service	5 V \equiv
Puissance absorbée	< 3 W
Fréquences d'émission (duty cycle)	868 ... 870 MHz (0,1%)/433 ... 434 MHz (10 %)
Catégorie de récepteur	2
Portée d'émission (champ libre)	> 300 m
Raccordement réseau :	
- Ethernet LAN	min. Cat. 5e, blindé
- WiFi (avec clé WiFi TKH180 en option)	802,11 b/g/n
Ports USB	5 V chacun \equiv / 250 mA maxi

Uniquement pour le raccordement d'appareils Hager, ne convient pas pour le rechargement.

Classe de protection	II
Indice de protection	IP30 / IK04
Température de fonctionnement	0 ... 40 °C
Température de stockage	-25 ... 70 °C
Humidité relative (pas de condensation)	93 % à 40 °C
Hauteur d'installation (au-dessus du niveau de la mer)	≤ 2000 m
Dimensions (l x h x p)	178,5 x 156 x 48,4 mm (sans capot de protection arrière)
Normes	EN 60950-1 EN 55032 EN 55024 EN 300220-1 EN 300220-2 EN 301489-3

Bloc secteur TKC110

Tension de service	230 V~
Fréquence	50 Hz
Tension de sortie	5 V==
Courant de sortie	max. 3 A

Accessoires

Clé WiFi	TKH180
Adaptateur WiFi	TKH181
Recharge :	
Bloc secteur	TKC110

Garantie

Sous réserve de modifications techniques et de forme, dans la mesure où elles sont utiles au progrès techniques.

Nos appareils sont garantis dans le cadre des dispositions légales en vigueur.

Pour toute demande en garantie, s'adresser à votre revendeur ou retourner l'appareil en port payé au représentant régional et joindre une description du défaut.

Utilisable partout en Europe C€ et en Suisse.

Par la présente Hager Controls déclare que le coviva est conforme aux exigences essentielles et aux autres dispositions pertinentes de la directive 2014/53/UE.

La déclaration CE peut être consultée sur le site hager.com.

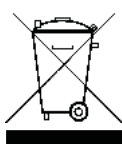

Traitement des appareils électriques/électroniques et des batteries en fin de vie dans l'Union Européenne.

Le symbole de la poubelle barrée, apposé sur le produit ou sur son emballage, indique que ce produit ne doit pas être jeté avec les déchets ménagers non triés. Pour recycler votre produit, contactez votre municipalité, votre déchetterie ou le magasin où vous l'avez acheté. En vous assurant que ce produit est mis au rebut de manière appropriée, vous contribuerez à ce qu'il soit recyclé en respectant l'environnement et vous aiderez à prévenir les potentielles conséquences négatives pour l'environnement et la santé humaine.