



Ce produit est garanti contre tout défaut de fabrication pendant une durée de 2 ans.
This product is guaranteed against any manufacturing defect for a period of 2 years.

Référence Item Number	Tension d'alimentation Power	Fréquence Frequency	Amperes	IP	IRC CRI	IK
779010	220-240V	50/60Hz	0.115A	65	>80	10
7788221	220-240V	50/60Hz	0.143A	65	>80	10
7788222	220-240V	50/60Hz	0.143A	65	>80	10

NOTICE DE SÉCURITÉ

- Lisez attentivement les instructions avant utilisation
- Conservez cette notice tant que vous utilisez l'appareil.
- Le montage et l'entretien sont réservés à des personnes qualifiées pouvant intervenir sur des produits devant être reliés manuellement à du courant 230V
- Avant toute action de montage, coupez l'alimentation électrique
- Le câble extérieur souple de ce luminaire ne peut être remplacé ; si le câble est endommagé, le luminaire doit être détruit.
- Attention, risque de choc électrique à l'ouverture du produit. ⚠
- Ce luminaire a une alimentation intégrée, il suffit de relier le luminaire à une arrivée électrique 220-230VAC pour le faire fonctionner.
- L'aspect intégré de l'alimentation a un impact sur le design du luminaire et son installation et usage.
- Pour le luminaire avec une alimentation intégrée, le design est soumis à des problématiques d'aération liée au refroidissement d'une alimentation intégrée.
- Ce type de luminaire peut être plus volumineux et lourd qu'un luminaire avec une alimentation déportée
- Luminaire conçu pour installation directe sur des surfaces normalement inflammables
- Ne pas regarder le luminaire en utilisation normale plus de 10 secondes cela peut être dangereux pour les yeux.
- Il convient que le luminaire soit positionné de telle manière que le regard prolongé du luminaire à une distance inférieure à 0.20 m ne soit pas possible.
- Ce produit répond à toutes les exigences essentielles de chacune des directives qui lui sont applicables.
- En fin de vie, ce produit doit faire l'objet d'une collecte séparée et ne doit pas être mélangé aux autres déchets ménagers pour le respect de la santé et de la sécurité des personnes et pour la conservation des ressources naturelles.

SAFETY NOTE

- Read the instructions carefully before use
- Keep these instructions while you use the device.
- Installation and maintenance are reserved for qualified people who can work on products that must be manually connected to 230V current
- Before any assembly action, cut off the power supply
- The flexible exterior cable of this luminaire cannot be replaced; if the cable is damaged, the luminaire must be destroyed.
- Caution, risk of electric shock when opening the product. ⚠
- This luminaire has a built-in power supply, just connect the luminaire to a 220-230VAC electrical supply to make it work.
- The integrated aspect of the power supply has an impact on the design of the luminaire and its installation and use.
- For the luminaire with an integrated power supply, the design is subject to ventilation problems linked to the cooling of an integrated power supply.
- This type of luminaire can be larger and heavier than a luminaire with a remote power supply
- Luminaire designed for direct installation on normally flammable surfaces
- Do not look at the luminaire in normal use for more than 10 seconds as this can be dangerous for the eyes.
- The luminaire should be positioned in such a way that prolonged viewing of the luminaire at a distance of less than 0.20 m is not possible.
- This product meets all the essential requirements of each of the directives applicable to it.
- At the end of its life, this product must be collected separately and must not be mixed with other household waste for the respect of human health and safety and for the conservation of natural resources.

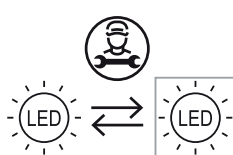
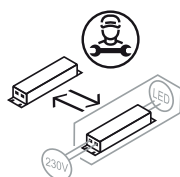

Ce produit contient une source lumineuse de classe d'efficacité énergétique



Ref : 779010-7788221-7788222

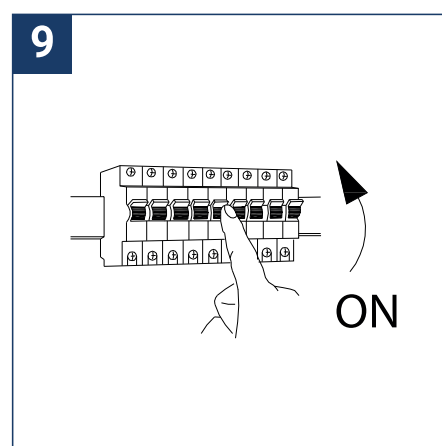
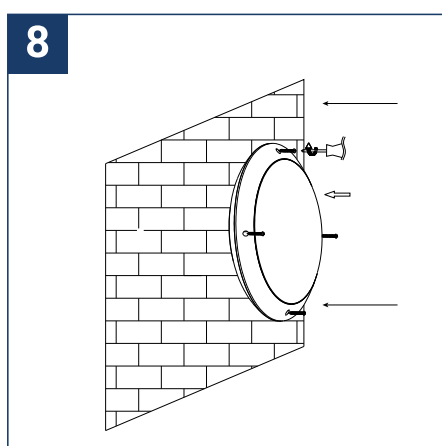
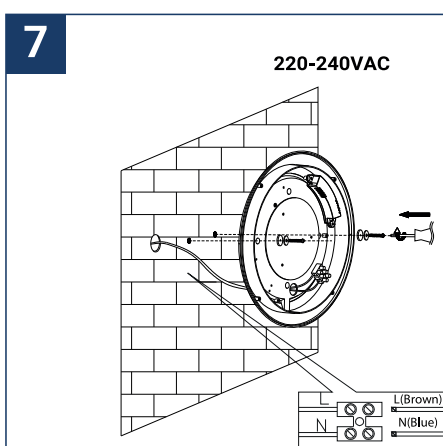
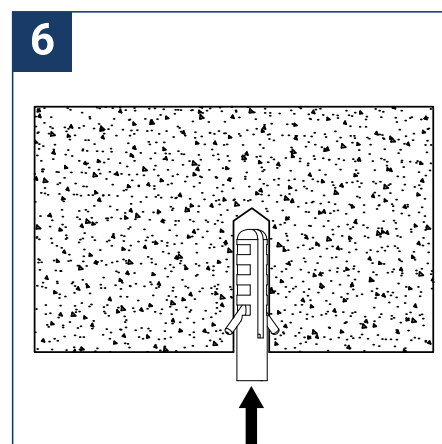
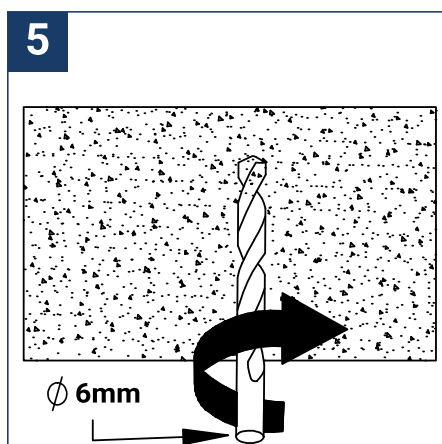
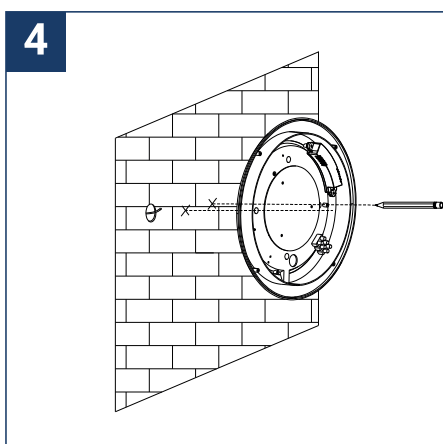
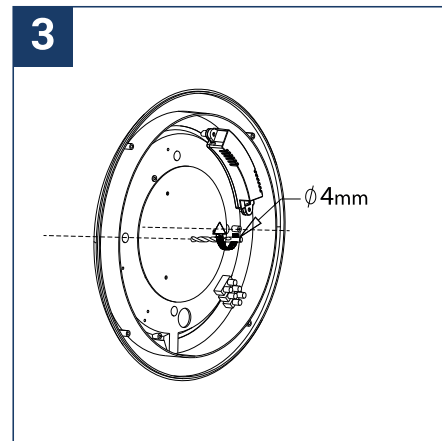
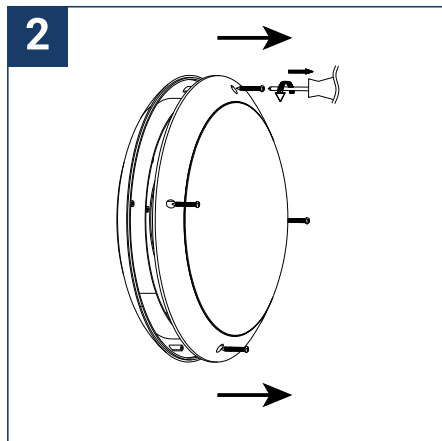
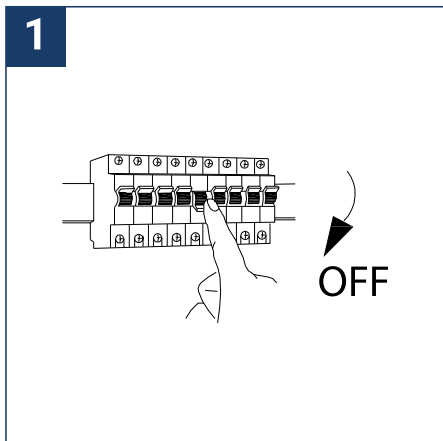

Points de collecte sur www.quefairedemesdechets.fr
Privilégiez la réparation ou le don de votre appareil !

Ref : 779010-7788221-7788222

NOTICE DE SÉCURITÉ / SAFETY ZONE

- Conservez cette notice tant que vous utilisez l'appareil.
 - Le montage et l'entretien sont réservés à des personnes qualifiées pouvant intervenir sur des produits devant être reliés manuellement à du courant 230V
 - Avant toute action de montage, coupez l'alimentation électrique
 - La source lumineuse de ce luminaire n'est pas remplaçable ; lorsque la source lumineuse atteint sa fin de vie, le luminaire entier doit être remplacé.
 - En fin de vie, ne pas jeter les luminaires LED.
- Suivez les instructions sur www.recylum.fr

- Keep this note as long as you use the device.
 - The assembly and the maintenance must be done by qualified people who can intervene on products that must be manually connect to 230V current
 - Before any assembly, cut the power supply
 - The light source of this lamp is not replaceable ; when the light source reaches its end of life, the entire lamp must be replaced.
 - Do not throw LED lamps on their end of life.
- Follow the instructions on www.recylum.fr

SPÉCIFICATION TECHNIQUE / MULTI-FUNCTION SENSOR SPECIFICATION

Ref.	779010
Voltage / Tension	220 - 240 Vac, 50/60Hz
Output constant current / Courant de sortie constant	300mA / 350 mA, set via DIP switch
Output Voltage / Tension de sortie	28 - 48 Vdc
Efficiency / efficacité	> 80 %
Power factor / Facteur de puissance	> 0.9
HF system / Système HF	5.8GHz + 75MHz, ISM wave band
Transmitting power / Puissance d'émission	< 0.5mW
Detection zone max. / Zone de détection max.	16m (D) x 6m (H)
Detection sensitivity / Sensibilité de détection	10% / 50% / 75% / 100%
Hold time / Minuterie	5s / 90s / 3min / 10min
Corridor function / Temps de réglage préavis	0s / 30s / 10 min / Disable
Daylight sensor / Capteur de lumière du jour	5lux / 15lux / 50 lux / Disable
Standby dimming level / Niveau de gradation en veille	10% - cans us be customised - Personnalisable - personalizable
Mounting height / Hauteur de montage	6m Max.
Motion detection / Détection de mouvement	0.5 ~ 3m/s
Detection angle / Angle de détection	150° (wall installation); 360° (ceiling installation)

COMPRENDRE LES COMMANDES / UNDERSTANDING THE CONTROLS

- Le capteur est un détecteur de mouvement actif: il émet une onde électromagnétique à haute fréquence de 5,8 GHz et reçoit son écho. Le capteur détecte le changement d'écho du mouvement dans sa zone de détection. Un microprocesseur déclenche ensuite la commande d'allumage du commutateur. La détection est possible à travers les portes, les panneaux de verre et les murs minces.

- The sensor is an active motion detector: it emits a high frequency electromagnetic wave 5.8GHz and receives its echo. The sensor detects the change in echo from movement its detection zone. A microprocessor then triggers the switch light on command. Detection is possible through doors, panels of glass and thin walls.

Ref : 779010-7788221-7788222

ZONE DE DÉTECTION / DETECTION AREA

• Reportez-vous au tableau ci-dessous.

Celle-ci détermine la portée effective du détecteur de mouvement et est configuré par des commutateurs DIP sur le capteur, voir fig.1 ci-contre. Notez que réduire la sensibilité réduira également la distance de détection.

• Refer to the table below.

This determines the effective range of the motion detector and is set up by DIP switches at the sensor, refer to fig.1 opposite. Note that reducing the sensitivity will also narrow the detection range.

I. 100%

1	2	3	4	5	6	7	8
■	■	■	■	■	■	■	■
■	■	■	■	■	■	■	■

II. 75%

1	2	3	4	5	6	7	8
■	■	■	■	■	■	■	■
■	■	■	■	■	■	■	■

III. 50%

1	2	3	4	5	6	7	8
■	■	■	■	■	■	■	■
■	■	■	■	■	■	■	■

IV. 10%

1	2	3	4	5	6	7	8
■	■	■	■	■	■	■	■
■	■	■	■	■	■	■	■

CAPTEUR DE LUMINOSITÉ / DAYLIGHT SENSOR

I. Cellule photoélectrique désactivée
/ Photocell disabled

1	2	3	4	5	6	7	8
■	■	■	■	■	■	■	■
■	■	■	■	■	■	■	■

II. 50 lux fonction crépuscule / 50 lux
twilight operation

1	2	3	4	5	6	7	8
■	■	■	■	■	■	■	■
■	■	■	■	■	■	■	■

III. 10 lux fonction crépuscule / 10
lux twilight operation

1	2	3	4	5	6	7	8
■	■	■	■	■	■	■	■
■	■	■	■	■	■	■	■

IV. 2 lux fonction obscurité
seulement / 2 lux darkness operation
only

1	2	3	4	5	6	7	8
■	■	■	■	■	■	■	■
■	■	■	■	■	■	■	■

MINUTERIE / HOLD TIME

• Celui-ci détermine le temps pendant lequel l'appareil reste à 100% de la détection de mouvement et est réglé avec les INTERRUPTEURS DIP sur le capteur, voir fig.1 ci-contre. Le réglage du test de marche est utile lors de l'installation du raccord pour établir un fonctionnement et une portée corrects.

• This determines the time the fitting remains at 100% level on motion detection and is set with DIP SWITCHES at the sensor, refer to fig.2 opposite. The walk test setting is useful when installing the fitting to establish correct operating and range.

I Mode 5s

1	2	3	4	5	6	7	8
■	■	■	■	■	■	■	■
■	■	■	■	■	■	■	■

II Mode 90s

1	2	3	4	5	6	7	8
■	■	■	■	■	■	■	■
■	■	■	■	■	■	■	■

III Mode 3 min

1	2	3	4	5	6	7	8
■	■	■	■	■	■	■	■
■	■	■	■	■	■	■	■

IV Mode 10 min

1	2	3	4	5	6	7	8
■	■	■	■	■	■	■	■
■	■	■	■	■	■	■	■

TEMPORISATION DU PRÉAVIS / CORRIDOR FUNCTION

• Ce paramètre détermine la durée pendant laquelle le produit doit fonctionner à 10% de sa puissance une fois le temps de maintien écoulé. Il est réglé par commutation DIP sur le capteur, voir fig.1.

• This setting determines how long the fitting should operate at 10% iutput after the hold time has elapsed and is set by DIP switching at the sensor, refer to fig.1.

REMARQUE:

Le réglage à 0 désactive cette fonction; le réglage sur + ∞ le laisse en permanence à 10% de la puissance jusqu'à son activation ultérieure suite à une détection de mouvement.

NOTE:

Setting at 0s disable this function; setting at + ∞ leaves it permanently at 10% output until activated again.

I Mode 0s

1	2	3	4	5	6	7	8
■	■	■	■	■	■	■	■
■	■	■	■	■	■	■	■

II Mode 30s

1	2	3	4	5	6	7	8
■	■	■	■	■	■	■	■
■	■	■	■	■	■	■	■

III Mode 10min

1	2	3	4	5	6	7	8
■	■	■	■	■	■	■	■
■	■	■	■	■	■	■	■

IV mode + ∞

1	2	3	4	5	6	7	8
■	■	■	■	■	■	■	■
■	■	■	■	■	■	■	■

Ref : 779010-7788221-7788222

TEMPORISATION DU PRÉAVIS / CORRIDOR FUNCTION

Fig 1

