



Ce produit est garanti contre tout défaut de fabrication pendant une durée de 2 ans.  
This product is guaranteed against any manufacturing defect for a period of 2 years.

Référence Item Number	Tension d'alimentation Power	Amperes	IP	IRC CRI	IK
100751	3.7VDC	2.7A	65	>80	07
100752	6.4VDC	4.7A	65	>80	07

### NOTICE DE SÉCURITÉ

- Lisez attentivement les instructions avant utilisation
- Conservez cette notice tant que vous utilisez l'appareil.
- Le montage et l'entretien sont réservés à des personnes qualifiées.
- La source lumineuse de ce luminaire n'est pas remplaçable ; lorsque la source lumineuse atteint sa fin de vie, le luminaire entier doit être remplacé.
- La source lumineuse contenue dans ce luminaire ne doit être remplacée que par le fabricant ou son agent de maintenance ou une personne de qualification équivalente.
- Ne pas regarder le luminaire en utilisation normale plus de 10 secondes cela peut être dangereux pour les yeux.
- Il convient que le luminaire soit positionné de telle manière que le regard prolongé du luminaire à une distance inférieure à 0.20 m ne soit pas possible.
- Ce produit répond à toutes les exigences essentielles de chacune des directives qui lui sont applicables.
- En fin de vie, ce produit doit faire l'objet d'une collecte séparée et ne doit pas être mélangé aux autres déchets ménagers pour le respect de la santé et de la sécurité des personnes et pour la conservation des ressources naturelles.
- Suivez les instructions sur [www.recyclum.fr](http://www.recyclum.fr)
- Ceci est un projecteur solaire, veuillez l'installer dans un endroit où il est suffisamment exposé au soleil.
- Sachez que le temps d'éclairage dépend du soleil et de la météo.
- Le circuit intégré intelligent est doté d'une protection contre les surcharges, les décharges excessives et les surtensions.
- Ce produit répond à toutes les exigences essentielles de chacune des directives qui lui sont applicables.
- La lampe est équipée d'une batterie interne remplaçable.
- Si la batterie est retirée et remise en place ou remplacée par une nouvelle, veuillez diriger le panneau solaire vers le soleil ou une lumière forte pour activer la lampe.
- Veuillez ne pas jeter la batterie avec les ordures ménagères pour éviter une explosion.

### SAFETY NOTE

- Read the instructions carefully before use
- Keep these instructions as long as you use the appliance.
- Assembly and maintenance are reserved for qualified persons.
- The light source of this luminaire is not replaceable; When the light source reaches its end of life, the entire luminaire should be replaced.
- The light source contained in this luminaire should only be replaced by the manufacturer or its maintenance agent or a person of equivalent qualification.
- Do not look at the luminaire in normal use for more than 10 seconds as this can be dangerous for the eyes.
- The luminaire should be positioned in such a way that prolonged gaze of the luminaire at a distance of less than 0.20 m is not possible.
- This product meets all the essential requirements of each of the directives applicable to it.
- At the end of its life, this product must be collected separately and must not be mixed with other household waste to respect the health and safety of people and for the conservation of natural resources.
- Follow the instructions on [www.recyclum.fr](http://www.recyclum.fr)
- This is a solar projector, please install it in a place where it is exposed to sufficient sunlight.
- Note that the lighting time depends on the sun and the weather.
- The intelligent integrated circuit has protection against overcharging, over-discharging and over-voltage.
- The lamp is equipped with a replaceable internal battery.
- This product meets all the essential requirements of each of the directives applicable to it.
- If the battery is removed and put back or replaced with a new one, please point the solar panel towards the sun or strong light to activate the lamp.
- Please do not dispose of the battery with household garbage to avoid explosion.

### Rappel / Reminder

- Appuyez sur le bouton On/Off de la lampe pour allumer la lampe avant l'installation.
- Même si la lampe est éteinte, elle peut toujours obtenir une charge solaire pendant la journée.
- Le système intelligent intégré offre une protection contre les surcharges et les décharges.
- Nettoyez régulièrement la surface émettrice et le panneau solaire du luminaire avec de l'alcool ou un chiffon sec pour assurer une bonne transmission de la lumière et une charge optimale du panneau solaire.
- Évitez d'endommager le panneau solaire avec des objets durs ou pointus et ne jetez pas de débris dessus.
- Coupez toutes les branches ou les obstacles qui pourraient bloquer le panneau solaire.

- Press the On/Off button on the lamp to turn on the lamp before installation.
- Even if the lamp is turned off, it can still get solar charging during the day.
- Built-in intelligent system provides overcharge and discharge protection.
- Regularly clean the emitting surface and the solar panel of the luminaire with alcohol or a dry cloth to ensure good light transmission and optimal charging of the solar panel.
- Avoid damaging the solar panel with hard or sharp objects and do not throw debris at it.
- Cut off any branches or obstacles that could block the solar panel.

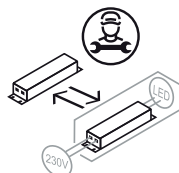

Ref : 100751-100752

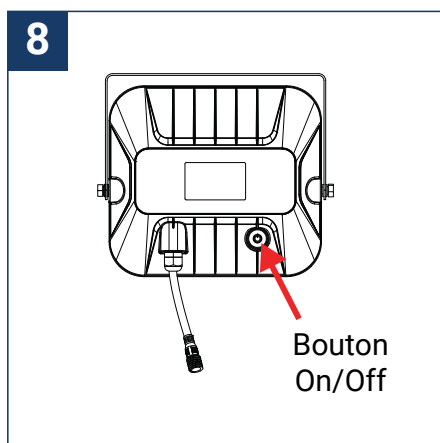
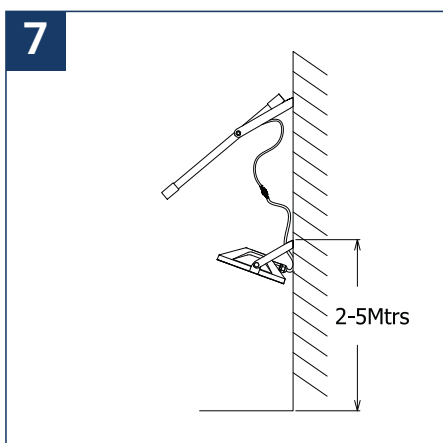
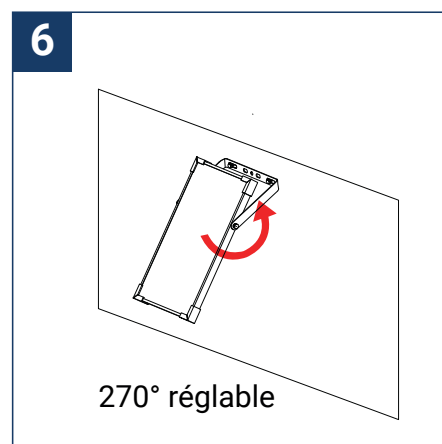
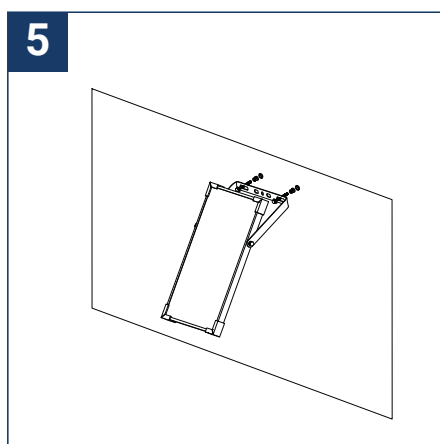
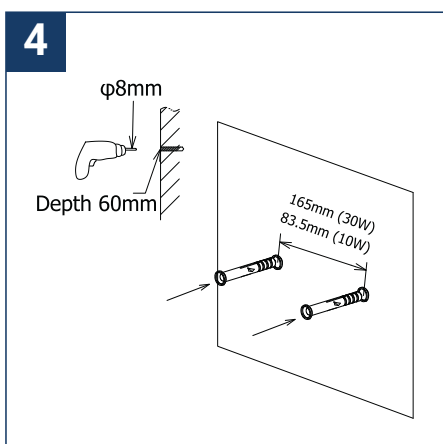
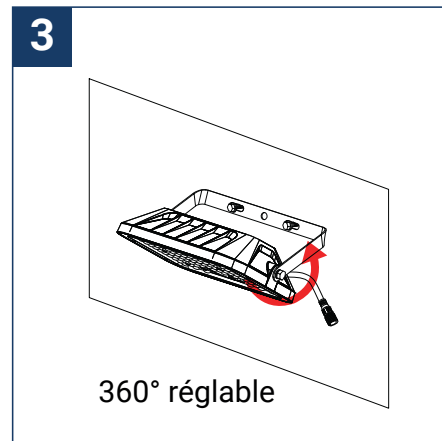
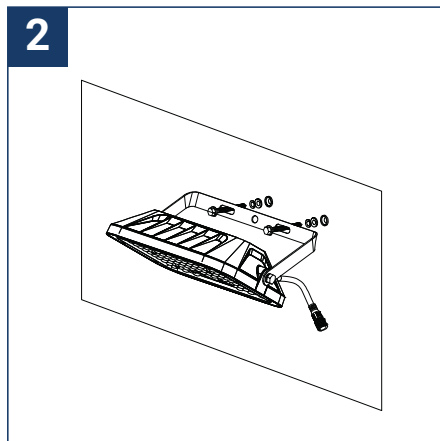
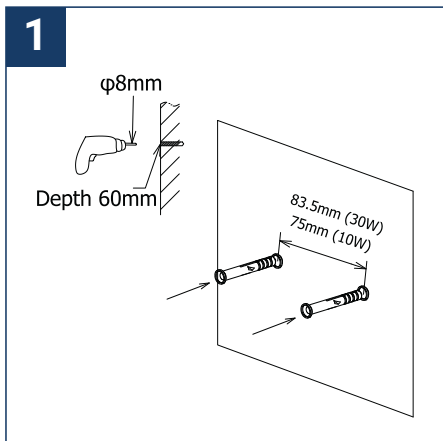

FR

Cet appareil et ses accessoires se recyclent

A DÉPOSER EN MAGASIN

A DÉPOSER EN DÉCHÈTERIE



OU

Points de collecte sur [www.quefairede mesdechets.fr](http://www.quefairede mesdechets.fr)  
Privilégiez la réparation ou le don de votre appareil !



Ref : 100751-100752

### Modes de fonctionnement / Works modes



Bouton On/Off  
On/Off Button

Tout d'abord, appuyez sur le bouton ON/OFF de la lampe, la lampe s'allume et entre automatiquement en mode "Maintien de l'éclairage" (mode par défaut). Appuyez à nouveau sur le bouton, la lampe s'éteint. Si vous éteignez la lampe en appuyant sur le bouton, celle-ci ne conservera pas le mode choisi en mémoire et la télécommande ne fonctionnera pas.

Firstly, press the ON/OFF button of the lamp, the lamp will turn on and automatically enter "Keep Lighting Mode" mode (default mode). Press the button again, the lamp turns off. If you turn off the lamp by pressing the button, it will not store the chosen mode in memory and the remote control will not work.

#### Mode capteur / Sensor Mode

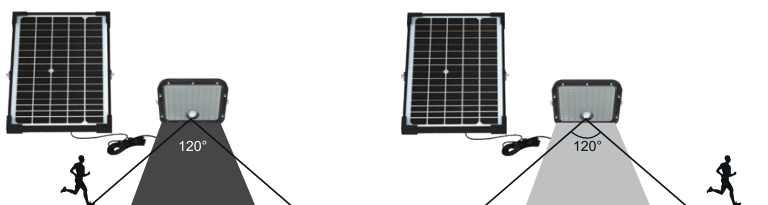

La lampe s'allume automatiquement la nuit et passe en pleine luminosité lorsqu'un mouvement est détecté, puis passe à 5% de luminosité en 60 secondes sans mouvement.

Lamp automatically lights up at night and turns to full brightness when motion is detected in the range, then turns to 5% brightness in 60 seconds of no motion.

#### Maintien de l'éclairage / Keep Lighting Mode

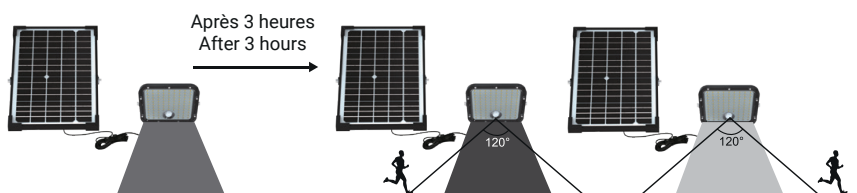

La lampe s'allume automatiquement la nuit et conserve une luminosité de 60% pendant 3 heures, après quoi la lampe passe en mode capteur.

Lamp automatically lights up at night and keeps 60% brightness for 3 hours, after which lamp turns to Sensor Mode.

Ref : 100751-100752

### Fonctionnement de la télécommande / Remote control operation

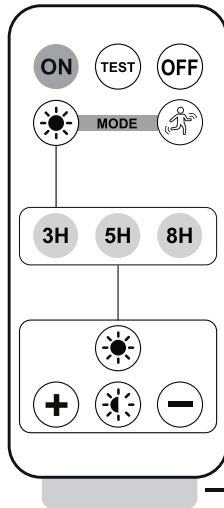

- Pensez à retirer le film isolant de la télécommande avant utilisation.
- La télécommande ne peut être utilisée qu'après l'allumage du projecteur en appuyant sur le bouton ON au dos du produit.
- Distance de détection de la télécommande : 6 mètres.
- Chaque fois que vous appuyez sur un bouton de la télécommande, le voyant clignote une fois. Lorsque la luminosité est réglée au maximum ou au minimum, la lampe ne clignote plus.
- L'interrupteur ON/OFF de la télécommande a une fonction mémoire.
- La gestion du crépusculaire est gérée par le panneau solaire et non le projecteur.

- Remember to remove the insulating film from the remote control before use.
  - The remote control can only be used after turning on the projector by pressing the ON button on the back of the product.
  - Remote control detection distance: 6 meters.
  - Each time you press a button on the remote control, the indicator flashes once. When the brightness is set to maximum or minimum, the lamp no longer flashes.
  - The ON/OFF switch on the remote control has a memory function.
- Twilight management is managed by the solar panel and not the floodlight.

Retirez le film avant utilisation  
Remove the film before use

	Appuyez sur , la lampe s'allume. / Press , lamp turns on.	
	Appuyez sur , la lampe s'éteint. / Press , lamp turns off.	
	Appuyez sur  et maintenez-le enfoncé pendant 5 secondes pour entrer en mode test, la lampe maintient l'éclairage allumé avec une luminosité de 100% de l'état d'alimentation actuel pendant 10 minutes, puis passe automatiquement à la dernière opération définie auparavant. Press and hold  for 5 seconds to enter the Test Mode, lamp keeps lighting on with 100% brightness of current power state for 10 minutes, then automatically switch to the latest operation set before.	
	Appuyez sur , la lampe passe en mode capteur comme ci-dessus. Ni la durée d'éclairage ni la luminosité ne peuvent être réglées en mode détecteur. Si vous appuyez sur les touches de temps d'éclairage pendant le Mode capteur, la lampe passera en mode Maintien de l'éclairage. Press , lamp enters Sensor Mode as above. Neither lighting time nor brightness can be adjusted under Sensor Mode. If press lighting time keys under Sensor Mode, lamp will switch to Keeping Lighting Mode.	
	Appuyez sur , la lampe entre en mode d'éclairage par défaut comme ci-dessus. Press , lamp enters default Keep Lighting Mode as above.	
	Temps d'éclairage Lighting time	Ces 7 touches (en arrière-plan gris) ne sont utilisées que pour régler le temps d'éclairage et la luminosité sous le mode Maintien de l'éclairage. Vous pouvez appuyer sur les touches d'heure et de luminosité sans ordre. Par exemple : Appuyez sur  +  + , la lampe fonctionne comme ci-dessous : La lampe s'allume la nuit et conserve une luminosité de 45 % pendant 5 heures, après quoi la lampe passe en mode capteur.  These 7 keys (in gray background) are only used to adjust lighting time and brightness under Keep Lighting Mode. You can press the time and brightness keys in no order. For example : Press  +  + , lamp works as below : Lamp lights up at night and keep 45% brightness for 5hrs, after which lamp turns to Sensor Mode.
	60% de luminosité 60% brightness	
	30% de luminosité 30% brightness	
	+15% de luminosité à chaque pression (Max 60% de luminosité) +15% brightness by each press (Max 60% brightness)	
	-15% de luminosité à chaque pression (Min 15% de luminosité) -15% brightness by each press (Min 15% brightness)	

**Ref : 100751-100752**

### Fonctionnement du voyant lumineux / Operation of indicator light

Cette lampe dispose d'un voyant RVB, qui indique l'état de charge de la lampe.  
This lamp has a RGB indicator light, which shows the charging state of the lamp.

État du voyant lumineux pendant la journée Indicator Light Status During the day	État de fonctionnement de la lampe solaire Working Status of Solar Lamp
Le voyant vert est toujours allumé. Green light is always on.	La lampe est complètement chargée. Lamp is fully charged.
Le voyant bleu clignote. Blue light is flashing. Indicator light is off.	Le panneau solaire se charge normalement. Solar panel is charging normally.
Le voyant est éteint. Indicator light is off.	La lumière ambiante actuelle du soleil est trop faible pour charger la lampe. The current ambient sunlight is too weak to charge the lamp.

État du voyant lumineux la nuit Indicator Light Status at Night	État de fonctionnement de la lampe solaire Working Status of Solar Lamp
Le voyant est éteint. Indicator light is off.	La lampe s'éteint et l'éclairage s'allume. Lamp discharges and lighting on.
Le voyant rouge clignote. Red light is flashing.	La lampe s'éteint et l'éclairage allumé, la charge de la batterie est faible. Lamp discharges and lighting on, battery power is low.

### Caractéristiques / Job specification

Capacités du capteur IR numérique : 120° / 6 mètres (10W), 120° / 8 mètres (30W)  
Zone d'éclairage : 60-80m<sup>2</sup> (10W), 100-150m<sup>2</sup> (30W)  
Temps de charge : 4 à 6h d'ensoleillement pour une charge complète  
Temps d'éclairage : jusqu'à 60h selon les différents modes de fonctionnement  
Hauteur d'installation du luminaire recommandée : 2-4 mètres (10W), 2-5 mètres (30W)  
Distance d'installation entre 2 luminaires : 8-10 mètres (10W), 10-14 mètres (30W)  
Support de lampe : réglable à 360°  
Support de panneau solaire : réglable à 270°  
Câble de connexion : 5 mètres de long  
Matériaux du boîtier : ABS + PC, anti-UV, ignifuge V0

Digital IR sensor capabilities: 120° / 6 meters (10W), 120° / 8 meters (30W)  
Lighting area: 60-80m<sup>2</sup> (10W), 100-150m<sup>2</sup> (30W)  
Charging time: 4 to 6 hours of sunshine for a full charge  
Lighting time: up to 60 hours depending on the different operating modes  
Recommended luminaire installation height: 2-4 meters (10W), 2-5 meters (30W)  
Installation distance between 2 luminaires: 8-10 meters (10W), 10-14 meters (30W)  
Lamp holder: 360° adjustable  
Solar panel holder: 270° adjustable  
Connection cable: 5 meters long  
Housing materials: ABS + PC, anti-UV, V0 flame retardant