



Ce produit est garanti contre tout défaut de fabrication pendant une durée de 2 ans.
This product is guaranteed against any manufacturing defect for a period of 2 years.

Référence Item Number	Tension d'alimentation Power	Fréquence Frequency	Amperes	IP	IRC CRI	IK
100785	220-240V	50/60Hz	0.13A	65	>80	10
100786	220-240V	50/60Hz	0.08A	65	>80	10

NOTICE DE SÉCURITÉ

- Lisez attentivement les instructions avant utilisation
- Conservez cette notice tant que vous utilisez l'appareil.
- Le montage et l'entretien sont réservés à des personnes qualifiées pouvant intervenir sur des produits devant être reliés manuellement à du courant 230V
- Avant toute action de montage, coupez l'alimentation électrique
- Le câble extérieur souple de ce luminaire ne peut être remplacé ; si le câble est endommagé, le luminaire doit être détruit.
- Attention, risque de choc électrique à l'ouverture du produit. ⚠
- Ce luminaire a une alimentation intégrée, il suffit de relier le luminaire à une arrivée électrique 220-230VAC pour le faire fonctionner.
- L'aspect intégré de l'alimentation a un impact sur le design du luminaire et son installation et usage.
- Pour le luminaire avec une alimentation intégrée, le design est soumis à des problématiques d'aération liée au refroidissement d'une alimentation intégrée.
- Ce type de luminaire peut être plus volumineux et lourd qu'un luminaire avec une alimentation déportée
- Luminaire conçu pour installation directe sur des surfaces normalement inflammables
- Ne pas regarder le luminaire en utilisation normale plus de 10 secondes cela peut être dangereux pour les yeux.
- Il convient que le luminaire soit positionné de telle manière que le regard prolongé du luminaire à une distance inférieure à 0.20 m ne soit pas possible.
- Ce produit répond à toutes les exigences essentielles de chacune des directives qui lui sont applicables.
- En fin de vie, ce produit doit faire l'objet d'une collecte séparée et ne doit pas être mélangé aux autres déchets ménagers pour le respect de la santé et de la sécurité des personnes et pour la conservation des ressources naturelles.

SAFETY NOTE

- Read the instructions carefully before use
- Keep these instructions while you use the device.
- Installation and maintenance are reserved for qualified people who can work on products that must be manually connected to 230V current
- Before any assembly action, cut off the power supply
- The flexible exterior cable of this luminaire cannot be replaced; if the cable is damaged, the luminaire must be destroyed.
- Caution, risk of electric shock when opening the product. ⚠
- This luminaire has a built-in power supply, just connect the luminaire to a 220-230VAC electrical supply to make it work.
- The integrated aspect of the power supply has an impact on the design of the luminaire and its installation and use.
- For the luminaire with an integrated power supply, the design is subject to ventilation problems linked to the cooling of an integrated power supply.
- This type of luminaire can be larger and heavier than a luminaire with a remote power supply
- Luminaire designed for direct installation on normally flammable surfaces
- Do not look at the luminaire in normal use for more than 10 seconds as this can be dangerous for the eyes.
- The luminaire should be positioned in such a way that prolonged viewing of the luminaire at a distance of less than 0.20 m is not possible.
- This product meets all the essential requirements of each of the directives applicable to it.
- At the end of its life, this product must be collected separately and must not be mixed with other household waste for the respect of human health and safety and for the conservation of natural resources.

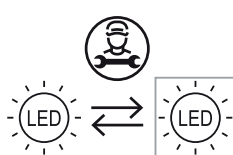
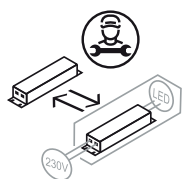

Ce produit contient une source lumineuse de classe d'efficacité énergétique



Ref : 100785-100786

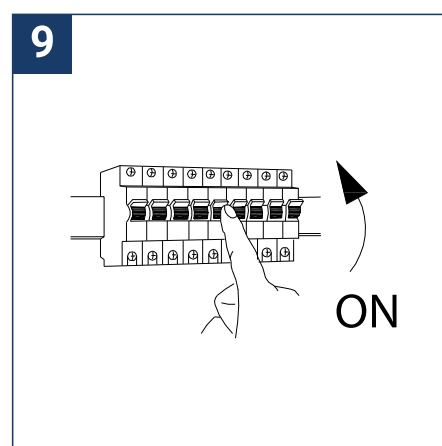
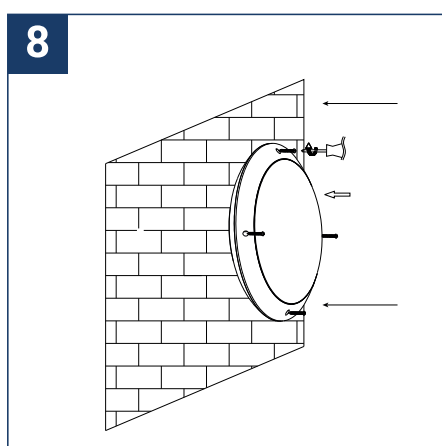
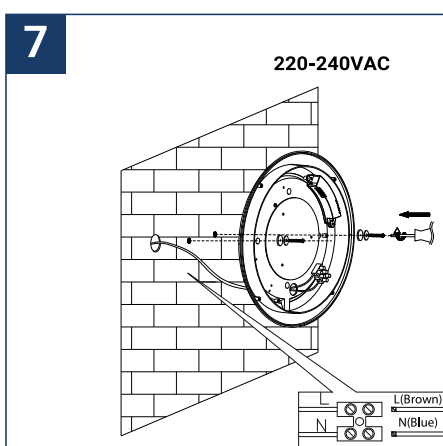
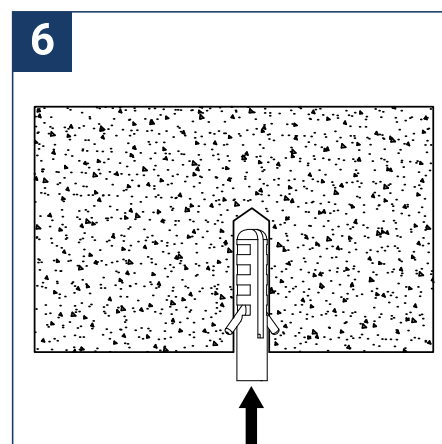
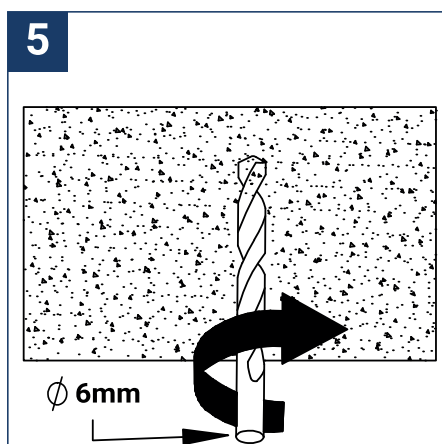
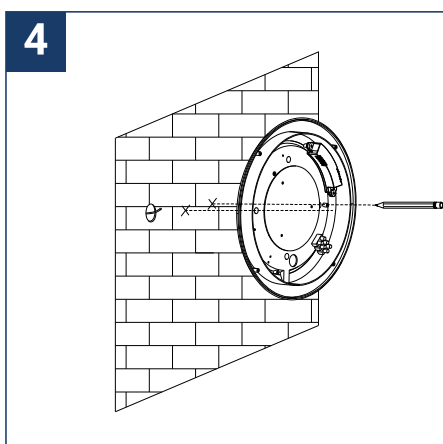
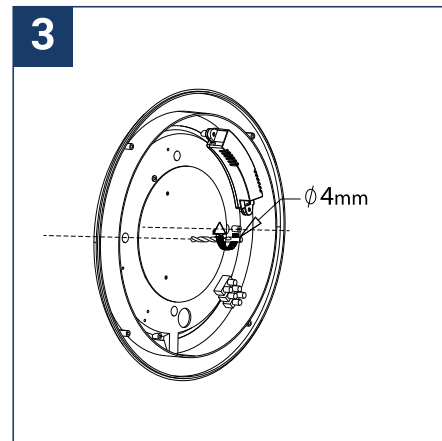
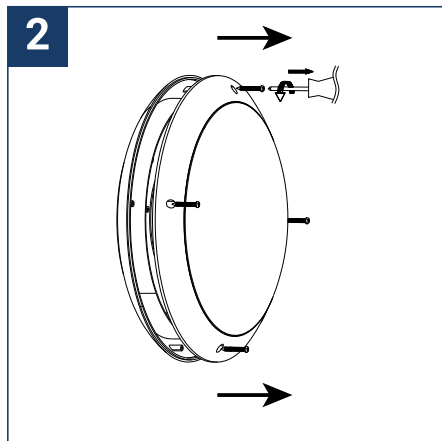
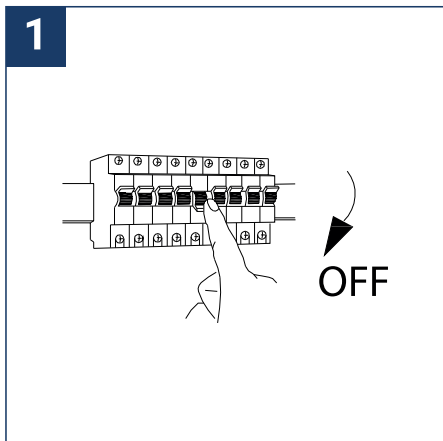

Points de collecte sur www.quefairedemesdechets.fr
Privilégiez la réparation ou le don de votre appareil !

Ref : 100785-100786

FONCTION / FUNCTION

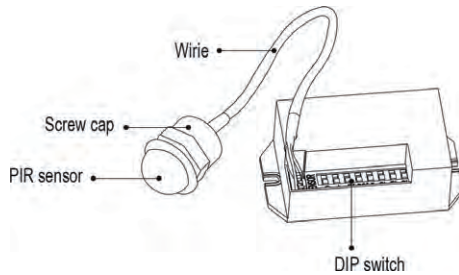

Fonctions

1. Le commutateur DIP 8 switches :
 - Réglage de la luminosité (≤ 10 lux ou > 2000 lux)
 - Réglage de la sensibilité (faible ou élevé)
 - Réglage de la temporisation (5 s, 30 s, 1 min, 5 min, 8 min)
2. Mise à jour de la temporisation :
 - Recalcul automatique de la temporisation après la dernière détection

Function

1. The 8-switch DIP switch:
 - Brightness adjustment (≤ 10 lux or > 2000 lux)
 - Sensitivity adjustment (low or high)
 - Timer adjustment (5 s, 30 s, 1 min, 5 min, 8 min)
2. Timer update:
 - Automatic timer recalculation after the last detection

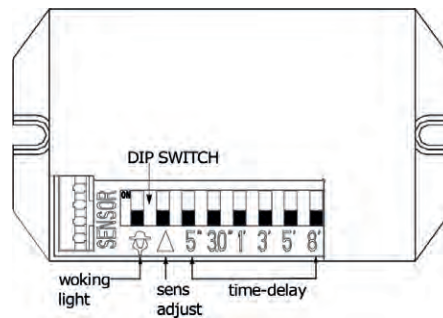
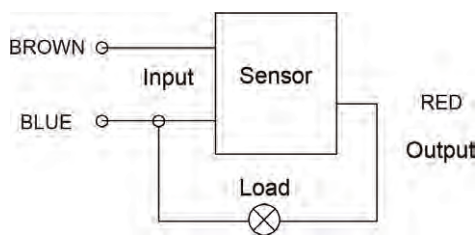

ATTENTION

Lorsque vous utilisez ce produit, veuillez ajuster la sensibilité à une position appropriée dont vous avez besoin. Si la sensibilité est trop élevée, il peut facilement détecter le mouvement des feuilles soufflées par le vent, de petits animaux, etc...

Lorsque le produit ne fonctionne pas normalement, essayez d'abaisser la sensibilité de manière appropriée, puis testez-le.

Privilégier une temporisation élevée, pour les installations avec un taux élevé de passages.

ATTENTION

When using this product, please adjust the sensitivity to a suitable position you need. If the sensitivity is too high, it can easily detect the movement of the leaves blown by the wind, small animals, etc...

When the product is not working normally, try to lower the sensitivity appropriately, then test it.

Favor a high time delay for installations with a high rate of passages.

RÉGLAGES / SETTINGS

Réglage du commutateur Dip 8 switches

- Luminosité**
 - Position basse : ≤ 10 LUX
 - Position ON : > 2000 LUX
- Sensibilité**
 - Position basse : élevée (6 à 8 m)
 - Position ON : faible (4 à 6 m)
- Temporisation**
Attention : Mettre exclusivement qu'un seul switch en position ON

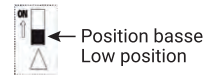
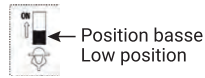

Tous les switches en position basse = temporisation infinie

Dip switch setting 8 switches

- Brightness**
 - Low position : ≤ 10 LUX
 - ON position : > 2000 LUX
- Sensitivity**
 - Low position : high (6 to 8 m)
 - ON position : low (4 to 6 m)
- Time delay**
Warning : Only put one switch in the ON position
All switches in low position = infinite time delay

Lorsque vous réglez le commutateur LUX DIP sur 10 LUX.
When adjust the LUX DIP switch to 10 LUX.



L'éclairage de la lumière ambiante est similaire à 2000 LUX.
Ambient light illumination is similar to 2000 LUX.

La lumière sera éteinte même qu'il y ait des mouvements
The light will be off even that there are movements



L'éclairage de la lumière ambiante est similaire à 10 LUX.
Ambient light illumination is similar to 10 LUX.

La lumière sera allumée
The light will be on

Lorsque vous réglez le commutateur LUX DIP sur 2000 LUX.
When adjust the LUX DIP switch to 2000 LUX.



L'éclairage de la lumière ambiante est similaire à 2000 LUX.
Ambient light illumination is similar to 2000 LUX.

La lumière sera allumée
The light will be on



L'éclairage de la lumière ambiante est similaire à 10 LUX.
Ambient light illumination is similar to 10 LUX.

La lumière sera allumée
The light will be on

RÉGLAGES / SETTINGS

Dans le cadre du temps.
Within the time setting.



La lumière sera allumée une fois sur la plage de détection.
The light will be on once on the detection range.

Dans le cadre du temps.
Within the time setting.



La lumière sera toujours allumée et le temps de détection se prolonge lorsqu'une personne passe et revient.
The light will always be on and the detection time will be prolonged when a person comes and goes.

Dans le cadre du temps.
Within the time setting.



La lumière reste allumée même sans aucun mouvement.
The light stays on even without any movement.

Une fois le temps passé.
Once the time setting past



La lumière sera éteinte quand il n'y aura pas de mouvement.
The light will be extinguished when there is no movement.

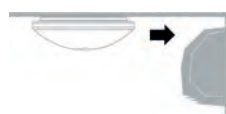

Ne pas installer à proximité de l'air conditionné
Do not install near air conditioning



Ne pas installer sur un objet inflammable
Do not install on a flammable object



Ne pas installer à côté d'un objet agité
Do not install next to a stirred object



Ne pas installer en suspension ou sur un support mobile
Do not install suspended or on a mobile support

RÉGLAGES / SETTINGS



Installer le détecteur face à la zone où les personnes se déplacent.
Install the sensor face to the area where people move.



Installer le détecteur sans obstacle par rapport à la lumière naturelle.
Install the sensor without any obstacle to natural light.

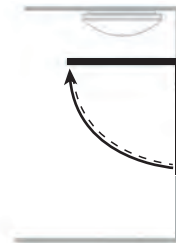

Ne pas installer devant la fenêtre
Do not install in front of the window

1. Le produit ne s'allume pas

- Vérifier si le branchement électrique est correct
- Vérifier si la platine LED n'est pas endommagée

2. La détection est mauvaise

- Vérifier l'absence d'obstacles entre le détecteur et la zone de détection
- Vérifier si la température ambiante n'est pas trop élevée (> à 45°C)
- Vérifier que la zone de détection est bien dans le champ de détection du détecteur (= cône de détection)
- Vérifier que l'orientation de déplacement coupe le champ de détection

3. Le produit ne s'éteint pas

- Vérifier l'absence de mouvement permanent dans la zone de détection
- Vérifier si la temporisation n'est pas trop élevée

1. The product does not turn on

- Check if the electrical connection is correct
- Check if the LED board is not damaged

2. Detection is poor

- Check for obstacles between the detector and the detection zone
- Check that the room temperature is not too high (> 45°C)
- Check that the detection zone is within the detector's detection zone (= detection cone)
- Check that the movement direction intersects the detection zone

3. The product does not turn off

- Check that there is no permanent movement in the detection zone
- Check that the time delay is not too high

ATTENTION :

- Distance de détection max : **6 à 8 mètres (sensibilité élevée)**
4 à 6 mètres (sensibilité faible)
- Distance d'installation entre les produits : **≥ 4 mètres**
- Ne pas installer les produits en vis à vis
- Installation en applique préconisée (sur support vertical)

ATTENTION :

- Max detection distance : **6 à 8 meters (high sensitivity)**
4 à 6 meters (low sensitivity)
- Max detection distance: **≥ 4 meters**
- Do not install the products opposite each other.
- Surface-mounted installation recommended (on vertical support)

SCHÉMA DU CÔNE DE DÉTECTION / DETECTION CONE DIAGRAM

SCHÉMA DU CÔNE DE DÉTECTION DETECTION CONE DIAGRAM

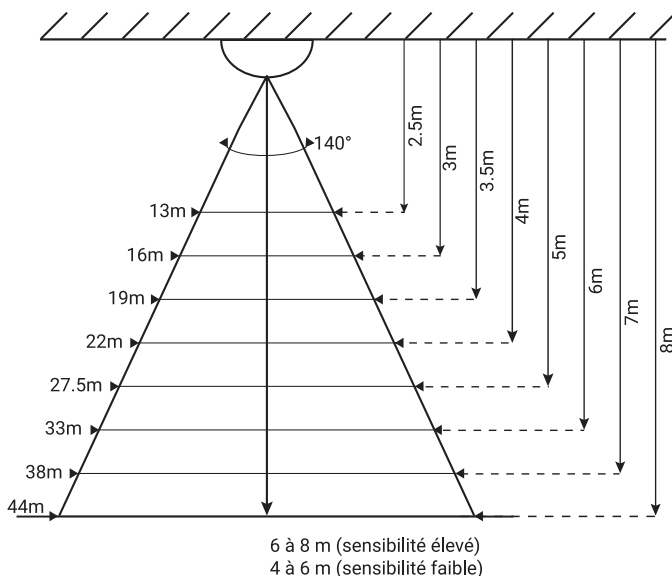

ORIENTATION DE DÉPLACEMENT MOVEMENT ORIENTATION

