

TARN ÉTANCHE LED INTÉGRÉES TRAVERSANT 50W - 5115 lm - 4000K - 1500 mm



Ref. 101059

Type : Étanche LED intégrées

Finition extérieure : gris / opale

Flux sortant : 5115 lm

Puissance absorbée : 50W

Dimmable : Non

Température couleur : 4000K

Dimensions (L x l x H) : 1500 x 70 x 63 mm

EAN : 3701124489425

Eléments de fixation : Oui

Connexion électrique à l'extrémité du boîtier

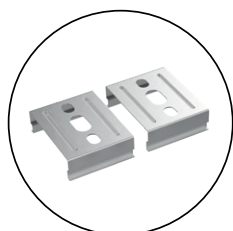

Étriers de fixation



Bouchon d'étanchéité

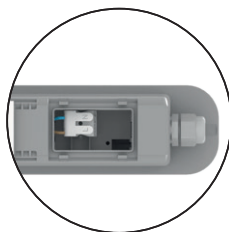

Connecteurs rapides
repiquables
Traversant Max 2200W

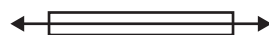

Dimensions

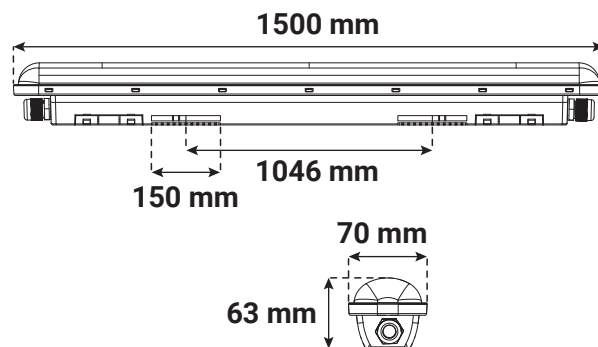

Paramètres

Index Rendu Couleur (IRC) : > 80

Lumens/Watt : ≈ 102 lm/W

Tension entrée : 220-240V AC

Fréquence : 50~60Hz

Température de travail : -20 °C / +50 °C

Matériaux utilisés : ABS + PC

Durée de vie : L70B50 - 30,000h

SDCM : ≤ 3

Poids Net : ≈ 1.500 Kg

Accessoires fournis

Étriers de fixation

Vis et chevilles

Bouchon d'étanchéité

Ce produit contient une source lumineuse de classe d'efficacité énergétique

Les produits présentés dans les documents, offres commerciales, catalogues ou fiches techniques sont soumis à modification sans préavis.
Les caractéristiques ne deviennent contractuelles qu'après accord écrit de la direction de MIIDEX LIGHTING.