

**FOGLIO DI ISTRUZIONI :**

La lampada deve essere installata da personale competente, in conformità alle norme vigenti. Assicurarsi che sia stata tolta la tensione prima di qualsiasi operazione di installazione o manutenzione. Fissare la bassetta (1) al muro (fig. A) o sul pavimento (fig. B).

Introdurre il cavo di alimentazione (2) nella scatola (3), attraverso il passacavo come da figure, e collegarlo alla morsettiera (4). Coprire la morsettiera (4) col coperchio (5) mediante le apposite viti.

Posizionare il sopporto (6) sui due tiranti (7) e bloccare il tutto con i dadi e rondelle (8).

Inserire il corpo (9) e fissarlo con le viti (10). ( Per la fig. B bloccare il copribase (15) con le apposite viti).Introdurre il diffusore (11) e il tappo (12) spingendolo a fondo in battuta sul corpo (9) e bloccarlo con i tre grani inclinati. Posizionare infine la calotta (13) bloccandola con l'apposita vite (14).

N.B. : Il cavo di alimentazione (2) deve avere un diametro minimo di 6 mm.

**INSTRUCTION SHEET:**

The lamp shall be installed by qualified personnel and in strict compliance with the standards and regulations in force. Before performing any installation or maintenance operation make sure that the power supply is cut off.

Fix the base (1) to the wall (fig. A) or to the floor (fig. B). Insert the power cable (2) into the box (3) through the cable guideway as shown in the drawings and connect it to the terminal board (4). Cover the terminal board (4) with the lid (5) by means of the relative screws. Position the support (6) on the two stay bolts (7) and fix everything with nuts and washers (8). Insert the body (9) and fix it with screws (10). (For fig. B lock the base covering (15) with the appropriate screws). Insert the diffuser (11) and the plug (12) by pushing it as far as it will go onto the body (9) and locking it with the three tilted grub screws. Finally, position the cap (13) and lock it with the appropriate screw (14).

NOTE: the power supply cable (2) shall have a diameter of at least 6 mm.

**ANLEITUNGSBLATT :**

Die Lampe ist von fachkundigem Personal in Übereinstimmung mit den gültigen Vorschriften zu installieren. Vor jedem beliebigen Installations- oder Wartungsvorgang ist die Spannung zu entfernen. Die Unterlage (1) an der Wand (Abb. A) oder am Boden (Abb. B) befestigen.

Das Speisekabel (2) in das Gehäuse (3) über die entsprechende Kabeleinführung, wie in den Abbildungen dargestellt, einführen, und mit der Klemmbrett (4) verbinden. Das Klemmbrett (4) mit dem Deckel (5) und den entsprechenden Schrauben verschließen. Den Halter (6) auf den beiden Ankerschrauben (7) positionieren, und mit den Muttern und Unterlegscheiben (8) befestigen. Den Körper (9) einsetzen und mit den Schrauben (10) befestigen. ( Für die Abbildung B die Abdeckung (15) mit den entsprechenden Schrauben befestigen). Den Lichtstreuer (11) und den Deckel (12) einsetzen, bis zum Anschlag gegen den Körper (9) hineindrücken, und mit den drei schrägen Gewindestiften verriegeln. Abschließend die Kappe (13) anbringen, und mit der entsprechenden Schraube (14) befestigen.

ANMERKUNG: Das Speisekabel (2) muß einen Durchmesser von mind. 6 mm haben.

**MODE D'EMPLOI :**

La lampe doit être installée par du personnel compétent et se conformant aux normes en vigueur. Vérifier que le courant ait été coupé avant d'effectuer toute opération d'installation ou d'entretien. Fixer la base (1) sur le mur (fig.A) ou sur le sol (fig.B).Glisser le câble d'alimentation (2) dans la boîte (3) à travers le passe-fil en suivant les indications de la figure et le raccorder à la boîte à bornes (4). Fermer la boîte à bornes (4) avec le couvercle (5) à l'aide des vis prévues à cet effet. Placer le support (6) sur les deux tirants (7) et bloquer le tout avec les écrous et les rondelles (8). Insérer le corps (9) et le fixer avec les vis (10). Pour la Fig. B, bloquer le couvercle de la base (15) avec les vis prévues à cet effet. Introduire le diffuseur (11) et le bouchon (12) en le poussant à fond contre le corps (9) et le bloquer avec les trois vis sans tête inclinées. Enfin, placer la calotte (13) en la bloquant avec la vis prévue à cet effet (14).

REMARQUE : Le câble d'alimentation (2) doit présenter un diamètre minimal de 6 mm.

**INSTRUCCIONES:**

La lámpara debe ser instalada por personal competente y conformemente con las normas vigentes. Asegúrese de haber cortado la tensión antes de toda operación de instalación o mantenimiento. Fije la base (1) a la pared (fig. A) o al piso (fig. B).

Introduzca el cable de alimentación (2) en la caja (3) a través del aislador pasapanel como en la figuras y conéctelo al tablero de bornes (4). Cubra el tablero de bornes (4) con la tapa (5) por medio de los tornillos. Coloque el soporte (6) en los dos tirantes (7) y bloquee el todo con las tuercas y arandelas (8). Introduzca el cuerpo (9) y fíjelo con los tornillos (10). (Para la fig. B bloquee el cubrebase (15) con los tornillos). Introduzca el difusor (11) y el tapón (12) empujando hasta el tope en el cuerpo (9) y bloquee con los tornillos sin cabeza inclinados. Finalmente coloque el casquete (13) y bloquéelo con el tornillo (14).

NOTA: el cable de alimentación (2) debe tener un diámetro min. de 6 mm.

fig. A

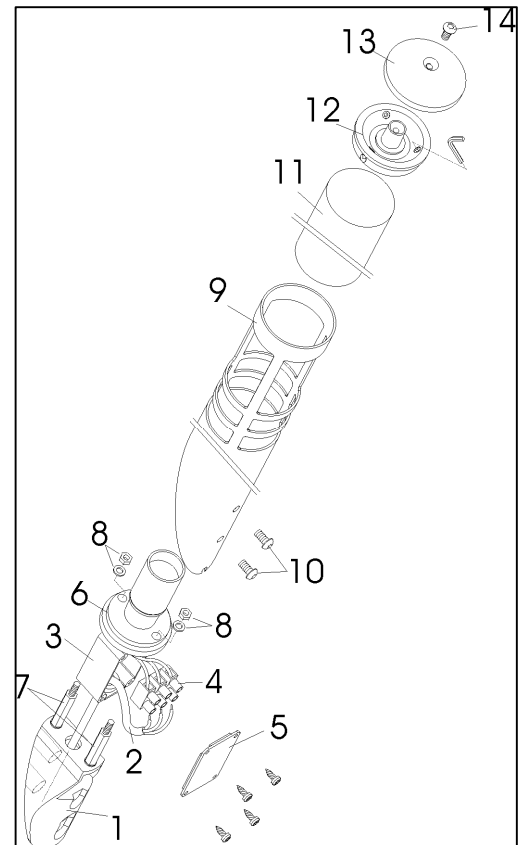

fig. B

